

**SONY**<sup>®</sup>

# Blu-ray Disc/DVD Home Theatre System

Gebruiksaanwijzing NL

Istruzioni per l'uso IT

Instrukcja obsługi PL

De software van dit toestel kan in de toekomst worden bijgewerkt. Voor informatie over eventueel beschikbare updates, gaat u naar de volgende URL.

Voor klanten in Europa: <http://support.sony-europe.com>

Voor klanten in Taiwan: <http://www.sony-asia.com/support/tw>

Voor klanten in andere landen/regio's: <http://www.sony-asia.com/support>

Il software di questo sistema potrebbe essere aggiornato in futuro. Per scoprire i dettagli sugli aggiornamenti disponibili, visitare il seguente URL.

Per i clienti in Europa: <http://support.sony-europe.com>

Per i clienti a Taiwan: <http://www.sony-asia.com/support/tw>

Per i clienti in altri paesi/aree geografiche: <http://www.sony-asia.com/support>

Oprogramowanie tego systemu może zostać zaktualizowane w przyszłości. Szczegółowe informacje na temat dostępnych aktualizacji znajdują się w witrynie internetowej pod adresem podanym poniżej.

Klienci w Europie: <http://support.sony-europe.com>

Klienci w Tajwanie: <http://www.sony-asia.com/support/tw>

Klienci w innych krajach lub regionach: <http://www.sony-asia.com/support>



<http://www.sony.net/>



## WAARSCHUWING

Installeer het toestel niet in een te kleine ruimte zoals een boekenrek of een inbouwkast.

Om brand te voorkomen mogen de verlichtingsopeningen van het toestel niet worden afgedekt met kranten, tafelkleedjes, gordijnen enz. Plaats geen open vlammen, zoals van een brandende kaars, op het toestel.

Stel het toestel niet bloot aan vocht of water om het risico op brand of elektrische schokken te verminderen. Plaats evenmin met vloeistof gevulde voorwerpen zoals een vaas op het toestel.

Batterijen of het toestel met batterijen in mogen niet worden blootgesteld aan overmatige warmte zoals zonlicht, vuur en dergelijke.

Om verwondingen te voorkomen moet dit apparaat stevig worden vastgemaakt aan de grond/muur in overeenstemming met de installatie-instructies.

Alleen voor gebruik binnenshuis.

## OPGELET

Het gebruik van optische instrumenten bij dit product verhoogt het risico op oogletsel. De laserstraal die wordt gebruikt in dit Blu-ray Disc/DVD Home Theatre System is schadelijk voor de ogen. Probeer de behuizing dus niet uit elkaar te halen.

Laat alle onderhoud over aan bevoegd personeel.

CAUTION CLASS 3R MISIBLE AND INVISIBLE LASER RADIATION WHEN OPEN. AVOID DIRECT EYE EXPOSURE.  
VOORSICHT KLASSE 3R SICHTBARE UND UNSICHTBARE LASERSTRAHLUNG WENN GEÖFFNET.  
UNMITTELBARE AUGENKONTAKT VERMEIDEN.  
ADVARSSEL SYNYLG OG USYNYLG LASERSTRÅLING AF KLASSE 3R VED ÅBNING. UNDGÅ AT SE DIREKTE PÅ STRÅLEN.  
ADVARSSEL SYNYLG OG USYNYLG LASERSTRÅLING KLASSE 3R NÄR DEKSEL ÅPNETS. UNNGÅ DIREKTE EKSPOSITIONER AV ÖGONEN.  
WARNING KLASSE 3R SYNYLG OCH USYNYLG LASERSTRÅLNING NÄR ÖPPNINGS. ÅR ÖPPNAD, UNDVÄJ ATT DIREKT EXPONERAS ÖGONEN FÖR STRÅLNINGEN.  
VARO! AVATTUNA LUOKAN 3R NÄKYVÄÄ JA NÄKYMÄTÖNTÄ LASERSÄTELYÄ. VÄLTÄ KATSEEN SUORAAN AILTIKASTAMISTA.  
警告 打开时有3R类可见和不可见激光辐射。避免眼睛受到直射的照射。  
注意 打开期间有3R类可见及不可见激光辐射。避免眼睛直接暴露。

Dit apparaat is geclassificeerd als een laserproduct van klasse 3R.

Wanneer de laserwerende behuizing wordt geopend, worden zichtbare en onzichtbare laserstralen verspreid; zorg er dus voor dat u nooit rechtstreeks in deze bron kijkt.

Deze markering vindt u terug op het onderdeel van het toestel dat tegen laserstralen is bestand.

CLASS 1 LASER PRODUCT  
LUOKAN 1 LASERLAITE  
KLASS 1 LASERAPPARAT  
1类激光产品

Dit toestel is geclassificeerd als een laserproduct van klasse 1. Deze aanduiding bevindt zich achteraan op de buitenkant van het toestel.

## Voor klanten in Europa



**Verwijdering van oude elektrische en elektronische apparaten (Toepasbaar in**

## de Europese Unie en andere Europese landen met gescheiden inzamelingsystemen)

Het symbool op het product of op de verpakking wijst erop dat dit product niet als huishoudelijk afval mag worden behandeld. Het moet echter naar een plaats worden gebracht waar elektrische en elektronische apparatuur wordt gerecycled. Als u ervoor zorgt dat dit product op de correcte manier wordt verwerkt, voorkomt u voor mens en milieu negatieve gevolgen die zich zouden kunnen voordoen in geval van verkeerde afvalbehandeling. De recycling van materialen draagt bij tot het vrijwaren van natuurlijke bronnen. Voor meer details in verband met het recyclen van dit product, neemt u contact op met de gemeentelijke instanties, het bedrijf of de dienst belast met de verwijdering van

huishoudafval of de winkel waar u het product hebt gekocht.



**Verwijdering van oude batterijen (in de Europese Unie en andere Europese landen met**

## afzonderlijke inzamelingsystemen)

Dit symbool op de batterij of verpakking wijst erop dat de meegeleverde batterij van dit product niet als huishoudelijk afval behandeld mag worden.

Op sommige batterijen kan dit symbool voorkomen in combinatie met een chemisch symbool. De chemische symbolen voor kwik (Hg) of lood (Pb) worden toegevoegd als de batterij meer dan 0,0005 % kwik of 0,004 % lood bevat.

Door deze batterijen op juiste wijze af te voeren, voorkomt u voor mens en milieu negatieve gevolgen die zich zouden kunnen voordoen in geval van verkeerde afvalbehandeling. Het recycleren van materialen draagt bij tot het vrijwaren van natuurlijke bronnen. In het geval dat de producten om redenen van veiligheid, prestaties dan wel in verband met data-integriteit een permanente verbinding met batterij vereisen, dient deze batterij enkel door gekwalificeerd servicepersoneel vervangen te worden. Om ervoor te zorgen dat de batterij op een juiste wijze zal worden behandeld, dient het product aan het eind van zijn levenscyclus overhandigd te worden aan het desbetreffende inzamelingspunt voor de recyclage van elektrisch en elektronisch materiaal. Voor alle andere batterijen verwijzen we u naar het gedeelte over hoe de batterij veilig uit het product te verwijderen. Overhandig de batterij bij het desbetreffende inzamelingspunt voor de recyclage

van batterijen.

Voor meer details in verband met het recyclen van dit product of batterij, neemt u contact op met de gemeentelijke instanties, het bedrijf of de dienst belast met de verwijdering van huishoudafval of de winkel waar u het product hebt gekocht.

Opmerking voor klanten: de volgende informatie geldt enkel voor apparatuur verkocht in landen waar de EU-richtlijnen van kracht zijn.

De fabricant van dit product is Sony Corporation, 1-7-1 Konan Minato-ku Tokyo, 108-0075 Japan. De geautoriseerde vertegenwoordiging voor EMC en produkt veiligheid is Sony Deutschland GmbH, Hedelfinger Strasse 61, 70327 Stuttgart, Duitsland. Voor service- of garantie zaken verwijzen wij u graag naar de adressen in de afzonderlijke service/garantie documenten.

## Voorzorgsmaatregelen

Dit toestel is getest en compatibel bevonden met de beperkingen vermeld in de EMC-richtlijn voor het gebruik van een verbindingkabel korter dan 3 meter. (alleen Europese en Russische modellen)

## Spanningsbronnen

- Het toestel blijft onder spanning staan zolang de stekker in het stopcontact zit, ook al is het toestel zelf uitgeschakeld.
- De stekker wordt gebruikt om het toestel los te koppelen; verbind het toestel daarom met een stopcontact waar u gemakkelijk bij kunt. Als u een onregelmatigheid in het toestel opmerkt, trekt u de stekker onmiddellijk uit het stopcontact.

## Opmerking bij het bekijken van 3D-beelden

Sommige mensen kunnen ongemakken ervaren (vermoeide ogen, vermoeidheid of misselijkheid) bij het bekijken van 3D-beelden. Sony raadt alle gebruikers aan regelmatig rustpauzes in te lassen bij het bekijken van 3D-beelden. De lengte en de frequentie van de nodige rustpauzes variëren van persoon tot persoon. U moet zelf beslissen wat voor u het best is. Als u ongemakken ervaart, dient u het bekijken van 3D-beelden stop te zetten tot het ongemak over is. Raadpleeg indien nodig een dokter. Raadpleeg eveneens (i) de gebruiksaanwijzing en/of het waarschuwingsbericht van eventuele andere apparaten die u gebruikt met dit product of Blu-ray Disc-inhoud die u afspeelt met dit product, en (ii) onze website (<http://esupport.sony.com/>) voor de recentste informatie. De ogen van jonge kinderen (vooral jonger dan zes jaar) zijn nog steeds in ontwikkeling. Raadpleeg een arts (bv. een kinderarts of oogarts) voor u jonge kinderen 3D-beelden laat bekijken.

Volwassen dienen ervoor te zorgen dat jonge kinderen de bovenstaande aanbevelingen opvolgen.

## Kopieerbeveiliging

Blu-ray Disc™- en DVD-media maken gebruik van geavanceerde systemen voor kopieerbeveiliging. Deze systemen, AACS (Advanced Access Content System) en CSS (Content Scramble System), bevatten mogelijk enkele beperkingen voor weergave, analoge uitvoer en andere gelijkaardige functies. De bediening van dit product en de geldende beperkingen kunnen variëren afhankelijk van de aankoopdatum, aangezien de regulerende instantie van de AACS

de beperkingsregels kan aanvullen of wijzigen na de aankoopdatum.

## Auteursrechten en handelsmerken

- Dit systeem is uitgerust met een Dolby\* Digital en Dolby Pro Logic (II) adaptive matrix surround decoder en het DTS\*\* Digital Surround System.

\* Gefabriceerd onder licentie van Dolby Laboratories. Dolby, Pro Logic en het dubbele D-symbool zijn handelsmerken van Dolby Laboratories.

\*\* Gefabriceerd onder licentie onder Amerikaanse patentnummers: 5.451.942; 5.956.674; 5.974.380; 5.978.762; 6.226.616; 6.487.535; 7.212.872; 7.333.929; 7.392.195; 7.272.567 en andere Amerikaanse en wereldwijde patenten die uitgegeven of in behandeling zijn. DTS, DTS-HD en de overeenstemmende symbolen zijn gedeponeerde handelsmerken en DTS-HD Master Audio en de DTS-logo's zijn handelsmerken van DTS, Inc. Dit product bevat software. © DTS, Inc. Alle rechten voorbehouden.

- Dit systeem maakt gebruik van HDMI™-technologie (High-Definition Multimedia Interface). HDMI, het HDMI-logo en High-Definition Multimedia Interface zijn handelsmerken of gedeponeerde handelsmerken van HDMI Licensing LLC in de Verenigde Staten en andere landen.
- Java is een handelsmerk van Oracle en/of zijn filialen.
- "BD-LIVE" en "BONUSVIEW" zijn handelsmerken van Blu-ray Disc Association.
- "Blu-ray Disc" is een handelsmerk.

- De logo's "Blu-ray Disc", "DVD+RW", "DVD-RW", "DVD+R", "DVD-R", "DVD VIDEO" en "CD" zijn handelsmerken.
- "Blu-ray 3D" en het "Blu-ray 3D"-logo zijn handelsmerken van Blu-ray Disc Association.
- "BRAVIA" is een handelsmerk van Sony Corporation.
- "AVCHD" en het "AVCHD"-logo zijn handelsmerken van Panasonic Corporation en Sony Corporation.
- "XMB" en "xross media bar" zijn handelsmerken van Sony Corporation en Sony Computer Entertainment Inc.
- "PLAYSTATION" is een handelsmerk van Sony Computer Entertainment Inc.
- Het logo Wi-Fi CERTIFIED™ is een certificaatmerk van Wi-Fi Alliance.
- Het merk Wi-Fi Protected Setup™ is een merk van Wi-Fi Alliance.
- "Wi-Fi CERTIFIED™" en "Wi-Fi Protected Setup™" zijn handelsmerken van Wi-Fi Alliance.
- "PhotoTV HD" en het logo "PhotoTV HD" zijn handelsmerken van Sony Corporation.
- MPEG Layer-3-audiocoderingstechnologie en -patenten worden gebruikt onder licentie van Fraunhofer IIS en Thomson.
- iPhone, iPod, iPod classic, iPod nano en iPod touch zijn handelsmerken van Apple Inc, geregistreerd in de VS en andere landen.



- "Made for iPod" en "Made for iPhone" betekenen dat een elektronisch accessoire speciaal is ontworpen om aan te sluiten op, respectievelijk, een iPod of

iPhone en dat de ontwikkelaar van het accessoire verklaart dat het voldoet aan de prestatienormen van Apple.

Apple is niet verantwoordelijk voor de werking van dit apparaat of voor het voldoen ervan aan de veiligheids- en overheidsvoorschriften. Merk op dat het gebruik van dit accessoire met een iPod of iPhone de draadloze prestaties kan beïnvloeden.

- Windows Media is een gedeponeerd handelsmerk of een handelsmerk van Microsoft Corporation in de Verenigde Staten en/of andere landen. Dit product bevat technologie die beschermd is door bepaalde intellectuele eigendomsrechten van Microsoft. Het gebruik of de verspreiding van deze technologie buiten dit product om is verboden zonder de nodige licentie(s) van Microsoft. Inhoudeigenaars maken gebruik van Microsoft PlayReady™-toegangstechnologie voor het beschermen van hun intellectuele eigendommen, waaronder inhoud beschermd door auteursrechten. Dit toestel maakt gebruik van PlayReady-technologie voor het openen van inhoud die beschermd is door PlayReady en/of WMDRM. Als het toestel er niet in slaagt om beperkingen op het gebruik van de inhoud af te dwingen, kunnen de eigenaars van de inhoud eisen dat Microsoft de mogelijkheid van het toestel om inhoud te openen die beschermd is door PlayReady op te heffen. Deze opheffing oefent geen invloed uit op onbeveiligde inhoud of inhoud beveiligd door andere toegangstechnologieën. Inhoudeigenaars kunnen u vragen PlayReady te upgraden om hun inhoud te kunnen gebruiken. Als u dergelijke upgrade weigert, zult u de inhoud waarvoor deze upgrade is vereist niet kunnen gebruiken.

- Alle andere handelsmerken zijn handelsmerken van hun respectieve eigenaars.
- Andere systemen en productnamen zijn veelal handelsmerken of gedeponeerde handelsmerken van hun fabrikanten. De symbolen™ en® worden niet weergegeven in deze handleiding.

---

## Over deze gebruiksaanwijzing

- In deze gebruiksaanwijzing staan de bedieningselementen op de afstandsbediening beschreven. U kunt ook de bedieningselementen op het toestel gebruiken als ze dezelfde of soortgelijke namen hebben als deze op de afstandsbediening.
- In deze handleiding wordt "disc" gebruikt om te verwijzen naar BD's, DVD's, Super Audio CD's of CD's, tenzij anders aangegeven door de tekst of illustraties.
- Sommige afbeeldingen worden voorgesteld als conceptuele tekeningen en kunnen afwijken van de werkelijke producten.
- De items die worden weergegeven op het scherm van de tv kunnen verschillen afhankelijk van de regio waar u zich bevindt.
- De standaardinstelling is onderstreept.

# Inhoudsopgave

Over deze gebruiksaanwijzing .....	5
Uitpakken .....	7
Onderdelen en bedieningselementen .....	8
<b>Aan de slag</b>	
<b>Stap 1: Het systeem plaatsen .....</b>	<b>13</b>
<b>Stap 2: Het toestel aansluiten .....</b>	<b>14</b>
<b>Stap 3: Verbinden met het netwerk .....</b>	<b>20</b>
<b>Stap 4: De snelinstelling uitvoeren .....</b>	<b>22</b>
<b>Stap 5: De bron selecteren .....</b>	<b>23</b>
<b>Stap 6: Surroundgeluid weergeven .....</b>	<b>24</b>
<b>Afspelen</b>	
Een disc afspelen .....	27
Afspelen vanaf een USB-apparaat .....	28
Genieten van inhoud op een iPod/iPhone .....	29
Afspelen via een netwerk .....	31
Beschikbare opties .....	31
<b>Geluidsregeling</b>	
Het effect selecteren dat bij de bron past .....	34
Het audioformaat, meertalige muziekstukken of het kanaal selecteren .....	34
Multiplex Broadcast Sound weergeven .....	35
<b>Tuner</b>	
Luisteren naar de radio .....	36
Het Radio Data System gebruiken (RDS) .....	37
<b>Andere handelingen</b>	
De functie Controle voor HDMI gebruiken voor "BRAVIA" Sync ..	38
De luidsprekers instellen .....	39
De Sleep Timer gebruiken .....	41
De knoppen op het toestel uitschakelen .....	41
De tv bedienen met de bijgeleverde afstandsbediening .....	41
De helderheid van het uitleesvenster op het voorpaneel regelen .....	42
Energie besparen in de stand-bystand .....	42
Websites doorbladeren .....	42
Het netwerk instellen .....	44
<b>Instellingen en afstellingen</b>	
Het instelscherm gebruiken .....	48
[Netwerk-update] .....	49
[Scherminstellingen] .....	49
[Audio-instellingen] .....	50
[BD/DVD-instellingen] .....	51
[Kinderbeveiliging] .....	52
[Muziekinstellingen] .....	52
[Systeeminstellingen] .....	53
[Netwerkinstellingen] .....	53
[Snelinstelling] .....	54
[Terugstellen] .....	54
<b>Aanvullende informatie</b>	
Voorzorgsmaatregelen .....	55
Opmerkingen over de discs .....	56
Verhelpen van storingen .....	57
Afspeelbare discs .....	62
Afspeelbare bestandstypes .....	63
Ondersteunde audioformaten .....	64
Specificaties .....	65
Taalcodelijst .....	66
Index .....	67

# Uitpakken

- Voorluidsprekers (2)

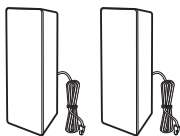

- Surroundluidsprekers (2)

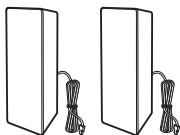

- Middenluidspreker (1)



- Subwoofer (1)

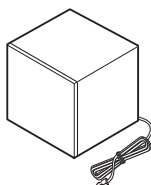

- FM-draadantenne (1)

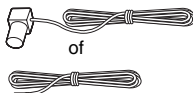

- Videokabel (1)



- Afstandsbediening (1)

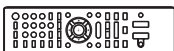

- R6 (AA)-batterijen (2)



- Dock voor iPod/iPhone (TDM-iP30) (1) (alleen voor modellen voor Europa en Australië)

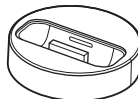

- USB-kabel (1) (alleen voor modellen voor Europa en Australië)



- Gebruiksaanwijzing
- Gids voor snelle instelling
- Installatiegids voor de luidspreker
- Software License Information

## De afstandsbediening klaarmaken

Plaats twee R6 (AA)-batterijen (bijgeleverd) in de batterijhouder en houd daarbij rekening met de aanduidingen ⊕ en ⊖.

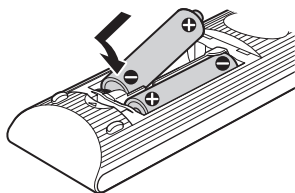



# Onderdelen en bedieningselementen

Meer informatie vindt u op de pagina's tussen haakjes.

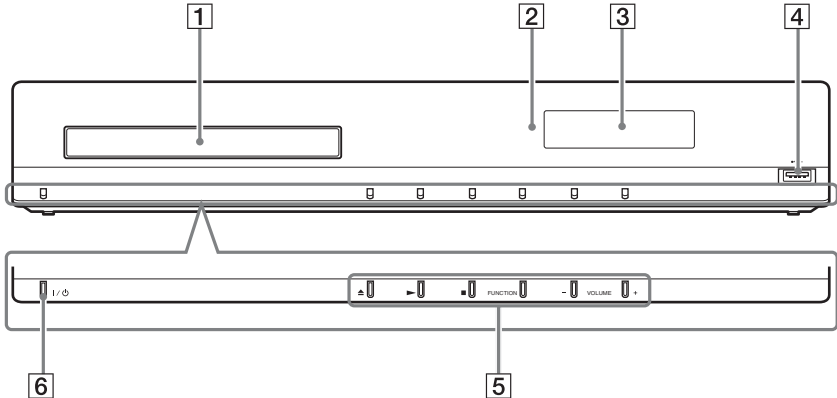
## Voorpaneel



- 1 Disclade (pagina 27)**
- 2 Afstandsbedieningssensor**
- 3 Uitleesvenster op het voorpaneel**
- 4  (USB)-poort (pagina 28)**  
Voor het aansluiten van een USB-apparaat.

- 5 Knoppen afspelerbediening**
  -  (openen/sluiten) (pagina 27)**  
Opent of sluit de disclade.

### **(afspelen)**

Start of hervat het afspelen (afspelen hervatten).

Speelt een diavoorstelling af wanneer een disc met JPEG-beeldbestanden wordt geplaatst.

### **(stoppen)**

Stopt de weergave en onthoudt het stoppunt (hervatpunt).

Het hervatpunt van een titel/muziekstuk is het laatste punt dat u hebt afgespeeld of de laatste foto die u hebt bekeken in een fotomap.

## **FUNCTION**

Selecteert de weergavebron.

## **VOLUME +/-**

Regelt het volume van het systeem.

- 6  (aan/stand-by)**

Schakelt het toestel in of activeert de stand-bystand.

## Uitleesvenster op het voorpaneel

### Over de aanduidingen in het uitleesvenster op het voorpaneel

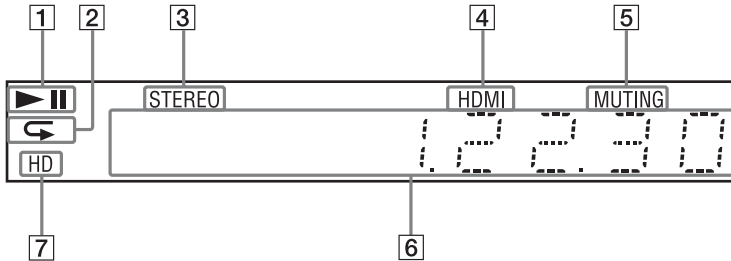

- 1 Geeft de afspelerstatus van het systeem weer.
- 2 Licht op wanneer herhaald afspelen geactiveerd is.
- 3 Licht op bij ontvangst van stereogeluid. (alleen radio)
- 4 Licht op wanneer de HDMI (OUT)-aansluiting correct aangesloten is op een apparaat dat HDCP (High-bandwidth Digital Content Protection) ondersteunt en over een HDMI- of DVI (Digital Visual Interface)-ingang beschikt.
- 5 Licht op wanneer geluidsonderdrukking ingeschakeld is.
- 6 Geeft de status van het systeem weer, zoals de radiofrequentie enz.
- 7 Licht op bij het uitvoeren van 720p/1080i/1080p-videosignalen via de HDMI (OUT)-aansluiting.

# Achterpaneel

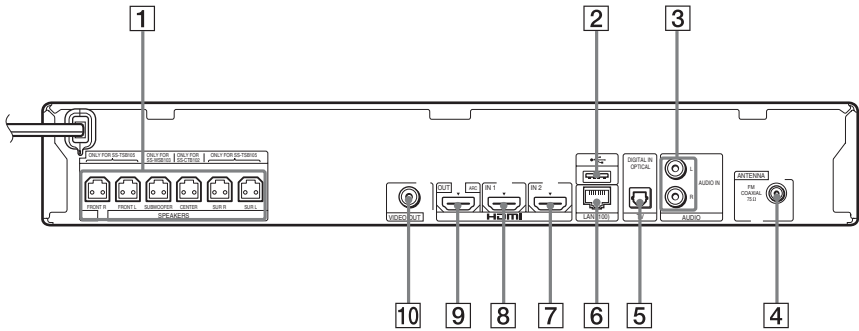

**1** SPEAKERS-aansluitingen (pagina 14)

**2** (USB)-poort (pagina 28)

**3** AUDIO-aansluitingen (AUDIO IN L/R)  
(pagina 17)

**4** ANTENNA-aansluiting (FM COAXIAL  
75Ω) (pagina 19)

**5** TV-aansluiting (DIGITAL IN OPTICAL)  
(pagina 15)

**6** LAN (100)-aansluiting (pagina 20)

**7** HDMI (IN 2)-aansluiting (pagina 17)

**8** HDMI (IN 1)-aansluiting (pagina 17)

**9** HDMI (OUT)-aansluiting (pagina 15)

**10** VIDEO OUT-aansluiting (pagina 15)

## Afstandsbediening

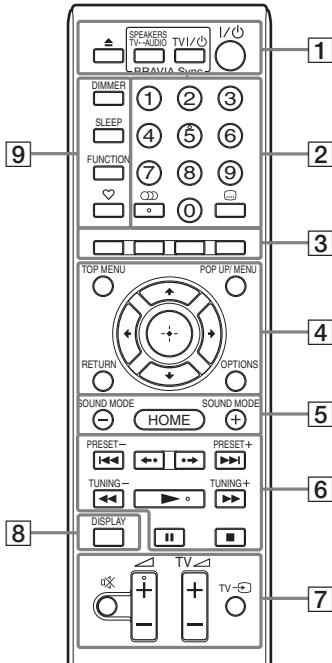

De toetsen 5, , + en zijn voorzien van een voelstip. Gebruik de voelstip als richtpunt wanneer u de afstandsbediening gebruikt.

- : om de tv te bedienen (Raadpleeg "De tv bedienen met de bijgeleverde afstandsbediening" (pagina 41) voor meer informatie.)

### 1 (openen/sluiten)

Opent of sluit de disclade.

### SPEAKERS TV↔AUDIO

Selecteert of het geluid van de tv uitgevoerd wordt via de luidsprekers van het systeem of via de luidspreker(s) van de tv. Deze functie werkt alleen wanneer [Controle voor HDMI] is ingesteld op [Aan] (pagina 53).

### TV I/⏻ (aan/stand-by) (pagina 41)



Schakelt de tv in of activeert de stand-bystand.

### I/⏻ (aan/stand-by) (pagina's 22, 36)

Schakelt het systeem in of activeert de stand-bystand.

### 2 Cijfertoetsen (pagina's 37, 41)

Hiermee kunt u titel-/hoofdstuknummers, vooraf ingestelde zendernummers enz. invoeren.

### (audio) (pagina's 34, 35)

Selecteert het audioformaat/muziekstuk.

### (ondertiteling) (pagina 51)

Selecteert de taal van de ondertiteling wanneer meertalige ondertitels opgenomen zijn op een BD-ROM/DVD VIDEO.

### 3 Kleurtoetsen (rood/groen/geel/blauw)

Sneltoetsen voor het selecteren van items in de menu's van bepaalde BD's (kan ook worden gebruikt voor interactieve Javafuncties van een BD).

### 4 TOP MENU

Opent of sluit het hoofdmenu van de BD of DVD.

### POP UP/MENU

Opent of sluit het pop-up-menu van de BD-ROM of het menu van de DVD.

### OPTIONS (pagina's 24, 31, 42)

Geeft het optiemenu weer op het tv-scherm of in het uitleesvenster op het voorpaneel. (De locatie verschilt naargelang de geselecteerde functie.)

### RETURN

Keert terug naar de vorige weergave.



Verplaatst de markering naar een weergegeven item.

### (bevestigen)

Bevestigt het geselecteerde item.

### 5 SOUND MODE +/- (pagina 34)

Selecteert de geluidsmodus.

### HOME (pagina's 22, 36, 39, 42, 44, 48)

Opent of sluit het startmenu van het systeem.

## 6 Knoppen afspelerbediening

Zie "Afspelen" (pagina 27).

### ◀◀/▶▶ (vorige/volgende)

Verdergaan naar het vorige/volgende hoofdstuk, muziekstuk of bestand.

### ◀•/•▶ (achteruit/vooruit)

De huidige scènes gedurende 10 seconden terugspoelen./De huidige scènes gedurende 15 seconden vooruitspoelen.

### ◀◀/▶▶ (snel/langzaam/beeld-per-beeld-weergave)

De disc snel achteruitspoelen/snel vooruitspoelen tijdens het afspelen. Telkens als u op deze knop drukt, wijzigt de zoeksnelheid.

Wanneer u deze knop langer dan een seconde indrukt in de pauzestand, wordt de vertraagde weergave geactiveerd. Wanneer u deze knop indrukt in de pauzestand, wordt één beeld per keer afgespeeld.

Vertraagde weergave en enkelbeeldweergave zijn niet beschikbaar voor Blu-ray 3D-discs.

### ▶ (afspelen)

Start of hervat het afspelen (afspelen hervatten).

Activeert afspelen met één druk op de knop (pagina 38) wanneer het systeem ingeschakeld is en de functie "BD/DVD" geactiveerd is.

### II (pauzeren)

Pauzeert of hervat de weergave.

### ■ (stoppen)

Stopt de weergave en onthoudt het stoppunt (hervatpunt). Het hervatpunt van een titel/muziekstuk is het laatste punt dat u hebt afgespeeld of de laatste foto die u hebt bekeken in een fotomap.

## Radiobedieningstoetsen

Zie "Tuner" (pagina 36).

### PRESET +/-

### TUNING +/-

## 7 ✖ (geluidsonderdrukking)

Schakelt het geluid tijdelijk uit.

### ◀ (volume) +/- (pagina 36)

Past het volume aan.

### TV ◀ (volume) +/- TV

Past het volume van de tv aan.

### TV ⇄ (tv-ingang) TV

Schakelt de invoerbron van de tv tussen de tv en andere bronnen.

## 8 DISPLAY (pagina's 27, 31, 42)

Geeft afspeler- en webinformatie weer op het tv-scherm.

Geeft de vooraf ingestelde radiozender, frequentie enz. weer in het uitleesvenster op het voorpaneel.

Geeft de invoerinformatie/decoderingsstatus weer in het uitleesvenster op het voorpaneel wanneer de functie ingesteld is op een andere instelling dan "BD/DVD". Wanneer het systeem ingesteld is op de functie "HDMI1", "HDMI2", of "TV", wordt de invoerinformatie/decoderingsstatus alleen weergegeven wanneer er een digitaal signaal wordt ingevoerd.

De invoerinformatie/decoderingsstatus wordt mogelijk niet weergegeven afhankelijk van de invoer of het item dat wordt gedecodeerd.

## 9 DIMMER (pagina 42)

Wijzigt de helderheid van het uitleesvenster op het voorpaneel.

### SLEEP (pagina 41)

Stelt de Sleep Timer in.

### FUNCTION (pagina's 23, 36)

Selecteert de weergavebron.

### ♡ (favorieten)

Geeft de internetinhoud weer die is toegevoegd aan de lijst met favorieten. U kunt 18 favoriete internetinhouden opslaan.

## Stap 1: Het systeem plaatsen

### Een plaats kiezen voor het systeem

Plaats het systeem op basis van de onderstaande illustratie.

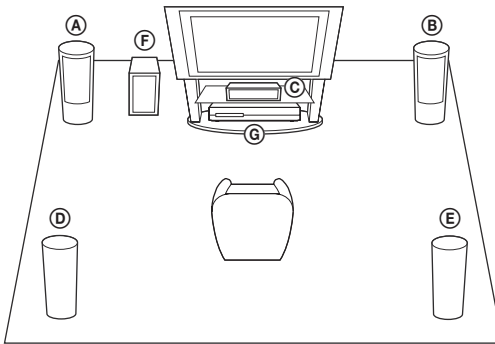

- Ⓐ Voorluidspreker (L (links))
- Ⓑ Voorluidspreker (R (rechts))
- Ⓒ Middenluidspreker
- Ⓓ Surroundluidspreker (L (links))
- Ⓔ Surroundluidspreker (R (rechts))
- Ⓕ Subwoofer
- Ⓖ Toestel

#### Opmerking

- Wees voorzichtig bij het plaatsen van luidsprekers en/of luidsprekerstandaards op een speciaal behandelde vloer (bijvoorbeeld met was of olie of gepolijst): er kunnen vlekken of verkleuringen ontstaan.
- Leun niet tegen de luidspreker en ga er ook niet op steunen, omdat hij dan kan vallen.

#### Tip

- U kunt de luidsprekers aan een muur bevestigen. Meer informatie hierover vindt u in de bijgeleverde "Installatiegids voor de luidspreker".

## Stap 2: Het toestel aansluiten

Lees de informatie op de volgende pagina's voor meer uitleg over het aansluiten van het systeem. Sluit het netsnoer van het toestel pas aan op een stopcontact wanneer alle andere verbindingen tot stand zijn gebracht.

### Opmerking

- Wanneer u een andere component met een volumeregeling aansluit, verlaagt u het volume van de andere component tot een niveau waarop het geluid niet wordt vervormd.

## De luidsprekers aansluiten

### De luidsprekerkabels aansluiten op het toestel

Verbind de luidsprekerkabels met de SPEAKERS-aansluitingen op het apparaat die dezelfde kleur hebben.

Steek de stekker in het toestel tot u een klik hoort.

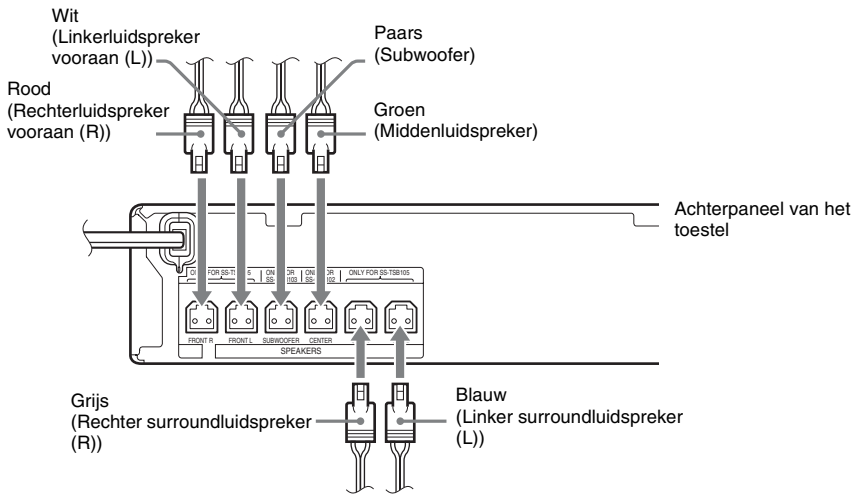

## De tv aansluiten

Sluit het systeem aan op uw tv om het beeld van het systeem weer te geven op de tv en het geluid van de tv te beluisteren via de luidsprekers van het systeem.

Selecteer de aansluitingswijze afhankelijk van de aansluitingen en de functies op uw tv.

- Wanneer uw tv over een HDMI-aansluiting beschikt die gemarkeerd is met "ARC\*": aansluiting **A**
- Wanneer uw tv over een HDMI-aansluiting beschikt: aansluiting **A** en **C**
- Wanneer uw tv geen HDMI-aansluitingen heeft: aansluiting **B** en **C**

### Videoverbindingen

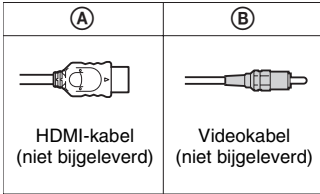

### Audioverbinding

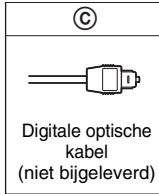

Tv

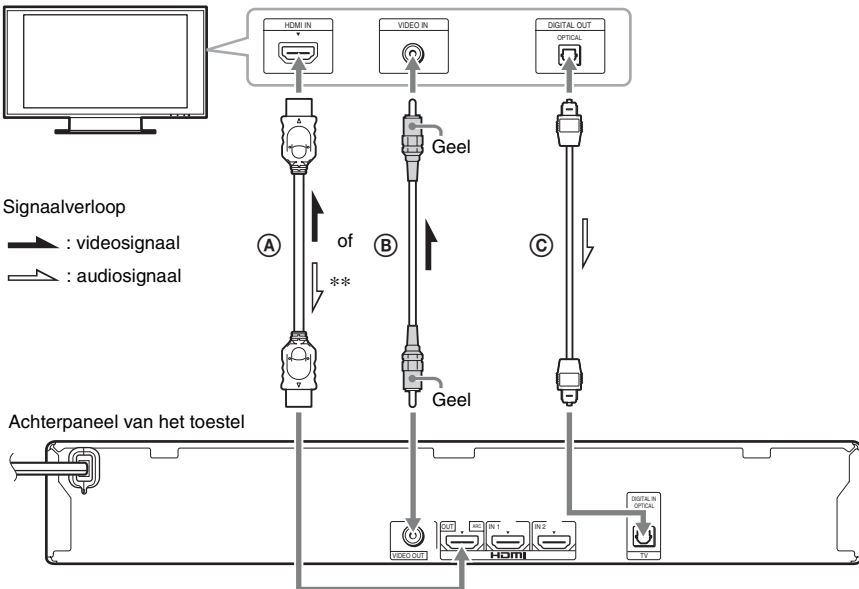

\* Audio Return Channel. Zie "Over Audio Return Channel" (pagina 16) voor meer informatie.

\*\* Alleen beschikbaar wanneer uw tv compatibel is met de functie Audio Return Channel.

### Ⓐ **Verbinding via HDMI-kabel**

Als uw tv over een HDMI-aansluiting beschikt, maakt u verbinding met de tv via een HDMI-kabel. Zo verkrijgt u een betere beeldkwaliteit vergeleken met andere types aansluitingen.

Wanneer u verbinding maakt via een HDMI-kabel, moet u het type uitvoersignaal selecteren bij het uitvoeren van de snelinstelling (pagina 22).

Zie "[HDMI-instellingen]" (pagina 53) voor informatie over andere HDMI-instellingen.

#### **Over Audio Return Channel**

Wanneer uw tv compatibel is met de functie Audio Return Channel, wordt via een HDMI-kabel eveneens een digitaal audiosignaal vanaf de tv verzonden. U hoeft dus geen aparte audioverbinding door te voeren om het geluid van de tv te beluisteren. Zie [Audio Return Channel] voor meer informatie over het instellen van de functie Audio Return Channel (pagina 53).

### Ⓑ **Verbinding via videokabel**

Als uw tv niet uitgerust is met een HDMI-aansluiting, voert u deze verbinding door.

### Ⓒ **Verbinding via digitale optische kabel**

Via deze verbinding wordt een audiosignaal van de tv naar het systeem verzonden. Voer deze verbinding door om via het systeem naar het geluid van de tv te luisteren. Via deze verbinding ontvangt het systeem een Dolby Digital multiplex-zendsignaal en kunt u genieten van multiplex broadcast-geluidswaergave.

#### **Opmerking**

- U kunt het geluid van de tv beluisteren door de functie "TV" te selecteren (pagina 23).
- Als uw tv niet uitgerust is met een digitale optische aansluiting, kunt u het toestel aansluiten op uw tv via een audiokabel om het geluid van de tv via het systeem te kunnen beluisteren. Zie "De andere componenten aansluiten" (pagina 17) voor meer informatie over de aansluiting.

## De andere componenten aansluiten

### Wanneer een component die u wilt aansluiten op het systeem uitgerust is met een HDMI (OUT)-aansluiting

U kunt een component die uitgerust is met een HDMI (OUT)-aansluiting (zoals een set-top box/digitale satellietontvanger of PLAYSTATION®3 enz.) aansluiten met behulp van een HDMI-kabel. Via een HDMI-kabelverbinding kunnen zowel video- als audiosignalen worden verstuurd. Door het systeem en de component te verbinden via een HDMI-kabel, kunt u genieten van hoogwaardige digitale beelden en geluiden via de HDMI (IN 1)- of HDMI (IN 2)-aansluiting.

Achterpaneel van het toestel

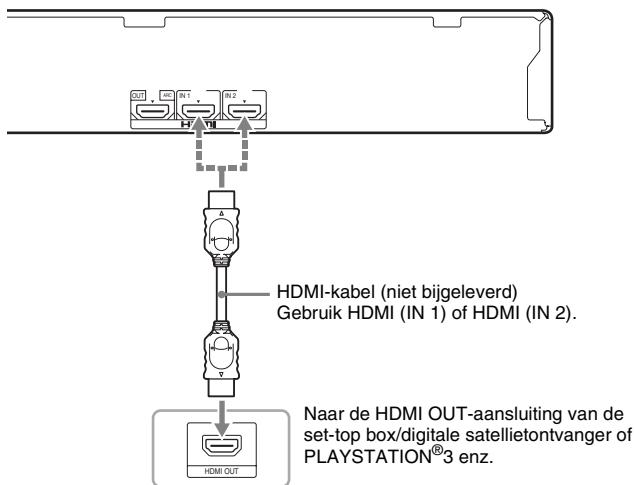

#### Opmerking

- Videosignalen van de HDMI (IN 1/2)-aansluitingen worden alleen verstuurd naar de HDMI (OUT)-aansluiting wanneer de functie "HDMI1" of "HDMI2" geselecteerd is.
- Om een audiosignaal van de HDMI (IN 1/2)-aansluitingen te versturen naar de HDMI (OUT)-aansluiting, dient u mogelijk de instelling voor de audio-uitvoer te wijzigen. Zie [Audio-uitvoer] bij [Audio-instellingen] voor meer informatie (pagina 51).
- U kunt de audio-invoer van een component die aangesloten is op de HDMI (IN 1)-aansluiting wijzigen naar de TV (DIGITAL IN OPTICAL)-aansluiting. Zie [HDMI1-audio-ingangsfunctie] bij [HDMI-instellingen] voor meer informatie (pagina 53). (Alleen Europese modellen.)

## Wanneer de component niet uitgerust is met een HDMI OUT-aansluiting

Sluit het systeem aan zodat videosignalen van het systeem en de andere component naar de tv worden gestuurd, en audiosignalen van de component naar het systeem worden gestuurd. Dit doet u als volgt:

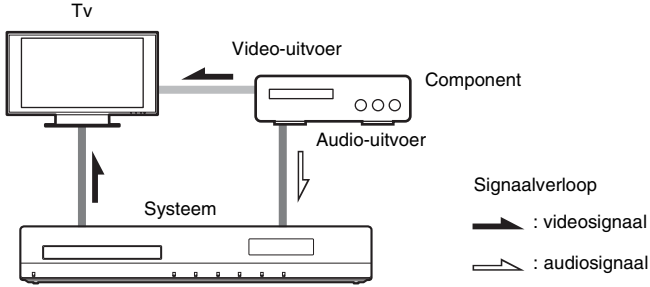

Als de component alleen geluid afspeelt, sluit u de audio-uitgang van de component aan op het systeem.

Achterpaneel van het toestel

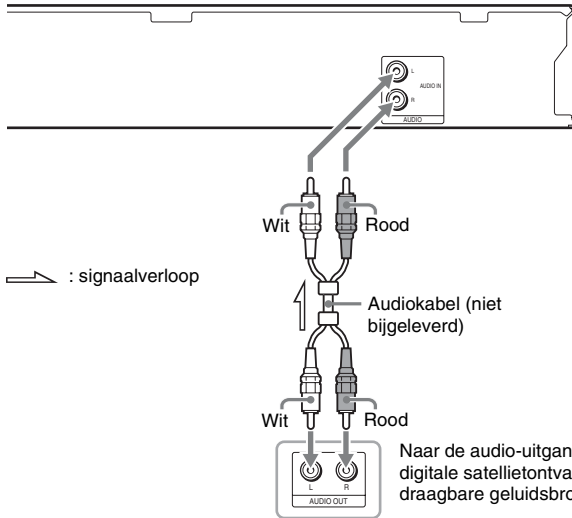

### Opmerking

- Als u de bovenstaande verbinding doorvoert, stelt u [Controle voor HDMI] bij [HDMI-instellingen] onder [Systeeminstellingen] in op [Uit] (pagina 53).
- U kunt het geluid van de component beluisteren door de functie "AUDIO" te selecteren (pagina 23).

## De antenne aansluiten

Achterpaneel van het toestel

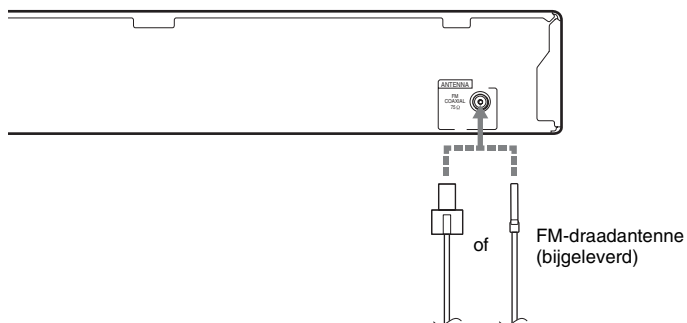

### Opmerking

- Trek de FM-draadantenne volledig uit.
- Nadat u de FM-draadantenne hebt aangesloten, dient u deze zo horizontaal mogelijk te plaatsen.

### Tip

- Gebruik bij een slechte FM-ontvangst een 75-ohm-coaxkabel (niet bijgeleverd) om het toestel aan te sluiten op een externe FM-buitenantenne.

# Stap 3: Verbinden met het netwerk

## Opmerking

- Om het systeem aan te sluiten op uw netwerk, dient u netwerkinstellingen door te voeren die geschikt zijn voor uw gebruiksomgeving en componenten. Zie "Het netwerk instellen" (pagina 44) en "[Netwerkinstellingen]" (pagina 53) voor meer informatie.

Selecteer de methode op basis van uw LAN-omgeving (Local Area Network).

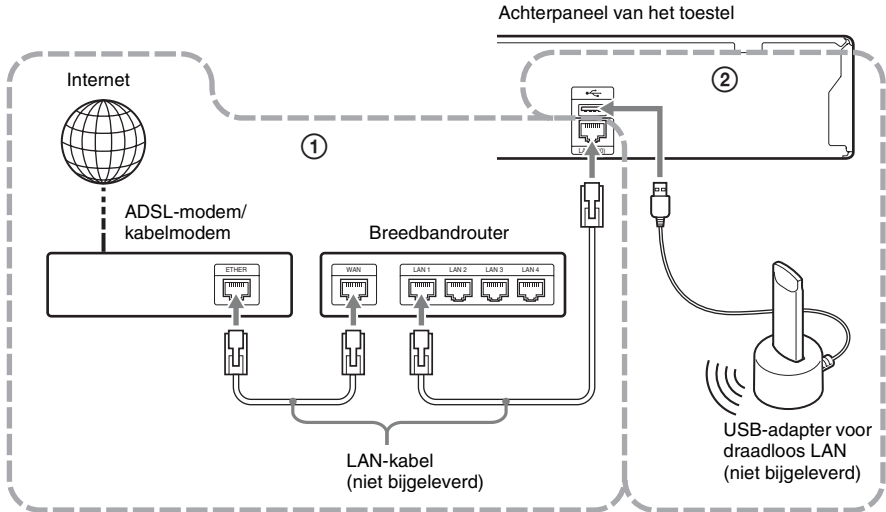

## ① Bedraad instellen

Gebruik een LAN-kabel voor verbinding met de LAN (100)-aansluiting op het toestel.

## ② USB Draadloos instellen

Gebruik een draadloos LAN via de USB-adapter voor draadloos LAN (alleen Sony UWA-BR100\*). In sommige regio's/landen is de USB-adapter voor draadloos LAN mogelijk niet beschikbaar.

\* Vanaf november 2010.

Schakel het toestel uit voor u de verlengkabel of de USB-adapter voor draadloos LAN aansluit. Nadat u de USB-adapter voor draadloos LAN hebt geplaatst in het basisstation en de verlengkabel hebt aangesloten op de (USB)-poort (voor of achter), schakelt u het toestel opnieuw in.

**Opmerking**

- De plaatsingsafstand tussen de USB-adapter voor draadloos LAN en uw router voor draadloos LAN verschilt afhankelijk van de gebruiksomgeving. Als het systeem er niet in slaagt om verbinding te maken met het netwerk of als de netwerkverbinding niet stabiel is, zet u de USB-adapter voor draadloos LAN op een andere positie of plaatst u de USB-adapter voor draadloos LAN en de router voor draadloos LAN dichter bij elkaar.
- Meer informatie over de netwerkinstelling vindt u ook op de volgende ondersteuningspagina van Sony:

Voor klanten in Europa:

<http://support.sony-europe.com>

Voor klanten in Taiwan:

<http://www.sony-asia.com/support/tw>

Voor klanten in andere landen/regio's:

<http://www.sony-asia.com/support>

## Stap 4: De snelinstelling uitvoeren

### Voor u stap 4 uitvoert

Zorg ervoor dat alle kabels goed zijn aangesloten en sluit vervolgens het netsnoer aan.

Voer de onderstaande stappen uit voor een basisinstelling van het systeem.

De weergegeven items verschillen afhankelijk van het landmodel.

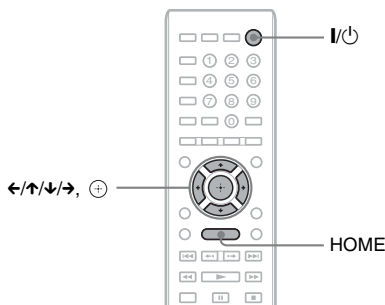

- 1** Schakel de tv in.
- 2** Druk op I/⏻.
- 3** Stel de ingangskiezer van de tv zo in dat het signaal van het systeem op het tv-scherm verschijnt.

Het scherm voor de snelinstelling van de schermtaalkeuze wordt weergegeven.

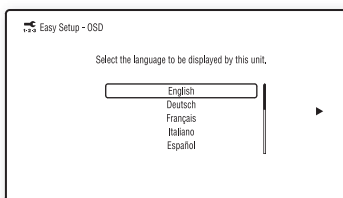

- 4** Voer [Snelinstelling] uit. Volg de instructies op het scherm om de basisinstellingen door te voeren met ←/↑/↓/→ en ⊕.

Voer de volgende instelling uit afhankelijk van de verbindingmethode (pagina 15).

- Verbinding via HDMI-kabel: volg de instructies die op het scherm van de tv worden weergegeven.
- Verbinding via videokabel: selecteer [16:9] of [4:3] zodat het beeld correct wordt weergegeven.

### Het scherm voor de snelinstelling oproepen

- 1** Druk op HOME.
- 2** Druk op ←/→ om  [Instellen] te selecteren.
- 3** Druk op ↑/↓ om [Snelinstelling] te selecteren en druk vervolgens op ⊕.
- 4** Druk op ←/→ om [Starten] te selecteren en druk vervolgens op ⊕.

Het scherm voor de snelinstelling verschijnt.

## Stap 5: De bron selecteren

U kunt de weergavebron selecteren.

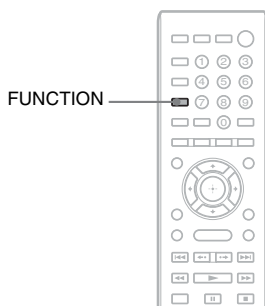

**Druk herhaaldelijk op FUNCTION tot de gewenste functie verschijnt in het uitleesvenster op het voorpaneel.**

Telkens als u op FUNCTION drukt, verandert de functie als volgt.

"BD/DVD" → "FM" → "HDMI1" →  
 "HDMI2" → "TV" → "AUDIO" → "BD/  
 DVD" → ...

Functie	Bron
"BD/DVD"	Door het systeem af te spelen disc, USB-apparaat, iPod/iPhone* of netwerkapparaat
"FM"	FM-radio (pagina 36)
"HDMI1"/ "HDMI2"	Component die is aangesloten op de HDMI (IN 1)- of HDMI (IN 2)-aansluiting op het achterpaneel (pagina 17)
"TV"	Component (tv enz.) die aangesloten is op de TV (DIGITAL IN OPTICAL)-aansluiting op het achterpaneel, of een tv compatibel met de functie Audio Return Channel die is aangesloten op de HDMI (OUT)-aansluiting op het achterpaneel (pagina 15).

Functie	Bron
"AUDIO"	Component die is aangesloten op de AUDIO-aansluitingen (AUDIO IN L/R) op het achterpaneel (pagina 17)

\* Behalve voor modellen voor Rusland.

## Stap 6: Surroundgeluid weergeven

Na het uitvoeren van de voorgaande stappen en de weergave te starten, kunt u eenvoudig genieten van surroundgeluid. U kunt ook voorgeprogrammeerde surroundinstellingen selecteren die afgestemd zijn op verschillende geluidsbronnen. Op die manier klinkt muziek bij u thuis net als in een bioscoop of concertzaal.

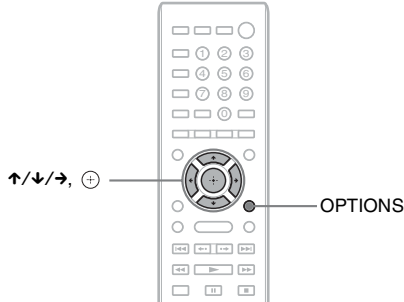

### De surroundinstellingen selecteren op basis van uw luistervoorkeur

De instelmethode verschilt afhankelijk van de functie.

#### Bij weergave via de functie "BD/DVD"\* of "FM"

##### 1 Druk op OPTIONS.

Het optiemenu wordt weergegeven op het tv-scherm.

##### 2 Druk op ↑/↓ om [Surroundinstelling] te kiezen en druk vervolgens op ⊕.

##### 3 Druk herhaaldelijk op ↑/↓ tot de gewenste surroundinstelling wordt weergegeven op het tv-scherm.

Raadpleeg de onderstaande tabel voor de omschrijvingen van de verschillende surroundgeluidsinstellingen.

##### 4 Druk op ⊕.

De instelling wordt gebruikt.

\* Surroundgeluidsinstellingen zijn niet van toepassing voor internetinhoud.

#### Bij weergave via de functie "HDMI1", "HDMI2", "TV" of "AUDIO"

##### 1 Druk op OPTIONS.

Het optiemenu wordt weergegeven in het uitleesvenster op het voorpaneel.

##### 2 Druk herhaaldelijk op ↑/↓ tot "SUR. SET" verschijnt in het uitleesvenster op het voorpaneel en druk vervolgens op ⊕ of →.

##### 3 Druk herhaaldelijk op ↑/↓ tot de gewenste surroundinstelling wordt weergegeven in het uitleesvenster op het voorpaneel.

Raadpleeg de onderstaande tabel voor de omschrijvingen van de verschillende surroundgeluidsinstellingen.

#### 4 Druk op $\oplus$ .

De instelling wordt gebruikt.

#### 5 Druk op OPTIONS.

Het optiemenu in het uitleesvenster op het voorpaneel verdwijnt.

##### Opmerking

- Wanneer het startmenu weergegeven wordt op het tv-scherm, kunt u deze instelling wijzigen door de surroundinstelling te selecteren via [Surroundinstelling] bij [Audio-instellingen] onder [Instellen] (pagina 51).

### Over de luidsprekeruitvoer van elke surroundinstelling

De onderstaande tabel beschrijft de opties bij het aansluiten van alle luidsprekers op het toestel. De standaardinstelling is [A.F.D. Multi] ("A.F.D. MULTI").

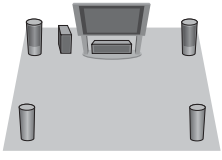
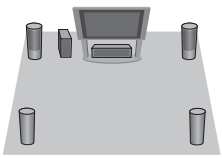
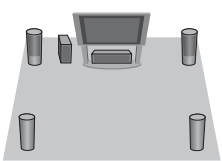
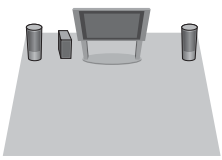
Geluid via	Surroundinstelling	Effect
Afhankelijk van de bron.	[A.F.D. Standard] "A.F.D. STD" (AUTO FORMAT DIRECT STANDARD)	Het systeem herkent het geluidsformaat van de bron en geeft het geluid weer zoals het werd opgenomen/gecodeerd.
	[A.F.D. Multi] "A.F.D. MULTI" (AUTO FORMAT DIRECT MULTI)	<ul style="list-style-type: none"> <li>• 2-kanaalsbron: het systeem simuleert surroundgeluid bij 2-kanaalsbronnen en voert het geluid uit via de 5.1-kanaalsluidsprekers door het 2-kanaalsgeluid te dupliceren voor elke luidspreker.</li> <li>• Multikanaalsbron: het systeem voert het geluid uit via de luidsprekers afhankelijk van het aantal kanalen in de bron.</li> </ul>
	<ul style="list-style-type: none"> <li>• [Dolby Pro Logic] "PRO LOGIC"</li> <li>• [Dolby PL II Movie] "PLII MOVIE"</li> </ul>	<ul style="list-style-type: none"> <li>• 2-kanaalsbron: het systeem simuleert surroundgeluid bij 2-kanaalsbronnen en voert het geluid uit via de 5.1-kanaalsluidsprekers. <ul style="list-style-type: none"> <li>– [Dolby Pro Logic] ("PRO LOGIC") voert Dolby Pro Logic-decodering uit.</li> <li>– [Dolby PL II Movie] ("PLII MOVIE") voert Dolby Pro Logic II movie-decodering uit.</li> </ul> </li> <li>• Multikanaalsbron: het systeem voert het geluid uit via de luidsprekers afhankelijk van het aantal kanalen in de bron.</li> </ul>
	<ul style="list-style-type: none"> <li>• [DTS Neo:6 Cinema] "NEO6 CIN"</li> <li>• [DTS Neo:6 Music] "NEO6 MUS"</li> </ul>	<ul style="list-style-type: none"> <li>• 2-kanaalsbron: het systeem simuleert surroundgeluid bij 2-kanaalsbronnen en voert 6.1-kanaalsgeluid uit. <ul style="list-style-type: none"> <li>– [DTS Neo:6 Cinema] ("NEO6 CIN") voert DTS Neo:6 Cinema-decodering uit.</li> <li>– [DTS Neo:6 Music] ("NEO6 MUS") voert DTS Neo:6 Music-decodering uit.</li> </ul> </li> <li>• Multikanaalsbron: het systeem voert het geluid uit via de luidsprekers afhankelijk van het aantal kanalen in de bron.</li> </ul>
	[2ch Stereo] "2CH ST."	Het systeem voert het geluid uit via de voorluidsprekers en de subwoofer ongeacht het geluidsformaat of het aantal kanalen. Multikanaals-surroundgeluid wordt gereduceerd tot 2 kanalen (downmixen).

**Opmerking**

- Wanneer u [A.F.D. Multi] ("A.F.D. MULTI") selecteert, kan afhankelijk van de disc of bron het begin van het geluid worden onderbroken omdat de optimale modus automatisch wordt geselecteerd. Selecteer [A.F.D. Standard] ("A.F.D. STD") om te vermijden dat het geluid wordt onderbroken.
- Als een tweetalige geluidswaergave wordt ingevoerd, werken [Dolby Pro Logic] ("PRO LOGIC") en [Dolby PL II Movie] ("PLII MOVIE") niet.
- De surroundinstellingen werken mogelijk niet afhankelijk van het ingangssignaal.
- Wanneer u een Super Audio CD afspeelt, worden de surroundinstellingen niet geactiveerd.

**Tip**





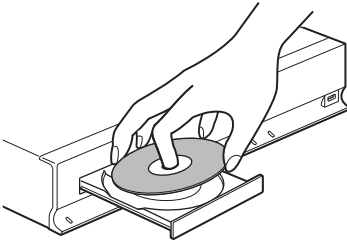

- U kunt de surroundinstelling ook selecteren in [Surroundinstelling] bij [Audio-instellingen] (pagina 51).
- Voor andere functies dan "BD/DVD" kunt u nagaan of [Dolby Pro Logic] ("PRO LOGIC"), [Dolby PL II Movie] ("PLII MOVIE") of de stand DTS Neo:6 geactiveerd is door herhaaldelijk te drukken op DISPLAY zodat de invoer informatie/decoderingsstatus weergegeven wordt in het uitleesvenster op het voorpaneel.

## Een disc afspelen

Zie "Afspeelbare discs" (pagina 62) voor afspeelbare discs.

- 1 Stel de ingangskiezer van de tv zo in dat het signaal van het systeem op uw tv-scherm verschijnt.
- 2 Druk op  en plaats een disc in de disclade.



- 3 Druk op  om de disclade te sluiten.  wordt weergegeven op het startmenu en het afspelen start.  
Als het afspelen niet automatisch start, selecteert u  [Video],  [Muziek] of  [Foto] en drukt u op .

### Genieten van BONUSVIEW/BD-LIVE

Sommige BD-ROM's met het "BD-LIVE-" bevatten bonusinhoud en andere gegevens die kunnen worden gedownload om deze te kunnen bekijken.

\* ...

- 1 Sluit het USB-apparaat aan op de  (USB)-poort op de achterzijde van het toestel.

Gebruik voor lokale opslag een USB-geheugen van 1 GB of groter.

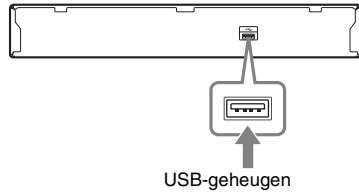

Achterpaneel



- 2 Maak het toestel klaar om BD-LIVE te gebruiken (alleen BD-LIVE).
  - Verbind het systeem met een netwerk (pagina 20).
  - Stel [BD-internetverbinding] in op [Toestaan] (pagina 52).
- 3 Plaats een BD-ROM met BONUSVIEW/BD-LIVE.

De bedieningswijze varieert naargelang de disc. Raadpleeg hiervoor de gebruiksaanwijzing van de disc.

#### Tip

- Om gegevens op het USB-geheugen te verwijderen, selecteert u [BD-gegevens wissen] bij  [Video] en drukt u vervolgens op . Alle gegevens die opgeslagen zijn in de map buds worden gewist.

### Genieten van Blu-ray 3D

U kunt Blu-ray 3D-discs bekijken waarop het 3D-logo\* staat.

\* 

- 1 Maak het toestel klaar om een Blu-ray 3D-disc af te spelen.
  - Sluit het systeem aan op een tv die 3D ondersteunt met behulp van een High Speed HDMI-kabel (niet bijgeleverd).
  - Stel [3D-uitgangsinst.] en [Instelling tv-schermafsm. voor 3D] in bij [Scherminstellingen] (pagina 49).
- 2 Plaats een Blu-ray 3D-disc.  
De bedieningsmethode varieert afhankelijk van de disc. Raadpleeg de gebruiksaanwijzing geleverd bij de disc.

#### Tip

- Raadpleeg eveneens de gebruiksaanwijzing van uw 3D-tv.

## De afspeelinformatie weergeven

U kunt de afspeelinformatie enz. controleren door op DISPLAY te drukken. De weergegeven informatie verschilt afhankelijk van het type disc en de status van het systeem.

Voorbeeld: afspelen van een BD-ROM

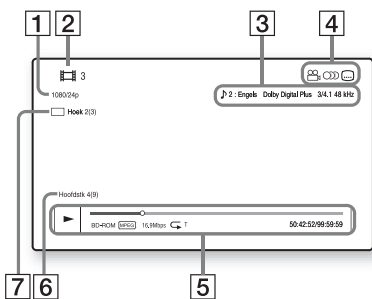

- 1 Uitvoerresolutie/videofrequentie
- 2 Titelnnummer of -naam
- 3 De huidige geselecteerde instelling voor audio
- 4 Beschikbare functies (Hoofdtekst, Hoek, Audio, Ondertitels)
- 5 Afspeelinformatie  
Geeft afspelmmodus, afspelstatusbalk, type disc, videocodec, bitsnelheid, type herhaling, speelduur, totale duur weer
- 6 Hoofdstuknummer
- 7 De geselecteerde hoek

## Afspelen vanaf een USB-apparaat

U kunt video-/muziek-/fotobestanden afspelen die op het aangesloten USB-apparaat zijn opgeslagen.

Raadpleeg "Afspeelbare bestandstypes" (pagina 63) voor meer informatie over afspeelbare bestandstypes.

### 1 Sluit het USB-apparaat aan op de (USB)-poort van het toestel.

Raadpleeg de gebruiksaanwijzing van het USB-apparaat voor u het aansluit.

Achterpaneel

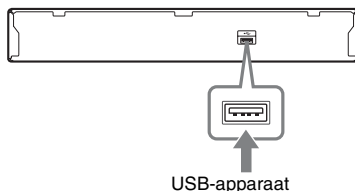

Voorpaneel

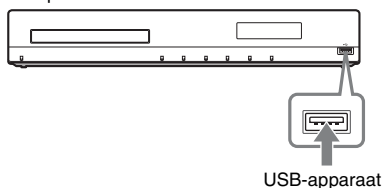

### 2 Druk op HOME.

Het startmenu verschijnt op het tv-scherm.

### 3 Druk op </> om [Video], [Muziek] of [Foto] te selecteren.

### 4 Druk op </> om [USB-apparaat (voor)] of [USB-apparaat (achter)] te selecteren en druk vervolgens op +.

#### Opmerking

- Verwijder het USB-apparaat niet tijdens het gebruik. Om beschadigde gegevens of schade aan het USB-apparaat te vermijden, schakelt u het systeem uit tijdens het aansluiten of verwijderen van het USB-apparaat.

# Genieten van inhoud op een iPod/iPhone

*(Behalve voor modellen voor Rusland)*

U kunt genieten van muziek/video's/foto's op een iPod/iPhone en de batterij ervan opladen via het systeem.

## Compatibele iPod-/iPhone-modellen

Hieronder volgen de compatibele iPod-/iPhone-modellen. Update uw iPod/iPhone met de recentste software voor u deze gebruikt met het systeem.



Geschikt voor iPod touch 4th generation, iPod touch 3rd generation, iPod touch 2nd generation, iPod touch 1st generation, iPod nano 6th generation, iPod nano 5th generation (video camera), iPod nano 4th generation (video), iPod nano 3rd generation (video), iPod nano 2nd generation (aluminum), iPod nano 1st generation, iPod 5th generation (video), iPod classic, iPhone 4, iPhone 3GS, iPhone 3G, iPhone

## Genieten van inhoud op een iPod/iPhone via het systeem

- 1** Sluit de Dock voor iPod/iPhone (bijgeleverd) aan op de  (USB)-poort aan de voor- of achterzijde van het toestel en plaats vervolgens de iPod/iPhone op de Dock voor iPod/iPhone.

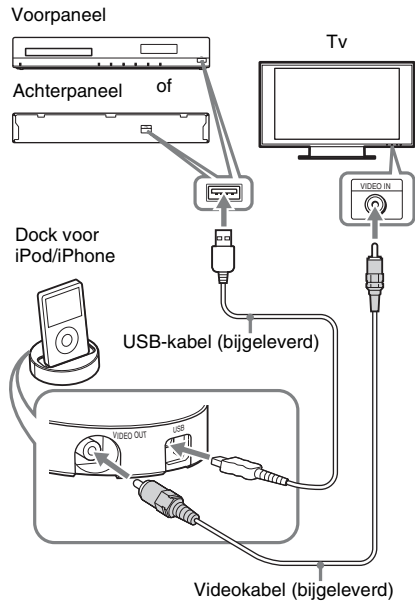
Sluit voor het weergeven van een video-/fotobestand de video-uitgang van de Dock voor iPod/iPhone aan op de video-ingang van uw tv met behulp van een videokabel (bijgeleverd) voor u de iPod/iPhone op de Dock voor iPod/iPhone plaatst.



- 2** Druk op **HOME**.  
Het startmenu verschijnt op het tv-scherm.
- 3** Druk op  om **[Video]**,  om **[Muziek]** of  om **[Foto]** te selecteren.
- 4** Druk op  om  **[iPod (voorkant)]** of  **[iPod (achter)]** te selecteren en druk vervolgens op .

### ■ Als u **[Video]** of **[Muziek]** geselecteerd hebt in stap 3

De video-/muziekbestanden worden weergegeven op het tv-scherm. Ga verder met de volgende stap.

### ■ Als u **[Foto]** geselecteerd hebt in stap 3

[Wijzig het tv-ingangssignaal naar het video-...] wordt weergegeven op het tv-scherm. Stel de ingangskiezer van de tv zo in dat het signaal van de iPod/iPhone op uw tv-scherm verschijnt. Start vervolgens de diavoorstelling rechtstreeks via de iPod/iPhone.

## 5 Druk op /// en om het bestand te selecteren dat u wilt afspelen.

Het geluid van de iPod/iPhone wordt afgespeeld op het systeem.

Stel bij het afspelen van een videobestand de ingangskieser van de tv zo in dat het signaal van de iPod/iPhone op uw tv-scherm verschijnt.

U kunt de iPod/iPhone bedienen via de knoppen op de afstandsbediening.

Raadpleeg de gebruiksaanwijzing van de iPod/iPhone voor meer informatie.

### Opmerking

- Om een systeeminstelling (bv. de surroundinstelling) te wijzigen tijdens het weergeven van beelden van uw iPod/iPhone op de tv, selecteert u de tv-ingang die overeenstemt met dit systeem voor u het systeem gaat bedienen.

## De iPod/iPhone bedienen met de afstandsbediening

U kunt de iPod/iPhone bedienen via de knoppen op de afstandsbediening. In de volgende tabel ziet u een voorbeeld van de knoppen die kunnen worden gebruikt. (Afhankelijk van het model van de iPod/iPhone kan de bediening verschillen.)

### Voor [Video]/ [Muziek]

Druk op	Bediening
	Het afspelen starten.
	Het afspelen pauzeren.
	Het afspelen stoppen.
of	Snel achteruitspoelen of snel vooruitspoelen.
of	Naar het vorige/volgende bestand of hoofdstuk gaan (indien aanwezig).

### Voor [Foto]

Druk op	Bediening
,	Het afspelen starten/pauzeren. Wanneer u een van deze knoppen gedurende enkele seconden ingedrukt houdt, wordt de slaapstand geactiveerd op de aangesloten iPod/iPhone.
	Het afspelen pauzeren.
of	Snel achteruitspoelen of snel vooruitspoelen.

Druk op	Bediening
of	Naar het vorige/volgende bestand gaan. Wanneer u een van deze knoppen ingedrukt houdt, wordt de inhoud op de aangesloten iPod/iPhone snel achteruit- of vooruitgespoeld.
DISPLAY	De achtergrondverlichting inschakelen (of 30 seconden extra laten branden).
OPTIONS,	Terugkeren naar de vorige weergave/map in de hiërarchie.
/	Het vorige/volgende item selecteren.
,	Bevestigt het geselecteerde item.

### Opmerking

- De iPod/iPhone wordt opgeladen wanneer deze is aangesloten op het systeem terwijl het systeem ingeschakeld is.
- Wanneer [Automatische standby] ingesteld is op [Aan], wordt het systeem mogelijk automatisch uitgeschakeld wanneer u een iPod/iPhone gebruikt.
- U kunt geen muziekstukken van dit systeem overzetten naar de iPod/iPhone.
- Sony is niet verantwoordelijk voor verlies of beschadiging van gegevens die op de iPod/iPhone zijn opgenomen wanneer u een iPod/iPhone gebruikt die op dit apparaat is aangesloten.
- Dit product werd specifiek ontworpen voor gebruik met een iPod/iPhone en voldoet aan de prestatienormen van Apple.
- Verwijder de iPod/iPhone niet tijdens het gebruik. Om beschadigde gegevens of schade aan de iPod/iPhone te vermijden, schakelt u het systeem uit tijdens het aansluiten of verwijderen van de iPod/iPhone.
- Het systeem herkent uitsluitend iPods/iPhones die reeds op het systeem werden aangesloten.
- De functie Geluidscontrole van het systeem werkt niet tijdens het weergeven van video-/fotobestanden via de iPod/iPhone.
- Wanneer u een iPod aansluit die niet compatibel is met de video-uitvoerfunctie en u [iPod (voorkant)] of [iPod (achter)] selecteert bij [Video] of [Foto], wordt er een waarschuwingsbericht weergegeven op het tv-scherm.
- Het systeem kan tot 3.000 bestanden (inclusief mappen) herkennen.



# Afspelen via een netwerk

## BRAVIA-internetvideo streamen

BRAVIA-internetvideo fungeert als een poort naar de geselecteerde internetinhoud en brengt een waaier aan on-demand-entertainment rechtstreeks op uw toestel.

### Tip

- Voor bepaalde internetinhoud is vooraf registratie op een pc vereist om deze te kunnen weergeven.



- 1 Maak het toestel klaar om BRAVIA-internetvideo te gebruiken.**  
Verbind het systeem met een netwerk (pagina 20).
- 2 Druk op  $\leftarrow/\rightarrow$  om  [Video],  [Muziek] of  [Foto] te selecteren.**
- 3 Druk op  $\uparrow/\downarrow$  om het pictogram van een internetinhoudprovider te selecteren en druk vervolgens op  $\oplus$ .**

Als de lijst met internetinhoud niet kan worden opgehaald, wordt deze voorgesteld door een niet verworven pictogram of een nieuw pictogram.

## Het configuratiescherm gebruiken

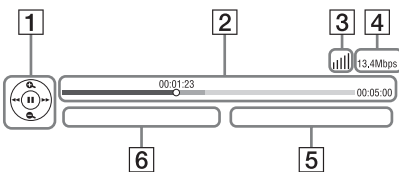
Het configuratiescherm wordt weergegeven wanneer het videobestand wordt afgespeeld. De weergegeven items kunnen verschillen afhankelijk van de internetinhoudprovider. Druk op DISPLAY om deze nogmaals weer te geven.



- 1 Besturing**  
Druk op  $\leftarrow/\uparrow/\downarrow/\rightarrow$  of  $\oplus$  om de weergavefuncties te bedienen.
- 2 Afspelstatusbalk**  
Statusbalk, cursor die de huidige positie aanwijst, speelduur, duur van het videobestand
- 3 Aanduiding netwerkstatus**  
 toont de signaalsterkte van een draadloze verbinding.  
 wijst op een bedrade verbinding.
- 4 Netwerkoverdrachtssnelheid**
- 5 Naam van het volgende videobestand**
- 6 Naam van het momenteel geselecteerde videobestand**

## Beschikbare opties

Door op OPTIONS te drukken kunt u verschillende instellingen en weergavefuncties raadplegen. De beschikbare items verschillen afhankelijk van de situatie.

### Algemene opties

Items	Details
[Surroundinstelling]	Wijzigt de surroundinstelling (pagina 24).
[Herhaalinstelling]	Herhaald afspelen instellen.
[3D-menu]	[3D-diepte aanpassen]: voor het aanpassen van de diepte van 3D-beelden.
[Lijst met favorieten]	Voor het weergeven van de lijst met favorieten.
[Weergeven/Stoppen]	Voor het starten of stoppen van de weergave.
[Weerg. v/a begin]	Speelt het item af vanaf het begin.
[Toev. aan Favorieten]	Voor het toevoegen van een internetinhouditem aan de lijst met favorieten.
[Verwijder uit Favorieten]	Voor het verwijderen van internetinhouditem uit de lijst met favorieten.

## Alleen [Video]

Items	Details
[A/V-SYNC]	Past de vertraging aan tussen beeld en geluid. Zie "De vertraging tussen beeld en geluid aanpassen" (pagina 33) voor meer informatie.
[3D-uitganginst.]	Voor het al dan niet automatisch uitvoeren van 3D-beelden. <b>Opmerking</b> <ul style="list-style-type: none"><li>• 3D-video van de HDMI (IN 1)- of HDMI (IN 2)-aansluiting wordt uitgevoerd, ongeacht deze instelling.</li></ul>
[Video-instellingen]	<ul style="list-style-type: none"><li>• [Beeldkwaliteitsfunctie]: selecteert de beeldinstellingen voor verschillende lichtomstandigheden.</li><li>• [FNR]: vermindert de kans op willekeurige ruis in het beeld.</li><li>• [BNR]: vermindert blokruis (lijkt op mozaïek) in het beeld.</li><li>• [MNR]: vermindert lichte ruis aan de randen van het beeld (mosquito-ruis).</li></ul>
[Pauze]	Het afspelen pauzeren.
[Hoofdmenu]	Voor het weergeven van het hoofdmenu van de BD of DVD.
[Menu/Pop-upmenu]	Voor het weergeven van het pop-upmenu van de BD-ROM of het menu van de DVD.
[Titel zoeken]	Voor het zoeken naar een titel op BD-ROM's/DVD VIDEO's en het afspelen te starten vanaf het begin.
[Hoofdstuk zoeken]	Voor het zoeken naar een hoofdstuk en het afspelen te starten vanaf het begin.
[Hoek]	Voor het overschakelen naar andere kijkhoeken wanneer meerdere hoeken werden opgenomen op BD-ROM's/ DVD VIDEO's.

Items	Details
[Ruisvermindering IP-content]	Voor het aanpassen van de videokwaliteit voor internetinhoud.

## Alleen [Muziek]

Items	Details
[BGM diavoorst. toev.]	Registreert muziekbestanden op het USB-geheugen als achtergrondmuziek (BGM) voor de diavoorstelling.
[Instelling willekeurig] (alleen iPod/iPhone)	Willekeurig afspelen instellen.

## Alleen [Foto]

Items	Details
[Diavoorstelling]	Een diavoorstelling starten.
[Snelh.diavoorst.]	Voor het wijzigen van de snelheid van de diavoorstelling.
[Diavoorst.effect]	Voor het instellen van het effect tijdens het weergeven van een diavoorstelling.
[BGM diavoorst.]	<ul style="list-style-type: none"><li>• [Uit]: schakelt de functie uit.</li><li>• [Mijn Muziek van USB]: voor het instellen van de muziekbestanden geregistreerd bij [BGM diavoorst. toev.].</li><li>• [Weergvn. muziek-cd]: voor het instellen van de muziekstukken op CD-DA's (muziek-cd's).</li></ul>
[Linksom draaien]	De foto wordt 90 graden linksom gedraaid.
[Rechts draaien]	De foto wordt 90 graden rechtsom gedraaid.
[Beeld bekijken]	Het geselecteerde beeld weergeven.

## De vertraging tussen beeld en geluid aanpassen

### (A/V SYNC)

Wanneer het geluid niet tegelijkertijd wordt weergegeven met het beeld, kunt u de vertraging tussen beeld en geluid regelen.

De instelmethode verschilt afhankelijk van de functie.

#### Opmerking

- A/V SYNC werkt mogelijk niet afhankelijk van het ingangssignaal.

### Video-inhoud weergeven via de functie "BD/DVD"

#### 1 Druk op **OPTIONS**.

Het optiemenu wordt weergegeven op het tv-scherf.

#### 2 Druk op **↑/↓** om [A/V-SYNC] te selecteren en druk vervolgens op **⊕**.

#### 3 Druk op **←/→** om de vertraging tussen beeld en geluid aan te passen.

U kunt aanpassen van 0 ms tot 300 ms in stappen van 25 ms.

#### 4 Druk op **⊕**.

De instelling wordt gebruikt.

### Bij weergave via de functie "HDMI1", "HDMI2", "TV" of "AUDIO"

#### 1 Druk op **OPTIONS**.

Het optiemenu wordt weergegeven in het uitleesvenster op het voorpaneel.

#### 2 Druk herhaaldelijk op **↑/↓** tot "A/V SYNC" verschijnt in het uitleesvenster op het voorpaneel en druk vervolgens op **⊕** of **→**.

#### 3 Druk op **↑/↓** om de vertraging tussen beeld en geluid aan te passen.

U kunt aanpassen van 0 ms tot 300 ms in stappen van 25 ms.

#### 4 Druk op **⊕**.

De instelling wordt gebruikt.

#### 5 Druk op **OPTIONS**.

Het optiemenu in het uitleesvenster op het voorpaneel verdwijnt.

# Het effect selecteren dat bij de bron past

U kunt een geschikte geluidsmodus selecteren voor film of muziek.

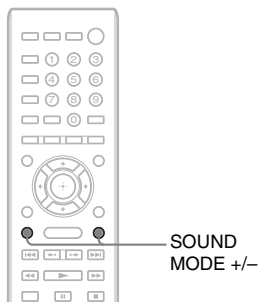

**Druk tijdens de weergave herhaaldelijk op SOUND MODE +/- tot de gewenste modus verschijnt in het uitleesvenster op het voorpaneel.**

- **"AUTO"**: het systeem selecteert automatisch "MOVIE" of "MUSIC" om het juiste geluidseffect weer te geven afhankelijk van de disc of het type geluid.
- **"MOVIE"**: het systeem zorgt voor het juiste geluid bij films.
- **"MUSIC"**: het systeem zorgt voor het juiste geluid bij muziek.
- **"SPORTS"**: het systeem voegt het nagalmeffect toe voor sportprogramma's.
- **"GAME ROCK"**: het systeem zorgt voor het juiste geluid bij muziek/ritmegames.

### Opmerking

- Als u "AUTO" selecteert kan, afhankelijk van de disc of bron, het begin van het geluid worden onderbroken omdat het systeem de optimale modus automatisch selecteert. Selecteer een andere optie dan "AUTO" om te vermijden dat het geluid wordt onderbroken.
- De geluidsmodus werkt mogelijk niet, afhankelijk van het ingangssignaal.
- Deze functie werkt niet wanneer u een Super Audio CD afspeelt.

# Het audioformaat, meertalige muziekstukken of het kanaal selecteren

Bij het afspelen van een BD/DVD VIDEO opgenomen in verschillende audioformaten (PCM, Dolby Digital, MPEG-audio of DTS) of met meertalige muziekstukken, kunt u het audioformaat of de taal wijzigen.

Bij een cd kunt u het geluid van het linker- of rechterkanaal selecteren en naar het geluid van het geselecteerde kanaal luisteren via de linker- en de rechterluidsprekers.

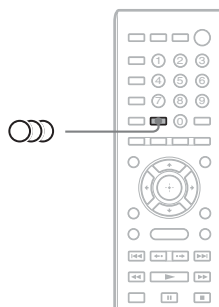

**Druk tijdens de weergave herhaaldelijk op ○○○ om het gewenste audiosignaal te kiezen.**

De audio-informatie verschijnt op het tv-scherm.

### ■ BD/DVD VIDEO

De taalkeuze hangt af van de BD/DVD VIDEO. Als 4 cijfers worden weergegeven, duiden deze een taalcode aan. Zie "Taalcodelijst" (pagina 66) om te controleren voor welke taal een code staat. Als dezelfde taal twee of meer keer verschijnt, is de BD/DVD VIDEO opgenomen in meerdere audioformaten.

## ■ DVD-VR

De soorten geluiden die op een disc zijn opgenomen, worden weergegeven.

Voorbeeld:

- [♪ Stereo]
- [♪ Stereo (Audio1)]
- [♪ Stereo (Audio2)]
- [♪ Hoofd]
- [♪ Sub]
- [♪ Hoofd/Sub]

### Opmerking

- [♪ Stereo (Audio1)] en [♪ Stereo (Audio2)] verschijnen niet wanneer er slechts één audiostream op de disc is opgenomen.

## ■ CD

- [♪ Stereo]: het standaard stereogeluid.
- [♪ 1/L]: het geluid van het linkerkanaal (mono).
- [♪ 2/R]: het geluid van het rechterkanaal (mono).
- [♪ L+R]: het geluid van zowel het linker- als het rechterkanaal wordt via elke luidspreker uitgevoerd.

# Multiplex Broadcast Sound weergeven

## (DUAL MONO)

Multiplex broadcast-geluidsweergave is mogelijk bij ontvangst van een Dolby Digital multiplex-zendsignaal.

### Opmerking

- Om het Dolby Digital-signaal te ontvangen, moet u een tv of een andere component aansluiten op het toestel met een digitale optische kabel (pagina 15). Als uw tv compatibel is met de functie Audio Return Channel (pagina's 15, 53), kunt u een Dolby Digital-signaal ontvangen via een HDMI-kabel.

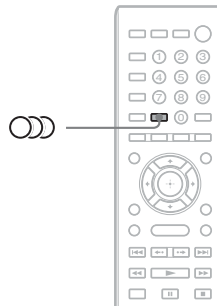

**Druk herhaaldelijk op  tot het gewenste signaal verschijnt in het uitleesvenster op het voorpaneel.**

- "MAIN": het geluid van de hoofdtal wordt weergegeven.
- "SUB": het geluid van de subtaal wordt weergegeven.
- "MAIN/SUB": het gemengde geluid van zowel hoofd- als subtaal wordt weergegeven.

## Luisteren naar de radio

U kunt de radio beluisteren via de luidsprekers van het systeem.

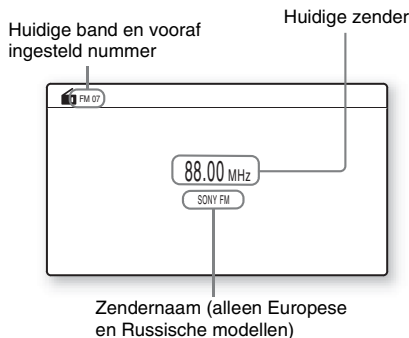
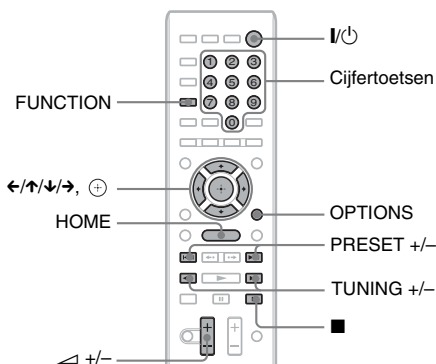

- 1 Druk herhaaldelijk op FUNCTION tot "FM" verschijnt in het uitleesvenster op het voorpaneel.**

- 2 Selecteer een radiozender.**

### Automatisch afstemmen

Houd TUNING +/- ingedrukt tot het scannen begint.

[Automatisch afstemmen] wordt weergegeven op het tv-scherm. Het scannen stopt wanneer op een zender wordt afgestemd.

Om het automatisch afstemmen handmatig te stoppen, drukt u op TUNING +/- of ■.

### Handmatig afstemmen

Druk herhaaldelijk op TUNING +/-.

- 3 Regel het volume door op ⊖/+ te drukken.**

### Als een FM-programma wordt verstoord

Als een FM-programma wordt verstoord, kunt u kiezen voor mono-ontvangst. Het stereo-effect valt weg maar de ontvangst is beter.

- 1 Druk op OPTIONS.**

Het optiemenu wordt weergegeven op het tv-scherm.

- 2 Druk op ↑/↓ om [FM-modus] te selecteren en druk vervolgens op ⊕.**

- 3 Druk op ↑/↓ om [Mono] te selecteren.**

- [Stereo]: stereo-ontvangst.
- [Mono]: mono-ontvangst.

- 4 Druk op ⊕.**

De instelling wordt gebruikt.

### De radio uitschakelen

Druk op I/⏻.

## Radiozenders vooraf instellen

U kunt tot 20 zenders voorprogrammeren.

Voordat u op een zender afstemt, dient u het volume te verlagen tot het minimum.

- 1 Druk herhaaldelijk op FUNCTION tot "FM" verschijnt in het uitleesvenster op het voorpaneel.**

- 2 Houd TUNING +/- ingedrukt tot het scannen begint.**

Het scannen stopt wanneer op een zender wordt afgestemd.

- 3 Druk op OPTIONS.**

Het optiemenu wordt weergegeven op het tv-scherm.

- 4 Druk op ↑/↓ om [Preselectiegeheugen] te selecteren en druk vervolgens op ⊕.**

- 5** Druk op  $\uparrow/\downarrow$  om het gewenste vooraf ingestelde nummer te selecteren en druk vervolgens op  $\oplus$ .
- 6** Herhaal stap 2 tot 5 om andere zenders op te slaan.

### Een vooraf ingesteld nummer wijzigen

Selecteer het gewenste vooraf ingestelde nummer door op PRESET +/- te drukken en voer vervolgens stap 3 uit.

### Een vooraf ingestelde radiozender selecteren

- 1** Druk herhaaldelijk op FUNCTION tot "FM" verschijnt in het uitleesvenster op het voorpaneel.  
Er wordt afgestemd op de zender die het laatst werd ontvangen.
- 2** Druk herhaaldelijk op PRESET +/- om de vooraf ingestelde zender te selecteren.

Het vooraf ingestelde nummer en de frequentie verschijnen op het tv-scherm en in het uitleesvenster op het voorpaneel. Telkens als u op de toets drukt, stemt het systeem af op een vooraf ingestelde zender.

#### Tip

- U kunt de vooraf ingestelde zender selecteren met behulp van de cijfertoetsen.

## Het Radio Data System gebruiken (RDS)

*(alleen Europese en Russische modellen)*

### Wat is het Radio Data System?

Het Radio Data System (RDS) is een zenddienst die ervoor zorgt dat radiozenders bijkomende informatie samen met het gebruikelijke programmasignaal kunnen verzenden. Deze tuner beschikt over handige RDS-functies, zoals de weergave van de zendernaam.

De zendernaam verschijnt ook op het tv-scherm.

### RDS-uitzendingen ontvangen

#### Selecteer een zender uit de FM-band.

Wanneer u afstemt op een zender met RDS-diensten, verschijnt de zendernaam\* in het uitleesvenster op het voorpaneel.

- \* Als geen RDS-uitzending wordt ontvangen, verschijnt de zendernaam mogelijk niet in het uitleesvenster op het voorpaneel.

#### Opmerking

- Het is mogelijk dat RDS niet goed werkt wanneer de zender waarop u hebt afgestemd het RDS-signaal niet goed verzendt of wanneer de signaalsterkte zwak is.
- Niet alle FM-zenders hebben een RDS-dienst of een gelijkaardige dienst. Als u het RDS-systeem niet goed kent, contacteert u de plaatselijke radiozenders voor meer informatie over de RDS-diensten in uw streek.

#### Tip

- Bij elke druk op DISPLAY tijdens het ontvangen van een RDS-uitzending, wijzigt de weergave van het uitleesvenster op het voorpaneel als volgt:  
zendernaam → frequentie → vooraf ingesteld nummer → invoer informatie/decoderingsstatus\* → zendernaam → ...

- \* Wordt niet weergegeven afhankelijk van de instelling voor [Surroundinstelling].

# De functie Controle voor HDMI gebruiken voor "BRAVIA" Sync

Deze functie is beschikbaar op tv's die zijn uitgerust met de functie "BRAVIA" Sync. Door Sony-componenten aan te sluiten die compatibel zijn met de functie Controle voor HDMI met een HDMI-kabel, wordt de bediening vereenvoudigd.

### Opmerking

- Sommige functies kunnen alleen worden gebruikt als de aangesloten tv deze ondersteunt; deze dienen vooraf op de tv te worden ingesteld. Raadpleeg de gebruiksaanwijzing van de tv.
- Om de functie Geluidscontrole van het systeem te gebruiken, dient u een audioverbinding tot stand te brengen tussen het systeem en de tv (pagina 15).

## "BRAVIA" Sync gebruiken

### Controle voor HDMI - eenvoudige instelling

U kunt de functie [Controle voor HDMI] van het systeem automatisch instellen door de overeenstemmende instelling op de tv te activeren.

Raadpleeg "[HDMI-instellingen]" (pagina 53) voor meer informatie over de functie Controle voor HDMI.

### Systeem uitschakelen

U kunt het systeem en de tv tegelijkertijd uitschakelen.

### Opmerking

- Het systeem wordt niet automatisch uitgeschakeld tijdens het afspelen van muziek of wanneer de functie "FM" geactiveerd is.

## Afspelen met één druk op de knop

Wanneer u op ► drukt op de afstandsbediening, worden het systeem en uw tv ingeschakeld en wordt de ingang van uw tv ingesteld op de HDMI-ingang waarop het systeem is aangesloten.

## Geluidscontrole van het systeem

U kunt het geluid van de tv of andere componenten op een eenvoudige manier beluisteren.

U kunt de functie geluidscontrole van het systeem als volgt gebruiken:

- Wanneer het systeem wordt ingeschakeld, wordt het geluid van de tv of de andere componenten uitgevoerd via de luidsprekers van het systeem.
- Wanneer het geluid van de tv of de andere componenten uitgevoerd wordt via de luidsprekers van het systeem, kunt u de luidsprekers waarnaar het geluid van de tv wordt uitgevoerd wijzigen door te drukken op SPEAKERS TV ↔ AUDIO.
- Wanneer het geluid van de tv of de andere componenten uitgevoerd wordt door de luidsprekers van het systeem, kunt u het volume aanpassen en het geluid van het systeem uitschakelen via de tv.

### Opmerking

- Wanneer de functie PAP (picture and picture) geactiveerd is op de tv of wanneer het systeem video-/fotobestanden weergeeft op een iPod/iPhone, werkt de functie Geluidscontrole van het systeem niet.
- Afhankelijk van het type tv verschijnt tijdens het regelen van het volume van het toestel het volumeniveau op het scherm van de tv. In dit geval is het mogelijk dat het volumeniveau dat wordt weergegeven op het scherm van de tv verschilt van het niveau dat wordt weergegeven in het uitleesvenster op het voorpaneel van het toestel.

## Audio Return Channel

U kunt genieten van het geluid van de tv via het systeem met slechts één HDMI-kabel. Raadpleeg "De tv aansluiten" (pagina 15) voor meer informatie over het instellen.

## Eenvoudige bediening via afstandsbediening

U kunt de basisfuncties van het systeem bedienen met de afstandsbediening van de tv wanneer de video-uitvoer van het systeem wordt weergegeven op het scherm van de tv.

## Taal volgen

Wanneer u de schermtaal van de tv wijzigt, wordt de schermtaal van het systeem eveneens gewijzigd wanneer u het systeem uit- en daarna weer inschakelt.

## Routering

Wanneer u Afspelen met één druk op de knop uitvoert via de aangesloten component, wordt het systeem ingeschakeld en wordt de systeemfunctie ingesteld op "HDMI1" of "HDMI2" (afhankelijk van de gebruikte HDMI-aansluiting). De ingang van uw tv wordt automatisch ingesteld op de HDMI-ingang waarmee het systeem is verbonden.

### Opmerking

- Zorg ervoor dat de component via een HDMI-kabel aangesloten is op het systeem en dat de functie Controle voor HDMI van de aangesloten component ingeschakeld is.

# De luidsprekers instellen

## [Luidsprekerinstellingen]

Voor een optimaal surroundgeluid, moet u de luidsprekers aansluiten en hun afstand tot uw luisterpositie instellen. Stel vervolgens luidsprekervolume en -balans in op hetzelfde niveau aan de hand van de testtoon.

- 1 Druk op HOME.**  
Het startmenu verschijnt op het tv-scherm.
- 2 Druk op </> om  [Instellen] te selecteren.**
- 3 Druk op ↑/↓ om [Audio-instellingen] te kiezen en druk vervolgens op ⊕.**
- 4 Druk op ↑/↓ om [Luidsprekerinstellingen] te selecteren en druk vervolgens op ⊕.**  
Het scherm [Luidsprekerinstellingen] verschijnt.
- 5 Druk op ↑/↓ om het item te selecteren en druk op ⊕.**  
Ga de volgende instellingen na.

## ■ [Verbinding]

Als u geen middenluidsprekers of surroundluidsprekers aansluit, moet u de parameters voor [Midden] en [Surround] instellen. De instellingen van de voorluidsprekers en subwoofer zijn vastgelegd en kunnen niet worden gewijzigd.

### [Voor]

[Ja]

### [Midden]

[Ja]: kies normaal deze instelling.

[Geen]: kies deze instelling wanneer geen middenluidspreker is aangesloten.

### [Surround]

[Ja]: kies normaal deze instelling.

[Geen]: kies deze instelling wanneer geen surroundluidspreker is aangesloten.

### [Subwoofer]

[Ja]

## ■ [Afstand]

Wanneer u de luidsprekers verplaatst, dient u de parameters in te stellen voor de afstand (A) van de luisterpositie tot de luidsprekers.

U kunt de parameters instellen tussen 0,0 en 7,0 meter.

De luidsprekers in de afbeelding stellen de volgende items voor:

- ① Middenluidspreker
- ② Linkerluidspreker vooraan (L)
- ③ Rechterluidspreker vooraan (R)
- ④ Subwoofer
- ⑤ Linker surroundluidspreker (L)
- ⑥ Rechter surroundluidspreker (R)

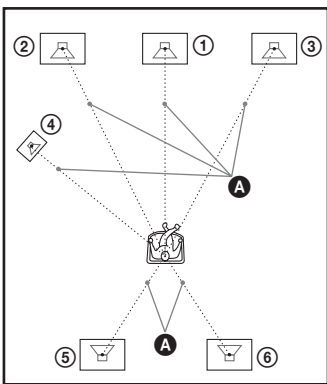

[Voor Lnks/Rhts] 3,0 m: de afstand van de voorluidsprekers instellen.

[Midden]\* 3,0 m: de afstand van de middenluidspreker instellen.

[Surround Lnks/Rhts]\* 3,0 m: de afstand van de surroundluidsprekers instellen.

[Subwoofer] 3,0 m: de afstand van de subwoofer instellen.

\* Dit item wordt weergegeven wanneer u [Ja] kiest bij [Verbinding].

### Opmerking

- [Afstand] werkt mogelijk niet afhankelijk van het ingangssignaal.

## ■ [Niveau]

U kunt het geluidsniveau van de luidsprekers aanpassen. U kunt de parameters instellen tussen -6,0 dB en +6,0 dB. Zorg ervoor dat [Testtoon] op [Aan] staat.

[Voor Lnks/Rhts] 0,0 dB: het niveau van de voorluidsprekers instellen.

[Midden]\* 0,0 dB: het niveau van de middenluidspreker instellen.

[Surround Lnks/Rhts]\* 0,0 dB: het niveau van de surroundluidspreker instellen.

[Subwoofer] 0,0 dB: het niveau van de subwoofer instellen.

\* Dit item wordt weergegeven wanneer u [Ja] kiest bij [Verbinding].

## ■ [Testtoon]

De luidsprekers produceren een testtoon om [Niveau] te regelen.

[Uit]: de luidsprekers produceren geen testtoon.

[Aan]: bij het regelen van het niveau produceert elke luidspreker achtereenvolgens de testtoon. Wanneer u een item onder

[Luidsprekerinstellingen] kiest, produceert elke luidspreker achtereenvolgens een testtoon.

Pas het geluidsniveau als volgt aan.

- 1** Stel [Testtoon] in op [Aan].
- 2** Druk op  $\uparrow/\downarrow$  om [Niveau] te selecteren en druk vervolgens op  $\oplus$ .
- 3** Druk op  $\uparrow/\downarrow$  om het gewenste luidsprekertype te selecteren en druk vervolgens op  $\oplus$ .
- 4** Druk op  $\leftarrow/\rightarrow$  om de linker of rechter luidspreker te selecteren en druk daarna op  $\uparrow/\downarrow$  om het niveau aan te passen.
- 5** Druk op  $\oplus$ .
- 6** Herhaal stap 3 tot 5.
- 7** Druk op RETURN.  
Het systeem keert terug naar de vorige weergave.
- 8** Druk op  $\uparrow/\downarrow$  om [Testtoon] te selecteren en druk daarna op  $\oplus$ .

## 9 Druk op $\uparrow/\downarrow$ om [Uit] te selecteren en druk daarna op $\oplus$ .

### Opmerking

- De testtoonsignalen worden niet uitgevoerd via de HDMI (OUT)-aansluiting.

### Tip

- Om het volume van alle luidsprekers tegelijk aan te passen, drukt u op  $\triangleleft$   $\pm$   $\triangleright$ .

---

## De Sleep Timer gebruiken

U kunt het systeem op een vooraf ingesteld tijdstip laten uitschakelen, zodat u in slaap kunt vallen met muziek. De tijd kan worden ingesteld in stappen van 10 minuten.

### Druk op SLEEP.

Telkens als u op SLEEP drukt, veranderen de minuten (resterende tijd) in het uitleesvenster op het voorpaneel in stappen van 10 minuten.

Wanneer u de Sleep Timer instelt, wordt de resterende tijd elke 5 minuten weergegeven. Wanneer de resterende tijd minder dan 2 minuten bedraagt, knippert "SLEEP" in het uitleesvenster op het voorpaneel.

### De resterende tijd controleren

Druk een keer op SLEEP.

### De resterende tijd wijzigen

Druk herhaaldelijk op SLEEP om de gewenste tijd te selecteren.

---

## De knoppen op het toestel uitschakelen

### (Kindervergrendeling)

U kunt de knoppen op het toestel uitschakelen (behalve  $I/\text{ON}$ ) om ongeoorloofd gebruik te voorkomen, zoals door kattenkwaad van een kind (functie kindervergrendeling).

**Druk langer dan 5 seconden op  $\blacksquare$  op het toestel.**

"LOCKED" wordt weergegeven in het uitleesvenster op het voorpaneel.

De functie kindervergrendeling wordt geactiveerd en de knoppen op het toestel zijn vergrendeld. (U kunt het systeem nog bedienen via de afstandsbediening.)

Om te annuleren drukt u langer dan 5 seconden op  $\blacksquare$  zodat "UNLOCK" wordt weergegeven in het uitleesvenster op het voorpaneel.

### Opmerking

- Als u op de knoppen drukt op het toestel wanneer de functie kindervergrendeling is ingeschakeld, knippert "LOCKED" in het uitleesvenster op het voorpaneel.

---

## De tv bedienen met de bijgeleverde afstandsbediening

Als het signaal van de afstandsbediening juist is ingesteld, kunt u uw tv bedienen met de bijgeleverde afstandsbediening.

### Opmerking

- Wanneer u de batterijen van de afstandsbediening vervangt, wordt het codenummer mogelijk automatisch opnieuw ingesteld op de standaardinstelling (SONY). Voer dan opnieuw het juiste codenummer in.

## De afstandsbediening voorbereiden om de tv te bedienen

Houd TV I/⏻ ingedrukt terwijl u de merkcode van uw tv (zie tabel) met behulp van de cijfertoetsen invoert. Laat vervolgens TV I/⏻ los.

Als de instelling niet lukt, wordt de code die reeds geregistreerd was niet gewijzigd. Voer het codenummer opnieuw in.

### Codenummers van bedienbare tv's

Als er meer dan één codenummer is vermeld, voert u deze één voor één in tot u het juiste codenummer hebt gevonden.

Fabrikant	Codenummer
SONY	01 (standaard)
LG	05
PANASONIC	06
PHILIPS	02, 03, 07
SAMSUNG	02, 08
TOSHIBA	04

## De helderheid van het uitleesvenster op het voorpaneel regelen

Druk op DIMMER.

Telkens wanneer u op DIMMER drukt, wijzigt de helderheid van het uitleesvenster op het voorpaneel.

## Energie besparen in de stand-bystand

Ga na of de volgende instellingen werden doorgevoerd:

- [Controle voor HDMI] bij [HDMI-instellingen] is ingesteld op [Uit] (pagina 53).
- [Snel starten] is ingesteld op [Uit] (pagina 53).

## Websites doorbladeren

U kunt verbinding maken met het internet en websites zoals de startpagina van Sony bekijken via dit systeem.

### 1 Maak het toestel klaar om te surfen op het internet.

Verbind het systeem met een netwerk (pagina 20).

### 2 Druk op HOME.

Het startmenu verschijnt op het tv-scherm.

### 3 Druk op ⬅➡ om [Netwerk] te selecteren.

### 4 Druk op ⬆/⬇ om [Internetbrowser] te selecteren en druk vervolgens op .

Het scherm [Internetbrowser] wordt weergegeven.

#### Opmerking

- Het is mogelijk dat bepaalde websites niet correct weergegeven of niet geladen worden.

### Een URL invoeren

Selecteer [URL invoeren] in het optiemenu. Voer de URL in met behulp van het softwaretoetsenbord en selecteer vervolgens [Enter].

### De standaardstartpagina instellen

Selecteer [Stel in als startpag.] in het optiemenu terwijl de pagina weergegeven wordt die u wilt instellen.

## Terugkeren naar de vorige pagina

Selecteer [Vorige pagina] in het optiemenu. Als de vorige pagina niet wordt weergegeven als u [Vorige pagina] kiest, selecteert u [Vensterlijst] in het optiemenu en selecteert u in de lijst de pagina waarnaar u wilt terugkeren.

## De internetbrowser sluiten

Druk op HOME.

## Internetbrowserweergave

U kunt de website-informatie controleren door op DISPLAY te drukken. De weergegeven informatie verschilt afhankelijk van de website en de paginastatus.

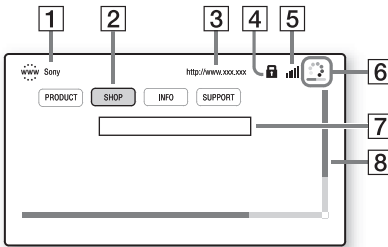

- 1 Paginatitel
- 2 Cursor  
Beweeg de cursor met  $\leftarrow/\uparrow/\downarrow/\rightarrow$ . Plaats de cursor op de koppeling die u wilt bekijken en druk vervolgens op  $\odot$ . De gevraagde website wordt weergegeven.
- 3 Adres van de pagina
- 4 SSL-pictogram  
Wordt weergegeven wanneer de gekoppelde URL beveiligd is.
- 5 Aanduiding signaalsterkte  
Wordt weergegeven wanneer het systeem aangesloten is op een draadloos netwerk.
- 6 Voortgangsbalk/laadpictogram  
Wordt weergegeven wanneer de pagina gelezen wordt of tijdens het downloaden/overzetten van bestanden.
- 7 Tekst invoerveld  
Druk op  $\odot$  en selecteer vervolgens [Invoer] in het optiemenu om het softwaretoetsenbord te openen.

- 8 Schuifbalk  
Druk op  $\leftarrow/\uparrow/\downarrow/\rightarrow$  om de paginaweergave naar links, rechts, omhoog of omlaag te verplaatsen.

## Beschikbare opties

Door op OPTIONS te drukken kunt u verschillende instellingen en functies raadplegen.

De beschikbare items verschillen afhankelijk van de situatie.

Items	Details
[Instellen browser]	Geeft de instellingen voor de internetbrowser weer. <ul style="list-style-type: none"> <li>• [Zoom]: voor het vergroten of verkleinen van het formaat van de weergegeven inhoud.</li> <li>• [JavaScript instellen]: voor het in- of uitschakelen van JavaScript.</li> <li>• [Cookie instellen]: voor het al dan niet accepteren van browsercookies.</li> <li>• [SSL-alarmweergave]: voor het in- of uitschakelen van SSL.</li> </ul>
[Invoer]	Het softwaretoetsenbord weergeven voor het invoeren van tekens tijdens het bezoeken van een website.
[Einde]	De cursor verplaatsen naar de volgende lijn in het tekstinvoerveld.
[Wissen]	Het teken links van de cursor wissen tijdens het invoeren van tekst.
[Vensterlijst]	Een lijst weergeven met alle geopende websites. Hiermee kunt u terugkeren naar een eerder weergegeven website door het overeenkomstige venster te selecteren.
[Bladwijzerlijst]	De bladwijzerlijst weergeven.
[Tekencodering]	De tekencodering instellen.
[Vorige pagina]	Naar een eerder weergegeven pagina gaan.

Items	Details
[Volgende pagina]	Naar de eerder weergegeven volgende pagina gaan.
[Laden annuleren]	Het laden van een pagina stoppen.
[Herladen]	Dezelfde pagina herladen.
[URL invoeren]	Voor het invoeren van een URL wanneer het softwaretoetsenbord wordt weergegeven.
[Toevoegn. bladwijzer]	De weergegeven website toevoegen aan de bladwijzerlijst.
[Stel in als startpag.]	De weergegeven website instellen als de standaardstartpagina.
[Open in nw. venster]	Een koppeling openen in een nieuw venster.
[Weergavecertificaat]	Servercertificaten weergeven verzonden door pagina's die SSL ondersteunen.

## Het netwerk instellen

### [Internetinstellingen]

Sluit vóór het doorvoeren van de instellingen het systeem aan op het netwerk. Zie "Stap 3: Verbinden met het netwerk" (pagina 20) voor meer informatie.

### Het instelscherm openen

#### 1 Druk op HOME.

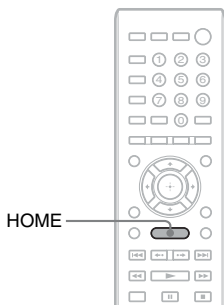

Het startmenu verschijnt op het tv-scherm.

#### 2 Druk op ←/→ om [Instellen] te selecteren.



#### 3 Druk op ↑/↓ om [Netwerkinstellingen] te kiezen en druk vervolgens op ⊕.



#### 4 Druk op ↑/↓ om [Internetinstellingen] te selecteren en druk vervolgens op ⊕.

Het scherm [Internetinstellingen] wordt weergegeven.



#### Opmerking

- De items bij [Internetinstellingen] zijn nodig om verbinding te kunnen maken met het internet. Voer de respectieve (alfanumerieke) waarden voor uw breedbandrouter of uw router voor draadloos LAN in. De in te stellen items kunnen verschillen afhankelijk van de internetprovider of de router. Meer informatie vindt u in de bijgeleverde gebruikershandleiding van uw internetprovider of van uw router.

- Meer informatie vindt u op de volgende URL:

Voor klanten in Europa:  
<http://support.sony-europe.com>

Voor klanten in Taiwan:  
<http://www.sony-asia.com/support/tw>

Voor klanten in andere landen/regio's:  
<http://www.sony-asia.com/support>

## Verbinding maken met een LAN via een LAN-kabel

Volg de onderstaande stappen om verbinding te maken met een LAN (Local Area Network).

### Automatische instelling

**1** Druk op  $\uparrow/\downarrow$  om [Bedraad instellen] te selecteren op het scherm [Internetinstellingen] en druk vervolgens op  $\oplus$ .

**2** Druk op  $\uparrow/\downarrow$  om [Automatisch] te selecteren en druk vervolgens op  $\oplus$ .

Het systeem voert automatisch de netwerkinstellingen door, waarna de internetinstellingen weergegeven worden op het tv-scherm.

**3** Druk op  $\rightarrow$ .

**4** Druk op  $\uparrow/\downarrow$  om [Opslaan en verb.] te selecteren en druk vervolgens op  $\oplus$ .

Het systeem controleert de netwerkverbinding.

**5** Controleer of het bericht [De Internetinstellingen zijn nu voltooid.] wordt weergegeven en druk vervolgens op  $\oplus$ .

De instelling is voltooid. Als het bericht niet wordt weergegeven, volgt u de instructies op het scherm.

### Handmatige instelling

**1** Druk op  $\uparrow/\downarrow$  om [Bedraad instellen] te selecteren op het scherm [Internetinstellingen] en druk vervolgens op  $\oplus$ .

**2** Druk op  $\uparrow/\downarrow$  om [Aangepast] te selecteren en druk vervolgens op  $\oplus$ .

**3** Druk op  $\uparrow/\downarrow$  om het type netwerkinstelling te selecteren en druk vervolgens op  $\oplus$ .

- [Automatisch]: het systeem stelt automatisch het IP-adres in en het scherm [DNS-instellingen] wordt weergegeven. Wanneer u [Automatisch] selecteert en drukt op  $\oplus$ , stelt het systeem automatisch de DNS-instellingen in. Wanneer u [Geef het IP-adres op.] selecteert en drukt op  $\oplus$ , dient u de DNS-instellingen handmatig in te voeren. Druk op  $\leftarrow/\rightarrow/\uparrow/\downarrow$  en de cijfertoetsen om de volgende items in te stellen en druk vervolgens op  $\oplus$ .

- [Primaire DNS]
- [Secundaire DNS]

- [Geef het IP-adres op.]: voer de netwerkinstellingen handmatig in overeenkomstig uw netwerkomgeving. Druk op  $\leftarrow/\rightarrow/\uparrow/\downarrow$  en de cijfertoetsen om de volgende items in te stellen en druk vervolgens op  $\oplus$ .

- [IP-adres]
- [Subnetmasker]
- [Standaardgateway]
- [Primaire DNS]
- [Secundaire DNS]

**4** Druk op  $\uparrow/\downarrow$  om de proxyserverinstelling te selecteren en druk op  $\oplus$ .

- [Nee]: er wordt geen proxyserver gebruikt.
- [Ja]: voer de proxyserverinstelling in. Druk op  $\leftarrow/\rightarrow/\uparrow/\downarrow$  en de cijfertoetsen en druk vervolgens op  $\oplus$ .

De waarde van de internetinstellingen wordt weergegeven op het tv-scherm.

**5** Druk op  $\rightarrow$ .

**6** Druk op  $\uparrow/\downarrow$  om [Opslaan en verb.] te selecteren en druk vervolgens op  $\oplus$ .

Het systeem controleert de netwerkverbinding.







- 7** Controleer of het bericht [De Internetinstellingen zijn nu voltooid.] wordt weergegeven en druk vervolgens op .

De instelling is voltooid. Als het bericht niet wordt weergegeven, volgt u de instructies op het scherm.

## Verbinding maken met het draadloze LAN via de USB-adapter voor draadloos LAN

Volg de onderstaande stappen om verbinding te maken met een draadloos LAN (Local Area Network).

### Wanneer uw draadloze router de WPS-functie ondersteunt

- 1** Druk op  om [Draadloos USB instellen] te selecteren op het scherm [Internetinstellingen] en druk vervolgens op .
- 2** Druk op  om [Wi-Fi Protected Setup (WPS)] te selecteren en druk vervolgens op .
- 3** Activeer de WPS-functie van uw draadloze router, druk op  om [Starten] te selecteren en druk vervolgens op .



Meer informatie over het activeren van de WPS-functie vindt u in de gebruiksaanwijzing van uw router.



- 4** Controleer of het bericht [Wi-Fi Protected Setup is gelukt.] wordt weergegeven en druk vervolgens op .

De verbindinginstellingen voor het draadloze LAN en de instellingen voor het IP-adres zijn voltooid.



Voer vervolgens de proxyserverinstelling door. Volg stap 4 tot 7 van "Handmatige instelling" bij "Verbinding maken met een LAN via een LAN-kabel" hierboven.

### Wanneer uw draadloze router de WPS-functie niet ondersteunt

- 1** Druk op  om [Draadloos USB instellen] te selecteren op het scherm [Internetinstellingen] en druk vervolgens op .

- 2** Druk op  om [Scannen] te selecteren en druk vervolgens op .

Het systeem zoekt naar beschikbare draadloze LAN's, waarna de lijst met gevonden draadloze LAN's wordt weergegeven.

- 3** Druk op  om de naam van het draadloze LAN te selecteren en druk op .

#### ■ Wanneer het geselecteerde draadloze LAN niet beveiligd is

De verbindinginstellingen voor het draadloze LAN zijn voltooid. Voer vervolgens de instellingen voor het IP-adres in door de stappen te volgen bij "Automatische instelling" of "Handmatige instelling" onder "Verbinding maken met een LAN via een LAN-kabel" hierboven.

#### ■ Wanneer het geselecteerde draadloze LAN beveiligd is

Het scherm voor het ingeven van een WEP- of WPA-sleutel wordt weergegeven. Ga verder met stap 5.

#### ■ De naam van het draadloze LAN opgeven

Selecteer [Handmatig invoeren].

Het invoerscherm wordt weergegeven.

Voer de naam voor het draadloze LAN in door de instructies op het scherm te volgen, en druk vervolgens op .

#### 4 Druk op ↑/↓ om de beveiligingsmethode te selecteren en druk vervolgens op ⊕.

- [Geen]: kies deze optie als het draadloze LAN niet beveiligd is. De verbindinginstellingen voor het draadloze LAN zijn voltooid. Voer vervolgens de instellingen voor het IP-adres in door de stappen te volgen bij "Automatische instelling" of "Handmatige instelling" onder "Verbinding maken met een LAN via een LAN-kabel" hierboven.
- [WEP]: het draadloze LAN is beveiligd met een WEP-sleutel.
- [WPA/WPA2-PSK]: het draadloze LAN is beveiligd met een WPA-PSK- of WPA2-PSK-sleutel.
- [WPA2-PSK]: het draadloze LAN is beveiligd met een WPA2-PSK-sleutel.

#### 5 Voer de WEP-/WPA-sleutel in door de instructies op het scherm te volgen, en druk vervolgens op →.

De verbindinginstellingen voor het draadloze LAN zijn voltooid. Voer vervolgens de instellingen voor het IP-adres in door de stappen te volgen bij "Automatische instelling" of "Handmatige instelling" onder "Verbinding maken met een LAN via een LAN-kabel" hierboven.

## Over beveiliging van een draadloos LAN

Aangezien communicatie met een draadloos LAN via radiogolven verloopt, kunnen de draadloze signalen onderschept worden. Om de draadloze communicatie te beveiligen, ondersteunt dit systeem verschillende beveiligingsfuncties. Zorg ervoor dat u de beveiligingsinstellingen correct configureert in overeenstemming met uw netwerkomgeving.

### Geen beveiliging

Hoewel het eenvoudig is instellingen door te voeren, dient u er rekening mee te houden dat iedereen draadloze communicatie kan onderscheppen of kan binnendringen in uw draadloos netwerk, zelfs zonder geavanceerde instrumenten. Houd er rekening mee dat er een risico bestaat op ongeoorloofde toegang of onderschepping van gegevens.

### WEP

WEP past beveiligingsmaatregelen toe op communicatie om te verhinderen dat buitenstaanders deze communicatie onderscheppen of binnendringen in uw draadloos netwerk. WEP is een beveiligingstechnologie die ervoor zorgt dat oudere apparaten die TKIP/AES niet ondersteunen, kunnen worden aangesloten.

### WPA-PSK (TKIP), WPA2-PSK (TKIP)

TKIP is een beveiligingstechnologie die werd ontworpen om de tekorten van WEP te corrigeren. TKIP biedt een hoger beveiligingsniveau dan WEP.

### WPA-PSK (AES), WPA2-PSK (AES)

AES is een beveiligingstechnologie die gebruik maakt van een geavanceerde beveiligingsmethode die verschilt van WEP en TKIP.

AES biedt een hoger beveiligingsniveau dan WEP of TKIP.

# Het instelscherm gebruiken

U kunt diverse beeld- en geluidsinstellingen verrichten.

Selecteer  (Instellen) in het startmenu als u de instellingen van het systeem wilt veranderen. Standaardinstellingen zijn onderstreept.

### Opmerking

- Weergave-instellingen die op de disc zijn opgeslagen, hebben voorrang op de instellingen via het instelscherm en niet alle beschreven functies zijn beschikbaar.

## 1 Druk op HOME.

Het startmenu verschijnt op het tv-scherm.

## 2 Druk op om [Instellen] te selecteren.





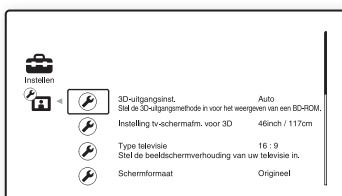

## 3 Druk op om het pictogram van de instelcategorie te selecteren die u wilt wijzigen en druk vervolgens op .

Voorbeeld: [Scherminstellingen]



U kunt de volgende opties instellen.

Pictogram	Uitleg
	<b>[Netwerk-update] (pagina 49)</b> Hiermee voert u een update uit van de software van het systeem.
	<b>[Scherminstellingen] (pagina 49)</b> Hiermee voert u de scherminstellingen in volgens het type aansluitingen.
	<b>[Audio-instellingen] (pagina 50)</b> Hiermee voert u de audio-instellingen in volgens het type aansluitingen.
	<b>[BD/DVD-instellingen] (pagina 51)</b> Hiermee voert u specifieke instellingen in voor het afspelen van een BD/DVD.
	<b>[Kinderbeveiliging] (pagina 52)</b> Hiermee voert u specifieke instellingen in voor de functie Kinderbeveiliging.
	<b>[Muziekinstellingen] (pagina 52)</b> Hiermee voert u specifieke instellingen in voor het afspelen van een Super Audio CD.
	<b>[Systeeminstellingen] (pagina 53)</b> Hiermee voert u systeeminstellingen in.
	<b>[Netwerkinstellingen] (pagina 53)</b> Hiermee voert u specifieke instellingen in voor internet en netwerken.
	<b>[Snelinstelling] (pagina 54)</b> Hiermee voert u de Snelinstelling opnieuw uit om de basisinstellingen in te voeren.
	<b>[Terugstellen] (pagina 54)</b> Hiermee herstelt u de fabrieksinstellingen van het systeem.

## [Netwerk-update]



U kunt de functies van het systeem updaten en verbeteren.

Raadpleeg de volgende website voor informatie over updatefuncties:

Voor klanten in Europa:

<http://support.sony-europe.com>

Voor klanten in Taiwan:

<http://www.sony-asia.com/support/tw>

Voor klanten in andere landen/regio's:

<http://www.sony-asia.com/support>

Tijdens een software-update wordt "UPDATING" weergegeven in het uitleesvenster op het voorpaneel. Wanneer de update voltooid is, wordt het hoofdapparaat automatisch uitgeschakeld. Wacht tot de software-update voltooid is; schakel het hoofdapparaat niet in of uit en bedien het hoofdapparaat of de tv niet.

## [Scherminstellingen]

### ■ [3D-uitgangsinst.]

[Auto]: kies normaal deze instelling.

[Uit]: selecteer deze instelling om alle inhoud in 2D weer te geven.

#### Opmerking

- 3D-video van de HDMI (IN 1)- of HDMI (IN 2)-aansluiting wordt uitgevoerd, ongeacht deze instelling.

### ■ [Instelling tv-schermaf. voor 3D]

Voor het instellen van het schermformaat van de tv die 3D ondersteunt.

#### Opmerking

- Deze instelling geldt niet voor 3D-video van de HDMI (IN 1)- of HDMI (IN 2)-aansluiting.

### ■ [Type televisie]

[16:9]: selecteer deze instelling wanneer u een breedbeeld-tv of een tv met breedbeeldfunctie aansluit.

[4:3]: selecteer deze instelling wanneer u een tv met 4:3-scherm of een tv zonder breedbeeldfunctie aansluit.

### ■ [Schermformaat]

[Origineel]: selecteer deze instelling wanneer u een tv aansluit met breedbeeldfunctie. Geeft 4:3-beelden weer in breedte-/hoogteverhouding 16:9, zelfs op een breedbeeld-tv.

[Vaste beeldverhng]: hiermee wijzigt u de afmetingen van het beeld zodat het op het scherm past in zijn oorspronkelijke breedte-/hoogteverhouding.

### ■ [DVD-beeldverhouding]

[Horizontale banden]: voor een breed beeld met zwarte banden aan de boven- en onderzijde.



[Zijkanten afsnijden]: voor een beeld van volledige hoogte over het hele scherm, met bijgeknipte zijden.



---

#### ■ [Bioscoop-conversiefunctie]

[Auto]: kies normaal deze instelling. Het toestel detecteert automatisch of het om video- of filmmateriaal gaat en schakelt over naar de geschikte conversiemethode.

[Video]: de conversiemethode die geschikt is voor videomateriaal wordt altijd gekozen zonder rekening te houden met het materiaal.

---

#### ■ [Uitgevoerd videoformaat]

[HDMI]: kies normaal [Auto]. Selecteer [Oorspronkelijke resolutie] om de resolutie weer te geven die op de disc is opgenomen. (Wanneer de resolutie lager is dan SD-resolutie, wordt deze geconverteerd naar SD-resolutie.)

[Video]: kiest automatisch de laagste resolutie.

---

#### ■ [BD/DVD-ROM 1080/24p-uitvoer]

[Auto]: voert alleen videosignalen van 1920 × 1080p/24 Hz uit bij het aansluiten van een 1080/24p compatibele tv via de HDMI (OUT)-aansluiting.

[Uit]: selecteer deze optie als uw tv niet compatibel is met videosignalen van 1080/24p.

---

#### ■ [YCbCr/RGB (HDMI)]

[Auto]: hiermee wordt automatisch het type van het externe apparaat gedetecteerd en de overeenkomstige kleurinstelling gekozen.

[YCbCr (4:2:2)]: voert YCbCr 4:2:2-videosignalen uit.

[YCbCr (4:4:4)]: voert YCbCr 4:4:4-videosignalen uit.

[RGB]: selecteer deze optie als u een apparaat aansluit met een DVI-aansluiting die compatibel is met HDCP.

---

#### ■ [HDMI-uitvoer met diepe kleuren]

[Auto]: kies normaal deze instelling.

[16 bit], [12 bit], [10 bit]: voert 16 bit/12 bit/10 bit-videosignalen uit wanneer de aangesloten tv compatibel is met Deep Colour.

[Uit]: selecteer deze instelling wanneer het beeld onstabiel is of de kleuren er onnatuurlijk uitzien.

---

#### ■ [Pauzeestand] (alleen BD/DVD VIDEO/DVD-R/DVD-RW)

[Auto]: het beeld, inclusief bewegende elementen, wordt zonder trillingen weergegeven. Kies normaal deze instelling.

[Frame]: het beeld, inclusief statische elementen, wordt met hoge resolutie weergegeven.

---

## [Audio-instellingen]

---

#### ■ [BD Audio MIX-instelling]

[Aan]: hiermee voert u de audio uit die u bekomt door de interactieve en secundaire audio met de primaire audio te mengen.

[Uit]: hiermee voert u enkel de primaire audio uit.

---

#### ■ [Audio DRC]

U kunt het dynamische bereik van het geluid comprimeren.

[Auto]: het afspelen gebeurt met het dynamische bereik dat door de disc is opgegeven (alleen BD-ROM).

[Aan]: het systeem geeft de soundtrack weer met het oorspronkelijke dynamische bereik, zoals het door de opnametechnicus bedoeld werd.

[Uit]: geen compressie van het dynamische bereik.

---

#### ■ [Dempen - AUDIO]

Als u luistert naar een component die aangesloten is op de AUDIO-aansluitingen (AUDIO IN L/R) kan er storing optreden. Om storing te vermijden kunt u het invoerniveau van het toestel verlagen.

[Aan]: het invoerniveau wordt gedempt. Het uitvoerniveau wordt gewijzigd.  
[Uit]: normaal invoerniveau.

### ■ [Audio-uitvoer]

U kunt selecteren waar het audiosignaal wordt uitgevoerd.

[Luidspreker]: multikanaalsgeluid wordt enkel uitgevoerd via de luidsprekers van het systeem.

[Luidspreker + HDMI]: multikanaalsgeluid wordt uitgevoerd via de luidsprekers van het systeem en 2-kanaals lineaire PCM-signalen via de HDMI (OUT)-aansluiting.

[HDMI]: geluid wordt alleen uitgevoerd via de HDMI (OUT)-aansluiting. Het geluidsformaat hangt af van de aangesloten component.

#### Opmerking

- Wanneer [Controle voor HDMI] ingesteld wordt op [Aan] (pagina 53), wordt [Audio-uitvoer] automatisch ingesteld op [Luidspreker + HDMI] en kan deze instelling niet gewijzigd worden.
- Audiosignalen worden niet uitgevoerd via de HDMI (OUT)-aansluiting wanneer [Audio-uitvoer] ingesteld is op [Luidspreker + HDMI] en [HDMI 1-audio-ingangsfunctie] (pagina 53) ingesteld is op [Televisie]. (Alleen Europese modellen.)
- Wanneer [Audio-uitvoer] ingesteld is op [HDMI], is het uitgangssignaalformaat voor de functie "TV" 2-kanaals lineaire PCM.

### ■ [Geluidseffect]

U kunt de geluidseffecten van het systeem (SOUND MODE en [Surroundinstelling]) in- of uitschakelen.

[Aan]: alle geluidseffecten zijn ingeschakeld. De bovengrens van de bemonsteringsfrequentie is ingesteld op 48 kHz.

[Uit]: de geluidseffecten zijn uitgeschakeld. Selecteer deze optie als u geen bovengrens wilt inschakelen voor de bemonsteringsfrequentie.

### ■ [Surroundinstelling]

U kunt de surroundinstelling selecteren. Zie "Stap 6: Surroundgeluid weergeven" (pagina 24) voor meer informatie.

### ■ [Luidsprekerinstellingen]

Stel de luidsprekers in om het best mogelijke surroundgeluid te bekomen. Zie "De luidsprekers instellen" (pagina 39) voor meer informatie.

## [BD/DVD-instellingen]

U kunt specifieke instellingen invoeren voor het afspelen van BD/DVD.

### ■ [BD/DVD-menu]

U kunt de standaard menutaal selecteren voor BD-ROM's en DVD VIDEO's.

Als u [Selecteer taalcode] selecteert, verschijnt het scherm om de taalcode in te voeren. Raadpleeg "Taalcodelijst" (pagina 66) en voer de code voor uw taal in.

### ■ [Audio]

U kunt de standaardtaal van het geluid selecteren voor BD-ROM's en DVD VIDEO's. Als u [Origineel] kiest, wordt de voorkeurtaal op de disc gekozen.

Als u [Selecteer taalcode] selecteert, verschijnt het scherm om de taalcode in te voeren. Raadpleeg "Taalcodelijst" (pagina 66) en voer de code voor uw taal in.

### ■ [Ondertiteling]

U kunt de standaardtaal van de ondertiteling selecteren voor BD-ROM's en DVD VIDEO's. Als u [Selecteer taalcode] selecteert, verschijnt het scherm om de taalcode in te voeren.

Raadpleeg "Taalcodelijst" (pagina 66) en voer de code voor uw taal in.

### ■ [Weergavelaag van BD-hybridescd]

[BD]: hiermee speelt u de BD-laag af.

[DVD/CD]: hiermee speelt u de dvd- of cd-laag af.

---

### ■ [BD-internetverbinding]

[Toestaan]: kies normaal deze instelling.

[Niet toestaan]: internetverbinding wordt niet toegestaan.



## [Kinderbeveiliging]

---

### ■ [Wachtwoord]

Voor het instellen of wijzigen van het wachtwoord voor de kinderbeveiligingsfunctie.

Met behulp van een wachtwoord kunt u een beperking instellen voor het afspelen van BD-ROM's, DVD VIDEO's of internetvideo's.

Indien nodig kunt u een onderscheid maken tussen de beperkingsniveaus voor BD-ROM's en DVD VIDEO's.

---

### ■ [Regiocode van kinderbeveiliging]

Het afspelen van sommige BD-ROM's of DVD VIDEO's kan worden beperkt op basis van het geografische gebied. Scènes kunnen vergrendeld of vervangen worden door andere scènes. Volg de instructies op het scherm en voer uw wachtwoord van vier cijfers in.

---

### ■ [Kinderbeveiliging voor BD]

Het afspelen van sommige BD-ROM's kan beperkt worden afhankelijk van de leeftijd van de gebruikers. Scènes kunnen vergrendeld of vervangen worden door andere scènes. Volg de instructies op het scherm en voer uw wachtwoord van vier cijfers in.

---

### ■ [Kinderbeveiliging voor DVD]

Voor de weergave van sommige DVD VIDEO's kan bijvoorbeeld een leeftijdsbeperking worden ingesteld. Scènes kunnen vergrendeld of vervangen worden door andere scènes. Volg de instructies op het scherm en voer uw wachtwoord van vier cijfers in.

---

### ■ [Internetvideo-kinderbeveiliging]

Het afspelen van sommige internetvideo's kan beperkt worden afhankelijk van de leeftijd van de gebruikers. Scènes kunnen vergrendeld of vervangen worden door andere scènes. Volg de instructies op het scherm en voer uw wachtwoord van vier cijfers in.

---

### ■ [Internetvideo niet-geclassificeerd]

[Toestaan]: hiermee staat u het afspelen van niet-beoordeelde internetvideo's toe.

[Blokkeren]: hiermee blokkeert u het afspelen van niet-beoordeelde internetvideo's.



## [Muziekinstellingen]

U kunt specifieke instellingen invoeren voor het afspelen van een Super Audio CD.

---

### ■ [Weergavelaag van Super Audio CD]

[Super Audio CD]: speelt de Super Audio CD-laag af.

[CD]: speelt de cd-laag af.

---

### ■ [Weergavekanalen Super Audio CD]

[DSD 2ch]: speelt de 2-kanaalszone af.

[DSD Multi]: speelt de multikanaalszone af.

---

 **[Systeeminstellingen]**

U kunt verschillende instellingen voor het toestel invoeren.

---

**■ [Weergaveschermttekst]**

U kunt de schermtaal kiezen voor het systeem.

---

**■ [HDMI-instellingen]**

[Controle voor HDMI]

[Aan]: aan. Het is mogelijk afwisselend te werken met de componenten die via een HDMI-kabel zijn verbonden.

[Uit]: uit.

[Audio Return Channel]

Deze functie is beschikbaar wanneer u het systeem en een tv die compatibel is met de functie Audio Return Channel verbindt.

[Auto]: het systeem kan het digitale audiosignaal van uw tv automatisch ontvangen via een HDMI-kabel.

[Uit]: uit.

**Opmerking**

• Deze functie is alleen beschikbaar wanneer [Controle voor HDMI] is ingesteld op [Aan].

[HDMI1-audio-ingangsfunctie] (alleen Europese modellen)

U kunt de audio-invoer van de component die aangesloten is op de HDMI (IN 1)-aansluiting selecteren.

[HDMI1]: het geluid van de component die aangesloten is op de HDMI (IN 1)-aansluiting wordt ingevoerd via de HDMI (IN 1)-aansluiting.

[Televisie]: het geluid van de component die aangesloten is op de HDMI (IN 1)-aansluiting wordt ingevoerd via de TV (DIGITAL IN OPTICAL)-aansluiting.

---

**■ [Snel starten]**

[Aan]: verkort de opstarttijd uit de stand-bystand. U kunt het systeem snel bedienen na het te hebben ingeschakeld.

[Uit]: de standaardinstelling.

---

**■ [Automatische standby]**

[Aan]: schakelt de functie [Automatische standby] in. Wanneer u het systeem gedurende ongeveer 30 minuten niet bedient, schakelt het automatisch over naar de stand-bystand.

[Uit]: schakelt de functie uit.

---

**■ [Automatische weergave]**

[Aan]: informatie wordt automatisch op het scherm weergegeven wanneer u de titel, beeldmodus, het audiosignaal, enz. wijzigt.

[Uit]: informatie wordt alleen weergegeven wanneer u op DISPLAY drukt.

---

**■ [Schermb beveiliging]**

[Aan]: de schermb beveiliging aanzetten.

[Uit]: uit.

---

**■ [Bericht over software-update]**

[Aan]: het systeem informeert u wanneer er een nieuwere softwareversie beschikbaar is (pagina 49).

[Uit]: uit.

---

**■ [Systeem informatie]**

U kunt informatie over de softwareversie van het systeem en het MAC-adres weergeven.

---

 **[Netwerkinstellingen]**

U kunt specifieke instellingen invoeren voor internet en netwerken.

---

**■ [Internetinstellingen]**

Verbind het systeem vooraf met het netwerk. Zie "Stap 3: Verbinden met het netwerk" (pagina 20) voor meer informatie.

---

**■ [Diagnose van netwerkverbinding]**

U kunt een netwerkdiagnose uitvoeren om na te gaan of de netwerkverbinding correct tot stand is gebracht.



## **[Snelinstelling]**

Hiermee voert u de Snelinstelling opnieuw uit om de basisinstellingen in te voeren. Volg de instructies op het scherm.



## **[Terugstellen]**

### ■ [Terugstellen op de fabrieksinstellingen]

U kunt de instellingen van het systeem terugstellen naar de fabriekinstellingen door een groep instellingen te selecteren. Alle instellingen binnen die groep worden teruggesteld.

### ■ [Persoonlijke informatie initialiseren]

U kunt uw persoonlijke informatie wissen die in het systeem is opgeslagen.

# Voorzorgsmaatregelen

## Veiligheid

- Plaats geen met vloeistof gevulde voorwerpen, zoals een vaas, op het systeem om elektrische schokken of brand te voorkomen. Plaats het systeem evenmin in de buurt van water, zoals bij een bad of douche. In het geval dat er een voorwerp of vloeistof in de behuizing terechtkomt, moet u de stekker uit het stopcontact trekken en het systeem eerst door een deskundige laten nakijken, alvorens het weer in gebruik te nemen.
- Raak het netsnoer niet met natte handen aan. Dit kan een elektrische schok veroorzaken.

## Spanningsbronnen

- Trek de stekker uit het stopcontact als u denkt het toestel geruime tijd niet te gebruiken. Om de aansluiting op het stopcontact te verbreken, mag u alleen de stekker vastnemen. Trek nooit aan het snoer zelf.

## Plaatsing

- Installeer het systeem op een goed geventileerde plaats om te voorkomen dat het oververhit raakt.
- De behuizing kan bij langdurige weergave met hoog volume warm aanvoelen. Dit duidt niet op een storing. Vermijd echter de behuizing aan te raken. Plaats het systeem niet in een te kleine en slecht geventileerde ruimte om oververhitting te vermijden.
- Blokkeer de ventilatiegaten niet door iets op het systeem te plaatsen. Het systeem is uitgerust met een krachtige versterker. Als de ventilatiegaten zijn geblokkeerd, kan het systeem oververhit en defect raken.
- Zet het systeem niet op oppervlakken (tapijten, dekens, enzovoort) of nabij materialen (gordijnen, draperieën) waardoor de ventilatiegaten geblokkeerd kunnen worden.
- Plaats het systeem niet in een krappe ruimte zoals op een boekenrek of iets gelijkaardig.
- Installeer het systeem niet in de buurt van warmtebronnen zoals radiatoren of heteluchtblazers of op een plaats waar het is blootgesteld aan directe zonnestraling, overmatig stof, mechanische trillingen of schokken.
- Zet het systeem niet schuin. Het systeem is ontworpen voor gebruik in horizontale stand.

- Houd zowel het systeem als discs uit de buurt van componenten waarin een krachtige magneet wordt gebruikt, zoals een grote luidspreker of microgolfoven.
- Plaats geen zware voorwerpen op het systeem.

## Werking

- Indien het systeem direct van een koude in een warme of een zeer vochtige ruimte wordt gebracht, kan er condensvorming optreden op de lenzen in het toestel. In dat geval kan de werking van het systeem worden verstoord. Verwijder in dat geval de disc en laat het systeem ongeveer een half uur aan staan tot alle vocht is verdamp.
- Haal de disc uit het systeem wanneer u dit verplaatst. Als u dat niet doet, kan de disc worden beschadigd.
- In het geval er vloeistof of een voorwerp in de behuizing terechtkomt, moet u de stekker uit het stopcontact trekken en het toestel eerst door een deskundige laten nakijken, alvorens het weer in gebruik te nemen.

## Volumeregeling

- Zet het volume niet hoger bij het beluisteren van een zeer stille passage of een gedeelte zonder geluid. Als u dat toch doet, kunnen de luidsprekers worden beschadigd wanneer er plots een piekwaarde wordt bereikt.

## Reiniging

- Reinig de behuizing, het voorpaneel en de bedieningselementen met een zachte doek die lichtjes is bevochtigd met een mild zeepsopje. Gebruik geen schuurponsje, schuurpoeder of oplosmiddelen, zoals alcohol of wasbenzine. Met alle vragen of eventuele problemen met uw systeem kunt u steeds terecht bij uw dichtstbijzijnde Sony-dealer.

## Discs reinigen, disc-/lensreinigers

- **Gebruik geen in de handel verkrijgbare reinigingsdisc of disc-/lensreiniger (inclusief vloeistof of spray). Deze kunnen defecten veroorzaken.**

## Vervanging van onderdelen

- Als dit systeem zou worden hersteld, worden herstellende onderdelen verzameld voor hergebruik of recycling.

## Kleuren op uw tv-scherm

- Als de luidsprekers de kleuren op het tv-scherm beïnvloeden, moet u de tv onmiddellijk uitschakelen en na 15 tot 30 minuten weer inschakelen. Als de kleuren nog altijd vervormen, moet u de luidsprekers verder van de tv af zetten.

### BELANGRIJK

Opgelet: dit systeem kan voor onbepaalde duur een stilstaand videobeeld of instelscherm op het tv-scherm weergeven. Als u dit beeld lange tijd op het tv-scherm laat staan, bestaat het gevaar dat het tv-scherm onherstelbaar wordt beschadigd. Vooral projectie-tv's zijn gevoelig hiervoor.

## Het systeem verplaatsen

- Controleer, voordat u het systeem verplaatst, of er geen disc is geplaatst en trek het netsnoer uit het stopcontact.

## Opmerkingen over de discs

### Discs hanteren

- Neem de disc vast bij de randen zodat deze schoon blijft. Raak het oppervlak niet aan.
- Plak geen papier of plakband op de disc.



- Stel de disc niet bloot aan direct zonlicht of warmtebronnen zoals heteluchtblazers en laat deze niet achter in een auto die in de volle zon staat geparkeerd en waarin de temperatuur sterk kan oplopen.
- Berg discs na gebruik weer op in de hoesjes.

### Reiniging

- Maak de disc voor het afspelen schoon met een reinigingsdoekje. Wrijf van binnen naar buiten toe.



- Gebruik geen oplosmiddelen, zoals benzine, thinner en in de handel verkrijgbare reinigingsmiddelen of antistatische sprays voor grammofoonplaten.

Dit systeem kan alleen gewone ronde discs afspelen en kan defect raken wanneer u discs met een andere vorm (bv. kaart-, hart- of stervormig) probeert af te spelen.



Gebruik geen disc waaraan een in de handel verkrijgbaar accessoire is bevestigd, zoals een label of een ring.

# Verhelpen van storingen



Als u problemen ondervindt bij het gebruik van dit systeem, probeer die dan eerst zelf op te lossen aan de hand van de onderstaande lijst. Als het probleem daarmee niet is opgelost, raadpleegt u de dichtstbijzijnde Sony-dealer.

Merk op dat wanneer het onderhoudspersoneel beslist om tijdens een herstelling onderdelen te vervangen, deze onderdelen eventueel kunnen worden ingehouden.

## Algemeen

Symptoom	Problemen en oplossingen
Het toestel wordt niet ingeschakeld.	<ul style="list-style-type: none"><li>• Controleer of het netsnoer goed is aangesloten.</li></ul>
De afstandsbediening werkt niet.	<ul style="list-style-type: none"><li>• De afstand tussen de afstandsbediening en het toestel is te groot.</li><li>• De batterijen in de afstandsbediening zijn bijna leeg.</li></ul>
De disclade opent niet en u kunt de disc niet verwijderen, ook niet nadat u op  hebt gedrukt.	<ul style="list-style-type: none"><li>• Probeer het volgende: ① Houd  en  op het toestel langer dan 5 seconden ingedrukt om de disclade te openen. ② Verwijder de disc. ③ Koppel het netsnoer los van het stopcontact en sluit het enkele minuten later weer aan.</li></ul>
Het systeem werkt niet zoals het hoort.	<ul style="list-style-type: none"><li>• Koppel het netsnoer los van het stopcontact en sluit het enkele minuten later weer aan.</li></ul>

## Berichten

Symptoom	Problemen en oplossingen
[Op het netwerk is een nieuwe softwareversie gevonden. Voer een versie-update uit onder "Netwerk-update".] wordt weergegeven op het tv-scherm.	<ul style="list-style-type: none"><li>• Zie [Netwerk-update] (pagina 49) om het systeem te updaten naar een nieuwere softwareversie.</li></ul>
"PROTECTOR" en "PUSH PWR" verschijnen om beurten in het uitleesvenster op het voorpaneel.	<ul style="list-style-type: none"><li>• Druk op  om het systeem uit te schakelen en controleer de onderstaande items nadat "STANDBY" is verdwenen.</li><li>• Zijn de + en – luidsprekerkabels kortgesloten?</li><li>• Gebruikt u uitsluitend de voorgeschreven luidsprekers?</li><li>• Zijn de ventilatiegaten van het systeem geblokkeerd?</li><li>• Na controle van de bovenstaande items en het oplossen van eventuele problemen, kunt u het systeem weer inschakelen. Wanneer de oorzaak van het probleem na het controleren van de bovenstaande punten niet is gevonden, neemt u contact op met de dichtstbijzijnde Sony-dealer.</li></ul>
"LOCKED" wordt weergegeven in het uitleesvenster op het voorpaneel.	<ul style="list-style-type: none"><li>• Schakel de functie kindvergrendeling uit (pagina 41).</li></ul>
"DEMO LOCK" wordt weergegeven in het uitleesvenster op het voorpaneel.	<ul style="list-style-type: none"><li>• Neem contact op de dichtstbijzijnde Sony-dealer of een plaatselijke, erkende Sony-servicedienst.</li></ul>
"Exxxx" wordt weergegeven in het uitleesvenster op het voorpaneel.	<ul style="list-style-type: none"><li>• Neem contact op met de dichtstbijzijnde Sony-dealer of een plaatselijke, erkende servicedienst van Sony en geef de foutcode door.</li></ul>
 wordt weergegeven zonder een melding op het tv-scherm.	<ul style="list-style-type: none"><li>• Neem contact op de dichtstbijzijnde Sony-dealer of een plaatselijke, erkende Sony-servicedienst.</li></ul>

## Beeld

Symptoom	Problemen en oplossingen
Geen beeld.	<ul style="list-style-type: none"><li>• Controleer de uitvoermethode van uw systeem (pagina 15).</li></ul>
Er wordt geen beeld weergegeven bij verbinding via een HDMI-kabel.	<ul style="list-style-type: none"><li>• Het toestel is aangesloten op een ingang die niet compatibel is met HDCP (High-bandwidth Digital Content Protection) ("HDMI" op het voorpaneel licht niet op) (pagina 15).</li></ul>
3D-beelden van de HDMI (IN 1)- of HDMI (IN 2)-aansluiting worden niet weergegeven op het tv-scherm.	<ul style="list-style-type: none"><li>• Afhankelijk van de tv of de videocomponent, is het mogelijk dat 3D-beelden niet worden weergegeven.</li></ul>
Er verschijnt geen beeld wanneer de video-uitvoerresolutie geselecteerd in [Uitgevoerd videoformaat] niet correct is.	<ul style="list-style-type: none"><li>• Houd de knoppen ► en VOLUME – op het toestel langer dan 5 seconden ingedrukt om de video-uitvoerresolutie te herstellen naar de laagste resolutie.</li></ul>
Het donkere deel van het beeld is te donker/het heldere deel is te helder of onnatuurlijk.	<ul style="list-style-type: none"><li>• Zet [Beeldkwaliteitsfunctie] op [Standrd.] (standaard) (pagina 31).</li></ul>
Het beeld wordt niet correct weergegeven.	<ul style="list-style-type: none"><li>• Controleer de instellingen van [Uitgevoerd videoformaat] bij [Scherminstellingen] (pagina 50).</li><li>• Als de analoge en digitale signalen tegelijk worden uitgevoerd, stelt u [BD/DVD-ROM 1080/24p-uitvoer] bij [Scherminstellingen] in op [Uit] (pagina 50).</li><li>• Voor BD-ROM's controleert u de instellingen van [BD/DVD-ROM 1080/24p-uitvoer] bij [Scherminstellingen] (pagina 50).</li></ul>
Het beeld vertoont ruis.	<ul style="list-style-type: none"><li>• Reinig de disc.</li><li>• Als de beelduitvoer van het systeem via de videorecorder naar uw tv gaat, kan het schrijfbeschermingssignaal gebruikt voor bepaalde BD/DVD-programma's de beeldkwaliteit beïnvloeden. Als u nog steeds problemen ervaart wanneer u het toestel rechtstreeks op uw tv aansluit, probeer het toestel dan aan te sluiten op een andere ingang.</li></ul>
Het beeld wordt niet schermvullend weergegeven.	<ul style="list-style-type: none"><li>• Controleer de instelling van [Type televisie] bij [Scherminstellingen] (pagina 49).</li><li>• De breedte-/hoogteverhouding op de disc ligt vast.</li></ul>
Er treedt een kleurafwijking op het tv-scherm op.	<ul style="list-style-type: none"><li>• Als de luidsprekers worden gebruikt met een CRT-tv of -projector, installeer ze dan op minstens 0,3 meter van de tv.</li><li>• Als de kleurafwijking blijft, schakel dan de tv uit en schakel deze vervolgens na 15 tot 30 minuten weer in.</li><li>• Zorg ervoor dat er geen magnetisch voorwerp (magnetische sluiting op een tv-standaard, medische apparatuur, speelgoed, enz.) dichtbij de luidsprekers wordt gezet.</li></ul>
Er wordt geen beeld weergegeven bij het afspelen van een video-/fotobestand op een iPod/iPhone. (Alleen voor modellen voor Europa en Australië.)	<ul style="list-style-type: none"><li>• Selecteer de juiste ingang voor dit systeem op uw tv.</li></ul>

## Geluid

Symptoom	Problemen en oplossingen
Er is geen geluid hoorbaar.	<ul style="list-style-type: none"> <li>• De luidsprekerkabel is niet goed aangesloten.</li> <li>• Controleer de luidsprekerinstellingen (pagina 39).</li> </ul>
Het Super Audio CD-geluid van een component die aangesloten is op de HDMI (IN 1)- of HDMI (IN 2)-aansluiting wordt niet uitgevoerd.	<ul style="list-style-type: none"> <li>• HDMI (IN 1) en HDMI (IN 2) aanvaarden geen audio-indelingen die beschermd zijn door auteursrechten. Sluit de analoge audio-uitgang van de component aan op de AUDIO (AUDIO IN L/R)-aansluitingen van het apparaat.</li> </ul>
De tv produceert geen geluid bij verbinding via de HDMI (OUT)-aansluiting wanneer de functie Audio Return Channel wordt gebruikt.	<ul style="list-style-type: none"> <li>• Stel de instelling [Controle voor HDMI] bij [HDMI-instellingen] onder [Systeeminstellingen] in op [Aan] (pagina 53). Stel eveneens [Audio Return Channel] bij [HDMI-instellingen] onder [Systeeminstellingen] in op [Auto] (pagina 53).</li> <li>• Zorg ervoor dat uw tv compatibel is met de functie Audio Return Channel.</li> <li>• Zorg ervoor dat er een HDMI-kabel verbonden is met een aansluiting op uw tv die compatibel is met de functie Audio Return Channel.</li> </ul>
Het systeem voert het geluid niet correct uit wanneer het is aangesloten op een set-top box.	<ul style="list-style-type: none"> <li>• Stel [Audio Return Channel] bij [HDMI-instellingen] onder [Systeeminstellingen] in op [Uit] (pagina 53).</li> </ul>
Sterke brom of ruis is hoorbaar.	<ul style="list-style-type: none"> <li>• Plaats de tv verder van de audiocomponenten af.</li> <li>• Reinig de disc.</li> </ul>
Wanneer u een cd afspeelt, wordt het geluid niet langer in stereo uitgevoerd.	<ul style="list-style-type: none"> <li>• Selecteer stereogeluid door te drukken op  (pagina 34).</li> </ul>
Alleen de middenluidspreker werkt.	<ul style="list-style-type: none"> <li>• Bij sommige discs weerklinkt het geluid alleen uit de middenluidspreker.</li> </ul>
De surroundluidsprekers produceren geen of slechts een heel zwak geluid.	<ul style="list-style-type: none"> <li>• Controleer de luidsprekeraansluitingen en -instellingen (pagina's 14, 39).</li> <li>• Controleer de surroundinstelling (pagina 24).</li> <li>• Bij sommige geluidsbronnen is het effect van de surroundluidsprekers minder uitgesproken.</li> <li>• Een 2-kanaalsbron wordt afgespeeld.</li> </ul>
Er treedt geluidsvervorming op bij een aangesloten component.	<ul style="list-style-type: none"> <li>• Verlaag het invoerniveau voor de aangesloten component door [Dempen - AUDIO] in te stellen (pagina 50).</li> </ul>

## Tuner

Symptoom	Problemen en oplossingen
Er kan niet worden afgestemd op radiozenders.	<ul style="list-style-type: none"> <li>• Controleer of de antenne goed is aangesloten. Regel de antenne en sluit eventueel een buitenantenne aan.</li> <li>• Het zendersignaal is te zwak (bij gebruik van automatisch afstemmen). Stem handmatig af.</li> </ul>

## Afspelen

Symptoom	Problemen en oplossingen
De disc wordt niet afgespeeld.	<ul style="list-style-type: none"><li>• De regiocode op de BD/DVD komt niet overeen met die van het systeem.</li><li>• Er is condensvorming opgetreden in het toestel, waardoor de lenzen kunnen worden beschadigd. Verwijder de disc en laat het toestel ongeveer een half uur aan staan.</li><li>• Een disc die niet goed is gefinaliseerd, kan niet worden afgespeeld door het systeem (pagina 62).</li></ul>
Bestandsnamen worden niet correct weergegeven.	<ul style="list-style-type: none"><li>• Het systeem kan enkel tekens weergeven die compatibel zijn met ISO 8859-1. Andere tekens worden mogelijk anders weergegeven.</li><li>• Afhankelijk van de gebruikte schrijfssoftware, worden de ingevoerde tekens anders weergegeven.</li></ul>
Een disc begint niet te spelen vanaf het begin.	<ul style="list-style-type: none"><li>• Afspelen hervatten is geselecteerd. Druk op <b>OPTIONS</b>, selecteer [Weerg. v/a begin] en druk vervolgens op <b>+</b>.</li></ul>
Het afspelen start niet vanaf het hervatpunt waar het afspelen de vorige keer werd gestopt.	<ul style="list-style-type: none"><li>• Afhankelijk van de disc wordt het hervatpunt mogelijk uit het geheugen gewist wanneer<ul style="list-style-type: none"><li>– u de disc opent.</li><li>– u het USB-apparaat loskoppelt.</li><li>– u andere inhoud afspeelt.</li><li>– u het toestel uitschakelt.</li></ul></li></ul>
De taal voor het geluidsspoor, de ondertitels of de hoeken kan niet worden gewijzigd.	<ul style="list-style-type: none"><li>• Probeer deze instellingen te wijzigen via het BD- of DVD-menu.</li><li>• Meertalige geluidssporen, ondertitels of meervoudige hoeken zijn niet opgenomen op de BD/DVD.</li></ul>
Bonusinhoud of andere gegevens op een BD-ROM kunnen niet worden weergegeven.	<ul style="list-style-type: none"><li>• Probeer het volgende: ① Verwijder de disc. ② Schakel het systeem uit. ③ Verwijder het USB-apparaat en sluit het opnieuw aan (pagina 28). ④ Schakel het systeem in. ⑤ Plaats de BD-ROM met BONUSVIEW/BD-LIVE.</li></ul>

## USB-apparaat

Symptoom	Problemen en oplossingen
Het USB-apparaat wordt niet herkend.	<ul style="list-style-type: none"><li>• Probeer het volgende: ① Schakel het systeem uit. ② Verwijder het USB-apparaat en sluit het opnieuw aan. ③ Schakel het systeem in.</li><li>• Controleer of het USB-apparaat correct is aangesloten op de <b>USB</b>-poort.</li><li>• Ga na of het USB-apparaat of een kabel is beschadigd.</li><li>• Controleer of het USB-apparaat ingeschakeld is.</li><li>• Als het USB-apparaat aangesloten is via een USB-hub, koppelt u het USB-apparaat los en sluit u het rechtstreeks aan op het toestel.</li></ul>

## BRAVIA-Internetvideo

Symptoom	Problemen en oplossingen
Het beeld/geluid is van slechte kwaliteit/bepaalde programma's worden minder gedetailleerd weergegeven, vooral bij snel bewegende of donkere scènes.	<ul style="list-style-type: none"><li>• De beeld-/geluidskwaliteit kan slecht zijn afhankelijk van de internetinhoudprovider.</li><li>• De beeld-/geluidskwaliteit kan worden verbeterd door de verbindingssnelheid te wijzigen. Sony raadt een verbindingssnelheid aan van minstens 2,5 Mbps voor SD-beelden en 10 Mbps voor HD-beelden.</li><li>• Niet alle video's bevatten geluid.</li></ul>
Het beeld is klein.	<ul style="list-style-type: none"><li>• Druk op <b>↑</b> om in te zoomen.</li></ul>

## "BRAVIA" Sync ([Controle voor HDMI])

Symptoom	Problemen en oplossingen
De functie [Controle voor HDMI] werkt niet ("BRAVIA" Sync).	<ul style="list-style-type: none"><li>• Controleer of [Controle voor HDMI] ingesteld is op [Aan] (pagina 53).</li><li>• Als u de HDMI-verbinding wijzigt, schakelt u het systeem uit en opnieuw in.</li><li>• Stel na een stroompanne [Controle voor HDMI] in op [Uit] en stel [Controle voor HDMI] vervolgens weer in op [Aan] (pagina 53).</li><li>• Controleer de volgende punten en raadpleeg de gebruiksaanwijzing van de component.<ul style="list-style-type: none"><li>– Zorg ervoor dat de aangesloten component compatibel is met de functie [Controle voor HDMI].</li><li>– Zorg ervoor dat de instelling van de aangesloten component voor de functie [Controle voor HDMI] correct is.</li></ul></li></ul>

## Netwerkverbinding

Symptoom	Problemen en oplossingen
Het systeem kan geen verbinding maken met het netwerk.	<ul style="list-style-type: none"><li>• Controleer de netwerkverbinding (pagina 20) en de netwerkinstellingen (pagina 53).</li></ul>

## Draadloze LAN-verbinding via USB

Symptoom	Problemen en oplossingen
U kunt uw pc niet verbinden met het internet na het uitvoeren van [Wi-Fi Protected Setup (WPS)].	<ul style="list-style-type: none"><li>• De draadloze instellingen van de router kunnen automatisch gewijzigd worden als u de functie Wi-Fi Protected Setup gebruikt voordat u de routerinstellingen aanpast. Wijzig in dat geval de draadloze instellingen van uw pc dienovereenkomstig.</li></ul>
U kunt het systeem niet verbinden met uw router voor draadloos LAN.	<ul style="list-style-type: none"><li>• Controleer of de router voor draadloos LAN ingeschakeld is.</li><li>• Afhankelijk van de gebruiksomgeving (bv. het materiaal waaruit de muren bestaan, de ontvangstomstandigheden voor de radiogolven of obstakels tussen het systeem en de router voor draadloos LAN) is het mogelijk de communicatieafstand kleiner wordt. Plaats het systeem en de router voor draadloos LAN dicht bij elkaar.</li><li>• Apparaten die gebruik maken van een frequentieband van 2,4 GHz, zoals een microgolfoven, Bluetooth-apparaat of een digitaal draadloos apparaat, kunnen de communicatie verstoren. Plaats het toestel uit de buurt van dergelijke apparaten of schakel deze uit.</li></ul>
De gewenste router voor draadloos LAN wordt niet gedetecteerd, zelfs niet wanneer u [Scannen] uitvoert.	<ul style="list-style-type: none"><li>• Druk op RETURN om terug te keren naar het vorige scherm, en probeer [Scannen] opnieuw. Als de gewenste router voor draadloos LAN nog steeds niet gedetecteerd wordt, drukt u op RETURN om [Handm. registratie] te selecteren.</li></ul>
Het systeem slaagt er niet in om verbinding te maken met het netwerk of de netwerkverbinding is niet stabiel.	<ul style="list-style-type: none"><li>• De afstand tussen het toestel en de router voor draadloos LAN is te groot (pagina 20).</li></ul>

# Afspeelbare discs

<b>Blu-ray Disc</b>	BD-ROM <sup>1)</sup> BD-R/BD-RE <sup>2)</sup>
<b>DVD<sup>3)</sup></b>	DVD-ROM DVD-R/DVD-RW DVD+R/DVD+RW
<b>CD<sup>3)</sup></b>	CD-DA (muziek-cd) CD-ROM CD-R/CD-RW Super Audio CD

<sup>1)</sup>Aangezien de specificaties van Blu-ray Discs nieuw en in volle ontwikkeling zijn, is het mogelijk dat bepaalde discs niet kunnen worden afgespeeld afhankelijk van het type disc en de versie. Daarnaast verschilt de audio-uitvoer afhankelijk van de bron, de aangesloten uitgang en de geselecteerde audio-instellingen.

<sup>2)</sup>BD-RE: ver.2.1

BD-R: ver.1.1, 1.2, 1.3 inclusief BD-R's met organisch pigment (LTH-type)  
BD-R's die werden opgenomen op een pc kunnen niet worden afgespeeld als postscripts opneembaar zijn.

<sup>3)</sup>Een cd- of dvd-disc die niet correct is gefinaliseerd, kan niet worden afgespeeld. Raadpleeg de gebruiksaanwijzing van de opnameapparatuur voor meer informatie.

## Discs die niet kunnen worden afgespeeld

- BD's met een cartridge
- BDXL's
- DVD-RAM's
- HD-DVD's
- DVD-audiodiscs
- PHOTO CD's
- Dataonderdelen van CD-Extra's
- Super VCD's
- De kant met audiomateriaal op DualDiscs

## Opmerkingen bij audio-cd's

Dit product is ontworpen om discs af te spelen die voldoen aan de CD-norm (Compact Disc). DualDiscs en sommige muziekdiscs die zijn gecodeerd met copyrightbeveiligingstechnologieën voldoen niet aan de CD-norm (Compact Disc). Het is bijgevolg mogelijk dat deze discs niet compatibel zijn met dit product.

## Opmerking over de afspeelfuncties van een BD/DVD

Bepaalde afspeelfuncties van een BD/DVD kunnen opzettelijk door softwareproducenten zijn vastgelegd. Dit systeem speelt een BD/DVD af volgens de inhoud van de disc; het is dus mogelijk dat bepaalde weergavefuncties niet beschikbaar zijn.

## Opmerking over Dual layer BD's/ DVD's

De weergegeven beelden en het geproduceerde geluid kunnen kort worden onderbroken tijdens de overschakeling tussen de lagen.

## Regiocode (alleen BD-ROM/DVD VIDEO)

Er staat een regiocode vermeld op de achterkant van het systeem. Het systeem kan alleen een commerciële BD-ROM/DVD VIDEO (alleen weergave) afspelen met dezelfde regiocode of



# Af speelbare bestandstypes

## Video

Bestandsindeling	Extensies
MPEG-1-video/PS <sup>1)</sup>	".mpg", ".mpeg", ".m2ts",
MPEG-2-video/PS, TS <sup>1)</sup>	".mts"
Xvid	".avi"
MPEG4/AVC <sup>1)</sup>	".mkv", ".mp4", ".m4v", ".m2ts", ".mts"
WMV9 <sup>1)</sup>	".wmv", ".asf"
AVCHD	<sup>2)</sup>

## Muziek

Bestandsindeling	Extensies
MP3 (MPEG-1 Audio Layer III)	".mp3"
AAC <sup>1)3)</sup>	".m4a"
WMA9-standaard <sup>1)3)</sup>	".wma"
LPCM	".wav"

## Foto

Bestandsindeling	Extensies
JPEG	".jpg", ".jpeg"
GIF	".gif"
PNG	".png"

<sup>1)</sup>Het systeem kan geen bestanden die gecodeerd zijn met DRM afspelen.

<sup>2)</sup>Het systeem speelt bestanden af met AVCHD-indeling die opgenomen zijn met een digitale camcorder enz. Om bestanden met AVCHD-indeling te bekijken, moet de disc met de AVCHD-bestanden gefinaliseerd zijn.

<sup>3)</sup>Het systeem kan geen bestanden die gecodeerd zijn met Lossless enz. afspelen.

### Opmerking

- Sommige bestanden kunnen niet worden afgespeeld afhankelijk van de bestandsindeling, de bestands codering of de opnameomstandigheden.
- Sommige bestanden die bewerkt werden op een pc kunnen mogelijk niet worden afgespeeld.
- Het systeem kan de volgende bestanden of mappen op BD's, DVD's, CD's en USB-apparaten herkennen:
  - mappen tot en met de 3e rij in een boomstructuur
  - tot 500 bestanden binnen een boomstructuur
- Het is mogelijk dat sommige USB-apparaten niet werken met dit systeem.
- Het systeem kan Mass Storage Class (MSC)-apparaten herkennen (zoals een flashgeheugen of een HDD), evenals apparaten voor het nemen van stilstaande beelden (SICD's) en toetsenborden met 101 toetsen (alleen voorste ⇄ (USB)-poort).
- Om beschadigde gegevens of schade aan het USB-geheugen of andere apparaten te vermijden, schakelt u het systeem uit voor u het USB-geheugen of een ander apparaat aansluit of verwijdert.
- Het systeem kan videobestanden met een hoge bitsnelheid op een DATA CD mogelijk niet vloeiend afspelen. Het is aan te raden om videobestanden met een hoge bitsnelheid af te spelen vanaf een DATA DVD.

# Ondersteunde audioformaten

De volgende audioformaten worden door dit systeem ondersteund.

Functie	Formaat							
	LPCM 2ch	LPCM 5.1ch LPCM 7.1ch	Dolby Digital	Dolby TrueHD, Dolby Digital Plus	DTS	DTS-ES Discrete 6.1, DTS-ES Matrix 6.1, DTS96/24	DTS-HD High Resolution Audio	DTS-HD Master Audio
"BD/DVD"	○	○	○	○	○	○	○	○
"HDMI1" "HDMI2"	○	–	○	–	○	–	–	–
"TV" (DIGITAL IN)	○	–	○	–	○	–	–	–

○: ondersteund formaat.

–: geen ondersteund formaat.

## Opmerking

- HDMI (IN 1) en HDMI (IN 2) voeren geen geluid in in het geval van een audioformaat dat kopieerbeveiligingen bevat, zoals een Super Audio CD of DVD-Audio.
- Voor de indeling LPCM 2ch bedraagt de ondersteunde bemonsteringsfrequentie van het digitale signaal maximaal 96 kHz bij gebruik van de functie "HDMI1" of "HDMI2", en 48 kHz bij gebruik van de functie "TV".

# Specificaties

## Versterkergedeelte

UITGEVOERD VERMOGEN (nominaal)  
Voor L/Voor R: 108 W + 108 W (bij 3 ohm,  
1 kHz, 1% THD)

UITGEVOERD VERMOGEN (referentie)  
Voor L/Voor R/Midden/Surround L/Surround R:  
167 W (per kanaal bij  
3 ohm, 1 kHz)

Subwoofer: 165 W (bij 3 ohm, 80 Hz)

Ingangen (analoog)

AUDIO (AUDIO IN) Gevoeligheid: 450/250 mV

Ingangen (digitaal)

TV (Audio Return Channel/OPTICAL)

Ondersteunde formaten:  
LPCM 2CH (tot 48 kHz),  
Dolby Digital, DTS

HDMI (IN 1)/HDMI (IN 2)

Ondersteunde formaten:  
LPCM 2CH (tot 96 kHz),  
Dolby Digital, DTS

## Videogedeelte

Uitgangen VIDEO: 1 Vp-p 75 ohm

## HDMI-gedeelte

Stekker Type A (19-pins)

## BD/DVD/Super Audio CD/CD-systeem

Signaalformaat

Modellen voor de VS en Canada:

NTSC

Andere modellen:

NTSC/PAL

## USB-gedeelte

↔ (USB)-poort: Type A (voor het  
aansluiten van een USB-  
geheugen,  
geheugenkaartlezer,  
digitale fotocamera en  
digitale camcorder)

## LAN-gedeelte

LAN (100)-aansluiting 100BASE-TX-aansluiting

## FM-tunergedeelte

Systeem Digitale PLL-  
kwartssynthesizer

Afstembereik

Modellen voor de VS en Canada:

87,5 MHz - 108,0 MHz  
(stappen van 100 kHz)

Andere modellen: 87,5 MHz - 108,0 MHz  
(stappen van 50 kHz)

Antenne

FM-draadantenne

Antenneaansluitingen 75 ohm, asymmetrisch

## Luidsprekers

### Voor/surround (SS-TSB105)

Afmetingen (ong.) 85 mm × 220 mm × 95 mm  
(b/h/d)

Gewicht (ong.) 0,6 kg

### Midden (SS-CTB102)

Afmetingen (ong.) 315 mm × 54 mm × 55 mm  
(b/h/d)

Gewicht (ong.) 0,4 kg

### Subwoofer (SS-WSB103)

Afmetingen (ong.) 260 mm × 265 mm ×  
270 mm (b/h/d)

Gewicht (ong.) 6,0 kg

## Algemeen

Voeding 220 V - 240 V AC,  
50/60 Hz

Stroomverbruik Aan: 160 W  
Stand-by: 0,3 W (in de  
stroomspaarstand)

Afmetingen (ong.) 400 mm × 65 mm ×  
315 mm (b/h/d) incl.  
uitstekende onderdelen

Gewicht (ong.) 3,3 kg

Ontwerp en specificaties kunnen zonder voorafgaande kennisgeving worden gewijzigd.

- Stroomverbruik stand-by 0,3 W.
- Met de S-Master, de volledig digitale versterker, bereikt het versterkerblok een vermogen van meer dan 85%.

# Taalcodelijst

Taalspelling conform ISO 639: 1988 (E/F)-norm.

Code Taal	Code Taal	Code Taal	Code Taal
1027	Afar	1183	Irish
1028	Abkhazian	1186	Scots Gaelic
1032	Afrikaans	1194	Galician
1039	Amharic	1196	Guarani
1044	Arabic	1203	Gujarati
1045	Assamese	1209	Hausa
1051	Aymara	1217	Hindi
1052	Azerbajjani	1226	Croatian
1053	Bashkir	1229	Hungarian
1057	Byelorussian	1233	Armenian
1059	Bulgarian	1235	Interlingua
1060	Bihari	1239	Interlingue
1061	Bislama	1245	Inupiak
1066	Bengali; Bangla	1248	Indonesian
1067	Tibetan	1253	Icelandic
1070	Breton	1254	Italian
1079	Catalan	1257	Hebrew
1093	Corsican	1261	Japanese
1097	Czech	1269	Yiddish
1103	Welsh	1283	Javanese
1105	Danish	1287	Georgian
1109	German	1297	Kazakh
1130	Bhutani	1298	Greenlandic
1142	Greek	1299	Cambodian
1144	English	1300	Kannada
1145	Esperanto	1301	Korean
1149	Spanish	1305	Kashmiri
1150	Estonian	1307	Kurdish
1151	Basque	1311	Kirghiz
1157	Persian	1313	Latin
1165	Finnish	1326	Lingala
1166	Fiji	1327	Laotian
1171	Faroese	1332	Lithuanian
1174	French	1334	Latvian; Lettish
1181	Frisian	1345	Malagasy
		1347	Maori
		1349	Macedonian
		1350	Malayalam
		1352	Mongolian
		1353	Moldavian
		1356	Marathi
		1357	Malay
		1358	Maltese
		1363	Burmese
		1365	Nauru
		1369	Nepali
		1376	Dutch
		1379	Norwegian
		1393	Occitan
		1403	(Afan)Oromo
		1408	Oriya
		1417	Punjabi
		1428	Polish
		1435	Pashto; Pushto
		1436	Portuguese
		1463	Quechua
		1481	Rhaeto- Romance
		1482	Kirundi
		1483	Romanian
		1489	Russian
		1491	Kinyarwanda
		1495	Sanskrit
		1498	Sindhi
		1501	Sangho
		1502	Serbo-Croatian
		1503	Singhalese
		1505	Slovak
		1506	Slovenian
		1507	Samoaan
		1508	Shona
		1509	Somali
		1511	Albanian
		1512	Serbian
		1513	Siswati
		1514	Sesotho
		1515	Sundanese
		1516	Swedish
		1517	Swahili
		1521	Tamil
		1525	Telugu
		1527	Tajik
		1528	Thai
		1529	Tigrinya
		1531	Turkmen
		1532	Tagalog
		1534	Sundwana
		1535	Tonga
		1538	Turkish
		1539	Tsonga
		1540	Tatar
		1543	Twi
		1557	Ukrainian
		1564	Urdu
		1572	Uzbek
		1581	Vietnamese
		1587	Volapük
		1613	Wolof
		1632	Xhosa
		1665	Yoruba
		1684	Chinese
		1697	Zulu
		1703	Niet vermeld

## Lijst met regiocode van kinderbeveiliging

Code Regio	Code Regio	Code Regio	Code Regio
2044	Argentinië	2174	Frankrijk
2047	Australië	2200	Griekenland
2057	België	2184	Groot- Brittannië
2070	Brazilië	2219	Hongkong
2090	Chili	2239	Ierland
2092	China	2248	India
2093	Colombia	2238	Indonesië
2115	Denemarken	2254	Italië
2109	Duitsland	2276	Japan
2424	Filippijnen	2304	Korea
2165	Finland	2333	Luxemburg
		2363	Maleisië
		2362	Mexico
		2376	Nederland
		2390	Nieuw-Zeeland
		2379	Noorwegen
		2046	Oostenrijk
		2427	Pakistan
		2428	Polen
		2436	Portugal
		2489	Rusland
		2501	Singapore
		2149	Spanje
		2543	Taiwan
		2528	Thailand
		2499	Zweden
		2086	Zwitserland

# Index

## Numeriek

3D 27  
3D-uitgangsinst. 49

## A

A/V SYNC 33  
Achterpaneel 10  
Afspeelbare discs 62  
Afspeelinformatie 28  
Afstandsbediening 11  
Audio 51  
Audio DRC 50  
Audio Return Channel 53  
Audio-instellingen 50  
Audio-uitvoer 51  
Automatische standby 53  
Automatische weergave 53

## B

BD Audio MIX-instelling 50  
BD/DVD-instellingen 51  
BD/DVD-menu 51  
BD/DVD-ROM 1080/24p-  
uitvoer 50  
BD-internetverbinding 52  
BD-LIVE 27  
Bioscoop-conversiefunctie 50  
BONUSVIEW 27  
BRAVIA Sync 38  
BRAVIA-internetvideo 31

## C

CD 62  
Controle voor HDMI 38, 53

## D

Dempen - AUDIO 50  
Diagnose van  
  netwerkverbinding 53  
Diavoorstelling 32  
Dolby Digital 34  
DTS 34  
DVD 62  
DVD-beeldverhouding 49

## F

FM-modus 36

## G

Geluidseffect 51

## H

HDMI  
  YCbCr/RGB (HDMI) 50  
HDMI-uitvoer met diepe  
  kleuren 50

## I

Instelling tv-schermaf. voor  
  3D 49  
Internetinhoud 31  
Internetinstellingen 44, 53  
Internetvideo niet-  
  geclassificeerd 52  
Internetvideo-kinderbeveiliging  
  52

## K

Kinderbeveiliging 52  
Kinderbeveiliging voor BD 52  
Kinderbeveiliging voor DVD  
  52  
Kindervergrendeling 41

## L

Luidsprekerinstellingen 39, 51  
  Afstand 40  
  Niveau 40  
  Verbinding 39

## M

Multiplex broadcast sound 35  
Muziekinstellingen 52

## N

Netwerkinstellingen 53  
Netwerk-update 49

## O

Ondertiteling 51

## P

Pauzeestand 50  
Persoonlijke informatie  
  initialiseren 54

## R

RDS 37  
Regiocode 62  
Regiocode van  
  kinderbeveiliging 52

## S

Schermbeveiliging 53  
Schermmaat 49  
Scherminstellingen 49  
SLEEP 41  
Snel starten 53  
Snelinstelling 22, 54  
Surroundinstelling 51  
Systeeminformatie 53

## T

Taalcode lijst 66  
Terugstellen 54  
Terugstellen op de  
  fabrieksinstellingen 54  
Testtoon 40  
Type televisie 49

## U

Uitgevoerd videoformaat 50  
Uitleesvenster op het  
  voorpaneel 9  
Update 49  
USB 28

## V

Voorpaneel 8

## W

Wachtwoord 52  
Weergavekanalen Super Audio  
  CD 52  
Weergavelaag van BD-  
  hybrid disc 51  
Weergavelaag van Super Audio  
  CD 52  
Weergaveschermttekst 53  
WEP 47  
WPA2-PSK (AES) 47  
WPA2-PSK (TKIP) 47  
WPA-PSK (AES) 47  
WPA-PSK (TKIP) 47

## AVVERTENZA

Non installare l'apparecchio in uno spazio chiuso come una libreria o un mobiletto.

Per ridurre il rischio di incendi, non coprire la presa di ventilazione dell'apparecchio con giornali, tovaglie, tende e così via. Non collocare sorgenti a fiamma libera, ad esempio candele accese, sull'apparecchio.

Per ridurre il rischio di incendi o di scosse elettriche, non esporre l'apparecchio a gocciolamenti o spruzzi né collocarvi sopra oggetti pieni di liquidi, ad esempio vasi.

Non esporre le pile o le batterie a calore eccessivo, ad esempio alla luce del sole o al fuoco.

Per evitare infortuni, l'apparecchio deve essere fissato saldamente al pavimento/alla parete in conformità alle istruzioni di installazione. Solo per uso interno.

## ATTENZIONE

L'uso di strumenti ottici con questo prodotto potrebbe aumentare il rischio di danni agli occhi. Il raggio laser utilizzato nel presente Blu-ray Disc / DVD Home Theatre System è pericoloso per gli occhi; non tentare di smontare il telaio.

Per gli interventi di manutenzione rivolgersi esclusivamente a personale qualificato.

CAUTION	CLASS 3R VISIBLE AND INVISIBLE LASER RADIATION WHEN OPEN. AVOID DIRECT EYE EXPOSURE.
VORSICHT	KLASSE 3R SICHTBARE UND UNSICHTBARE LASERSTRAHLUNG WENN GEÖFFNET. UM MITTELBARER AUGENKONTAKT VERMEIDEN.
ADVARSEL	SYNLIG OG USYNLIG LASERSTRÅLING AF KLASSE 3R VED ÅBNING. UNDGÅ AT SE DIREKTE PÅ STRÅLLEN.
ADVARSEL	SYNLIG OG USYNLIG LASERSTRÅLING KLASSE 3R NÅR DEKSEL ÅPNES. UNNGÅ DIREKTE EKSPOSERING AV ØYENE.
VARNING	KLASS 3R SYNLIG OCH OSYNLIG LASERSTRÅLNING NÄR OCHNÄNNA DEL ÄR ÖPPNAD. UNDVIK ATT DIREKT EXPOSERAS ÖGONEN FÖR STRÅLNINGEN.
VARO!	AVÄNTA LUOKAN 3R NÄKYVÄÄ JA NÄKYMÄTÖNTÄ LASERSÄTELYÄ. VÄLTÄ KATSEEN SUORAAN ALISTAMISTA.
警告	打开时有3R类可见和不可见激光辐射。避免眼睛受到直射的照射。
注意	打开时所有3R类可见和不可见激光辐射。避免眼睛直接暴露。

Questo apparecchio è classificato come prodotto LASER di CLASSE 3R. Quando l'alloggiamento di protezione del laser è aperto vengono emesse radiazioni laser visibili e invisibili; evitare l'esposizione diretta degli occhi.

Questo simbolo si trova sull'alloggiamento di protezione del laser all'interno del telaio.

CLASS 1 LASER PRODUCT  
LUOKAN 1 LASERLAITE  
KLASS 1 LASERAPPARAT  
1类激光产品

Questo apparecchio è classificato come prodotto LASER di CLASSE 1. Questo contrassegno si trova sul retro dell'apparecchio.

## Per i clienti in Europa



**Trattamento del dispositivo elettronico o elettrico a fine vita**

**(applicabile in**

**tutti i paesi dell'Unione Europea e in altri paesi europei con sistema di raccolta differenziata)**

Questo simbolo sul prodotto o sulla confezione indica che il prodotto non deve essere considerato come un normale rifiuto domestico, ma deve invece essere consegnato ad un punto di raccolta appropriato per il riciclo di apparecchi elettrici ed elettronici. Assicurandovi che questo prodotto sia smaltito correttamente, voi contribuirete a prevenire potenziali conseguenze negative per l'ambiente e per la salute che potrebbero altrimenti essere causate dal suo smaltimento inadeguato. Il riciclaggio dei materiali aiuta a conservare le risorse naturali. Per informazioni più dettagliate circa il riciclaggio di questo prodotto, potete contattare l'ufficio comunale, il servizio locale di smaltimento rifiuti oppure il negozio dove l'avete acquistato.

In caso di smaltimento abusivo di apparecchiature elettriche e/o elettroniche potrebbero essere applicate le sanzioni previste dalla normativa applicabile (valido solo per l'Italia).



**Trattamento delle pile esauste (applicabile in tutti i paesi dell'Unione Europea e in**

**altri paesi Europei con sistema di raccolta differenziata)**

Questo simbolo sul prodotto o sulla confezione indica che la pila non deve essere considerata un normale rifiuto domestico.

Su alcuni tipi di pile questo simbolo potrebbe essere utilizzato in combinazione con un simbolo chimico. I simboli chimici del mercurio (Hg) o del piombo (Pb) sono aggiunti, se la batteria contiene più dello 0,0005% di mercurio o dello 0,004% di piombo.

Assicurandovi che le pile siano smaltite correttamente, contribuirete a prevenire potenziali conseguenze negative per l'ambiente e per la salute che potrebbero altrimenti essere causate dal loro inadeguato smaltimento. Il riciclaggio dei materiali aiuta a conservare le risorse naturali.

In caso di prodotti che per motivi di sicurezza, prestazione o protezione dei dati richiedano un collegamento fisso ad una pila interna, la stessa dovrà essere sostituita solo da personale di assistenza qualificato. Consegnare il prodotto a fine vita al punto di raccolta idoneo allo smaltimento di apparecchiature elettriche ed elettroniche; questo assicura che anche la pila al suo interno venga trattata correttamente.

Per le altre pile consultate la sezione relativa alla rimozione

sicura delle pile. Conferire le pile esauste presso i punti di raccolta indicati per il riciclo.

Per informazioni più dettagliate circa lo smaltimento della pila esausta o del prodotto, potete contattare il Comune, il servizio locale di smaltimento rifiuti oppure il negozio dove l'avete acquistato.

Avviso per i clienti: le seguenti informazioni sono applicabili esclusivamente ad apparecchi venduti in paesi che applicano le direttive UE.

Il fabbricante di questo prodotto è Sony Corporation, 1-7-1 Konan Minato-ku Tokyo, 108-0075, Giappone. Il rappresentante autorizzato ai fini della Compatibilità Elettromagnetica e della sicurezza del prodotto è Sony Deutschland GmbH, Hedelfinger Strasse 61, 70327, Stoccarda Germania. Per qualsiasi problema relativo all'assistenza o alla garanzia, si prega di fare riferimento agli indirizzi indicati nei documenti di assistenza e garanzia forniti con il prodotto.

## Precauzioni

Il presente apparecchio è stato collaudato ed è risultato conforme ai limiti stabiliti dalla direttiva EMC utilizzando un cavo di collegamento di lunghezza inferiore a 3 metri (solo per i modelli destinati all'Europa e alla Russia).

## Alimentazione

- L'unità non è scollegata dall'alimentazione fino a quando non viene scollegata dalla presa CA, anche nel caso in cui sia stata spenta.
- Poiché la spina principale è utilizzata per scollegare l'unità dall'alimentazione, collegare l'unità a una presa CA facilmente accessibile. Qualora si noti un'anomalia nell'unità, scollegare

immediatamente la spina principale dalla presa CA.

## Visione delle immagini video 3D

La visione di immagini video 3D può causare disturbi (sforzo visivo eccessivo, affaticamento o nausea) in alcune persone. Sony consiglia a tutti gli utilizzatori di effettuare pause regolari durante la visione di immagini video 3D. La durata e la frequenza delle pause necessarie variano da una persona all'altra. Le scelte ottimali devono essere prese in autonomia. Se si avverte un qualsiasi disturbo, la visione di immagini video 3D va interrotta fino alla scomparsa del disturbo stesso; se lo si ritiene opportuno, consultare un medico. Per informazioni aggiornate è inoltre utile consultare (i) il manuale di istruzioni e/o il messaggio di avvertimento di qualsiasi altro dispositivo utilizzato con il prodotto oppure il contenuto del Blu-ray Disc riprodotto con il presente prodotto e (ii) il nostro sito Web (<http://esupport.sony.com/>). La visione da parte dei bambini piccoli (in particolare, quelli sotto i sei anni di età) è ancora in fase di studio. Consultare un medico (un pediatra o un oculista) prima di consentire ai bambini piccoli la visione di immagini video 3D.

Gli adulti sono tenuti a verificare che i bambini piccoli seguano le indicazioni riportate sopra.

## Protezione contro la copia

È utile conoscere i sistemi di protezione avanzata del contenuto utilizzati sia nel presente Blu-ray Disc™ sia nei supporti DVD. Questi sistemi, definiti AACS (Advanced Access Content System) e CSS (Content Scramble System) possono apporre alcune restrizioni sulla riproduzione, sull'uscita analogica e su altre funzionalità simili. Il funzionamento di questo prodotto e

le restrizioni applicate dipendono dalla data di acquisto, in quanto la direzione di AACS può adottare o cambiare le regole restrittive successivamente all'atto dell'acquisto.

## Copyright e marchi

- Questo sistema integra il decodificatore surround a matrice adattativa Dolby® Digital e Dolby Pro Logic (II) e il sistema DTS® Digital Surround.

\* Prodotto su licenza di Dolby Laboratories. Dolby, Pro Logic e il simbolo della doppia D sono marchi di Dolby Laboratories.

\*\* Prodotto su licenza dei seguenti brevetti statunitensi: 5.451.942; 5.956.674; 5.974.380; 5.978.762; 6.226.616; 6.487.535; 7.212.872; 7.333.929; 7.392.195; 7.272.567 e altri brevetti statunitensi e internazionali rilasciati o in attesa di rilascio. DTS, DTS-HD e il simbolo sono marchi registrati, mentre DTS-HD Master Audio e i loghi DTS sono marchi di DTS, Inc.. Il prodotto include il software. © DTS, Inc. Tutti i diritti riservati.

- Il presente sistema integra la tecnologia High-Definition Multimedia Interface (HDMI™), HDMI, il logo HDMI e High-Definition Multimedia Interface sono marchi o marchi registrati di HDMI Licensing LLC negli Stati Uniti e in altri paesi.
- Java è un marchio di Oracle e/o delle sue consociate.
- "BD-LIVE" e "BONUSVIEW" sono marchi di Blu-ray Disc Association.
- "Blu-ray Disc" è un marchio.
- I loghi "Blu-ray Disc", "DVD+RW", "DVD-RW", "DVD+R", "DVD-R", "DVD VIDEO" e "CD" sono marchi.

- “Blu-ray 3D” e il logo “Blu-ray 3D” sono marchi di Blu-ray Disc Association.
- “BRAVIA” è un marchio di Sony Corporation.
- “AVCHD” e il logo “AVCHD” sono marchi di Panasonic Corporation e Sony Corporation.
- “XMB” e “xross media bar” sono marchi di Sony Corporation e Sony Computer Entertainment Inc.
- “PLAYSTATION” è un marchio di Sony Computer Entertainment Inc.
- Il logo Wi-Fi CERTIFIED™ è un marchio di certificazione di Wi-Fi Alliance.
- Il marchio Wi-Fi Protected Setup™ è un marchio di Wi-Fi Alliance.
- “Wi-Fi CERTIFIED™” e “Wi-Fi Protected Setup™” sono marchi di Wi-Fi Alliance.
- “PhotoTV HD” e il logo “PhotoTV HD” sono marchi di Sony Corporation.
- Tecnologia e brevetti di codifica audio MPEG Layer-3 concessi in licenza da Fraunhofer IIS e Thomson.
- iPhone, iPod, iPod classic, iPod nano e iPod touch sono marchi di fabbrica di Apple Inc., registrati negli Stati Uniti e in altri paesi.



- “Made for iPod” e “Made for iPhone” significano che un accessorio elettronico è stato appositamente progettato per il collegamento all’ iPod o all’ iPhone, rispettivamente, ed è stato certificato dallo sviluppatore per la conformità agli standard Apple. Apple non può essere ritenuta responsabile del funzionamento del presente dispositivo o della relativa conformità agli standard di sicurezza e normativi. Nota: l’utilizzo di questo accessorio con

l’ iPod o l’ iPhone potrebbe influire sulle prestazioni wireless.

- Windows Media è un marchio registrato o un marchio di Microsoft Corporation negli Stati Uniti e/o in altri paesi. Il presente prodotto contiene tecnologia soggetta ad alcuni diritti di proprietà intellettuale di Microsoft. È vietato l’ uso o la distribuzione della presente tecnologia al di fuori di questo prodotto, senza la o le licenze di Microsoft appropriate. I proprietari del contenuto utilizzano la tecnologia di accesso ai contenuti Microsoft PlayReady™ per proteggere la proprietà intellettuale, ivi compreso il contenuto protetto da copyright. Il presente dispositivo utilizza la tecnologia PlayReady per accedere al contenuto protetto da PlayReady e/o al contenuto protetto da WMDRM. Se il dispositivo non riesce ad applicare correttamente le restrizioni relative all’ uso dei contenuti, i proprietari del contenuto potrebbero richiedere a Microsoft la revoca della capacità del dispositivo di consumare il contenuto protetto da PlayReady. La revoca non deve interessare il contenuto non protetto oppure il contenuto protetto da altre tecnologie per l’ accesso ai contenuti. I proprietari dei contenuti potrebbero richiedere l’ aggiornamento di PlayReady per l’ accesso ai contenuti. Se si rifiuta un aggiornamento, non si sarà in grado di accedere ai contenuti che richiedono l’ aggiornamento.
- Tutti gli altri marchi appartengono ai rispettivi proprietari.
- Altri nomi di sistemi e prodotti sono solitamente marchi o marchi registrati dei produttori. I simboli ™ e ® non sono indicati in questo documento.

## Informazioni sulle istruzioni per l’uso

- Le indicazioni fornite nelle presenti istruzioni per l’ uso descrivono i comandi sul telecomando. È inoltre possibile utilizzare i comandi sull’ unità se questi hanno denominazioni uguali o simili a quelle riportate sul telecomando.
- In questo manuale, il termine “disco” viene utilizzato per fare riferimento in modo generico a BD, DVD, Super Audio CD o CD, salvo diversa indicazione nel testo o nelle illustrazioni.
- Alcune illustrazioni vengono presentate sotto forma di disegni concettuali e potrebbero essere diverse dai prodotti effettivi.
- Le voci visualizzate sullo schermo del televisore dipendono dall’ area geografica.
- L’ impostazione predefinita è sottolineata.

# Indice

Informazioni sulle istruzioni per l'uso ....	4
Disimballaggio .....	6
Indice delle parti e dei comandi .....	7

## Operazioni preliminari

<b>Punto 1: Installazione del sistema</b> .....	<b>13</b>
<b>Punto 2: Collegamento del sistema</b> .....	<b>14</b>
<b>Punto 3: Collegamento alla rete</b> .....	<b>20</b>
<b>Punto 4: Esecuzione di Imp. Rapida</b> .....	<b>22</b>
<b>Punto 5: Selezione della sorgente</b> .....	<b>23</b>
<b>Punto 6: Ascolto dell'audio surround</b> .....	<b>24</b>

## Riproduzione

Riproduzione di un disco .....	27
Riproduzione da un dispositivo USB.....	28
Utilizzo di un iPod/iPhone .....	29
Riproduzione in rete.....	31
Opzioni disponibili.....	31

## Regolazione audio

Selezione dell'effetto in base alla sorgente.....	34
Selezione del formato audio, di brani registrati in più lingue o del canale .....	34
Ascolto dell'audio con tecnologia Multiplex .....	35

## Sintonizzatore

Ascolto della radio .....	36
Utilizzo del sistema dati radio (RDS).....	37

## Altre operazioni

Uso della funzione Controllo per HDMI per "BRAVIA" Sync .....	38
Impostazione dei diffusori .....	39
Uso della funzione di spegnimento programmato (Sleep Timer) .....	41
Disattivazione dei tasti sull'unità.....	41

Controllo del televisore tramite il telecomando in dotazione .....	41
Modifica della luminosità del display del pannello frontale.....	42
Risparmio energetico nel Modo di Standby .....	42
Esplorazione di siti Web.....	42
Configurazione della rete.....	44

## Impostazioni e regolazioni

Uso del display di impostazione .....	49
[Aggiornamento rete] .....	50
[Impostazioni schermo] .....	50
[Impostazioni audio].....	52
[Impostazioni visione per BD/DVD].....	53
[Impostazioni protezione].....	53
[Impostazioni musica] .....	54
[Impostazioni sistema].....	54
[Impostazioni rete].....	55
[Imp. Rapida].....	55
[Ripristino].....	55

## Altre informazioni

Precauzioni .....	56
Note sui dischi .....	57
Risoluzione dei problemi.....	58
Dischi riproducibili .....	63
Tipi di file riproducibili .....	64
Formati audio supportati.....	65
Caratteristiche tecniche.....	66
Elenco dei codici delle lingue.....	67
Indice .....	68

# Disimballaggio

- Diffusori anteriori (2)

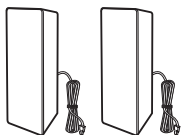

- Diffusori surround (2)

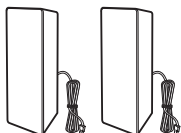

- Diffusore centrale (1)



- Subwoofer (1)

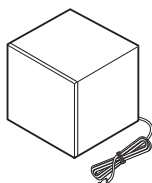

- Antenna a filo FM (1)

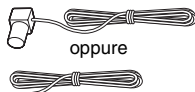

- Cavo video (1)



- Telecomando (1)



- Pile R6 (tipo AA) (2)



- Dock per iPod/iPhone (TDM-iP30) (1) (solo modelli destinati all'Europa e all'Australia)

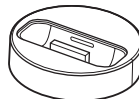

- Cavo USB (1) (solo modelli destinati all'Europa e all'Australia)



- Istruzioni per l'uso
- Guida di configurazione rapida
- Guida all'installazione dei diffusori
- Software License Information

## Preparazione del telecomando

Inserire due pile R6 (tipo AA, in dotazione) facendo corrispondere i poli ⊕ e ⊖ delle pile ai contrassegni presenti all'interno del vano.

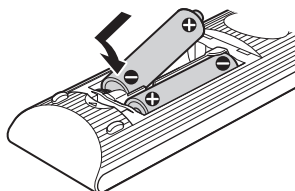

# Indice delle parti e dei comandi

Per ulteriori informazioni, consultare le pagine indicate fra parentesi.

## Pannello frontale

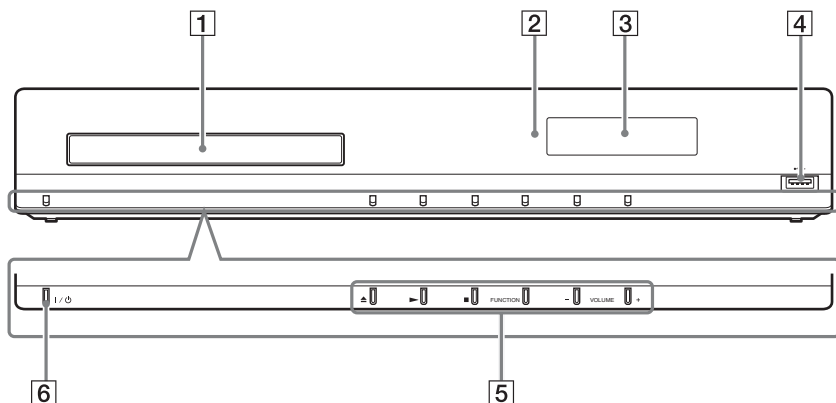

**1 Vassoio porta disco (pagina 27)**

**2 Sensore per comando a distanza**

**3 Display del pannello frontale**

**4 Porta  (USB) (pagina 28)**

Utilizzata per il collegamento di un dispositivo USB.

**5 Tasti di controllo della riproduzione**

**▲ (apertura/chiusura) (pagina 27)**

Consente di aprire o chiudere il vassoio porta disco.

**▶ (riproduzione)**

Consente di avviare o riavviare la riproduzione (Ripristino riproduzione).

Consente di riprodurre una presentazione quando è stato inserito un disco contenente file immagini JPEG.

**■ (arresto)**

Consente di arrestare la riproduzione e ricordare il punto di arresto (punto di ripristino).

Il punto di ripristino per un titolo/brano è l'ultimo punto riprodotto o l'ultima fotografia di una cartella di fotografie.

**FUNCTION**

Consente di selezionare la sorgente di riproduzione.

**VOLUME +/-**

Consente di regolare il volume del sistema.

**6  (accesso/standby)**

Consente di accendere l'unità o di impostarla nella modalità Standby.

## Display del pannello frontale

### Indicazioni nel display del pannello frontale

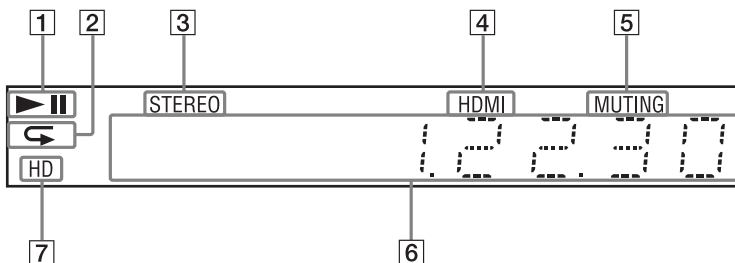

- 1 Consente di visualizzare lo stato di riproduzione del sistema.
- 2 Si illumina quanto viene attivata la riproduzione ripetuta.
- 3 Si illumina alla ricezione di audio stereofonico. (Solo radio)
- 4 Si illumina quando la presa HDMI (OUT) è correttamente collegata a un dispositivo conforme a HDCP (High-bandwidth Digital Content Protection) con l'ingresso HDMI o DVI (Digital Visual Interface).
- 5 Si illumina quando è attivata l'esclusione dell'audio.
- 6 Consente di visualizzare lo stato del sistema, ad esempio la frequenza radio e così via.
- 7 Si illumina durante la trasmissione di segnali video 720p/1080i/1080p dalla presa HDMI (OUT).

## Pannello posteriore

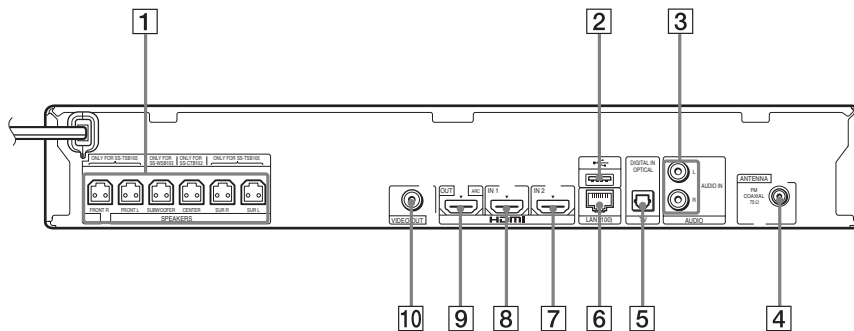

- |   |  |
|---|--|
| <b>1</b> Prese SPEAKERS (pagina 14)                 | <b>6</b> Terminale LAN (100) (pagina 20) |
| <b>2</b> Porta USB (pagina 28)                      | <b>7</b> Presa HDMI (IN 2) (pagina 17)   |
| <b>3</b> Prese AUDIO (AUDIO IN L/R) (pagina 17)     | <b>8</b> Presa HDMI (IN 1) (pagina 17)   |
| <b>4</b> Presa ANTENNA (FM COAXIAL 75Ω) (pagina 19) | <b>9</b> Presa HDMI (OUT) (pagina 15)    |
| <b>5</b> Presa TV (DIGITAL IN OPTICAL) (pagina 15)  | <b>10</b> Presa VIDEO OUT (pagina 15)    |

## Telecomando

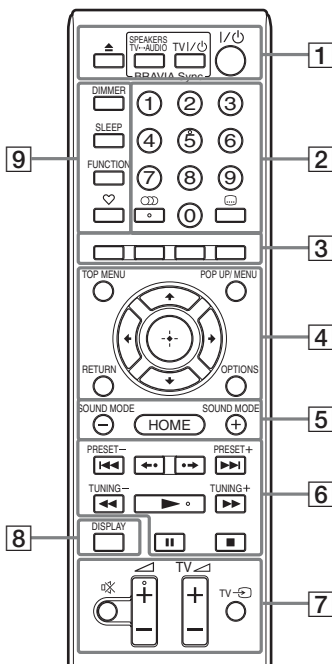

Il numero 5, i tasti , e dispongono di un punto tattile. Utilizzare il punto tattile come riferimento durante l'uso del telecomando.

- : Per le operazioni del televisore (per i dettagli, vedere “Controllo del televisore tramite il telecomando in dotazione” (pagina 41)).

### 1 (apertura/chiusura)

Consente di aprire o chiudere il vassoio porta disco.

### SPEAKERS TV↔AUDIO

Consente di scegliere se l'audio del televisore deve essere trasmesso dai diffusori del sistema o dai diffusori del televisore. Questa funzione è disponibile solo quando [Controllo per HDMI] è impostato su [On] (pagina 54).

### TV I/⏻ (accesso/standby) (pagina 41)



Consente di accendere il televisore o di impostare il modo di attesa.

### I/⏻ (accesso/standby) (pagine 22, 36)

Consente di accendere il sistema o di impostare il modo di attesa.

### 2 Tasti numerici (pagine 37, 41)

Consente di immettere i numeri di titolo/capitolo, il numero della stazione preselezionata e così via.

### (audio) (pagine 34, 35)

Consente di selezionare il formato/la traccia audio.

### (sottotitoli) (pagina 53)

Consente di selezionare la lingua dei sottotitoli quando su un BD-ROM/DVD VIDEO sono registrati sottotitoli in più lingue.

### 3 Tasti colorati (rosso/verde/giallo/blu)

Tasti di scelta rapida per la selezione delle voci di menu di alcuni dischi BD (possono inoltre essere utilizzati per le operazioni Java interattive dei dischi BD).

### 4 TOP MENU

Consente di aprire o chiudere il menu principale dei dischi BD o DVD.

### POP UP/MENU

Consente di aprire o chiudere il menu popup dei dischi BD-ROM o il menu dei dischi DVD.

### OPTIONS (pagine 24, 31, 42)

Consente di visualizzare il menu delle opzioni sullo schermo del televisore o sul display del pannello frontale. La posizione dipende dalla funzione selezionata.

### RETURN

Consente di tornare al display precedente.



Consente di spostare l'evidenziazione su una voce visualizzata.

### (Enter)

Consente di immettere la voce selezionata.

- 5 SOUND MODE +/- (pagina 34)**  
 Consente di selezionare il modo audio.
- HOME (pagine 22, 36, 39, 42, 44, 49)**  
 Consente di aprire o chiudere il menu iniziale del sistema.
- 6 Tasti per le operazioni di riproduzione**  
 Vedere "Riproduzione" (pagina 27).
- ◀◀/▶▶ (precedente/successivo)**  
 Consente di passare al capitolo, al brano o al file precedente/successivo.
- ◀•/•▶ (ripeti/avanza)**  
 Consente di ripetere brevemente le scene correnti per 10 secondi, o di far avanzare brevemente le scene correnti di 15 secondi.
- ◀◀/▶▶ (avanzamento rapido/ rallentatore/fermo immagine)**  
 Consente di riavvolgere/far avanzare rapidamente il disco durante la riproduzione. Ad ogni pressione del tasto, la velocità di ricerca cambia.  
 Consente di attivare la riproduzione al rallentatore se viene premuto per più di un secondo nel modo Pausa. Consente di riprodurre un fotogramma alla volta se viene premuto nel modo Pausa.  
 La riproduzione al rallentatore e di un singolo fotogramma non è disponibile per i Blu-ray Disc 3D.
- ▶ (riproduzione)**  
 Consente di avviare o riavviare la riproduzione (Ripristino riproduzione).  
 Consente di attivare la riproduzione One-Touch (pagina 38) quando il sistema è acceso e impostato sulla funzione "BD/DVD".
- || (pausa)**  
 Consente di mettere in pausa o riavviare la riproduzione.
- (arresto)**  
 Consente di arrestare la riproduzione e ricordare il punto di arresto (punto di ripristino). Il punto di ripristino per un titolo/brano è l'ultimo punto riprodotto o l'ultima fotografia di una cartella di fotografie.

**Tasti per il funzionamento della radio**  
 Vedere "Sintonizzatore" (pagina 36).

**PRESET +/-**

**TUNING +/-**

- 7 ☒ (esclusione audio)**

Consente di disattivare temporaneamente l'audio.

**△ (volume) +/- (pagina 36)**

Consente di regolare il volume.

**TV △ (volume) +/-  TV**

Consente di regolare il volume del televisore.

**TV  (ingresso TV)  TV**

Consente di commutare la sorgente di ingresso del televisore fra il televisore e altre sorgenti.

- 8 DISPLAY (pagine 27, 31, 42)**

Consente di visualizzare le informazioni di riproduzione e di esplorazione del Web sullo schermo del televisore.

Consente di visualizzare la stazione radio preselezionata, la frequenza e così via sul display del pannello frontale.

Consente di visualizzare sul display del pannello frontale le informazioni di trasmissione e lo stato di decodifica quando la funzione impostata non è "BD/DVD".

Quando il sistema è impostato sulla funzione "HDMI1", "HDMI2" o "TV", le informazioni di trasmissione e lo stato di decodifica vengono visualizzate solo se è disponibile un segnale digitale in ingresso.

Le informazioni di trasmissione e lo stato di decodifica potrebbero non essere visualizzate a seconda della trasmissione o dell'elemento in fase di decodifica.

- 9 DIMMER (pagina 42)**

Consente di cambiare la luminosità del display del pannello frontale.

**SLEEP (pagina 41)**

Consente di impostare la funzione di spegnimento.

**FUNCTION (pagine 23, 36)**

Consente di selezionare la sorgente di riproduzione.

### ♡ (Preferiti)

Consente di visualizzare il contenuto Internet aggiunto a Elenco Preferiti. È possibile salvare fino a 18 contenuti Internet preferiti.

## Punto 1: Installazione del sistema

### Posizionamento del sistema

Per installare il sistema, fare riferimento all'illustrazione riportata di seguito.

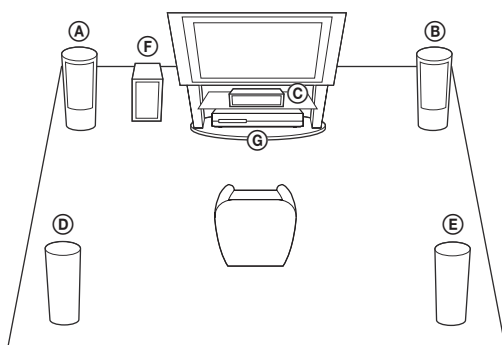

- Ⓐ Diffusore anteriore (L (sinistro))
- Ⓑ Diffusore anteriore (R (destro))
- Ⓒ Diffusore centrale
- Ⓓ Diffusore surround (L (sinistro))
- Ⓔ Diffusore surround (R (destro))
- Ⓕ Subwoofer
- Ⓖ Unità

#### Nota

- Prestare attenzione nel collocare i diffusori e/o i supporti dei diffusori fissati ai diffusori su un pavimento trattato con prodotti speciali (quali cera, olio, lucidanti, ecc.) onde evitare macchie o scolorimento.
- Non appoggiarsi o aggrapparsi ai diffusori, in quanto potrebbero cadere.

#### Suggerimento

- I diffusori possono essere installati a parete. Per i dettagli, fare riferimento alla "Guida all'installazione dei diffusori" in dotazione.

## Punto 2: Collegamento del sistema

Per il collegamento del sistema, leggere le informazioni riportate nelle seguenti pagine.

Non collegare il cavo di alimentazione CA dell'unità a una presa a muro prima di aver effettuato tutti gli altri collegamenti.

### Nota

- Quando si collega un altro componente dotato di controllo del volume, abbassare il volume degli altri componenti fino a un livello in cui il suono non risulta distorto.

## Collegamento dei diffusori

### Per collegare i cavi dei diffusori all'unità

Collegare i cavi dei diffusori rispettando i colori sulle prese SPEAKERS dell'unità.

Per il collegamento all'unità, inserire il connettore fino allo scatto.

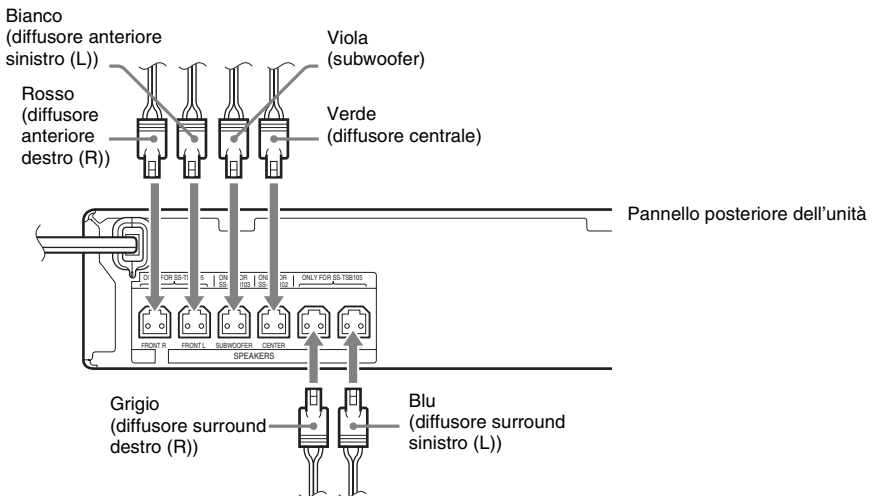

## Collegamento del televisore

Collegare il sistema al televisore per visualizzare l'immagine del sistema sul televisore e ascoltarne l'audio attraverso i diffusori del sistema.

Scegliere il metodo di collegamento in base alle prese e alle funzioni del televisore.

- Se il televisore dispone di una presa HDMI contrassegnata da "ARC\*\*": collegamento (A)
- Se il televisore dispone di una presa HDMI: collegamenti (A) e (C)
- Se il televisore non dispone di una presa HDMI: collegamenti (B) e (C)

### Collegamenti video

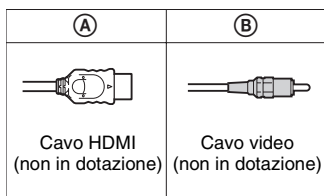

### Collegamento audio

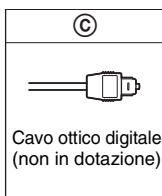

Televisore

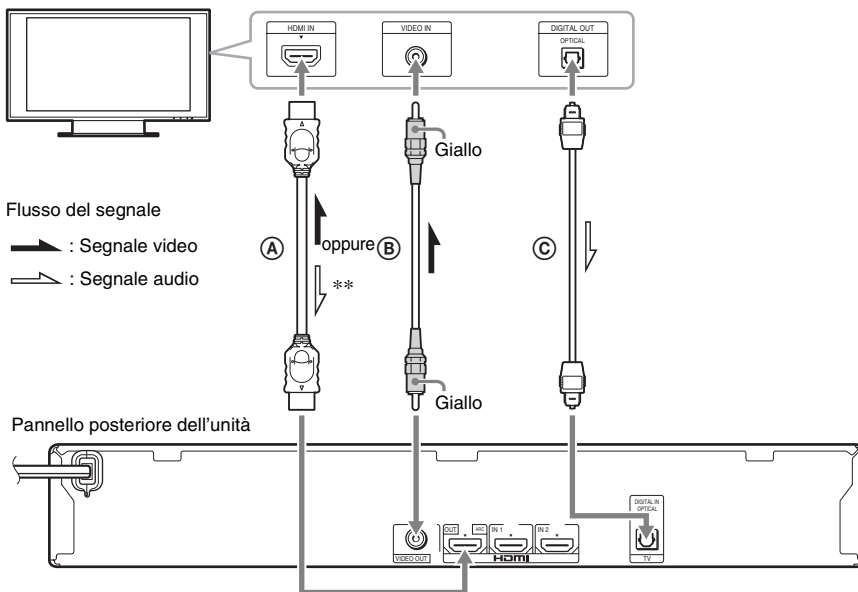

\* Audio Return Channel. Per ulteriori informazioni, vedere "Informazioni su Audio Return Channel" (pagina 16).

\*\* Disponibile solo se il televisore è compatibile con la funzione Audio Return Channel.

### **Ⓐ Collegamento mediante cavo HDMI**

Se il televisore dispone di una presa HDMI, effettuare il collegamento al televisore per mezzo di un cavo HDMI. Si otterrà una qualità dell'immagine superiore rispetto agli altri tipi di collegamenti.

Se il collegamento avviene con un cavo HDMI è necessario selezionare il tipo di segnale di uscita durante l'esecuzione di Imp. Rapida (pagina 22).

Per le altre impostazioni di HDMI, vedere "[Impostazioni HDMI]" (pagina 54).

#### **Informazioni su Audio Return Channel**

Se il televisore è compatibile con la funzione Audio Return Channel, il collegamento mediante cavo HDMI consente di inviare anche un segnale audio digitale dal televisore. Non è necessario effettuare un collegamento audio separato per l'ascolto dell'audio del televisore. Per l'impostazione della funzione Audio Return Channel vedere [Audio Return Channel] (pagina 54).

### **Ⓑ Collegamento mediante cavo video**

Effettuare questo collegamento se il televisore non dispone di una presa HDMI.

### **Ⓒ Collegamento mediante cavo ottico digitale**

Questo collegamento consente di inviare un segnale audio dal televisore al sistema. Per ascoltare l'audio del televisore attraverso il sistema è necessario effettuare questo collegamento. Con questo collegamento il sistema riceve un segnale di trasmissione multiplex Dolby Digital ed è possibile ascoltare l'audio con la trasmissione multiplex.

#### **Nota**

- L'audio del televisore può essere ascoltato selezionando la funzione "TV" (pagina 23).
- Se il televisore non dispone di un'uscita ottica digitale, è possibile collegare l'unità e il televisore con un cavo audio per l'ascolto dell'audio del televisore attraverso il sistema. Per i dettagli sul collegamento, vedere "Collegamento degli altri componenti" (pagina 17).

## Collegamento degli altri componenti

### Se il componente da collegare al sistema dispone di una presa HDMI (OUT)

È possibile connettere un componente dotato di una presa HDMI (OUT), ad esempio un decoder, un ricevitore satellitare digitale o una PLAYSTATION®3, mediante un cavo HDMI. Il collegamento mediante cavo HDMI consente di inviare sia segnali video sia segnali audio. Collegando il sistema e il componente mediante un cavo HDMI è possibile ottenere audio e immagini di alta qualità attraverso la presa HDMI (IN 1) o HDMI (IN 2).

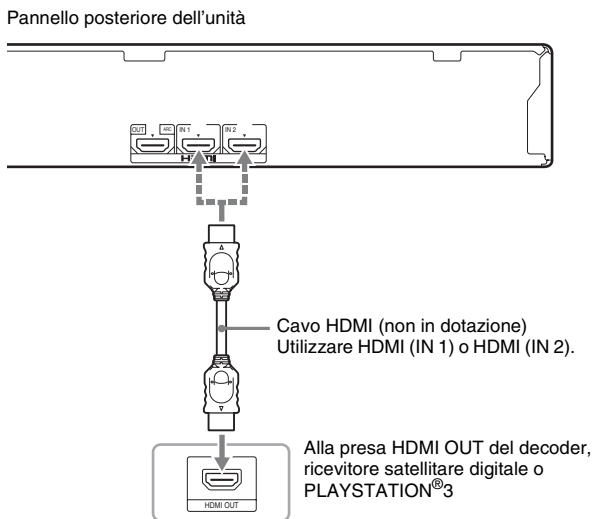

#### Nota

- I segnali video inviati dalle prese HDMI (IN 1/2) sono trasmessi alla presa HDMI (OUT) solo se è selezionata la funzione “HDMI1” o “HDMI2”.
- Per trasmettere un segnale audio dalle prese HDMI (IN 1/2) alla presa HDMI (OUT), potrebbe essere necessario modificare l'impostazione dell'uscita audio. Per i dettagli, vedere [Uscita audio] in [Impostazioni audio] (pagina 52).
- È possibile cambiare l'ingresso audio di un componente collegato alla presa HDMI (IN 1) nella presa TV (DIGITAL IN OPTICAL). Per i dettagli, vedere [Modo di ingresso audio HDMI1] in [Impostazioni HDMI] (pagina 54). (Solo per i modelli destinati all'Europa.)

## Se il componente non dispone di una presa HDMI OUT

Collegare il sistema in modo che i segnali video provenienti dal sistema e dall'altro componente siano inviati al televisore, mentre i segnali audio provenienti dal componente siano inviati al sistema come riportato di seguito.

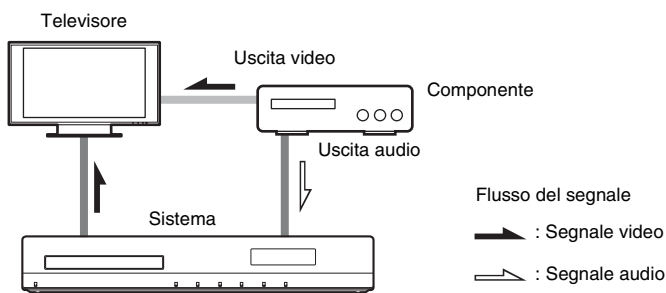

Se il componente consente solamente la riproduzione di audio, collegare l'uscita audio del componente al sistema.

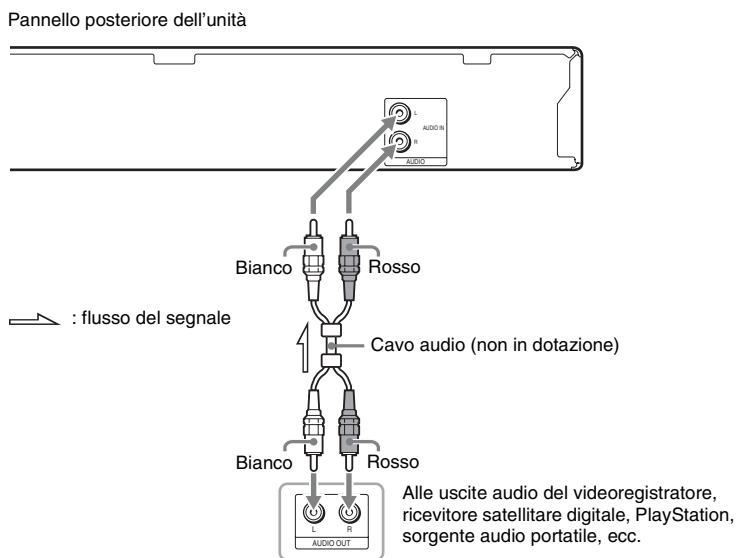

### Nota

- Se si effettua il collegamento di cui sopra, impostare [Controllo per HDMI] in [Impostazioni HDMI] di [Impostazioni sistema] su [Off] (pagina 54).
- L'audio del componente può essere ascoltato selezionando la funzione "AUDIO" (pagina 23).

## Collegamento dell'antenna

Pannello posteriore dell'unità

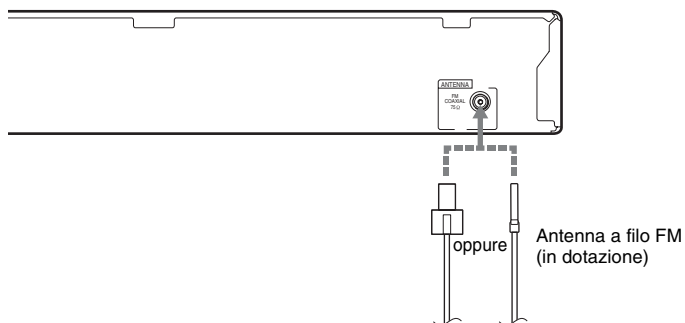

### Nota

- Assicurarsi di svolgere completamente l'antenna a filo FM.
- Dopo aver collegato l'antenna a filo FM, mantenerla il più possibile in posizione orizzontale.

### Suggerimento

- Se la ricezione FM è di cattiva qualità, utilizzare un cavo coassiale da 75 ohm (non in dotazione) per collegare l'unità a un'antenna FM esterna.

## Punto 3: Collegamento alla rete

### Nota

- Per collegare il sistema alla rete è necessario configurare impostazioni di rete adatte al proprio ambiente di utilizzo e ai componenti. Per i dettagli, vedere “Configurazione della rete” (pagina 44) e “[Impostazioni rete]” (pagina 55).

Scegliere il metodo in base all’ambiente LAN (Local Area Network).

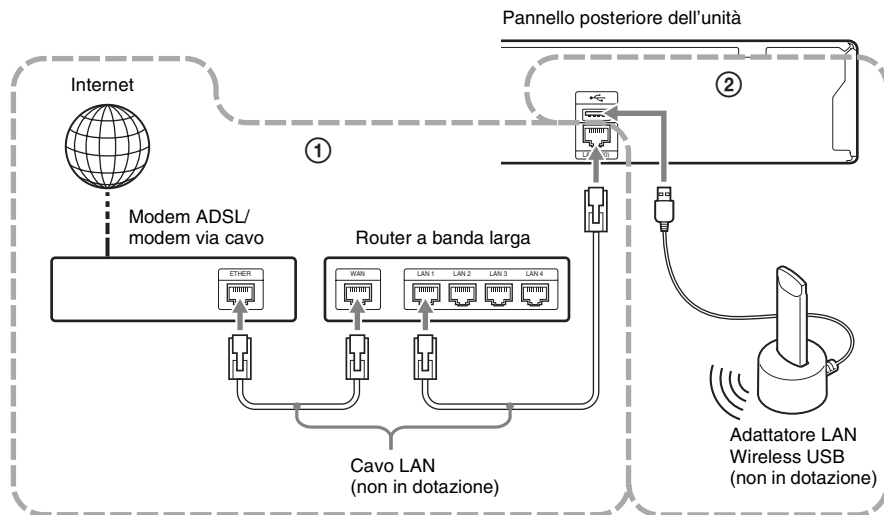

### ① Impostazione via cavo

Utilizzare un cavo LAN per il collegamento al terminale LAN (100) sull'unità.

### ② Impostazione wireless USB

Utilizzare una LAN wireless per mezzo dell'adattatore LAN Wireless USB (solo Sony UWA-BR100\*).

L'adattatore LAN Wireless USB potrebbe non essere disponibile in alcuni paesi e/o aree geografiche.

\* Informazioni aggiornate a novembre 2010.

Spegnere l'unità prima di collegare la prolunga o di inserire l'adattatore LAN Wireless USB. Dopo aver inserito l'adattatore LAN Wireless USB nella base e dopo aver collegato la prolunga alla porta ← (USB) (anteriore o posteriore), accendere di nuovo l'unità.

**Nota**

- La distanza di posizionamento tra l'adattatore LAN Wireless USB e il router LAN wireless dipende dall'ambiente di utilizzo. Se il sistema non è in grado di connettersi alla rete o se la connessione di rete è instabile, cambiare la posizione dell'adattatore LAN Wireless USB oppure avvicinare l'adattatore LAN Wireless USB al router LAN wireless.
- Le informazioni relative alle impostazioni di rete possono essere recuperate anche nella pagina indicata del supporto tecnico Sony:

Per i clienti in Europa:

<http://support.sony-europe.com>

Per i clienti a Taiwan:

<http://www.sony-asia.com/support/tw>

Per i clienti in altri paesi/aree geografiche:

<http://www.sony-asia.com/support>

## Punto 4: Esecuzione di Imp. Rapida

### Prima di eseguire il punto 4

Assicurarsi che tutti i collegamenti siano effettuati in modo saldo, quindi collegare il cavo di alimentazione CA.

Attenersi alla procedura descritta di seguito per effettuare le regolazioni di base per l'utilizzo del sistema.

Le voci visualizzate dipendono dal modello commercializzato nel paese di utilizzo.

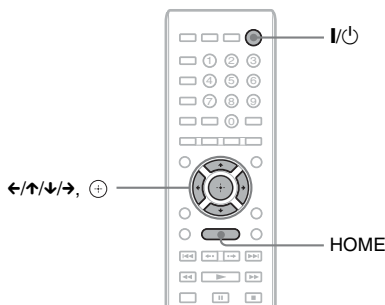

- 1** Accendere il televisore.
- 2** Premere I/⏻.
- 3** Impostare il selettore di ingresso del televisore in modo che il segnale proveniente dal sistema appaia sullo schermo del televisore.

Viene visualizzato il display di impostazione rapida per la selezione della lingua di visualizzazione su schermo.

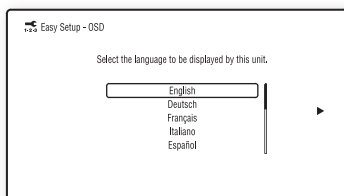

- 4** Eseguire [Imp. Rapida]. Attenersi alle istruzioni sullo schermo per configurare le impostazioni di base utilizzando ←/↑/↓/→ e +.

Eseguire la seguente impostazione a seconda del metodo di collegamento (pagina 15).

- Collegamento mediante cavo HDMI: attenersi alle istruzioni visualizzate sullo schermo del televisore.
- Collegamento mediante cavo video: selezionare [16:9] o [4:3] in modo da visualizzare correttamente l'immagine.

### Richiamo del display di impostazione rapida

- 1** Premere HOME.  
Sullo schermo del televisore viene visualizzato il menu iniziale.
- 2** Premere ←/→ per selezionare  [Impostaz.].
- 3** Premere ↑/↓ per selezionare [Imp. Rapida], quindi premere +.
- 4** Premere ←/→ per selezionare [Avvio], quindi premere +.

Viene visualizzato il display di impostazione rapida.

## Punto 5: Selezione della sorgente

È possibile selezionare la sorgente di riproduzione.

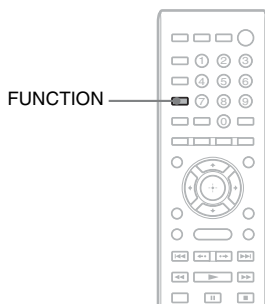

**Premere più volte FUNCTION finché sul display del pannello frontale non viene visualizzata la funzione desiderata.**

Ad ogni pressione di FUNCTION, la funzione cambia come indicato di seguito.

“BD/DVD” → “FM” → “HDMI1” →  
 “HDMI2” → “TV” → “AUDIO” → “BD/  
 DVD” → ...

Funzione	Sorgente
“BD/DVD”	Disco, dispositivo USB, iPod/iPhone* o dispositivo di rete da riprodurre con il sistema
“FM”	Radio FM (pagina 36)
“HDMI1”/ “HDMI2”	Componente collegato alla presa HDMI (IN 1) o HDMI (IN 2) sul pannello posteriore (pagina 17)
“TV”	Componente (televisore e simili) collegato alla presa TV (DIGITAL IN OPTICAL) sul pannello posteriore o televisore compatibile con la funzione Audio Return Channel collegato alla presa HDMI (OUT) sul pannello posteriore (pagina 15).
“AUDIO”	Componente collegato alle prese AUDIO (AUDIO IN L/R) sul pannello posteriore (pagina 17)

\* Tranne per i modelli destinati alla Russia.

## Punto 6: Ascolto dell'audio surround

Dopo aver eseguito le operazioni nei punti precedenti, è possibile avviare la riproduzione e ascoltare facilmente l'audio surround. È inoltre possibile selezionare impostazioni surround pre-programmate e adattate a diversi tipi di sorgenti audio, che permettono di potenziare l'audio ricreando nell'ambiente domestico l'atmosfera tipica di una sala cinematografica.

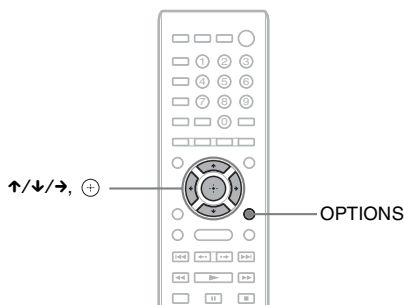

### Selezione delle impostazioni surround in base alle preferenze di ascolto

Il metodo di impostazione dipende dalla funzione.

#### **Durante la riproduzione con la funzione “BD/DVD”<sup>\*</sup> o “FM”**

- 1** Premere **OPTIONS**.  
Sullo schermo del televisore viene visualizzato il menu delle opzioni.
- 2** Premere **↑/↓** per selezionare [Impostaz. Surround], quindi premere **⊕**.
- 3** Premere più volte **↑/↓** fino a quando sullo schermo del televisore non viene visualizzata l'impostazione desiderata.  
Consultare la tabella di seguito per una descrizione delle impostazioni audio surround.
- 4** Premere **⊕**.  
L'impostazione viene configurata.

<sup>\*</sup> Le impostazioni dell'audio surround non si applicano al contenuto Internet.

#### **Durante la riproduzione con la funzione “HDMI1”, “HDMI2”, “TV” o “AUDIO”**

- 1** Premere **OPTIONS**.  
Sul display del pannello frontale viene visualizzato il menu delle opzioni.
- 2** Premere più volte **↑/↓** fino a quando non viene visualizzata l'indicazione “SUR. SET” sul display del pannello frontale, quindi premere **⊕** o **→**.
- 3** Premere più volte **↑/↓** fino a quando sul display del pannello frontale non viene visualizzata l'impostazione desiderata.  
Consultare la tabella di seguito per una descrizione delle impostazioni audio surround.

**4 Premere** .

L'impostazione viene configurata.

**5 Premere** **OPTIONS.**

Il menu delle opzioni scompare dal display del pannello frontale.

**Nota**

- Quando il menu home viene visualizzato sullo schermo del televisore, è possibile modificare questa impostazione selezionando l'impostazione surround mediante [Impostaz. Surround] in [Impostazioni audio] di [Impostaz.] (pagina 52).

**Informazioni sull'uscita dei diffusori per ciascuna impostazione surround**

Nella tabella di seguito sono descritte le opzioni relative al collegamento di tutti i diffusori all'unità. L'impostazione predefinita è [A.F.D. Multi] ("A.F.D. MULTI").

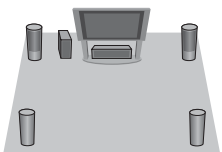
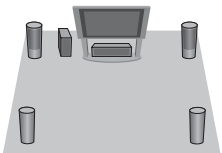
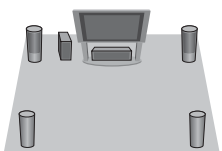
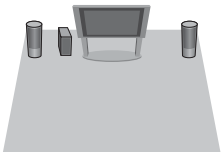
Audio proveniente da	Impostazione surround	Effetto
Dipende dalla sorgente.	[A.F.D. Standard] "A.F.D. STD" (AUTO FORMAT DIRECT STANDARD)	Il sistema distingue il formato audio della sorgente e presenta l'audio così com'è stato registrato o codificato.
	[A.F.D. Multi] "A.F.D. MULTI" (AUTO FORMAT DIRECT MULTI)	<ul style="list-style-type: none"> <li>• Sorgente a 2 canali: il sistema simula l'audio surround da sorgenti a 2 canali e trasmette l'audio dai diffusori a 5.1 canali, duplicando l'audio della sorgente a 2 canali in ciascun diffusore.</li> <li>• Sorgente multicanale: il sistema trasmette l'audio dai diffusori in base al numero di canali della sorgente.</li> </ul>
	<ul style="list-style-type: none"> <li>• [Dolby Pro Logic] "PRO LOGIC"</li> <li>• [Dolby PL II Movie] "PLII MOVIE"</li> </ul>	<ul style="list-style-type: none"> <li>• Sorgente a 2 canali: il sistema simula l'audio surround da sorgenti a 2 canali e trasmette l'audio dai diffusori a 5.1 canali. <ul style="list-style-type: none"> <li>– [Dolby Pro Logic] ("PRO LOGIC") esegue la decodifica Dolby Pro Logic.</li> <li>– [Dolby PL II Movie] ("PLII MOVIE") esegue la decodifica in modalità Dolby Pro Logic II movie.</li> </ul> </li> <li>• Sorgente multicanale: il sistema trasmette l'audio dai diffusori in base al numero di canali della sorgente.</li> </ul>
	<ul style="list-style-type: none"> <li>• [DTS Neo:6 Cinema] "NEO6 CIN"</li> <li>• [DTS Neo:6 Music] "NEO6 MUS"</li> </ul>	<ul style="list-style-type: none"> <li>• Sorgente a 2 canali: il sistema simula l'audio surround da sorgenti a 2 canali e produce audio a 6.1 canali. <ul style="list-style-type: none"> <li>– [DTS Neo:6 Cinema] ("NEO6 CIN") esegue la decodifica in modalità DTS Neo:6 Cinema.</li> <li>– [DTS Neo:6 Music] ("NEO6 MUS") esegue la decodifica in modalità DTS Neo:6 Music.</li> </ul> </li> <li>• Sorgente multicanale: il sistema trasmette l'audio dai diffusori in base al numero di canali della sorgente.</li> </ul>
	[2ch Stereo] "2CH ST."	Il sistema trasmette l'audio dai diffusori anteriori e dal subwoofer indipendentemente dal formato audio o dal numero di canali. I formati surround multicanale vengono sottoposti a downmix per consentire l'ascolto a 2 canali.

**Nota**

- A seconda del disco o della sorgente, quando si seleziona [A.F.D. Multi] (“A.F.D. MULTI”) l’inizio del suono potrebbe essere tagliato a causa della selezione automatica della modalità ottimale. Per evitare che il suono venga tagliato, selezionare [A.F.D. Standard] (“A.F.D. STD”).
- Quando si riceve una trasmissione audio bilingue in ingresso, [Dolby Pro Logic] (“PRO LOGIC”) e [Dolby PL II Movie] (“PLII MOVIE”) non sono attivi.
- A seconda del flusso di input, le impostazioni surround potrebbero essere inefficaci.
- Durante la riproduzione di un Super Audio CD, le impostazioni surround non sono attive.

**Suggerimento**

- È inoltre possibile selezionare l’impostazione surround in [Impostaz. Surround] di [Impostazioni audio] (pagina 52).
- Per le funzioni diverse da “BD/DVD”, è possibile verificare se [Dolby Pro Logic] (“PRO LOGIC”), [Dolby PL II Movie] (“PLII MOVIE”) o la modalità DTS Neo:6 sono attivati premendo più volte DISPLAY in modo da visualizzare sul display del pannello frontale le informazioni di trasmissione e lo stato di decodifica.

## Riproduzione di un disco

Per informazioni sui dischi riproducibili, vedere “Dischi riproducibili” (pagina 63).

- 1 Impostare il selettore di ingresso del televisore in modo che sullo schermo compaia il segnale proveniente dal sistema.**
- 2 Premere ▲ e posizionare un disco sul vassoio porta disco.**

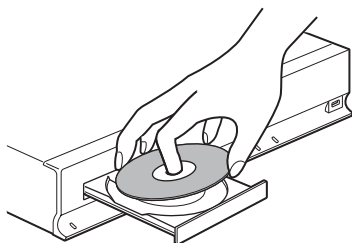

- 3 Premere ▲ per chiudere il vassoio porta disco.**

Nel menu iniziale viene visualizzato ● e la riproduzione ha inizio.

Se la riproduzione non ha inizio automaticamente, selezionare ● nella categoria [Video], [Musica] o [Foto], quindi premere ⊕.

### Utilizzo di BONUSVIEW/BD-LIVE

Alcuni BD-ROM con “BD-LIVE Logo\*” presentano contenuti supplementari e altri dati che è possibile scaricare.

\* BD-LIVE™

- 1 Collegare il dispositivo USB alla porta (USB) sul retro dell'unità.**

Per l'archiviazione locale, utilizzare una memoria USB di almeno 1 GB.

Pannello posteriore

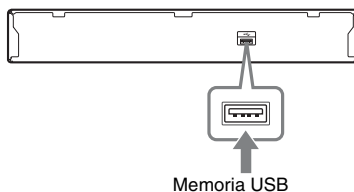

- 2 Preparare il sistema per BD-LIVE (solo BD-LIVE).**

- Collegare il sistema a una rete (pagina 20).
- Impostare [Connessione Internet per BD] su [Consenti] (pagina 53).

- 3 Inserire un BD-ROM con BONUSVIEW/BD-LIVE.**

Il metodo di funzionamento è diverso a seconda del disco. Consultare le istruzioni per l'uso del disco.

#### Suggerimento

- Per eliminare i dati nella memoria USB, selezionare [Cancella dati BD] in [Video], quindi premere ⊕. Tutti i dati archiviati nella cartella buda vengono eliminati.

### Utilizzo di Blu-ray 3D

È possibile utilizzare dischi Blu-ray 3D con il logo 3D\*.



- 1 Preparare il sistema per la riproduzione di Blu-ray 3D Disc.**

- Collegare il sistema al televisore 3D compatibile utilizzando un cavo HDMI ad alta velocità (non in dotazione).
- Impostare [Impost. uscita 3D] e [Impost. dim. schermo TV per 3D] in [Impostazioni schermo] (pagina 50).

- 2 Inserire un Blu-ray 3D Disc.**

Il metodo di funzionamento è diverso a seconda del disco. Consultare le istruzioni per l'uso in dotazione con il disco.

#### Suggerimento

- Consultare anche le istruzioni per l'uso del televisore 3D compatibile.

## Visualizzazione delle informazioni di riproduzione

È possibile visualizzare le informazioni di riproduzione premendo DISPLAY. Le informazioni visualizzate dipendono dal tipo di disco e dallo stato del sistema.

Esempio: durante la riproduzione di un BD-ROM

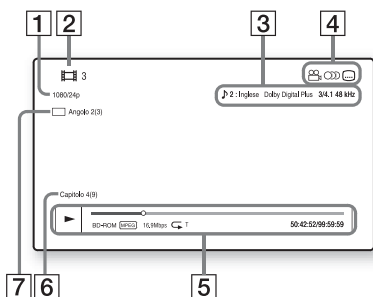

- 1 Risoluzione di uscita/Frequenza video
- 2 Numero o nome del titolo
- 3 Impostazione dell'audio correntemente selezionata
- 4 Funzioni disponibili (🔊 angolazione, 🎧 audio, (...) sottotitoli)
- 5 Informazioni di riproduzione  
Comprendono la modalità di riproduzione, la barra di stato della riproduzione, il tipo di disco, il codec video, la velocità in bit, il tipo di ripetizione, il tempo trascorso e il tempo di riproduzione totale
- 6 Numero di capitolo
- 7 Angolazione attualmente selezionata

## Riproduzione da un dispositivo USB

È possibile riprodurre file video, musicali e foto sul dispositivo USB collegato.

Per informazioni sui tipi di file riproducibili, vedere "Tipi di file riproducibili" (pagina 64).

### 1 Collegare il dispositivo USB alla porta (USB) sull'unità.

Consultare le istruzioni per l'uso del dispositivo USB prima del collegamento.

Pannello posteriore

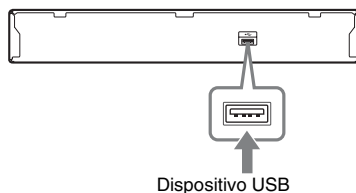

Pannello frontale

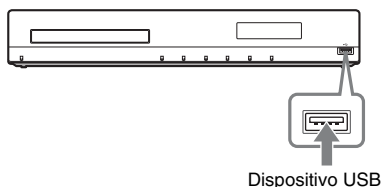

### 2 Premere HOME.

Sullo schermo del televisore viene visualizzato il menu iniziale.

### 3 Premere </> per selezionare [Video], [Musica] o [Foto].

### 4 Premere ↑/↓ per selezionare [Disp. USB (davanti)] o [Disp. USB (posteriore)], quindi premere +.

#### Nota

- Non rimuovere il dispositivo USB durante l'uso. Per evitare di danneggiare i dati o il dispositivo USB, spegnere il sistema durante il collegamento o la rimozione del dispositivo USB.

# Utilizzo di un iPod/iPhone

*(Tranne per i modelli destinati alla Russia)*

È possibile riprodurre musica, video e foto, nonché caricare la batteria di un iPod/iPhone attraverso il sistema.

## Modelli di iPod/iPhone compatibili

I modelli di iPod/iPhone compatibili sono indicati di seguito. Prima di utilizzare il sistema, aggiornare l'iPod/iPhone con il software più recente.

Prodotto per iPod touch 4th generation, iPod touch 3rd generation, iPod touch 2nd generation, iPod touch 1st generation, iPod nano 6th generation, iPod nano 5th generation (video camera), iPod nano 4th generation (video), iPod nano 3rd generation (video), iPod nano 2nd generation (aluminum), iPod nano 1st generation, iPod 5th generation (video), iPod classic, iPhone 4, iPhone 3GS, iPhone 3G, iPhone

## Per utilizzare un iPod/iPhone attraverso il sistema

**1** Collegare il dock per iPod/iPhone (in dotazione) alla porta anteriore o posteriore  $\leftrightarrow$  (USB) sull'unità, quindi inserire l'iPod/iPhone nel dock per iPod/iPhone.

Durante la riproduzione di un file video o di una foto, collegare l'uscita video del dock per iPod/iPhone all'ingresso video del televisore con un cavo video (in dotazione) prima di inserire l'iPod/iPhone nel dock per iPod/iPhone.

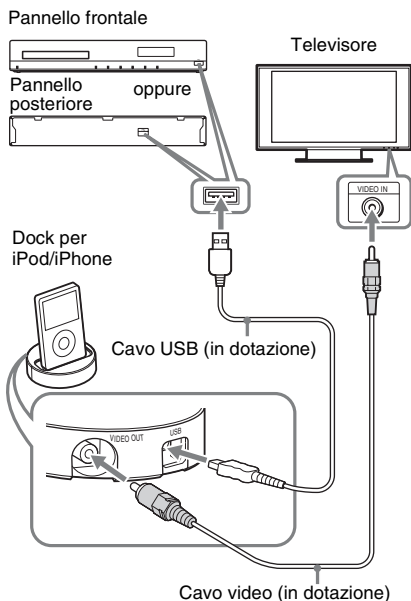

## 2 Premere HOME.

Sullo schermo del televisore viene visualizzato il menu iniziale.

## 3 Premere $\leftrightarrow$ per selezionare [Video], [Musica] o [Foto].

## 4 Premere $\uparrow/\downarrow$ per selezionare [iPod (davanti)] o [iPod (posteriore)], quindi premere $\oplus$ .

### ■ Se nel punto 3 è stato selezionato [Video] o [Musica]

I file video e musicali sono elencati sullo schermo del televisore. Procedere al punto successivo.

### ■ Se nel punto 3 è stato selezionato [Foto]

Sullo schermo del televisore viene visualizzato [Cambiare l'ingresso TV sull'ingresso video...]. Impostare il selettore di ingresso del televisore in modo che sullo schermo compaia il segnale proveniente dall'iPod/iPhone. Avviare quindi la proiezione delle diapositive comandandola direttamente dall'iPod/iPhone.

## 5 Premere e per selezionare il file da riprodurre.

L'audio dell'iPod/iPhone viene riprodotto sul sistema.

Durante la riproduzione di un file video, impostare il selettore di ingresso del televisore in modo che sullo schermo compaia il segnale proveniente dall'iPod/iPhone.

È possibile comandare l'iPod/iPhone utilizzando i tasti sul telecomando.

Per i dettagli sulle operazioni, consultare le istruzioni per l'uso dell'iPod/iPhone.

### Nota

- Per cambiare un'impostazione del sistema, ad esempio l'impostazione surround, durante la visione sul televisore di immagini provenienti dall'iPod/iPhone, selezionare l'ingresso di questo sistema sul televisore prima di utilizzare il sistema.

## Per comandare l'iPod/iPhone con il telecomando

È possibile comandare l'iPod/iPhone utilizzando i tasti sul telecomando. Nella seguente tabella sono mostrati, a titolo esemplificativo, i tasti che possono essere utilizzati. (A seconda del modello iPod/iPhone, il funzionamento potrebbe differire.)

### Per [Video] / [Musica]

Premere	Funzionamento
	Consente di avviare la riproduzione.
	Consente di mettere in pausa la riproduzione.
	Consente di arrestare la riproduzione.
o	Consente il riavvolgimento o l'avanzamento rapido.
o	Consente di passare al file o capitolo precedente o successivo (se presente).

### Per [Foto]

Premere	Funzionamento
,	Consente di avviare e mettere in pausa la riproduzione. Quando si tiene premuto uno di questi tasti per diversi secondi, l'iPod/iPhone collegato entra nella modalità di sospensione.

Premere	Funzionamento
	Consente di mettere in pausa la riproduzione.
o	Consente il riavvolgimento o l'avanzamento rapido.
o	Consente di passare al file precedente o successivo. Quando si tiene premuto uno di questi tasti, viene effettuato il riavvolgimento o l'avanzamento rapido dell'iPod/iPhone collegato.
DISPLAY	Consente di attivare la retroilluminazione (o di prolungarla di 30 secondi).
OPTIONS,	Consente di ritornare al display o alla gerarchia di cartelle precedente.
/	Consente di selezionare l'elemento precedente o successivo.
,	Consente di immettere la voce selezionata.

### Nota

- L'iPod/iPhone viene ricaricato quando è collegato al sistema acceso.
- Se [Auto standby] è impostato su [On], il sistema potrebbe spegnersi automaticamente mentre è in uso un iPod/iPhone.
- Non è possibile trasferire brani sull'iPod/iPhone da questo sistema.
- Sony non si assume responsabilità in caso di perdita o danneggiamento dei dati registrati su un iPod/iPhone collegato all'unità.
- Il prodotto è stato studiato specificamente per l'utilizzo con iPod/iPhone ed è stato certificato come conforme agli standard di prestazioni di Apple.
- Non rimuovere l'iPod/iPhone durante l'uso. Per evitare di danneggiare i dati o l'iPod/iPhone, spegnere il sistema durante il collegamento o la rimozione dell'iPod/iPhone.
- Il sistema riconosce unicamente iPod/iPhone che sono stati precedentemente collegati al sistema.
- La funzione Controllo audio del sistema non è utilizzabile durante la riproduzione di file video o foto dall'iPod/iPhone.
- Quando si collega un iPod non compatibile con la funzione di uscita video e si seleziona [iPod (davanti)] o [iPod (posteriore)] in [Video] o [Foto], sullo schermo del televisore viene visualizzato un messaggio di avviso.
- Il sistema è in grado di riconoscere fino a 3.000 file (cartelle comprese).

# Riproduzione in rete

## Video Internet BRAVIA in streaming

Video Internet BRAVIA è un gateway per la trasmissione all'unità del contenuto Internet selezionato e di diverse fonti di intrattenimento su richiesta.

### Suggerimento

- Alcuni contenuti Internet richiedono la registrazione da PC prima della riproduzione.

### 1 Preparare il sistema per Video Internet BRAVIA.

Collegare il sistema a una rete (pagina 20).

### 2 Premere $\leftarrow/\rightarrow$ per selezionare $\left[ \text{Video} \right]$ , $\left[ \text{Musica} \right]$ o $\left[ \text{Foto} \right]$ .

### 3 Premere $\uparrow/\downarrow$ per selezionare l'icona di un provider di contenuto Internet, quindi premere $\oplus$ .

Se l'elenco del contenuto Internet non è stato recuperato, è visibile l'icona di contenuto non acquisito o l'icona "nuovo".

## Per utilizzare il pannello di controllo

Il pannello di controllo viene visualizzato all'avvio della riproduzione del file video. Gli elementi visualizzati dipendono dai provider di contenuto Internet.

Per ripetere la visualizzazione, premere DISPLAY.

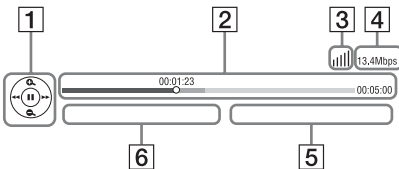

- 1 Display di controllo  
Premere  $\leftarrow/\uparrow/\downarrow/\rightarrow$  o  $\oplus$  per le operazioni di riproduzione.

- 2 Barra di stato della riproduzione  
Barra di stato, cursore che indica la posizione corrente, tempo di riproduzione, durata del file video
- 3 Indicatore dello stato di rete  
 $\text{||||}$  Indica l'intensità del segnale di una connessione wireless.  
 $\text{☎}$  Indica una connessione via cavo.
- 4 Velocità di trasmissione della rete
- 5 Nome del file video successivo
- 6 Nome del file video attualmente selezionato

## Opzioni disponibili

Premendo OPTIONS vengono visualizzate diverse impostazioni e operazioni di riproduzione. Le voci disponibili sono diverse a seconda della situazione.

### Opzioni comuni

Voci	Dettagli
[Impostaz. Surround]	Consente di cambiare l'impostazione surround (pagina 24).
[Impost. ripetizione]	Consente di impostare la riproduzione ripetuta.
[Menu 3D]	[Regolazione profondità 3D]: consente di regolare la profondità delle immagini 3D.
[Elenco Preferiti]	Consente di visualizzare Elenco Preferiti.
[Riproduci/Arresta]	Consente di avviare o interrompere la riproduzione.
[Riproduci da inizio]	Consente di riprodurre l'elemento dall'inizio.
[Aggiunge a Preferiti]	Consente di aggiungere contenuto Internet a Elenco Preferiti.
[Rimuove da Preferiti]	Consente di cancellare il contenuto Internet da Elenco Preferiti.

## Solo [Video]

Voci	Dettagli
[SINCR. A/V]	Consente di regolare il ritardo tra riproduzione dell'audio e delle immagini. Per ulteriori informazioni, vedere "Regolazione del ritardo tra riproduzione dell'audio e delle immagini" (pagina 33).
[Impost. uscita 3D]	Consente di stabilire se il video 3D deve essere trasmesso automaticamente. <b>Nota</b> <ul style="list-style-type: none"><li>• Il video 3D proveniente dalla presa HDMI (IN 1) o HDMI (IN 2) viene trasmesso a prescindere da questa impostazione.</li></ul>
[Impostazioni video]	<ul style="list-style-type: none"><li>• [Modo qualità immagine]: consente di selezionare le impostazioni dell'immagine per diversi tipi di illuminazione dell'ambiente.</li><li>• [FNR]: consente di ridurre i disturbi casuali visualizzati nell'immagine.</li><li>• [BNR]: consente di ridurre i disturbi a mosaico nell'immagine.</li><li>• [MNR]: consente di ridurre i disturbi minori lungo i contorni dell'immagine (sfarfallio).</li></ul>
[Pausa]	Consente di mettere in pausa la riproduzione.
[Menu principale]	Consente di visualizzare il menu principale dei dischi BD o DVD.
[Menu/Menu a comparsa]	Consente di visualizzare il menu a comparsa dei dischi BD-ROM o il menu dei dischi DVD.
[Ricerca titolo]	Consente di cercare un titolo su un BD-ROM/DVD VIDEO e di avviare la riproduzione dall'inizio.
[Ricerca capitolo]	Consente di cercare un capitolo e di avviare la riproduzione dall'inizio.

Voci	Dettagli
[Angolo]	Consente di passare ad altri angoli di visualizzazione quando su un BD-ROM/DVD VIDEO sono registrate più angolazioni.
[Riduz. disturbi contenuto IP]	Consente di correggere la qualità video del contenuto Internet.

## Solo [Musica]

Voci	Dettagli
[Agg. BGM proiez. dia.]	Consente di registrare file musicali nella memoria USB come musica di sottofondo (BGM) durante una proiezione di diapositive.
[Impost. casuale] (solo iPod/iPhone)	Consente di impostare la riproduzione casuale.

## Solo [Foto]

Voci	Dettagli
[Proiez. diapo.]	Consente di avviare una presentazione.
[Vel. proiez. diapo.]	Consente di modificare la velocità della presentazione.
[Eff. proiez. diapo.]	Consente di impostare l'effetto per la riproduzione di una proiezione di diapositive.
[BGM proiez. diapo.]	<ul style="list-style-type: none"><li>• [Off]: Consente di disattivare la funzione.</li><li>• [My Music da USB]: Consente di impostare i file musicali registrati in [Agg. BGM proiez. dia.].</li><li>• [Riprod. da CD musica]: Consente di impostare i brani sui CD-DA (CD musicali).</li></ul>
[Ruota a sinistra]	Consente di ruotare la fotografia in senso antiorario di 90°.
[Ruota a destra]	Consente di ruotare la fotografia in senso orario di 90°.
[Visione immag.]	Consente di visualizzare l'immagine selezionata.

## Regolazione del ritardo tra riproduzione dell'audio e delle immagini

### (A/V SYNC)

Se il suono risulta sfasato rispetto alle immagini visualizzate sullo schermo del televisore, è possibile sincronizzare suoni e immagini regolando il ritardo fra riproduzione dell'audio e delle immagini.

Il metodo di impostazione dipende dalla funzione.

#### Nota

- A seconda del flusso di input, A/V SYNC potrebbe essere inefficace.

### Per riprodurre il contenuto video mediante la funzione "BD/DVD"

- 1** Premere **OPTIONS**.  
Sullo schermo del televisore viene visualizzato il menu delle opzioni.
- 2** Premere **↑/↓** per selezionare **[SINCR. A/V]**, quindi premere **⊕**.
- 3** Premere **←/→** per regolare il ritardo tra l'immagine e l'audio.  
È possibile regolare da 0 ms a 300 ms a incrementi di 25 ms.
- 4** Premere **⊕**.  
L'impostazione viene configurata.

### Durante la riproduzione con la funzione "HDMI1", "HDMI2", "TV" o "AUDIO"

- 1** Premere **OPTIONS**.  
Sul display del pannello frontale viene visualizzato il menu delle opzioni.
- 2** Premere più volte **↑/↓** fino a quando non viene visualizzata l'indicazione **"A/V SYNC"** sul display del pannello frontale, quindi premere **⊕** o **→**.
- 3** Premere **↑/↓** per regolare il ritardo tra l'immagine e l'audio.  
È possibile regolare da 0 ms a 300 ms a incrementi di 25 ms.

- 4** Premere **⊕**.  
L'impostazione viene configurata.

- 5** Premere **OPTIONS**.  
Il menu delle opzioni scompare dal display del pannello frontale.

## Selezione dell'effetto in base alla sorgente

È possibile selezionare un modo audio adatto per i film o la musica.

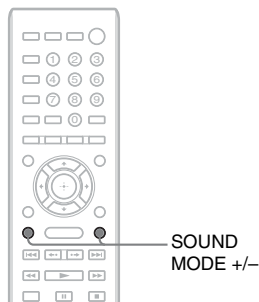

**Premere più volte SOUND MODE +/- durante la riproduzione fino a quando il modo desiderato non viene visualizzato sul display del pannello frontale.**

- “**AUTO**”: il sistema seleziona automaticamente il modo “**MOVIE**” o “**MUSIC**” per produrre l’effetto audio in base al disco o al flusso audio.
- “**MOVIE**”: il sistema fornisce l’audio per i film.
- “**MUSIC**”: il sistema fornisce l’audio per la musica.
- “**SPORTS**”: il sistema aggiunge il riverbero per i programmi sportivi.
- “**GAME ROCK**”: il sistema fornisce l’audio per i giochi con musica e ritmo.

**Nota**

- A seconda del disco o della sorgente, quando si seleziona “**AUTO**”, l’inizio del suono potrebbe essere tagliato a causa della selezione automatica della modalità ottimale da parte del sistema. Per evitare che il suono venga tagliato, selezionare una voce diversa da “**AUTO**”.
- A seconda del flusso di input, il modo audio potrebbe essere inefficace.
- Durante la riproduzione di un Super Audio CD la funzione non è disponibile.

## Selezione del formato audio, di brani registrati in più lingue o del canale

Quando il sistema riproduce un BD/DVD VIDEO registrato in più formati audio (PCM, Dolby Digital, MPEG audio o DTS) o con tracce in più lingue, è possibile cambiare il formato dell’audio o la lingua.

Con i CD, è possibile selezionare il suono dal canale destro o dal canale sinistro e ascoltare il suono del canale selezionato con entrambi i diffusori sinistro e destro.

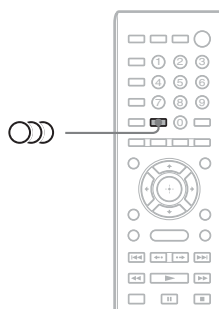

**Premere più volte  durante la riproduzione per selezionare il segnale audio desiderato.**

Sullo schermo del televisore viene visualizzata la schermata delle informazioni audio.

**■ BD/DVD VIDEO**

A seconda del BD/DVD VIDEO, la scelta della lingua è diversa.

Se viene visualizzato un numero di 4 cifre, questo indica un codice di lingua. Vedere “Elenco dei codici delle lingue” (pagina 67) per conoscere la lingua cui corrisponde il codice. Se la stessa lingua viene visualizzata due o più volte, il BD/DVD VIDEO è registrato in più formati audio.

## ■ DVD-VR

Vengono visualizzati i tipi di tracce audio registrate sul disco.

Esempio:

- [♪ Stereo]
- [♪ Stereo (Audio1)]
- [♪ Stereo (Audio2)]
- [♪ Princip.]
- [♪ Second.]
- [♪ Princip./Second.]

### Nota

- [♪ Stereo (Audio1)] e [♪ Stereo (Audio2)] non vengono visualizzati quando è registrato un solo flusso audio sul disco.

## ■ CD

- [♪ Stereo]: audio stereofonico standard.
- [♪ 1/S]: audio del canale sinistro (monofonico).
- [♪ 2/D]: audio del canale destro (monofonico).
- [♪ S+D]: l'audio di entrambi i canali sinistro e destro viene trasmesso da ogni singolo diffusore.

# Ascolto dell'audio con tecnologia Multiplex

## (DUAL MONO)

Se il sistema riceve o riproduce un segnale Multiplex con codifica audio Dolby Digital, è possibile ascoltare l'audio con un effetto denominato Multiplex.

### Nota

- Per ricevere il segnale Dolby Digital, collegare un televisore o un altro componente all'unità utilizzando un cavo ottico digitale (pagina 15). Se il televisore è compatibile con la funzione Audio Return Channel (pagine 15, 54), è possibile ricevere un segnale Dolby Digital attraverso un cavo HDMI.

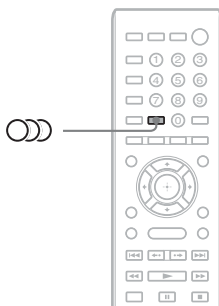

**Premere più volte  finché sul display del pannello frontale non viene visualizzato il segnale desiderato.**

- “MAIN”:
- “SUB”:
- “MAIN/SUB”:

## Ascolto della radio

È possibile ascoltare la radio con i diffusori del sistema.

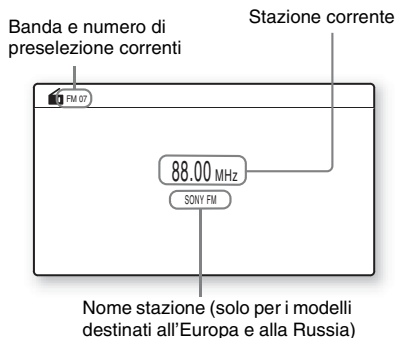
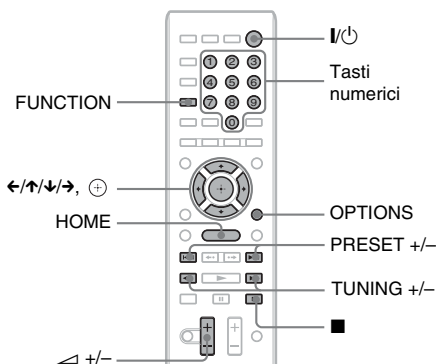

**1** Premere più volte **FUNCTION** finché sul display del pannello frontale viene visualizzata l'indicazione "FM".

**2** Selezionare la stazione radio.

### Sintonizzazione automatica

Tenere premuto **TUNING +/-** finché non ha inizio la ricerca automatica.

Sullo schermo del televisore viene visualizzato [Sintonizzazione automatica]. La ricerca si interrompe quando il sistema si sintonizza su una stazione.

Per interrompere manualmente la sintonizzazione automatica, premere **TUNING +/-** o ■.

### Sintonizzazione manuale

Premere più volte **TUNING +/-**.

**3** Regolare il volume premendo **↔ +/-**.

### Se un programma FM è disturbato

Se un programma FM è disturbato, è possibile selezionare la ricezione monofonica. Viene eliminato l'effetto stereo, ma la ricezione è migliore.

**1** Premere **OPTIONS**.

Sullo schermo del televisore viene visualizzato il menu delle opzioni.

**2** Premere **↑/↓** per selezionare [Modo FM], quindi premere **⊕**.

**3** Premere **↑/↓** per selezionare [Mono].

- [Stereo]: ricezione stereofonica.
- [Mono]: ricezione monofonica.

**4** Premere **⊕**.

L'impostazione viene configurata.

### Spegnimento della radio

Premere **I/⏻**.

## Preselezione delle stazioni radio

È possibile preimpostare fino a 20 stazioni.

Prima della sintonizzazione, si raccomanda di abbassare il volume al minimo.

**1** Premere più volte **FUNCTION** finché sul display del pannello frontale viene visualizzata l'indicazione "FM".

**2** Tenere premuto **TUNING +/-** finché non ha inizio la ricerca automatica.

La ricerca si interrompe quando il sistema si sintonizza su una stazione.

**3** Premere **OPTIONS**.

Sullo schermo del televisore viene visualizzato il menu delle opzioni.

- 4 Premere  $\uparrow/\downarrow$  per selezionare [Preimposta memoria], quindi premere  $\oplus$ .
- 5 Premere  $\uparrow/\downarrow$  per selezionare il numero di preselezione desiderato, quindi premere  $\oplus$ .
- 6 Ripetere i punti da 2 a 5 per memorizzare altre stazioni.

### Modifica del numero di preselezione

Selezionare il numero di preselezione desiderato premendo PRESET +/-, quindi eseguire la procedura dal punto 3.

### Selezione della stazione programmata

- 1 Premere più volte FUNCTION finché sul display del pannello frontale viene visualizzata l'indicazione "FM".

La radio si sintonizza sull'ultima stazione ricevuta.

- 2 Premere più volte PRESET +/- per selezionare la stazione programmata.

Il numero di preselezione e la frequenza vengono visualizzati sullo schermo del televisore e sul display del pannello frontale.

Ad ogni pressione del tasto, il sistema si sintonizza su una stazione programmata.

#### Suggerimento

- È possibile selezionare il numero della stazione programmata con i tasti numerici.

## Utilizzo del sistema dati radio (RDS)

*(Solo per i modelli destinati all'Europa e alla Russia)*

### RDS (Sistema dati radio)

Il sistema dati radio (RDS) è un servizio di trasmissione che permette alle stazioni radio di inviare informazioni aggiuntive oltre al normale segnale di programma. Questo sintonizzatore dispone di comode funzionalità RDS, come la visualizzazione del nome della stazione. Il nome della stazione viene visualizzato anche sullo schermo TV.

### Ricezione di trasmissioni RDS

#### Selezionare una stazione dalla banda FM.

Quando viene sintonizzata una stazione che fornisce servizi RDS, il nome della stazione\* viene visualizzato sul display del pannello frontale.

- \* Se non si riceve una trasmissione RDS, il nome della stazione non viene visualizzato sul display del pannello frontale.

#### Nota

- RDS potrebbe non funzionare correttamente se la stazione sintonizzata non trasmette correttamente il segnale RDS, o se il segnale è debole.
- Non tutte le stazioni FM forniscono il servizio RDS, né lo stesso tipo di servizi. Se non si conosce il sistema RDS, consultare le stazioni radio locali per ulteriori informazioni sui servizi RDS nella zona.

#### Suggerimento

- Durante la ricezione di una trasmissione RDS, ad ogni pressione di DISPLAY, il display del pannello frontale cambia come indicato di seguito:  
Nome stazione → Frequenza → Numero di preselezione → Informazioni sul flusso/stato di decodifica\* → Nome stazione → ...

- \* Non appare in base all'impostazione di [Impostaz. Surround].

# Uso della funzione Controllo per HDMI per “BRAVIA” Sync

Questa funzione è disponibile sui televisori dotati della funzione “BRAVIA” Sync. Collegando componenti Sony compatibili con la funzione Controllo per HDMI per mezzo di un cavo HDMI, è possibile semplificare le operazioni.

### Nota

- Alcune funzioni sono utilizzabili solo se il televisore collegato è compatibile e richiedono una precedente configurazione dal televisore. Consultare le istruzioni per l'uso del televisore.
- Per utilizzare la funzione Controllo audio del sistema è necessario effettuare un collegamento audio tra il sistema e il televisore (pagina 15).

## Uso di “BRAVIA” Sync

### Controllo per HDMI - Impostazione semplice

È possibile configurare automaticamente la funzione [Controllo per HDMI] del sistema abilitando l'impostazione corrispondente sul televisore.

Per i dettagli sulla funzione Controllo per HDMI, vedere “[Impostazioni HDMI]” (pagina 54).

### Spegnimento del sistema

È possibile spegnere il sistema contemporaneamente al televisore.

### Nota

- Il sistema non si spegne automaticamente durante la riproduzione della musica o quando è impostato sulla funzione “FM”.

### Riproduzione One-Touch

Quando si preme ► sul telecomando, il sistema e il televisore si accendono e l'ingresso del televisore viene impostato sull'ingresso HDMI al quale è collegato il sistema.

### Controllo audio del sistema

È possibile semplificare le operazioni per ascoltare l'audio dal televisore o da altri componenti.

È possibile utilizzare la funzione di controllo audio del sistema nel modo seguente:

- Quando il sistema è acceso, l'audio del televisore o degli altri componenti può essere trasmesso dai diffusori del sistema.
- Quando l'audio proveniente dal televisore o da altri componenti viene trasmesso dai diffusori del sistema, è possibile cambiare i diffusori a cui viene trasmesso l'audio premendo **SPEAKERS TV ↔ AUDIO**.
- Quando l'audio proveniente dal televisore o da altri componenti viene trasmesso dai diffusori del sistema, è possibile regolare il volume e disattivare l'audio del sistema dal televisore.

### Nota

- Quando il televisore è nel modo PAP (Picture and Picture), o se il sistema sta riproducendo file video o foto dall'iPod/iPhone, la funzione Controllo audio del sistema non è utilizzabile.
- In base al televisore in uso, durante la regolazione il livello di volume viene visualizzato sullo schermo del televisore. In questo caso, il livello del volume visualizzato sullo schermo del televisore e sul display del pannello frontale dell'unità potrebbero essere diversi.

### Audio Return Channel

È possibile ascoltare l'audio del televisore attraverso il sistema con un singolo cavo HDMI. Per i dettagli sull'impostazione, vedere “Collegamento del televisore” (pagina 15).

### Controllo agevole dal telecomando

È possibile controllare le funzioni di base del sistema utilizzando il telecomando quando sullo schermo del televisore è visualizzata l'uscita video del sistema.

### Abbinamento della lingua

Quando si cambia la lingua della visualizzazione su schermo del televisore, dopo lo spegnimento e l'accensione viene inoltre modificata la lingua della visualizzazione su schermo del sistema.

## Controllo del routing

Quando si esegue la riproduzione One-Touch sul componente collegato, il sistema si accende e imposta la funzione del sistema su “HDMI1” o “HDMI2” (in base alla presa HDMI in uso) e l’ingresso del televisore viene impostato automaticamente sull’ingresso HDMI a cui è collegato il sistema.

### Nota

- Assicurarsi che il componente sia collegato al sistema attraverso un cavo HDMI e che la funzione Controllo per HDMI del componente collegato sia attivata.

## Impostazione dei diffusori

### [Impostazioni diffusori]

Per ottenere un effetto surround ottimale, è necessario impostare i collegamenti dei diffusori e la loro distanza dalla posizione di ascolto. Utilizzare quindi il segnale di prova per regolare il livello dei diffusori e ottenere una regolazione bilanciata.

#### 1 Premere HOME.

Sullo schermo del televisore viene visualizzato il menu iniziale.

#### 2 Premere ←/→ per selezionare [Impostaz.].

#### 3 Premere ↑/↓ per selezionare [Impostazioni audio], quindi premere ⊕.

#### 4 Premere ↑/↓ per selezionare [Impostazioni diffusori], quindi premere ⊕.

Viene visualizzata la schermata [Impostazioni diffusori].

#### 5 Premere ↑/↓ per selezionare l’elemento, quindi premere ⊕.

Controllare le seguenti impostazioni.

### ■ [Collegamento]

Se i diffusori centrale o surround non sono collegati, impostare i parametri per [Centrale] e [Surround]. Le impostazioni del diffusore anteriore e del subwoofer sono fisse e non possono essere modificate.

### [Anteriore]

[Si]

### [Centrale]

[Si]: normalmente, selezionare questa opzione.

[Senza]: selezionare questa opzione se non si utilizza un diffusore centrale.

### [Surround]

[Si]: normalmente, selezionare questa opzione.

[Senza]: selezionare questa opzione se non si utilizza un diffusore surround.

### [Subwoofer]

[Si]

### ■ [Distanza]

Quando si spostano i diffusori, configurare i parametri di distanza (A) dalla posizione di ascolto ai diffusori.

I parametri possono essere impostati su un valore compreso tra 0,0 e 7,0 metri.

I diffusori nella figura corrispondono alla seguente impostazione:

- ① Diffusore centrale
- ② Diffusore anteriore sinistro (L)
- ③ Diffusore anteriore destro (R)
- ④ Subwoofer
- ⑤ Diffusore surround sinistro (L)
- ⑥ Diffusore surround destro (R)

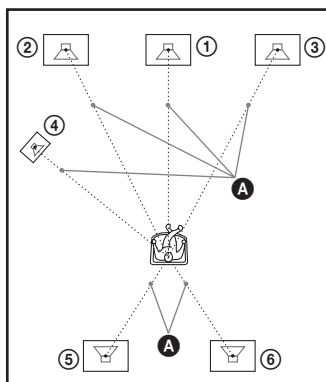

[Anteriore Sin./Ds.] 3,0 m: consente di impostare la distanza del diffusore anteriore.

[Centrale]\* 3,0 m: consente di impostare la distanza del diffusore centrale.

[Surround Sin./Ds.]\* 3,0 m: consente di impostare la distanza del diffusore surround.

[Subwoofer] 3,0 m: consente di impostare la distanza del subwoofer.

\* Questa voce viene visualizzata quando si imposta [Collegamento] su [Sì].

#### Nota

• A seconda del flusso di input, [Distanza] potrebbe non essere operativo.

### ■ [Livello]

È possibile regolare il livello audio dei diffusori.

È possibile impostare i parametri su valori compresi tra -6,0 dB e +6,0 dB. Si consiglia di impostare [Tono prova] su [On] per una regolazione più agevole.

[Anteriore Sin./Ds.] 0,0 dB: consente di impostare il livello di volume del diffusore anteriore.

[Centrale]\* 0,0 dB: consente di impostare il livello di volume del diffusore centrale.

[Surround Sin./Ds.]\* 0,0 dB: consente di impostare il livello di volume del diffusore surround.

[Subwoofer] 0,0 dB: consente di impostare il livello del subwoofer.

\* Questa voce viene visualizzata quando si imposta [Collegamento] su [Sì].

### ■ [Tono prova]

I diffusori emettono un tono di prova per regolare [Livello].

[Off]: non viene emesso alcun tono di prova dai diffusori.

[On]: durante la regolazione del livello, il tono di prova viene emesso dai singoli diffusori in sequenza. Se viene selezionata una delle voci di [Impostazioni diffusori], il tono di prova viene emesso in sequenza da ciascuno dei diffusori. Regolare il livello dell'audio attenendosi alle indicazioni riportate di seguito.

- 1** Impostare [Tono prova] su [On].
- 2** Premere  $\uparrow/\downarrow$  per selezionare [Livello], quindi premere  $\oplus$ .
- 3** Premere  $\uparrow/\downarrow$  per selezionare il tipo di diffusore desiderato, quindi premere  $\oplus$ .
- 4** Premere  $\leftarrow/\rightarrow$  per selezionare il diffusore sinistro o destro, quindi premere  $\uparrow/\downarrow$  per regolare il livello.
- 5** Premere  $\oplus$ .
- 6** Ripetere i punti da 3 a 5.
- 7** Premere RETURN.  
Il sistema ritorna al display precedente.
- 8** Premere  $\uparrow/\downarrow$  per selezionare [Tono prova], quindi premere  $\oplus$ .
- 9** Premere  $\uparrow/\downarrow$  per selezionare [Off], quindi premere  $\oplus$ .

#### Nota

• I segnali del tono di prova non vengono trasmessi dalla presa HDMI (OUT).

#### Suggerimento

• Per regolare contemporaneamente il volume di tutti i diffusori, premere  $\triangleleft$  +/-.

---

## Uso della funzione di spegnimento programmato (Sleep Timer)

È possibile impostare il sistema in modo che si spenga a un'ora preimpostata, in modo da addormentarsi al suono della musica. È possibile preimpostare l'ora a intervalli di 10 minuti.

### Premere SLEEP.

Ad ogni pressione di SLEEP, il display dei minuti (tempo residuo) sul display del pannello frontale cambia di 10 minuti.

Quando si imposta la funzione di spegnimento programmato, il tempo rimanente viene visualizzato ogni 5 minuti.

Quando il tempo rimanente è inferiore a 2 minuti, sul display del pannello frontale lampeggia l'indicazione "SLEEP".

### Per visualizzare il tempo residuo

Premere una volta SLEEP.

### Per modificare il tempo residuo

Premere più volte SLEEP per selezionare il tempo desiderato.

---

## Disattivazione dei tasti sull'unità

### (Blocco per bambini)

È possibile disattivare i tasti sull'unità (tranne I/⏻) per impedire funzionamenti errati, ad esempio da parte di bambini (funzione di blocco per bambini).

### Premere per più di 5 secondi ■ sull'unità.

Sul display del pannello frontale viene visualizzato "LOCKED".

La funzione di blocco per bambini è attivata e i tasti sull'unità sono bloccati. (È possibile comandare il sistema utilizzando il telecomando.)

Per annullare, premere ■ per almeno 5 secondi affinché sul display del pannello frontale venga visualizzato "UNLOCK".

### Nota

- Quando si utilizzano i tasti sull'unità con la funzione di blocco per bambini attivata, sul display del pannello frontale lampeggia l'indicazione "LOCKED".

---

## Controllo del televisore tramite il telecomando in dotazione

Regolando il segnale remoto è possibile controllare il televisore con il telecomando in dotazione.

### Nota

- Quando si sostituiscono le batterie del telecomando, il codice numerico potrebbe essere reimpostato sul valore predefinito (SONY). Ripristinare il codice numerico appropriato.

## Preparazione del telecomando per il controllo del televisore

Tenere premuto TV I/⏻ e immettere il codice del produttore del televisore (vedere la tabella) utilizzando i tasti numerici. Rilasciare quindi TV I/⏻.

Se l'impostazione non riesce, il codice attualmente registrato non viene modificato. Immettere di nuovo il numero di codice.

### Numeri di codice dei televisori controllabili

Se sono elencati più numeri di codice, provare ad immetterli uno alla volta fino a trovare il codice compatibile con il televisore utilizzato.

Produttore	Numero di codice
SONY	01 (impostazione predefinita)
LG	05
PANASONIC	06
PHILIPS	02, 03, 07
SAMSUNG	02, 08
TOSHIBA	04

## Modifica della luminosità del display del pannello frontale

Premere DIMMER.

Ad ogni pressione di DIMMER la luminosità del display del pannello frontale cambia.



## Risparmio energetico nel Modo di Standby

Verificare che siano state configurate le seguenti impostazioni:

- [Controllo per HDMI] in [Impostazioni HDMI] è impostato su [Off] (pagina 54).
- [Modo di avvio rapido] è impostato su [Off] (pagina 54).

## Esplorazione di siti Web

È possibile connettersi a Internet e visitare siti Web, come la home page di Sony, utilizzando il sistema.

- 1 Preparare il sistema per l'esplorazione di Internet.**  
Collegare il sistema a una rete (pagina 20).
- 2 Premere HOME.**  
Sullo schermo del televisore viene visualizzato il menu iniziale.
- 3 Premere ←/→ per selezionare  [Rete].**
- 4 Premere ↑/↓ per selezionare [Browser Internet], quindi premere .**  
Viene visualizzata la schermata [Browser Internet].

### Nota

- Alcuni siti Web potrebbero non funzionare o non essere visualizzati correttamente.

### Per immettere un URL

Selezionare [Immissione URL] dal menu delle opzioni.

Immettere l'URL utilizzando la tastiera software, quindi selezionare [Enter].

### Per impostare la pagina iniziale predefinita

Visualizzare la pagina che si desidera impostare e selezionare [Imp. come pag. iniz.] dal menu delle opzioni.

## Per tornare alla pagina precedente

Selezionare [Pagina precedente] dal menu delle opzioni. Se la pagina precedente non viene visualizzata anche se si seleziona [Pagina precedente], selezionare [Elenco finestre] dal menu delle opzioni e selezionare dall'elenco la pagina cui si desidera tornare.

## Per uscire da Browser Internet

Premere HOME.

## Visualizzazione di Browser Internet

È possibile controllare le informazioni sul sito Web premendo DISPLAY. Le informazioni visualizzate dipendono dal sito Web o dallo stato della pagina.

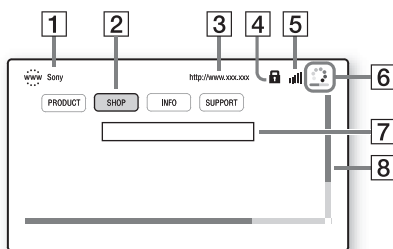

- 1 Titolo della pagina
- 2 Cursore  
Premere ←/↑/↓/→ per spostarlo. Posizionare il cursore sul collegamento da visualizzare, quindi premere ⊕. Viene visualizzato il sito Web collegato.
- 3 Indirizzo della pagina
- 4 Icona SSL  
Viene visualizzata quando l'URL collegato è protetto.
- 5 Indicatore di intensità del segnale  
Viene visualizzato quando il sistema è collegato a una rete wireless.
- 6 Barra di avanzamento/icona di caricamento  
Viene visualizzata durante la lettura della pagina o durante il download/trasferimento di file.

- 7 Campo di immissione del testo  
Premere ⊕, quindi scegliere [Ingresso] dal menu delle opzioni per aprire la tastiera del software.
- 8 Barra di scorrimento  
Premere ←/↑/↓/→ per spostare la visualizzazione di pagina a sinistra, in alto, in basso o a destra.

## Opzioni disponibili

Premendo OPTIONS vengono visualizzate diverse impostazioni e operazioni.

Le voci disponibili sono diverse a seconda della situazione.

Voci	Dettagli
[Impost. browser]	Consente di visualizzare le impostazioni di Browser Internet. <ul style="list-style-type: none"><li>• [Zoom]: consente di aumentare o diminuire la dimensione del contenuto visualizzato.</li><li>• [Impost. JavaScript]: consente di abilitare o disabilitare JavaScript.</li><li>• [Impostazione cookie]: consente di accettare o rifiutare i cookie del browser.</li><li>• [Display allarme SSL]: consente di abilitare o disabilitare SSL.</li></ul>
[Ingresso]	Consente di visualizzare la tastiera software per immettere i caratteri durante l'esplorazione di un sito Web.
[Interruz.]	Consente di portare il cursore alla riga successiva nel campo di immissione del testo.
[Cancella]	Consente di cancellare un carattere a sinistra del cursore durante l'immissione del testo.

Voci	Dettagli
[Elenco finestre]	Consente di visualizzare un elenco di tutti i siti Web attualmente aperti. Consente di ritornare a un sito Web visualizzato in precedenza selezionando la finestra.
[Elenco segnalibri]	Consente di visualizzare l'elenco dei segnalibri.
[Codifica caratteri]	Consente di impostare la codifica dei caratteri.
[Pagina precedente]	Consente di ritornare a una pagina visualizzata in precedenza.
[Pagina successiva]	Consente di passare alla successiva pagina visualizzata.
[Annulla caricamento]	Consente di interrompere il caricamento di una pagina.
[Ricaricamento]	Consente di ricaricare la stessa pagina.
[Immissione URL]	Consente di immettere un URL mentre è visualizzata la tastiera software.
[Agg. a segnalibro]	Consente di aggiungere il sito Web visualizzato all'elenco dei segnalibri.
[Imp. come pag. iniz.]	Consente di impostare il sito Web visualizzato come pagina iniziale predefinita.
[Apri in pagina nuova]	Consente di aprire un collegamento in una nuova finestra.
[Visualizza certificato]	Consente di visualizzare i certificati server inviati dalle pagine che supportano SSL.

## Configurazione della rete

### [Impostaz. Internet]

Prima della configurazione, collegare il sistema alla rete. Per ulteriori informazioni, vedere "Punto 3: Collegamento alla rete" (pagina 20).

### Per aprire la schermata di impostazione

#### 1 Premere HOME.

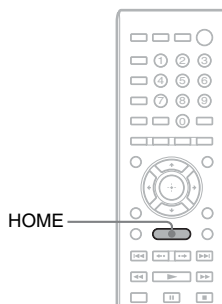

Sullo schermo del televisore viene visualizzato il menu iniziale.

#### 2 Premere <math>\leftrightarrow</math> per selezionare [Impostaz.].

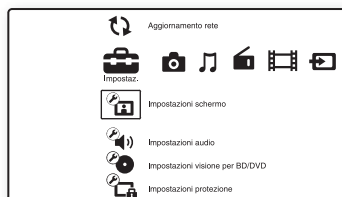

#### 3 Premere <math>\updownarrow</math> per selezionare [Impostazioni rete], quindi premere <math>\oplus</math>.

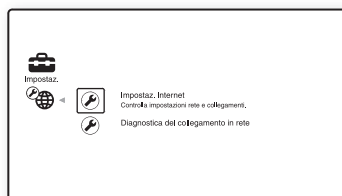

#### 4 Premere $\uparrow/\downarrow$ per selezionare [Impostaz. Internet], quindi premere $\oplus$ .

Viene visualizzata la schermata [Impostaz. Internet].

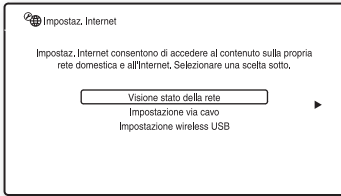

#### Nota

- Le voci di [Impostaz. Internet] sono necessarie per la connessione a Internet. Immettere i rispettivi valori (alfanumerici) per il router a banda larga o il router LAN wireless. Le voci da impostare potrebbero differire, a seconda del provider di servizi Internet o del router. Per i dettagli, consultare i manuali di istruzioni forniti dal provider di servizi Internet o in dotazione con il router.
- Per ulteriori informazioni, visitare l'URL riportato di seguito.

Per i clienti in Europa:  
<http://support.sony-europe.com>

Per i clienti a Taiwan:  
<http://www.sony-asia.com/support/tw>

Per i clienti in altri paesi/aree geografiche:  
<http://www.sony-asia.com/support>

## Durante il collegamento alla LAN con un cavo LAN

Attenersi ai passaggi riportati di seguito per il collegamento a una LAN (Local Area Network).

### Impostazione automatica

- 1 Premere  $\uparrow/\downarrow$  per selezionare [Impostazione via cavo] nella schermata [Impostaz. Internet], quindi premere  $\oplus$ .

- 2 Premere  $\uparrow/\downarrow$  per selezionare [Auto], quindi premere  $\oplus$ .

Il sistema esegue automaticamente la configurazione della rete e sullo schermo del televisore compaiono le impostazioni Internet.

- 3 Premere  $\rightarrow$ .

- 4 Premere  $\uparrow/\downarrow$  per selezionare [Salva e collega], quindi premere  $\oplus$ .

Il sistema inizia il controllo del collegamento di rete.

- 5 Verificare che venga visualizzato il messaggio [Impostazioni Internet ora sono completate.], quindi premere  $\oplus$ .

L'impostazione è completata. Se il messaggio non viene visualizzato, attendersi alle indicazioni sullo schermo.

### Impostazione manuale

- 1 Premere  $\uparrow/\downarrow$  per selezionare [Impostazione via cavo] nella schermata [Impostaz. Internet], quindi premere  $\oplus$ .

- 2 Premere  $\uparrow/\downarrow$  per selezionare [Personalizzato], quindi premere  $\oplus$ .

- 3 Premere  $\uparrow/\downarrow$  per selezionare il tipo di impostazione di rete, quindi premere  $\oplus$ .

- [Auto]: il sistema imposta automaticamente l'indirizzo IP, quindi viene visualizzata la schermata [Impostazioni DNS].

Se si seleziona [Auto] e si preme  $\oplus$ , il sistema configura automaticamente l'impostazione DNS.

Se si seleziona [Specifica indirizzo IP] e si preme  $\oplus$ , immettere manualmente le impostazioni DNS.

Premere  $\leftarrow/\uparrow/\downarrow/\rightarrow$  e i tasti numerici per impostare le voci riportate di seguito, quindi premere  $\oplus$ .

- [DNS primario]
- [DNS secondario]

- [Specifica indirizzo IP]: immettere manualmente le impostazioni di rete in base al proprio ambiente di rete. Premere **←/↑/↓/→** e i tasti numerici per impostare le voci riportate di seguito, quindi premere **+**.
  - [Indirizzo IP]
  - [Subnet mask]
  - [Gateway predefinito]
  - [DNS primario]
  - [DNS secondario]

**4 Premere **↑/↓** per selezionare l'impostazione del server proxy, quindi premere **+**.**

- [No]: il server proxy non è in uso.
- [Sì]: immettere l'impostazione del server proxy. Premere **←/↑/↓/→** e i tasti numerici, quindi premere **+**.

Sullo schermo del televisore viene visualizzato il valore delle impostazioni interne.

**5 Premere **→**.**

**6 Premere **↑/↓** per selezionare [Salva e collega], quindi premere **+**.**

Il sistema inizia il controllo del collegamento di rete.

**7 Verificare che venga visualizzato il messaggio [Impostazioni Internet ora sono completate.], quindi premere **+**.**

L'impostazione è completata. Se il messaggio non viene visualizzato, attenersi alle indicazioni sullo schermo.

## Durante il collegamento alla LAN wireless con l'adattatore LAN Wireless USB

Attenersi ai passaggi riportati di seguito per il collegamento a una LAN wireless (Local Area Network).

### Se il router wireless è compatibile con la funzione WPS

**1** Premere **↑/↓** per selezionare [Impostazione wireless USB] nella schermata [Impostaz. Internet], quindi premere **+**.

**2** Premere **↑/↓** per selezionare [Wi-Fi Protected Setup (WPS)], quindi premere **+**.

**3** Attivare la funzione WPS del router wireless, premere **↑/↓** per selezionare [Avvio], quindi premere **+**.

Per i dettagli sull'attivazione della funzione WPS, consultare le istruzioni per l'uso del router.

**4** Verificare che venga visualizzato il messaggio [Wi-Fi Protected Setup è riuscito.], quindi premere **→**.

La configurazione della connettività LAN wireless e dell'indirizzo IP è terminata. Immettere ora l'impostazione del server proxy. Attenersi alla procedura nei punti da 4 a 7 di "Impostazione manuale" in "Durante il collegamento alla LAN con un cavo LAN".

### Se il router wireless non è compatibile con la funzione WPS

**1** Premere **↑/↓** per selezionare [Impostazione wireless USB] nella schermata [Impostaz. Internet], quindi premere **+**.

**2** Premere **↑/↓** per selezionare [Scansione], quindi premere **+**.

Il sistema ricerca le LAN wireless disponibili, quindi viene visualizzato l'elenco di LAN wireless.

### 3 Premere $\uparrow/\downarrow$ per selezionare il nome della LAN wireless, quindi premere $\oplus$ .

#### ■ Se la LAN wireless selezionata non è protetta

La configurazione della connettività LAN wireless è terminata. Immettere ora le impostazioni dell'indirizzo IP attenendosi ai punti di "Impostazione automatica" o "Impostazione manuale" in "Durante il collegamento alla LAN con un cavo LAN".

#### ■ Se la LAN wireless selezionata è protetta

Viene visualizzata la schermata di immissione della chiave WEP o WPA. Procedere al punto 5.

#### ■ Per specificare il nome della LAN wireless

Selezionare [Immissione manuale]. Viene visualizzata la schermata di immissione. Immettere il nome della LAN wireless attenendosi alle indicazioni sullo schermo, quindi premere  $\rightarrow$ .

### 4 Premere $\uparrow/\downarrow$ per selezionare la modalità di protezione, quindi premere $\oplus$ .

- [Nessuna]: selezionare questa opzione se la LAN wireless non è protetta. La configurazione della connettività LAN wireless è terminata. Immettere ora le impostazioni dell'indirizzo IP attenendosi ai punti di "Impostazione automatica" o "Impostazione manuale" in "Durante il collegamento alla LAN con un cavo LAN".
- [WEP]: la LAN wireless è protetta da una chiave WEP.
- [WPA/WPA2-PSK]: la LAN wireless è protetta da una chiave WPA-PSK o WPA2-PSK.
- [WPA2-PSK]: la LAN wireless è protetta da una chiave WPA2-PSK.

### 5 Immettere il nome della chiave WEP/WPA attenendosi alle indicazioni sullo schermo, quindi premere $\rightarrow$ .

La configurazione della connettività LAN wireless è terminata. Immettere ora le impostazioni dell'indirizzo IP attenendosi ai punti di "Impostazione automatica" o "Impostazione manuale" in "Durante il collegamento alla LAN con un cavo LAN".

## Informazioni sulla sicurezza della LAN wireless

Poiché le comunicazioni con la funzione LAN wireless avvengono tramite onde radio, il segnale wireless può essere soggetto a intercettazioni. Per proteggere le comunicazioni wireless, il presente sistema è dotato di varie funzioni di sicurezza. Assicurarsi di configurare correttamente le impostazioni di sicurezza in base all'ambiente di rete in cui si opera.

### Nessuna sicurezza

Sebbene sia possibile configurare le impostazioni con facilità, chiunque può intercettare le comunicazioni wireless o introdursi nella rete wireless, anche senza l'uso di strumenti sofisticati. Tenere presente che in questo modo sussiste il rischio di accessi non autorizzati e intercettazioni di dati.

### WEP

WEP protegge le comunicazioni per impedire a utenti estranei di intercettare le comunicazioni o di penetrare nella rete wireless. WEP è una tecnologia di protezione precedente che permette il collegamento dei dispositivi più vecchi che non supportano TKIP/AES.

### WPA-PSK (TKIP), WPA2-PSK (TKIP)

TKIP è una tecnologia di protezione sviluppata in risposta alle mancanze di WEP. TKIP garantisce un livello di protezione superiore a WEP.

## **WPA-PSK (AES), WPA2-PSK (AES)**

AES è una tecnologia di protezione che impiega un metodo di protezione avanzato diverso da WEP e TKIP.

AES garantisce un livello di protezione maggiore rispetto a WEP e TKIP.

## Uso del display di impostazione

È possibile apportare modifiche ad alcuni elementi, come immagini e suoni.

Selezionare  (Impostazione) nel menu iniziale quando è necessario modificare le impostazioni del sistema.

Le impostazioni predefinite sono sottolineate.

### Nota

- Le impostazioni di riproduzione memorizzate sul disco hanno la precedenza su quelle del display di impostazione; pertanto, non tutte le funzioni descritte di seguito potrebbero essere attivabili.

### 1 Premere HOME.

Sullo schermo del televisore viene visualizzato il menu iniziale.

### 2 Premere per selezionare [Impostaz.].



### 3 Premere per selezionare la categoria di impostazioni, quindi premere .

Esempio: [Impostazioni schermo]

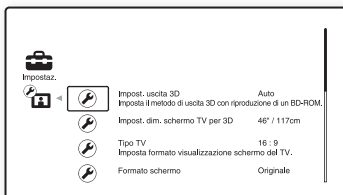

È possibile impostare le seguenti opzioni.

Icona	Spiegazione
	<b>[Aggiornamento rete] (pagina 50)</b> Consente di aggiornare il software del sistema.
	<b>[Impostazioni schermo] (pagina 50)</b> Consente di configurare le impostazioni dello schermo in base al tipo di prese di collegamento.
	<b>[Impostazioni audio] (pagina 52)</b> Consente di configurare le impostazioni audio in base al tipo di prese di collegamento.
	<b>[Impostazioni visione per BD/DVD] (pagina 53)</b> Consente di configurare le impostazioni dettagliate per la riproduzione di BD/DVD.
	<b>[Impostazioni protezione] (pagina 53)</b> Consente di configurare impostazioni dettagliate per la funzione di protezione.
	<b>[Impostazioni musica] (pagina 54)</b> Consente di configurare impostazioni dettagliate per la riproduzione di Super Audio CD.
	<b>[Impostazioni sistema] (pagina 54)</b> Consente di configurare le impostazioni del sistema.
	<b>[Impostazioni rete] (pagina 55)</b> Consente di configurare le impostazioni dettagliate per Internet e la rete.
	<b>[Imp. Rapida] (pagina 55)</b> Consente di eseguire nuovamente Imp. Rapida per configurare le impostazioni di base.
	<b>[Ripristino] (pagina 55)</b> Consente di ripristinare le impostazioni di fabbrica del sistema.

## [Aggiornamento rete]



È possibile aggiornare e migliorare le funzioni del sistema.

Per informazioni sulle funzioni di aggiornamento, consultare il seguente sito Web:

Per i clienti in Europa:  
<http://support.sony-europe.com>

Per i clienti a Taiwan:  
<http://www.sony-asia.com/support/tw>

Per i clienti in altri paesi/aree geografiche:  
<http://www.sony-asia.com/support>

Durante un aggiornamento del software sul display del pannello frontale viene visualizzato "UPDATING". Al termine dell'aggiornamento, l'unità principale si spegne automaticamente. Attendere il completamento dell'aggiornamento del software; non accendere e non spegnere l'unità principale e non utilizzare né l'unità principale né il televisore.

## [Impostazioni schermo]

### ■ [Impost. uscita 3D]

[Auto]: normalmente, selezionare questa opzione.

[Off]: selezionare questa voce per visualizzare tutto il contenuto in 2D.

#### Nota

- Il video 3D proveniente dalla presa HDMI (IN 1) o HDMI (IN 2) viene trasmesso a prescindere da questa impostazione.

### ■ [Impost. dim. schermo TV per 3D]

Consente di impostare le dimensioni dello schermo per il televisore 3D compatibile.

#### Nota

- Questa impostazione non si applica ai video 3D in uscita dalla presa HDMI (IN 1) o HDMI (IN 2).

### ■ [Tipo TV]

[16:9]: selezionare questa opzione quando si collega un televisore widescreen o dotato di funzione widescreen.

[4:3]: selezionare questa opzione quando si collega un televisore con schermo 4:3 senza funzione widescreen.

### ■ [Formato schermo]

[Originale]: selezionare questa opzione quando si collega un televisore dotato della funzione widescreen. Consente di visualizzare un'immagine in formato 4:3 con il formato di visualizzazione 16:9 persino su un televisore widescreen.

[Form. visual. fisso]: consente di modificare il formato dell'immagine in modo da adattarla alle dimensioni dello schermo con il rapporto di visualizzazione originale dell'immagine stessa.

**■ [Formato visualizzazione DVD]**

[Letter Box]: consente di visualizzare un'immagine widescreen con bande nere sui bordi superiore e inferiore.



[Pan & Scan]: consente di visualizzare un'immagine a tutta altezza sull'intero schermo, con i lati tagliati.

**■ [Modo conversione cinema]**

[Auto]: normalmente, selezionare questa opzione. L'unità rileva automaticamente quando il materiale è basato su video o film e passa al metodo di conversione appropriato.

[Video]: il metodo di conversione adatto per il materiale basato su video viene sempre selezionato indipendentemente dal materiale.

**■ [Formato Video in Uscita]**

[HDMI]: normalmente, selezionare [Auto]. Selezionare [Risoluzione originale] per trasmettere in uscita la risoluzione registrata sul disco (se la risoluzione è inferiore a SD, viene effettuato un ricampionamento alla risoluzione SD).

[Video]: consente di impostare automaticamente la risoluzione minima.

**■ [Uscita BD/DVD-ROM 1080/24p]**

[Auto]: consente di trasmettere segnali video 1920 × 1080p/24 Hz solo quando si collega un televisore compatibile con 1080/24p utilizzando la presa HDMI (OUT).

[Off]: selezionare questa opzione quando il televisore non è compatibile con i segnali video 1080/24p.

**■ [YCbCr/RGB (HDMI)]**

[Auto]: consente di rilevare automaticamente il tipo di dispositivo esterno e passare all'impostazione dei colori corrispondente.

[YCbCr (4:2:2)]: consente di trasmettere segnali video YCbCr 4:2:2.

[YCbCr (4:4:4)]: consente di trasmettere segnali video YCbCr 4:4:4.

[RGB]: selezionare questa opzione quando si collega un dispositivo con una presa DVI conforme allo standard HDCP.

**■ [Uscita colore intenso HDMI]**

[Auto]: normalmente, selezionare questa opzione.

[16bit], [12bit], [10bit]: trasmette in uscita segnali video a 16bit/12bit/10bit quando il televisore collegato è compatibile con Deep Colour.

[Off]: selezionare questa opzione quando l'immagine è instabile o i colori vengono visualizzati in maniera innaturale.

**■ [Modo Pausa] (solo BD/DVD VIDEO/DVD-R/DVD-RW)**

[Auto]: l'immagine, compresi i soggetti in movimento, viene visualizzata senza tremolii. Di norma è consigliabile selezionare questa opzione.

[Fotogramma]: l'immagine, compresi i soggetti non in movimento, viene visualizzata ad alta risoluzione.

---

 **[Impostazioni audio]**

---

**■ [Impostazione MIX audio BD]**

[On]: consente di trasmettere l'audio ottenuto combinando l'audio interattivo e l'audio secondario all'audio primario.

[Off]: consente di trasmettere soltanto l'audio primario.

---

**■ [Audio DRC]**

Consente di comprimere la gamma dinamica della traccia audio.

[Auto]: consente di eseguire la riproduzione alla gamma dinamica specificata sul disco (solo BD-ROM).

[On]: il sistema riproduce l'audio con il tipo di gamma dinamica prevista dal tecnico della registrazione.

[Off]: nessuna compressione della gamma dinamica.

---

**■ [Attenua - AUDIO]**

Quando si ascolta un componente collegato alle prese AUDIO (AUDIO IN L/R) è possibile che si verifichi una distorsione. È possibile prevenire la distorsione riducendo il livello di ingresso sull'unità.

[On]: attenua il livello di ingresso. Il livello di uscita viene modificato.

[Off]: livello di ingresso normale.

---

**■ [Uscita audio]**

È possibile selezionare il metodo di uscita quando viene trasmesso il segnale audio.

[Diffusore]: consente di trasmettere l'audio multicanale solo dai diffusori del sistema.

[Diffusore + HDMI]: consente di trasmettere l'audio multicanale dai diffusori del sistema e i segnali PCM lineari a 2 canali dalla presa HDMI (OUT).

[HDMI]: consente di trasmettere l'audio solo dalla presa HDMI (OUT). Il formato dell'audio dipende dal componente collegato.

**Nota**

- Se [Controllo per HDMI] è impostato su [On] (pagina 54), [Uscita audio] viene automaticamente impostato su [Diffusore + HDMI] e l'impostazione non può essere modificata.
  - I segnali audio non sono trasmessi dalla presa HDMI (OUT) se [Uscita audio] è impostato su [Diffusore + HDMI] e [Modo di ingresso audio HDMI1] (pagina 54) è impostato su [TV]. (Solo per i modelli destinati all'Europa.)
  - Se [Uscita audio] è impostato su [HDMI], il formato del segnale in uscita per la funzione "TV" è PCM lineare a 2 canali.
- 

**■ [Effetto audio]**

È possibile attivare o disattivare gli effetti audio del sistema (SOUND MODE e [Impostaz. Surround]).

[On]: consente di abilitare tutti gli effetti audio del sistema. Il limite superiore della frequenza di campionamento è 48 kHz.

[Off]: gli effetti audio sono disattivati.

Effettuare questa selezione se non si desidera impostare il limite superiore della frequenza di campionamento.

---

**■ [Impostaz. Surround]**

È possibile selezionare l'impostazione surround. Per i dettagli, vedere "Punto 6: Ascolto dell'audio surround" (pagina 24).

---

**■ [Impostazioni diffusori]**

Per ottenere l'audio surround migliore possibile, impostare i diffusori. Per ulteriori informazioni, vedere "Impostazione dei diffusori" (pagina 39).



## [Impostazioni visione per BD/DVD]

È possibile configurare le impostazioni dettagliate per la riproduzione di BD/DVD.

### ■ [Menu BD/DVD]

È possibile selezionare la lingua predefinita del menu per BD-ROM o DVD VIDEO.

Quando si seleziona [Selez. codice lingua], viene visualizzato il display per l'immissione del codice della lingua. Immettere il codice per la lingua consultando "Elenco dei codici delle lingue" (pagina 67).

### ■ [Audio]

È possibile selezionare la lingua predefinita delle tracce per BD-ROM o DVD VIDEO. Selezionando [Originale], si seleziona la lingua che ha la priorità nel disco.

Quando si seleziona [Selez. codice lingua], viene visualizzato il display per l'immissione del codice della lingua. Immettere il codice per la lingua consultando "Elenco dei codici delle lingue" (pagina 67).

### ■ [Sottotitolo]

È possibile selezionare la lingua predefinita dei sottotitoli per BD-ROM o DVD VIDEO.

Quando si seleziona [Selez. codice lingua], viene visualizzato il display per l'immissione del codice della lingua. Immettere il codice per la lingua consultando "Elenco dei codici delle lingue" (pagina 67).

### ■ [Strato riprod. di disco ibrido BD]

[BD]: consente di riprodurre lo strato BD.

[DVD/CD]: consente di riprodurre lo strato DVD o CD.

### ■ [Connessione Internet per BD]

[Consenti]: normalmente, selezionare questa opzione.

[Non consent.]: permette di vietare la connessione Internet.



## [Impostazioni protezione]

### ■ [Password]

Impostare o modificare la password per la funzione Protezione. La password consente di impostare una limitazione per la riproduzione di BD-ROM, DVD VIDEO o video Internet. Se necessario, è possibile differenziare i livelli di limitazione per BD-ROM e DVD VIDEO.

### ■ [Codice di zona per protezione]

La riproduzione di alcuni BD-ROM o DVD VIDEO può essere limitata in base all'area geografica. Alcune scene possono essere bloccate o sostituite con scene diverse. Attenersi alle istruzioni visualizzate sullo schermo e immettere la password di quattro cifre.

### ■ [Protezione BD]

La riproduzione di alcuni BD-ROM può essere limitata a seconda dell'età degli utenti. Alcune scene possono essere bloccate o sostituite con scene diverse. Attenersi alle istruzioni visualizzate sullo schermo e immettere la password di quattro cifre.

### ■ [Protezione DVD]

Consente di limitare la riproduzione di alcuni DVD VIDEO in base a livelli prestabiliti, quali l'età dello spettatore. Alcune scene possono essere bloccate o sostituite con scene diverse. Attenersi alle istruzioni visualizzate sullo schermo e immettere la password di quattro cifre.

### ■ [Protezione video Internet]

La riproduzione di alcuni video Internet può essere limitata a seconda dell'età degli utenti. Alcune scene possono essere bloccate o sostituite con scene diverse. Attenersi alle istruzioni visualizzate sullo schermo e immettere la password di quattro cifre.

---

### ■ [Video Internet senza limitazione]

[Consenti]: consente la riproduzione dei video Internet non classificati.

[Blocco]: non consente la riproduzione dei video Internet non classificati.

---

## [Impostazioni musica]

È possibile configurare impostazioni dettagliate per la riproduzione di Super Audio CD.

---

### ■ [Strato riproduz. Super Audio CD]

[Super Audio CD]: consente di riprodurre lo strato Super Audio CD.

[CD]: consente di riprodurre lo strato CD.

---

### ■ [Canali riproduz. Super Audio CD]

[DSD 2ch]: consente di riprodurre l'area 2ch.

[DSD Multi]: consente di riprodurre l'area multicanale.

---

## [Impostazioni sistema]

È possibile configurare le impostazioni del sistema.

---

### ■ [Visualizzazione su schermo]

È possibile selezionare la lingua per la visualizzazione su schermo del sistema.

---

### ■ [Impostazioni HDMI]

[Controllo per HDMI]

[On]: funzione attivata. È possibile utilizzare reciprocamente i componenti collegati con un cavo HDMI.

[Off]: funzione disattivata.

[Audio Return Channel]

Questa funzione è disponibile quando il sistema viene collegato a un televisore compatibile con la funzione Audio Return Channel.

[Auto]: il sistema è in grado di ricevere automaticamente il segnale audio digitale del televisore per mezzo di un cavo HDMI.

[Off]: funzione disattivata.

---

### Nota

- Questa funzione è disponibile solo quando [Controllo per HDMI] è impostato su [On].

[Modo di ingresso audio HDMI1] (Solo per i modelli destinati all'Europa)

È possibile selezionare l'ingresso audio del componente collegato alla presa HDMI (IN 1).

[HDMI1]: l'audio del componente collegato alla presa HDMI (IN 1) viene trasmesso in ingresso alla presa HDMI (IN 1).

[TV]: l'audio del componente collegato alla presa HDMI (IN 1) viene trasmesso in ingresso alla presa TV (DIGITAL IN OPTICAL).

---

### ■ [Modo di avvio rapido]

[On]: consente di abbreviare il tempo di avvio dal modo di attesa. È possibile comandare rapidamente il sistema dopo l'accensione.

[Off]: impostazione predefinita.

---

### ■ [Auto standby]

[On]: consente di attivare la funzione [Auto standby]. Dopo circa 30 minuti di inattività, il sistema entra automaticamente nella modalità Standby.

[Off]: Consente di disattivare la funzione.

---

### ■ [Visualizzaz. Automatica]

[On]: consente di visualizzare automaticamente informazioni sullo schermo quando si cambiano i titoli di visualizzazione, i modi immagine, i segnali audio e così via.

[Off]: consente di visualizzare informazioni soltanto quando si preme DISPLAY.

---

### ■ [Salvaschermo]

[On]: consente di attivare la funzione dello screensaver.

[Off]: funzione disattivata.

---

### ■ [Notifica aggiornamento software]

[On]: consente di impostare il sistema affinché comunichi le informazioni della versione software più recente (pagina 50).  
[Off]: funzione disattivata.

---

### ■ [Informazioni sistema]

È possibile visualizzare le informazioni sulla versione software del sistema e l'indirizzo MAC.

---



---

## [Impostazioni rete]

È possibile configurare le impostazioni dettagliate per Internet e la rete.

---

### ■ [Impostaz. Internet]

Collegare il sistema a una rete. Per ulteriori informazioni, vedere "Punto 3: Collegamento alla rete" (pagina 20).

---

### ■ [Diagnostica del collegamento in rete]

È possibile eseguire lo strumento di diagnostica della rete per verificare la correttezza del collegamento alla rete.

---



---

## 1-2-3 [Imp. Rapida]

Consente di eseguire nuovamente Imp. Rapida per configurare le impostazioni di base. Attenersi alle istruzioni visualizzate a schermo.

---

---

## [Ripristino]

---

### ■ [Ripristina su impostazioni predefinite in fabbrica]

È possibile ripristinare le impostazioni di fabbrica del sistema selezionando il gruppo di impostazioni. Tutte le impostazioni nel gruppo verranno reimpostate.

---

### ■ [Inizializza le informazioni personali]

È possibile cancellare le informazioni personali memorizzate nel sistema.

---

# Precauzioni

## Sicurezza

- Per evitare il rischio di incendi o scosse elettriche, non collocare sul sistema oggetti contenenti liquidi, ad esempio vasi o simili, né collocare il sistema vicino all'acqua, ad esempio nei pressi di vasche o docce. Se un oggetto solido o un liquido dovesse cadere all'interno del sistema, scollegare il sistema e farlo controllare da personale qualificato prima di utilizzarlo nuovamente.
- Non toccare il cavo di alimentazione CA con le mani bagnate onde evitare scosse elettriche.

## Alimentazione

- Scollegare l'unità dalla presa a muro se si prevede di non utilizzarla per un periodo prolungato. Scollegare l'unità afferrando il cavo di alimentazione dalla spina, mai tirando il cavo stesso.

## Installazione

- Collocare il sistema in un ambiente che consenta un'adeguata circolazione d'aria per prevenire il surriscaldamento interno.
- Se l'unità viene utilizzata ad alto volume per periodi prolungati, l'involucro esterno diventa caldo al tatto. Non è un problema di funzionamento. Tuttavia, evitare di toccare l'apparecchio. Per evitare il surriscaldamento del sistema, non collocarlo in luoghi in cui la ventilazione non sia adeguata.
- Non ostruire le prese di ventilazione collocando oggetti sul sistema. Il sistema è dotato di un amplificatore ad elevata potenza. Se le prese di ventilazione sono bloccate, il sistema potrebbe surriscaldarsi e non funzionare correttamente.
- Non collocare il sistema su superfici morbide (tappeti, coperte, ecc.) o in prossimità di materiali tessili (tendaggi o simili) che potrebbero ostruirne le prese di ventilazione.
- Non collocare il sistema in uno spazio confinato, ad esempio librerie o simili.
- Non installare il sistema in prossimità di fonti di calore quali radiatori o condotti d'aria calda, oppure in luoghi soggetti alla luce solare diretta, a polvere eccessiva, a vibrazioni meccaniche o a urti.
- Non installare il sistema in posizione inclinata. L'unità è progettata per essere utilizzata esclusivamente in posizione orizzontale.

- Tenere il sistema e i dischi lontani da componenti contenenti magneti potenti, quali forni a microonde o diffusori di grandi dimensioni.
- Non collocare oggetti pesanti sul sistema.

## Funzionamento

- Lo spostamento del sistema da un luogo freddo a uno caldo o il suo utilizzo in un ambiente molto umido potrebbero comportare la formazione di condensa sulle lenti all'interno dell'unità. Questa situazione potrebbe impedire il corretto funzionamento del sistema. In questo caso, rimuovere il disco e lasciare acceso il sistema per circa mezz'ora, per consentire l'evaporazione della condensa.
- Estrarre il disco durante lo spostamento del sistema; diversamente, si potrebbe danneggiare il disco.
- Se un oggetto dovesse cadere all'interno dell'unità, scollegare l'unità e farla controllare da personale qualificato prima di utilizzarla nuovamente.

## Regolazione del volume

- Non alzare eccessivamente il volume durante l'ascolto di una parte di brano con livelli di suono molto bassi o con segnali audio assenti. Nel caso in cui venisse riprodotto improvvisamente un suono a livello massimo, i diffusori potrebbero subire danni.

## Pulizia

- Pulire l'unità, il pannello e i controlli utilizzando un panno morbido leggermente inumidito con una soluzione detergente delicata. Non utilizzare alcun tipo di spugna o polvere abrasiva, né solventi come alcool o benzina.  
Per qualsiasi domanda o problema riguardante il sistema, rivolgersi al rivenditore Sony più vicino.

## Dischi di pulizia, detergenti per dischi/lenti

- **Non utilizzare dischi di pulizia o detergenti per dischi/lenti (anche di tipo liquido o spray). Potrebbero provocare anomalie di funzionamento.**

## Sostituzione delle parti

- Nell'eventualità in cui il sistema venga riparato, le parti riparate possono essere riutilizzate o riciclate.

## Colori del televisore

- Se vengono rilevate irregolarità dei colori dello schermo del televisore causate dai diffusori, spegnere il televisore e riaccenderlo dopo 15 - 30 minuti. Se il problema persiste, allontanare i diffusori dal televisore.

### IMPORTANTE

Attenzione: questo sistema è in grado di mantenere sullo schermo del televisore un fermo immagine o un'indicazione per un tempo indeterminato. Se un fermo immagine o un'indicazione rimangono visualizzati per un periodo prolungato, lo schermo del televisore potrebbe subire danni permanenti. I televisori a retroproiezione sono particolarmente soggetti a questo problema.

### Spostamento del sistema

- Prima di spostare il sistema, assicurarsi che non vi siano dischi inseriti, quindi rimuovere il cavo di alimentazione CA dalla presa a muro.

## Note sui dischi

### Trattamento dei dischi

- Per mantenere i dischi puliti, impugnarli sul bordo. Evitare di toccarne la superficie.
- Non applicare carta né nastro adesivo sui dischi.



- Non esporre i dischi alla luce solare diretta o a fonti di calore, quali condotti di aria calda, né lasciarli in un'auto parcheggiata al sole, poiché la temperatura interna potrebbe aumentare considerevolmente.
- Dopo la riproduzione, riporre i dischi nell'apposita custodia.

### Pulizia

- Prima della riproduzione, passare un panno pulito sui dischi. Procedere dal centro verso l'esterno.



- Non utilizzare solventi come benzina, diluenti, detersivi disponibili in commercio o spray antistatici per dischi in vinile.

Il sistema può riprodurre solo dischi circolari standard. L'utilizzo di dischi non standard o di forme particolari (es. rettangolari, a cuore o a stella) potrebbe causare problemi di funzionamento.



Non utilizzare dischi ai quali siano stati applicati accessori disponibili in commercio, quali etichette o anelli.

# Risoluzione dei problemi



Se durante l'utilizzo del sistema si verifica una delle situazioni descritte di seguito, consultare questa guida alla risoluzione dei problemi prima di richiedere la riparazione. Se il problema persiste, rivolgersi al rivenditore Sony più vicino.

Se il personale addetto all'assistenza cambia delle parti durante la riparazione, tali parti potrebbero essere trattenute.

## Generali

Sintomo	Problemi e soluzioni
Il sistema non si accende.	• Verificare che il cavo di alimentazione CA sia collegato in modo saldo.
Il telecomando non funziona.	• La distanza tra il telecomando e l'unità è eccessiva. • Le batterie del telecomando sono scariche.
Il vassoio porta disco non si apre e non è possibile rimuovere il disco nemmeno dopo avere premuto  .	• Provare la seguente procedura: ① Tenere premuto per più di 5 secondi  e  sull'unità per aprire il vassoio porta disco. ② Rimuovere il disco. ③ Scollegare il cavo di alimentazione CA dalla presa a muro e ricollegarlo dopo qualche minuto.
Il sistema non funziona normalmente.	• Scollegare il cavo di alimentazione CA dalla presa a muro e ricollegarlo dopo qualche minuto.

## Messaggi

Sintomo	Problemi e soluzioni
Sullo schermo del televisore viene visualizzato [È stata trovata una nuova versione di software sulla rete. Esegui aggiornam. in "Aggiornamento rete"].	• Vedere [Aggiornamento rete] (pagina 50) per aggiornare il sistema a una versione software più recente.
Sul display del pannello frontale vengono visualizzati alternatamente "PROTECTOR" e "PUSH PWR".	Premere  per spegnere il sistema, quindi controllare quanto segue dopo la scomparsa dell'indicazione "STANDBY". • I cavi dei diffusori + e - sono in cortocircuito? • Si stanno utilizzando solo i diffusori specificati? • Le prese di ventilazione del sistema sono ostruite? • Dopo aver effettuato questi controlli e aver risolto gli eventuali problemi, accendere il sistema. Se non si riesce a trovare la causa del problema neppure dopo aver effettuato tali controlli, rivolgersi al rivenditore Sony più vicino.
Sul display del pannello frontale viene visualizzato "LOCKED".	• Disattivare la funzione di blocco per bambini (pagina 41).
Sul display del pannello frontale viene visualizzato "DEMO LOCK".	• Rivolgersi al rivenditore Sony più vicino o al servizio di assistenza autorizzato Sony.
Sul display del pannello frontale viene visualizzato "Exxxx".	• Rivolgersi al rivenditore Sony più vicino o al servizio di assistenza autorizzato Sony indicando il codice di errore.
Viene visualizzato solamente  senza alcun messaggio sull'intero schermo del televisore.	• Rivolgersi al rivenditore Sony più vicino o al servizio di assistenza autorizzato Sony.

# Immagine

Sintomo	Problemi e soluzioni
Non viene riprodotta alcuna immagine.	<ul style="list-style-type: none"><li>• Verificare il metodo di uscita del sistema (pagina 15).</li></ul>
L'immagine è assente quando il collegamento viene effettuato con un cavo HDMI.	<ul style="list-style-type: none"><li>• L'unità è collegata a un dispositivo di ingresso che non è conforme a HDCP (High-bandwidth Digital Content Protection) (l'indicazione "HDMI" sul pannello frontale non si illumina) (pagina 15).</li></ul>
Le immagini 3D in uscita dalla presa HDMI (IN 1) o HDMI (IN 2) non vengono visualizzate sullo schermo del televisore.	<ul style="list-style-type: none"><li>• A seconda del televisore o del componente video, le immagini 3D potrebbero non essere visualizzate.</li></ul>
Non viene visualizzata alcuna immagine quando la risoluzione video di uscita selezionata in [Formato Video in Uscita] non è corretta.	<ul style="list-style-type: none"><li>• Tenere premuti per più di 5 secondi ► e VOLUME – sull'unità per ripristinare la risoluzione video di uscita minima.</li></ul>
L'area scura dell'immagine è troppo scura/l'area chiara è troppo chiara o innaturale.	<ul style="list-style-type: none"><li>• Impostare [Modo qualità immagine] su [Standard] (impostazione predefinita) (pagina 31).</li></ul>
L'immagine non viene trasmessa in modo corretto.	<ul style="list-style-type: none"><li>• Controllare le impostazioni di [Formato Video in Uscita] in [Impostazioni schermo] (pagina 51).</li><li>• Se vengono trasmessi contemporaneamente segnali analogici e digitali, impostare [Uscita BD/DVD-ROM 1080/24p] in [Impostazioni schermo] su [Off] (pagina 51).</li><li>• Per i BD-ROM, controllare le impostazioni di [Uscita BD/DVD-ROM 1080/24p] in [Impostazioni schermo] (pagina 51).</li></ul>
L'immagine è disturbata.	<ul style="list-style-type: none"><li>• Pulire il disco.</li><li>• Se il segnale video emesso dal sistema passa attraverso il videoregistratore prima di raggiungere il televisore, il segnale della protezione anticopia applicato ad alcuni programmi BD/DVD potrebbe compromettere la qualità delle immagini. Se il problema persiste anche dopo aver collegato l'unità direttamente al televisore, provare a collegare l'unità alle altre prese di ingresso.</li></ul>
L'immagine non viene visualizzata sull'intero schermo del televisore.	<ul style="list-style-type: none"><li>• Controllare l'impostazione di [Tipo TV] in [Impostazioni schermo] (pagina 50).</li><li>• Il formato di visualizzazione sul disco è fisso.</li></ul>
Sullo schermo del televisore vengono rilevate irregolarità dei colori.	<ul style="list-style-type: none"><li>• Se i diffusori vengono utilizzati con un proiettore o un televisore CRT, installare i diffusori ad almeno 0,3 m dal televisore.</li><li>• Se l'irregolarità del colore persiste, spegnere il televisore e riaccenderlo dopo 15 - 30 minuti.</li><li>• Verificare che non vi siano oggetti magnetici (elementi magnetici sul supporto del televisore, dispositivi medici, giocattoli e così via) nelle vicinanze dei diffusori.</li></ul>
L'immagine è assente dopo la riproduzione di un file video o di foto sull'iPod/iPhone (solo per i modelli destinati a Europa e Australia).	<ul style="list-style-type: none"><li>• Selezionare l'ingresso relativo al sistema sul televisore.</li></ul>

## Audio

Sintomo	Problemi e soluzioni
Non viene riprodotto alcun suono.	<ul style="list-style-type: none"><li>• Il cavo del diffusore non è collegato saldamente.</li><li>• Verificare le impostazioni dei diffusori (pagina 39).</li></ul>
L'audio Super Audio CD di un componente collegato alla presa HDMI (IN 1) o HDMI (IN 2) non viene trasmesso.	<ul style="list-style-type: none"><li>• HDMI (IN 1) e HDMI (IN 2) non accettano un formato audio contenente una protezione contro la copia. Collegare l'uscita audio analogica del componente alle prese AUDIO (AUDIO IN L/R) dell'unità.</li></ul>
L'audio trasmesso dal televisore attraverso la presa HDMI (OUT) è assente durante l'uso della funzione Audio Return Channel.	<ul style="list-style-type: none"><li>• Impostare [Controllo per HDMI] in [Impostazioni HDMI] di [Impostazioni sistema] su [On] (pagina 54). Inoltre, impostare [Audio Return Channel] in [Impostazioni HDMI] di [Impostazioni sistema] su [Auto] (pagina 54).</li><li>• Accertarsi che il televisore sia compatibile con la funzione Audio Return Channel.</li><li>• Accertarsi che alla presa sul televisore sia collegato un cavo HDMI compatibile con la funzione Audio Return Channel.</li></ul>
Il sistema non trasmette correttamente l'audio se è collegato a un decoder.	<ul style="list-style-type: none"><li>• Impostare [Audio Return Channel] in [Impostazioni HDMI] di [Impostazioni sistema] su [Off] (pagina 54).</li></ul>
Vengono emessi forti ronzii e disturbi.	<ul style="list-style-type: none"><li>• Allontanare il televisore dai componenti audio.</li><li>• Pulire il disco.</li></ul>
Il suono perde l'effetto stereo quando viene riprodotto un CD.	<ul style="list-style-type: none"><li>• Selezionare il suono stereo premendo  (pagina 34).</li></ul>
L'audio viene riprodotto solo dal diffusore centrale.	<ul style="list-style-type: none"><li>• A seconda del disco, l'audio potrebbe essere riprodotto solo dal diffusore centrale.</li></ul>
I diffusori surround non riproducono suoni o riproducono un suono di livello molto basso.	<ul style="list-style-type: none"><li>• Verificare i collegamenti e le impostazioni dei diffusori (pagine 14, 39).</li><li>• Controllare le impostazioni surround (pagina 24).</li><li>• A seconda della sorgente, l'effetto dei diffusori surround potrebbe essere meno accentuato.</li><li>• Viene riprodotta una sorgente a 2 canali.</li></ul>
L'audio di un componente collegato è distorto.	<ul style="list-style-type: none"><li>• Ridurre il livello di ingresso del componente collegato impostando [Attenua - AUDIO] (pagina 52).</li></ul>

## Sintonizzatore

Sintomo	Problemi e soluzioni
Non è possibile effettuare la sintonizzazione delle stazioni radio.	<ul style="list-style-type: none"><li>• Accertarsi che l'antenna sia collegata saldamente. Regolare l'antenna e, se necessario, collegare un'antenna esterna.</li><li>• Il segnale delle stazioni è troppo debole (durante la sintonizzazione automatica). Utilizzare la sintonizzazione manuale.</li></ul>

## Riproduzione

Sintomo	Problemi e soluzioni
La riproduzione del disco non si avvia.	<ul style="list-style-type: none"><li>• Il codice di zona sul BD/DVD non corrisponde a quello del sistema.</li><li>• All'interno dell'unità si è creata della condensa che potrebbe danneggiare le lenti. Rimuovere il disco e lasciare l'unità accesa per circa mezz'ora.</li><li>• Il sistema non è in grado di riprodurre un disco che non è stato finalizzato correttamente (pagina 63).</li></ul>
I nomi dei file non sono visualizzati correttamente.	<ul style="list-style-type: none"><li>• Il sistema è in grado di visualizzare soltanto formati di caratteri conformi allo standard ISO 8859-1. Gli altri formati di caratteri potrebbero essere visualizzati in modo diverso.</li><li>• A seconda del software di scrittura utilizzato, i caratteri immessi potrebbero essere visualizzati in modo diverso.</li></ul>
Il disco non viene riprodotto dall'inizio.	<ul style="list-style-type: none"><li>• È stato selezionato Ripristino riproduzione. Premere OPTIONS e selezionare [Riproduci da inizio], quindi premere <math>\oplus</math>.</li></ul>
La riproduzione non si avvia dal punto di ripristino dove era stata interrotta.	<ul style="list-style-type: none"><li>• Il punto di ripristino potrebbe essere stato cancellato dalla memoria, a seconda del disco quando<ul style="list-style-type: none"><li>– si apre il vassoio porta disco;</li><li>– si scollega il dispositivo USB;</li><li>– si riproduce altro contenuto;</li><li>– si spegne l'unità.</li></ul></li></ul>
Non è possibile cambiare la lingua della traccia/dei sottotitoli né gli angoli.	<ul style="list-style-type: none"><li>• Provare a utilizzare il menu del BD o DVD.</li><li>• Sul BD o DVD in fase di riproduzione non sono registrati brani/sottotitoli in più lingue né più angoli.</li></ul>
Non è possibile riprodurre i contenuti extra né altri dati contenuti in un BD-ROM.	<ul style="list-style-type: none"><li>• Provare la seguente procedura: ① Rimuovere il disco. ② Spegnere il sistema. ③ Rimuovere e ricollegare il dispositivo USB (pagina 28). ④ Accendere il sistema. ⑤ Inserire il BD-ROM con BONUSVIEW/BD-LIVE.</li></ul>

## Dispositivo USB

Sintomo	Problemi e soluzioni
Il dispositivo USB non viene riconosciuto.	<ul style="list-style-type: none"><li>• Provare la seguente procedura: ① Spegnere il sistema. ② Rimuovere e ricollegare il dispositivo USB. ③ Accendere il sistema.</li><li>• Assicurarsi che il dispositivo USB sia collegato saldamente alla porta <math>\leftarrow</math> (USB).</li><li>• Controllare se il dispositivo USB o il cavo è danneggiato.</li><li>• Controllare che il dispositivo USB sia acceso.</li><li>• Se il dispositivo USB è collegato attraverso un hub USB, scollegarlo e collegare direttamente il dispositivo USB all'unità.</li></ul>

## Video Internet BRAVIA

Sintomo	Problemi e soluzioni
La qualità dell'immagine o dell'audio è scadente, oppure certi programmi vengono visualizzati con una perdita di dettagli, soprattutto durante le scene veloci o buie.	<ul style="list-style-type: none"><li>• La qualità dell'immagine e dell'audio può risultare scadente a seconda dei provider di contenuto Internet.</li><li>• La qualità dell'immagine e dell'audio può essere migliorata modificando la velocità di connessione. Sony consiglia una velocità di connessione di almeno 2,5 Mbps per i video a definizione standard e di 10 Mbps per i video ad alta definizione.</li><li>• Alcuni video non hanno audio.</li></ul>
L'immagine è piccola.	<ul style="list-style-type: none"><li>• Premere <b>↑</b> per eseguire uno zoom in avanti.</li></ul>

## “BRAVIA” Sync ([Controllo per HDMI])

Sintomo	Problemi e soluzioni
La funzione [Controllo per HDMI] non è disponibile (“BRAVIA” Sync).	<ul style="list-style-type: none"><li>• Verificare che [Controllo per HDMI] sia impostato su [On] (pagina 54).</li><li>• Se si modifica la connessione HDMI, spegnere e riaccendere il sistema.</li><li>• Se si verifica un'interruzione dell'energia elettrica, impostare [Controllo per HDMI] su [Off] e quindi su [On] (pagina 54).</li><li>• Controllare quanto segue e fare riferimento alle istruzioni per l'uso in dotazione con il componente.<ul style="list-style-type: none"><li>– Verificare che il componente collegato sia compatibile con la funzione [Controllo per HDMI].</li><li>– Controllare che l'impostazione del componente collegato per la funzione [Controllo per HDMI] sia corretta.</li></ul></li></ul>

## Collegamento di rete

Sintomo	Problemi e soluzioni
Il sistema non riesce a collegarsi alla rete.	<ul style="list-style-type: none"><li>• Verificare il collegamento di rete (pagina 20) e le impostazioni di rete (pagina 55).</li></ul>

## Connessione LAN wireless USB

Sintomo	Problemi e soluzioni
Non è possibile collegare il PC a Internet dopo aver eseguito [Wi-Fi Protected Setup (WPS)].	<ul style="list-style-type: none"><li>• Le impostazioni wireless del router possono cambiare automaticamente se si utilizza la funzione Wi-Fi Protected Setup prima di regolare le impostazioni del router. In tal caso, modificare le impostazioni wireless del PC di conseguenza.</li></ul>
Non è possibile collegare il sistema al router LAN wireless.	<ul style="list-style-type: none"><li>• Controllare che il router LAN wireless sia acceso.</li><li>• A seconda dell'ambiente di utilizzo, inclusi il materiale delle pareti, le condizioni di ricezione delle onde radio o eventuali ostacoli tra il sistema e il router LAN wireless, la distanza di comunicazione può essere ridotta. Avvicinare il router LAN wireless al sistema.</li><li>• I dispositivi che utilizzano una banda di frequenza di 2,4 GHz, come microonde, Bluetooth o dispositivi digitali a batteria, possono interrompere la comunicazione. Allontanare l'unità da tali apparecchi, oppure spegnerli.</li></ul>
Il router wireless desiderato non viene rilevato, anche se viene eseguito [Scansione].	<ul style="list-style-type: none"><li>• Premere RETURN per ritornare alla schermata precedente e riprovare con [Scansione]. Se il router wireless desiderato continua a non venire rilevato, premere RETURN per selezionare [Registrazione man.].</li></ul>
Il sistema non è in grado di connettersi alla rete o la connessione di rete è instabile.	<ul style="list-style-type: none"><li>• La distanza tra l'unità e il router LAN wireless è eccessiva (pagina 20).</li></ul>

# Dischi riproducibili

<b>Blu-ray Disc</b>	BD-ROM <sup>1)</sup> BD-R/BD-RE <sup>2)</sup>
<b>DVD<sup>3)</sup></b>	DVD-ROM DVD-R/DVD-RW DVD+R/DVD+RW
<b>CD<sup>3)</sup></b>	CD-DA (CD musicale) CD-ROM CD-R/CD-RW Super Audio CD

<sup>1)</sup>Poiché le specifiche Blu-ray Disc sono nuove e in evoluzione, è possibile che alcuni dischi non siano riproducibili a seconda del tipo di disco e della versione. Inoltre, l'uscita audio è diversa a seconda della sorgente, della presa di uscita collegata e delle impostazioni audio selezionate.

<sup>2)</sup>BD-RE: Ver.2.1

BD-R: Ver. 1.1, 1.2, 1.3 compreso il tipo a pigmento organico BD-R (tipo LTH)

I dischi BD-R registrati su un PC non possono essere riprodotti se sono tuttora registrabili.

<sup>3)</sup>Il disco CD o DVD non viene riprodotto se non è stato finalizzato correttamente. Per ulteriori informazioni, consultare le istruzioni per l'uso in dotazione con il dispositivo utilizzato per la registrazione.

## Dischi che non è possibile riprodurre

- BD con cartuccia
- BDXL
- DVD-RAM
- HD DVD
- Dischi DVD Audio
- PHOTO CD
- Parte dati dei CD-Extra
- Super VCD
- Lato del materiale audio sui DualDisc

## Note sui CD audio

Il presente prodotto è stato progettato per la riproduzione di dischi conformi allo standard CD (Compact Disc).

I DualDisc e alcuni dischi musicali codificati con tecnologie di protezione dei diritti d'autore non sono conformi allo standard CD (Compact Disc). Pertanto, tali dischi potrebbero non essere compatibili con il prodotto.

## Nota sulle operazioni di riproduzione di un BD/DVD

È possibile che i produttori di software impostino alcune operazioni di riproduzione di BD/DVD. Poiché questo sistema riproduce BD/DVD in base al contenuto del disco definito dai produttori di software, alcune funzioni di riproduzione potrebbero non essere disponibili.

## Nota sui BD/DVD a doppio strato

L'immagine e l'audio di riproduzione potrebbero interrompersi momentaneamente nel punto di passaggio tra gli strati.

## Codice di zona (solo BD-ROM/DVD VIDEO)

Sul retro del sistema è riportato un codice di zona. Il sistema consente di riprodurre solo BD-ROM/DVD VIDEO (solo riproduzione) aventi codici di zona identici o .

# Tipi di file riproducibili

## Video

Formato di file	Estensioni
MPEG-1 Video/PS <sup>1)</sup>	“.mpg”, “.mpeg”, “.m2ts”,
MPEG-2 Video/PS, TS <sup>1)</sup>	“.mts”
Xvid	“.avi”
MPEG4/AVC <sup>1)</sup>	“.mkv”, “.mp4”, “.m4v”, “.m2ts”, “.mts”
WMV9 <sup>1)</sup>	“.wmv”, “.asf”
AVCHD	2)

## Musica

Formato di file	Estensioni
MP3 (MPEG-1 Audio Layer III)	“.mp3”
AAC <sup>1)3)</sup>	“.m4a”
WMA9 Standard <sup>1)3)</sup>	“.wma”
LPCM	“.wav”

## Foto

Formato di file	Estensioni
JPEG	“.jpg”, “.jpeg”
GIF	“.gif”
PNG	“.png”

<sup>1)</sup>Il sistema non consente di riprodurre file codificati con DRM.

<sup>2)</sup>Il sistema è in grado di riprodurre file in formato AVCHD registrati attraverso una videocamera digitale e dispositivi simili. Per guardare i file in formato AVCHD, il disco contenente i file deve essere finalizzato.

<sup>3)</sup>Il sistema non consente di riprodurre file codificati con Lossless e simili.

### Nota

- Alcuni file potrebbero non essere riprodotti a seconda del formato, della codifica o delle condizioni di registrazione.
- Potrebbe essere impossibile riprodurre alcuni file modificati su un PC.
- Il sistema è in grado di riconoscere i seguenti file o cartelle su BD, DVD, CD e dispositivi USB:
  - Cartelle fino al 3° livello
  - Fino a 500 file in un singolo livello
- Alcuni dispositivi USB non sono utilizzabili con questo sistema.
- Il sistema è in grado di riconoscere i dispositivi Mass Storage Class (MSC) (ad esempio memorie flash o unità disco rigido), i dispositivi Still Image Capture Devices (SICD) e le tastiere a 101 tasti (solo porta  (USB) anteriore).
- Per evitare di danneggiare i dati o la memoria USB (o altri dispositivi), spegnere il sistema prima del collegamento o della rimozione della memoria USB o di altri dispositivi.
- Il sistema potrebbe non consentire una riproduzione continua e uniforme dei file video con velocità in bit elevata su un DATA CD. Per riprodurre i file video con velocità in bit elevata è consigliabile utilizzare un DATA DVD.

# Formati audio supportati

I formati audio supportati dal sistema sono i seguenti.

Funzione	Formato							
	LPCM 2ch	LPCM 5.1ch LPCM 7.1ch	Dolby Digital	Dolby TrueHD, Dolby Digital Plus	DTS	DTS-ES Discrete 6.1, DTS-ES Matrix 6.1, DTS96/24	DTS-HD High Resolution Audio	DTS-HD Master Audio
“BD/DVD”	○	○	○	○	○	○	○	○
“HDMI1” “HDMI2”	○	–	○	–	○	–	–	–
“TV” (DIGITAL IN)	○	–	○	–	○	–	–	–

○: Formato supportato.

–: Formato non supportato.

## Nota

- HDMI (IN 1) e HDMI (IN 2) non consentono l'ingresso dell'audio nel caso di un formato audio contenente una protezione contro la copia, ad esempio Super Audio CD o DVD-Audio.
- Per il formato LPCM 2ch, la frequenza di campionamento massima del segnale digitale supportata è pari a 96 kHz durante l'uso della funzione “HDMI1” o “HDMI2” e a 48 kHz durante l'uso della funzione “TV”.

# Caratteristiche tecniche

## Sezione amplificatore

USCITA DI POTENZA (nominale)

Anteriore S/Anteriore D: 108 W + 108 W (a 3 ohm,  
1 kHz, 1% THD)

USCITA DI POTENZA (riferimento)

Anteriore S/Anteriore D/Centrale/Surround S/  
Surround D: 167 W (per canale a  
3 ohm, 1 kHz)

Subwoofer: 165 W (a 3 ohm, 80 Hz)

Ingressi (analogici)

AUDIO (AUDIO IN) Sensibilità: 450/250 mV

Ingressi (digitali)

TV (Audio Return Channel/OPTICAL)

Formati supportati: LPCM  
2CH (fino a 48 kHz),  
Dolby Digital, DTS

HDMI (IN 1)/HDMI (IN 2)

Formati supportati: LPCM  
2CH (fino a 96 kHz),  
Dolby Digital, DTS

## Sezione video

Uscite VIDEO: 1 V<sub>p-p</sub> 75 ohm

## Sezione HDMI

Connettore Tipo A (19 pin)

## Sistema BD/DVD/Super Audio CD/CD

Sistema formato segnale

Modelli destinati a Stati Uniti e Canada:

NTSC

Altri modelli: NTSC/PAL

## Sezione USB

Porta  (USB): Tipo A (per il collegamento di memorie USB, lettori di schede di memoria, fotocamere digitali e videocamere digitali)

## Sezione LAN

Terminale LAN (100) Terminale 100BASE-TX

## Sezione sintonizzatore FM

Sistema Sintetizzatore digitale  
bloccato al quarzo PLL

Campo di sintonia

Modelli destinati a Stati Uniti e Canada:

87,5 MHz - 108,0 MHz  
(incrementi di 100 kHz)

Altri modelli: 87,5 MHz - 108,0 MHz  
(incrementi di 50 kHz)

Antenna Antenna a filo FM

Terminali antenna 75 ohm, non bilanciati

## Diffusori

### Anteriore/surround (SS-TSB105)

Dimensioni (circa) 85 mm × 220 mm × 95 mm  
(l/a/p)

Peso (circa) 0,6 kg

### Centrale (SS-CTB102)

Dimensioni (circa) 315 mm × 54 mm × 55 mm  
(l/a/p)

Peso (circa) 0,4 kg

### Subwoofer (SS-WSB103)

Dimensioni (circa) 260 mm × 265 mm ×  
270 mm (l/a/p)

Peso (circa) 6,0 kg

## Generali

Requisiti di alimentazione 220 V - 240 V CA,  
50/60 Hz

Consumo energetico Accesso: 160 W  
Standby: 0,3 W (nel modo  
Risparmio energetico)

Dimensioni (circa) 400 mm × 65 mm ×  
315 mm (l/a/p) incluse le  
parti sporgenti

Peso (circa) 3,3 kg

Design e caratteristiche tecniche soggetti a modifiche  
senza preavviso.

- Consumo energetico in standby 0,3 W.
- Oltre 85% della potenza del blocco amplificatore è ottenuta con l'amplificatore digitale completo S-Master.

# Elenco dei codici delle lingue

L'ortografia delle lingue è conforme allo standard ISO 639: 1988 (E/F).

Codice	Lingua	Codice	Lingua	Codice	Lingua	Codice	Lingua
1027	Afar	1183	Irish	1347	Maori	1507	Samoan
1028	Abkhazian	1186	Scots Gaelic	1349	Macedonian	1508	Shona
1032	Afrikaans	1194	Galician	1350	Malayalam	1509	Somali
1039	Amharic	1196	Guarani	1352	Mongolian	1511	Albanian
1044	Arabic	1203	Gujarati	1353	Moldavian	1512	Serbian
1045	Assamese	1209	Hausa	1356	Marathi	1513	Siswati
1051	Aymara	1217	Hindi	1357	Malay	1514	Sesotho
1052	Azerbaijani	1226	Croatian	1358	Maltese	1515	Sundanese
1053	Bashkir	1229	Hungarian	1363	Burmese	1516	Swedish
1057	Byelorussian	1233	Armenian	1365	Nauru	1517	Swahili
1059	Bulgarian	1235	Interlingua	1369	Nepali	1521	Tamil
1060	Bihari	1239	Interlingue	1376	Dutch	1525	Telugu
1061	Bislama	1245	Inupiak	1379	Norwegian	1527	Tajik
1066	Bengali; Bangla	1248	Indonesian	1393	Occitan	1528	Thai
1067	Tibetan	1253	Icelandic	1403	(Afan)Oromo	1529	Tigrinya
1070	Breton	1254	Italian	1408	Oriya	1531	Turkmen
1079	Catalan	1257	Hebrew	1417	Punjabi	1532	Tagalog
1093	Corsican	1261	Japanese	1428	Polish	1534	Setswana
1097	Czech	1269	Yiddish	1435	Pashto; Pushto	1535	Tonga
1103	Welsh	1283	Javanese	1436	Portuguese	1538	Turkish
1105	Danish	1287	Georgian	1463	Quechua	1539	Tsonga
1109	German	1297	Kazakh	1481	Rhaeto- Romance	1540	Tatar
1130	Bhutani	1298	Greenlandic	1482	Kirundi	1543	Twi
1142	Greek	1299	Cambodian	1483	Romanian	1557	Ukrainian
1144	English	1300	Kannada	1489	Russian	1564	Urdu
1145	Esperanto	1301	Korean	1491	Kinyarwanda	1572	Uzbek
1149	Spanish	1305	Kashmiri	1495	Sanskrit	1581	Vietnamese
1150	Estonian	1307	Kurdish	1498	Sindhi	1587	Volapük
1151	Basque	1311	Kirghiz	1501	Sangho	1613	Wolof
1157	Persian	1313	Latin	1502	Serbo-Croatian	1632	Xhosa
1165	Finnish	1326	Lingala	1503	Singhalese	1665	Yoruba
1166	Fiji	1327	Laothian	1505	Slovak	1684	Chinese
1171	Faroese	1332	Lithuanian	1506	Slovenian	1697	Zulu
1174	French	1334	Latvian; Lattish				
1181	Frisian	1345	Malagasy			1703	Non specificato

## Elenco dei codici di area/per la protezione

Codice	Area	Codice	Area	Codice	Area	Codice	Area
2044	Argentina	2165	Finlandia	2363	Malaysia	2149	Spagna
2047	Australia	2174	Francia	2362	Messico	2499	Svezia
2046	Austria	2109	Germania	2379	Norvegia	2086	Svizzera
2057	Belgio	2276	Giappone	2390	Nuova Zelanda	2543	Taiwan
2070	Brasile	2200	Grecia	2376	Paesi Bassi	2528	Thailandia
2090	Cile	2219	Hong Kong	2427	Pakistan		
2092	Cina	2248	India	2428	Polonia		
2093	Colombia	2238	Indonesia	2436	Portogallo		
2304	Corea	2239	Irlanda	2184	Regno Unito		
2115	Danimarca	2254	Italia	2489	Russia		
2424	Filippine	2333	Lussemburgo	2501	Singapore		

# Indice

## Numerici

3D 27

## A

A/V SYNC 33

Aggiornamento 50

Aggiornamento rete 50

Attenua - AUDIO 52

Audio 53

Audio DRC 52

Audio Multiplex 35

Audio Return Channel 54

Auto standby 54

## B

BD-LIVE 27

Blocco per bambini 41

BONUSVIEW 27

BRAVIA Sync 38

## C

Canali riprod. Super Audio  
CD 54

CD 63

Codice di zona 63

Codice di zona per protezione  
53

Connessione Internet per BD  
53

Contenuto Internet 31

Controllo per HDMI 38, 54

## D

Diagnostica del collegamento  
in rete 55

Dischi riproducibili 63

Display del pannello frontale 8

Dolby Digital 34

DTS 34

DVD 63

## E

Effetto audio 52

Elenco dei codici delle lingue  
67

## F

Formato schermo 50

Formato Video in Uscita 51

Formato visualizzazione DVD  
51

## H

HDMI

YCbCr/RGB (HDMI) 51

## I

Imp. Rapida 22, 55

Impost. dim. schermo TV per  
3D 50

Impost. uscita 3D 50

Impostaz. Internet 44, 55

Impostaz. Surround 52

Impostazione MIX audio BD  
52

Impostazioni audio 52

Impostazioni diffusori 39, 52  
Collegamento 39

Distanza 39

Livello 40

Impostazioni musica 54

Impostazioni protezione 53

Impostazioni rete 55

Impostazioni schermo 50

Impostazioni visione per BD/  
DVD 53

Informazioni di riproduzione  
28

Informazioni sistema 55

Inizializza le informazioni  
personali 55

## M

Menu BD/DVD 53

Modo conversione cinema 51

Modo di avvio rapido 54

Modo FM 36

Modo Pausa 51

## P

Pannello frontale 7

Pannello posteriore 9

Password 53

Proiez. diapo. 32

Protezione BD 53

Protezione DVD 53

Protezione video Internet 53

## R

RDS 37

Ripristina su impostazioni  
predefinite in fabbrica 55

Ripristino 55

## S

Salvaschermo 54

SLEEP 41

Sottotitolo 53

Strato riprod. di disco ibrido  
BD 53

Strato riprod. Super Audio  
CD 54

## T

Telecomando 10

Tipo TV 50

Tono prova 40

## U

USB 28

Uscita audio 52

Uscita BD/DVD-ROM 1080/  
24p 51

Uscita colore intenso HDMI 51

## V

Video Internet BRAVIA 31

Video Internet senza  
limitazione 54

Visualizzaz. Automatica 54

Visualizzazione su schermo 54

## W

WEP 47

WPA2-PSK (AES) 47, 48

WPA2-PSK (TKIP) 47

WPA-PSK (AES) 47, 48

WPA-PSK (TKIP) 47



## OSTRZEŻENIE

Nie należy instalować urządzenia w miejscach o ograniczonej przestrzeni, takich jak półki na książki lub zabudowane szafki.

Aby zredukować ryzyko pożaru, nie należy przykrywać otworów wentylacyjnych urządzenia gazetami, ścierkami, zasłonami itp. Na urządzeniu nie należy stawiać otwartych źródeł ognia, takich jak świece.

Aby zredukować ryzyko pożaru lub porażenia prądem, nie należy narażać urządzenia na kapienie lub rozbryzgi cieczy, a także nie należy stawiać na urządzeniu przedmiotów wypełnionych płynami, takich jak wazon.

Baterii ani urządzenia z zainstalowanymi bateriami nie należy narażać na działanie zbyt wysokich temperatur, na przykład na bezpośrednie działanie promieni słonecznych, ognia itp.

Aby zapobiec urazom, to urządzenie musi być prawidłowo zamocowane do podłogi lub ściany zgodnie z instrukcjami instalacji.

Tylko do użytku w pomieszczeniach.

## UWAGA

Korzystanie z urządzeń optycznych w tym produkcie może zwiększyć zagrożenie uszkodzenia wzroku. Nie należy próbować demontować obudowy, ponieważ wiązka laserowa wykorzystywana w tym zestawie Blu-ray Disc / DVD Home Theatre System jest szkodliwa dla oczu.

Naprawy produktu należy powierzać wyłącznie wykwalifikowanym serwisantom.

CAUTION	CLASS 3R VISIBLE AND INVISIBLE LASER RADIATION WHEN OPEN. AVOID DIRECT EYE EXPOSURE.
VORSICHT	KLASSE 3R SICHTBARE UND UNSICHTBARE LASERSTRAHLUNG WENN GEÖFFNET.
ADVARSEL	UMMITTELBARER AUGENKONTAKT VERMEIDEN. NÅR DENNÅR DEL ER ÅPNET, UNNGÅ ÅT SE DIREKTE PÅ STRÅLEN.
ADVARSEL	SYNLIG OG USYNLIG LASERSTRÅLING I KLASSE 3R NÅR DEKSEL ÅPNES. UNNGÅ DIREKTE EKSPONERING AV ØYENNE.
VARNING	KLASS 3R SYNLIG OCH OSYNLIG LASERSTRÅLNING NÅR DENNÅR DEL ÄR ÖPPNAD. UNDVIK ÅTT DIREKT EXPONERERA ÖGONEN FÖR STRÅLNINGEN.
VARO!	AVATTUNA LUOKAN 3R NÄKYVÄÄ JA NÄKYMÄTÖNTÄ LASERSÄTELYÄ. VÄLTÄ KATSEEN SUORAA ALITISTAMISTA.
警告	打开时有3类可见和不可见激光辐射。避免眼睛受到直射的照射。 注意 打开时有3类可见和不可见激光辐射。避免眼睛直接暴露。

Niniejsze urządzenie zostało zaklasyfikowane jako urządzenie laserowe klasy 3R (CLASS 3R LASER). Po otwarciu osłony ochronnej lasera emitowane jest widzialne i niewidzialne promieniowanie laserowe, dlatego należy unikać bezpośredniego patrzenia na promień lasera. Oznaczenie jest umieszczone na osłonie ochronnej lasera wewnątrz obudowy.



Niniejsze urządzenie zostało zaklasyfikowane jako urządzenie laserowe klasy 1 (CLASS 1 LASER). Odpowiednie oznaczenie znajduje się z tyłu urządzenia.

## Klienci w Europie



**Pozbycie się zużytego sprzętu (stosowane w krajach Unii Europejskiej i**

**w pozostałych krajach europejskich stosujących własne systemy zbiórki)**

Ten symbol na produkcie lub jego opakowaniu oznacza, że produkt nie może być traktowany jako odpad komunalny, lecz powinno się go dostarczyć do odpowiedniego punktu zbiórki sprzętu

elektrycznego i elektronicznego, w celu recyklingu. Odpowiednie zadsponowanie zużytego produktu zapobiega potencjalnym negatywnym wpływom na środowisko oraz zdrowie ludzi, jakie mogłyby wystąpić w przypadku niewłaściwego zagospodarowania odpadów. Recykling materiałów pomoże w ochronie środowiska naturalnego. W celu uzyskania bardziej szczegółowych informacji na temat recyklingu tego produktu, należy skontaktować się z lokalną jednostką samorządu terytorialnego, ze służbami zagospodarowywania odpadów lub ze sklepem, w którym zakupiony został ten produkt.

Europe Only



**Pb**

**Pozbywanie się zużytych baterii (stosowane w krajach Unii Europejskiej i w pozostałych**

**krajach europejskich mających własne systemy zbiórki)**

Ten symbol na baterii lub na jej opakowaniu oznacza, że bateria nie może być traktowana jako odpad komunalny.

Symbol ten dla pewnych baterii może być stosowany w kombinacji z symbolem chemicznym. Symbole chemiczne rtęci (Hg) lub ołowiu (Pb) są dodawane, jeśli bateria zawiera więcej niż 0,0005% rtęci lub 0,004% ołowiu.

Odpowiednio gospodarując zużytymi bateriami, możesz zapobiec potencjalnym negatywnym wpływom na środowisko oraz zdrowie ludzi, jakie mogłyby wystąpić w przypadku niewłaściwego obchodzenia się z tymi odpadami. Recykling baterii pomoże chronić środowisko

naturalne.

W przypadku produktów, w których ze względu na bezpieczeństwo, poprawne działanie lub integralność danych wymagane jest stale podłączenie do baterii, wmięane zużytej baterii należy zlecić wyłącznie wykwalifikowanemu personelowi stacji serwisowej. Aby mieć pewność, że bateria znajdująca się w zużyтым sprzęcie elektrycznym i elektronicznym będzie właściwie zagospodarowana, należy dostarczyć sprzęt do odpowiedniego punktu zbiórki. W odniesieniu do wszystkich pozostałych zużytych baterii, prosimy o zapoznanie się z rozdziałem instrukcji obsługi produktu o bezpiecznym demontażu baterii. Zużyta baterię należy dostarczyć do właściwego punktu zbiórki. W celu uzyskania bardziej szczegółowych informacji na temat zbiórki i recyklingu baterii należy skontaktować się z lokalną jednostką samorządu terytorialnego, ze służbami zajmującymi się zagospodarowywaniem odpadów lub ze sklepem, w którym zakupiony został ten produkt.

Uwaga dla klientów: poniższe informacje mają zastosowanie wyłącznie do urządzeń, które zostały wprowadzone do sprzedaży w krajach stosujących dyrektywy Unii Europejskiej.

Producentem tego produktu jest Sony Corporation, 1-7-1 Konan Minato-ku Tokyo, 108-0075 Japonia. Upoważnionym przedstawicielem producenta w Unii Europejskiej, uprawnionym do dokonywania i potwierdzania oceny zgodności z wymaganiami zasadniczymi, jest Sony Deutschland GmbH, Hedelfinger Strasse 61, 70327

Stuttgart, Niemcy. Nadzór nad dystrybucją na terytorium Rzeczypospolitej Polskiej sprawuje Sony Poland, 00-876 Warszawa, ul. Ogrodowa 58. W sprawach serwisowych i gwarancyjnych należy kontaktować się z podmiotami, których adresy podano w osobnych dokumentach gwarancyjnych lub serwisowych, lub z najbliższym sprzedawcą produktów Sony.

„Nadzór nad dystrybucją na terytorium Rzeczypospolitej Polskiej sprawuje Sony Poland, 00-876 Warszawa, ul. Ogrodowa 58”

### Środki ostrożności

Niniejsze urządzenie zostało przebadane, w wyniku czego stwierdzono jego zgodność z Dyrektywą dotyczącą kompatybilności elektromagnetycznej i bezpieczeństwa przy korzystaniu z przewodu połączeniowego o długości mniejszej niż 3 metry. (Dotyczy tylko modeli europejskich i rosyjskich)

### Źródła zasilania

- Urządzenie pozostaje podłączone do źródła zasilania, dopóki nie zostanie odłączone od gniazda ściennego, nawet jeśli zostało wyłączone przyciskiem zasilania.
- Jeżeli urządzenie jest odłączane od źródła zasilania przez wyjęcie wtyczki z gniazda ściennego, do jego podłączenia należy używać łatwo dostępnego gniazda ściennego. W przypadku zauważenia nieprawidłowości w działaniu urządzenia należy natychmiast odłączyć wtyczkę od gniazda ściennego.

### Informacje o oglądaniu obrazów 3D

Podczas oglądania obrazów 3D niektóre osoby mogą odczuwać dyskomfort (np. zmęczenie wzroku, zmęczenie lub nudności). Firma Sony zaleca wszystkim użytkownikom regularne przerwy podczas oglądania obrazu 3D. Długość i częstotliwość przerw zależy od konkretnej osoby. Każdy musi sam zdecydować, co jest dla niego najlepsze. W razie poczucia dyskomfortu należy przerwać korzystanie z tego produktu oraz oglądanie obrazów 3D, aż dyskomfort minie. W razie potrzeby należy skorzystać z porady lekarza. Należy również zapoznać się z (i) instrukcją obsługi wszelkich innych urządzeń używanych z teledyskami lub płyt Blu-ray Disc odtwarzanych na telewizorze, (ii) najnowszymi informacjami na naszej stronie internetowej (<http://esupport.sony.com/>). Wzrok młodych dzieci (zwłaszcza do szóstego roku życia) cały czas rozwija się. Przed oglądaniem obrazów 3D przez dzieci należy skontaktować się z lekarzem (np. pediatrą lub okulistą). Rodzice powinni zwracać uwagę na to, czy małe dzieci przestrzegają powyższych zaleceń.

### Ochrona przed kopiowaniem

Należy pamiętać o zaawansowanych systemach ochrony zawartości używanych na nośnikach Blu-ray Disc™ i DVD. Systemy te o nazwie AACS (Advanced Access Content System) i CSS (Content Scramble System) mogą wprowadzać ograniczenia w zakresie odtwarzania, wyjścia analogowego i podobnych funkcji. Obsługa produktu i

nałożone ograniczenia mogą zależeć od daty zakupu. Organizacja zarządzająca sposobem ochrony AAC3 może przyjąć nowe ograniczenia lub zmienić istniejące także po zakupie urządzenia przez użytkownika.

## Prawa autorskie i znaki towarowe

- Zestaw wyposażono w dekodery dźwięku przestrzennego Dolby\* Digital i Dolby Pro Logic (II) z macierzą adaptacyjną oraz dekodery formatu DTS\*\*.

- \* Wyprodukowano na licencji firmy Dolby Laboratories. Dolby, Pro Logic oraz symbol podwójnego D są znakami handlowymi firmy Dolby Laboratories.

- \*\* Wyprodukowano na mocy patentów zarejestrowanych w USA pod numerami: 5 451 942; 5 956 674; 5 974 380; 5 978 762; 6 226 616; 6 487 535; 7 212 872; 7 333 929; 7 392 195; 7 272 567 i innych patentów zarejestrowanych i oczekujących na zarejestrowanie w Stanach Zjednoczonych i na całym świecie. Nazwa i symbol DTS, DTS-HD są zarejestrowanymi znakami towarowymi, a logo DTS-HD Master Audio i DTS są znakami towarowymi firmy DTS, Inc. Produkt obejmuje oprogramowanie. © DTS, Inc. Wszelkie prawa zastrzeżone.

- System zawiera technologię High-Definition Multimedia Interface (HDMI™). HDMI, logo HDMI i High-Definition Multimedia

Interface są znakami towarowymi lub zastrzeżonymi znakami towarowymi firmy HDMI Licensing LLC w Stanach Zjednoczonych i innych krajach.

- Java jest znakiem towarowym firmy Oracle lub jej spółek zależnych.
- „BD-LIVE” i „BONUSVIEW” są znakami towarowymi Blu-ray Disc Association.
- „Blu-ray Disc” jest znakiem towarowym.
- Logo „Blu-ray Disc”, „DVD+RW”, „DVD-RW”, „DVD+R”, „DVD-R”, „DVD VIDEO” i „CD” są znakami towarowymi.
- Logo „Blu-ray 3D” i „Blu-ray 3D” są znakami towarowymi Blu-ray Disc Association.
- „BRAVIA” jest znakiem towarowym firmy Sony Corporation.
- Logo „AVCHD” i „AVCHD” są znakami towarowymi firmy Panasonic Corporation i Sony Corporation.
- „XMB” i „cross media bar” są znakami towarowymi firmy Sony Corporation i Sony Computer Entertainment Inc.
- „PLAYSTATION” jest znakiem towarowym firmy Sony Computer Entertainment Inc.
- Logo Wi-Fi CERTIFIED™ jest znakiem certyfikacji Wi-Fi Alliance.
- Znak Wi-Fi Protected Setup™ jest znakiem Wi-Fi Alliance.
- „Wi-Fi CERTIFIED™” i „Wi-Fi Protected Setup™” są znakami towarowymi Wi-Fi Alliance.
- Logo „PhotoTV HD” i „PhotoTV HD” są znakami towarowymi firmy Sony Corporation.

- Technologia kodowania dźwięku MPEG Layer-3 oraz patenty na licencji firm Fraunhofer IIS i Thomson.
- iPhone, iPod, iPod classic, iPod nano i iPod touch są znakami towarowymi firmy Apple Inc. zastrzeżonym Stanach Zjednoczonych i innych krajach.



- Napisy „Made for iPod” i „Made for iPhone” oznaczają, że urządzenie elektroniczne zostało zaprojektowane specjalnie do podłączenia do iPod'a lub iPhone'a, odpowiednio, i posiada certyfikat producenta potwierdzający spełnienie standardów wydajności firmy Apple. Firma Apple nie ponosi odpowiedzialności za działanie tego urządzenia ani jego zgodność z normami bezpieczeństwa i zgodności z przepisami. Uwaga: używanie tego urządzenia z urządzeniem iPhone lub urządzeniem iPod może mieć wpływ na wydajność sieci bezprzewodowej.
- Windows Media jest zastrzeżonym znakiem towarowym lub znakiem towarowym Microsoft Corporation w Stanach Zjednoczonych i/lub innych krajach. Ten produkt zawiera technologię podlegającą pewnym prawom własności intelektualnej firmy Microsoft. Używanie lub rozpowszechnianie tej technologii poza tym produktem jest zabronione bez odpowiedniej licencji od firmy Microsoft. Właściciele treści korzystają z technologii dostępu do treści Microsoft PlayReady™ w celu

ochrony swojej własności intelektualnej łącznie z treścią chronioną prawami autorskimi. To urządzenie używa technologii PlayReady do uzyskiwania dostępu do treści chronionych przez technologię PlayReady i/lub WMDRM.

Jeśli urządzenie nie będzie mogło poprawnie zastosować ograniczeń na korzystanie z treści, właściciele treści mogą zażądać od firmy Microsoft wyłączenia zdolności urządzenia do korzystania z treści chronionych przez technologię PlayReady.

Ograniczenie to nie powinno dotyczyć treści niechronionych lub treści chronionych przez inne technologie dostępu do treści. Właściciele treści mogą zażądać od użytkownika uaktualnienia technologii PlayReady, aby mógł on mieć dostęp do ich treści. Jeśli użytkownik odmówi aktualizacji, nie będzie mógł uzyskać dostępu do treści wymagających aktualizacji.

- Wszystkie pozostałe znaki towarowe należą do odpowiednich właścicieli.
- Inne nazwy systemów i produktów są zwykle znakami towarowymi lub zastrzeżonymi znakami towarowymi producentów. Symbole <sup>TM</sup> i <sup>®</sup> nie są przedstawiane w niniejszym dokumencie.

---

## Instrukcja obsługi – informacje

- Zalecenia zawarte w tej instrukcji obsługi dotyczą korzystania z pilota. Można również posługiwać się przyciskami na urządzeniu, o ile ich nazwy są takie same lub podobne do nazw przycisków na pilocie.
- W tej instrukcji termin „płyta” jest stosowany ogólnie w odniesieniu do płyt BD, DVD, Super Audio CD oraz CD, chyba że określono inaczej w tekście lub na ilustracjach.
- Niektóre ilustracje zostały przedstawione jako rysunki koncepcyjne i mogą się różnić od rzeczywistych produktów.
- Elementy wyświetlane na ekranie telewizora mogą się różnić w zależności od regionu.
- Ustawienie domyślne jest podkreślone.

# Spis treści

Instrukcja obsługi — informacje .....	5
Zawartość opakowania .....	7
Indeks elementów i przycisków sterujących.....	8
<b>Wprowadzenie</b>	
<b>Krok 1: Wybór miejsca ustawienia elementów zestawu i ich instalowanie.....</b>	<b>14</b>
<b>Krok 2: Podłączanie zestawu.....</b>	<b>15</b>
<b>Krok 3: Podłączanie do sieci .....</b>	<b>21</b>
<b>Krok 4: Przeprowadzanie łatwej konfiguracji .....</b>	<b>23</b>
<b>Krok 5: Wybieranie źródła sygnału .....</b>	<b>24</b>
<b>Krok 6: Korzystanie z dźwięku przestrzennego .....</b>	<b>25</b>
<b>Odtwarzanie</b>	
Odtwarzanie płyty .....	28
Odtwarzanie z urządzenia USB .....	29
Korzystanie z odtwarzacza iPod lub iPhone .....	30
Odtwarzanie przez sieć .....	32
Dostępne opcje .....	33
<b>Regulacja dźwięku</b>	
Wybieranie efektu odpowiedniego dla danego źródła sygnału.....	35
Wybór formatu dźwięku, ścieżek dźwiękowych w różnych językach lub kanału .....	35
Odtwarzanie dźwięku wielościeżkowego .....	36
<b>Tuner</b>	
Słuchanie audycji radiowych .....	37
Używanie systemu RDS (Radio Data System) .....	38
<b>Inne funkcje</b>	
Korzystanie z funkcji Sterowanie przez HDMI w „BRAVIA” Sync.....	40
Ustawianie głośników .....	41
Korzystanie z wyłącznika czasowego.....	43
Dezaktywacja przycisków na urządzeniu.....	43
Sterowanie telewizorem za pomocą pilota wchodzącego w skład zestawu .....	44
Zmiana jasności wyświetlacza na przednim panelu.....	44
Oszczędzanie energii w trybie gotowości.....	44
Przeglądanie stron sieci Web .....	44
Konfigurowanie sieci .....	46
<b>Nastawienia i regulacje</b>	
Korzystanie z ekranu konfiguracji ...	51
[Aktualizacja sieciowa].....	52
[Nastawienia wideo].....	52
[Nastawienia audio] .....	54
[Nastawienia oglądania płyt BD/DVD] .....	55
[Kontrola Rodziców] .....	55
[Nastawienia muzyczne] .....	56
[Nastawienia systemu] .....	56
[Nastawienia sieciowe] .....	57
[Łatwa konfiguracja].....	57
[Resetowanie].....	57
<b>Informacje dodatkowe</b>	
Środki ostrożności.....	58
Uwagi dotyczące płyt .....	59
Rozwiązywanie problemów .....	60
Płyty do odtwarzania .....	66
Typy plików do odtwarzania.....	67
Obsługiwane formaty audio.....	68
Dane techniczne .....	69
Lista kodów języków .....	70
Indeks .....	71

# Zawartość opakowania

- Głośniki przednie (2)

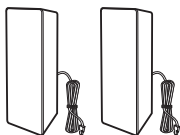

- Głośniki surround (2)

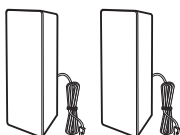

- Głośnik środkowy (1)



- Subwoofer (1)

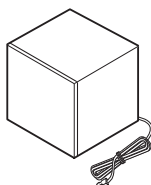

- Antena UKF (FM) (1)

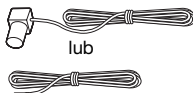

- Przewód wideo (1)



- Pilot zdalnego sterowania (1)



- Baterie R6 (AA) (2)



- Stacja dokująca dla urządzenia iPod/iPhone (TDM-iP30) (1) (tylko dla modeli oferowanych w Europie i Australii)



- Kabel USB (1) (tylko dla modeli oferowanych w Europie i Australii)



- Instrukcja obsługi
- Podręcznik Konfiguracja wstępna
- Podręcznik instalacji głośników
- Software License Information

## Przygotowywanie pilota

Do pilota należy włożyć dwie baterie R6 (AA; wchodzi w skład zestawu), dopasowując bieguny ⊕ i ⊖ do oznaczeń w komorze baterii.

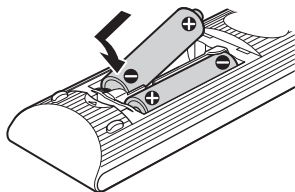

# Indeks elementów i przycisków sterujących

Bardziej szczegółowe informacje można znaleźć na stronach wskazanych w nawiasach.

## Przedni panel

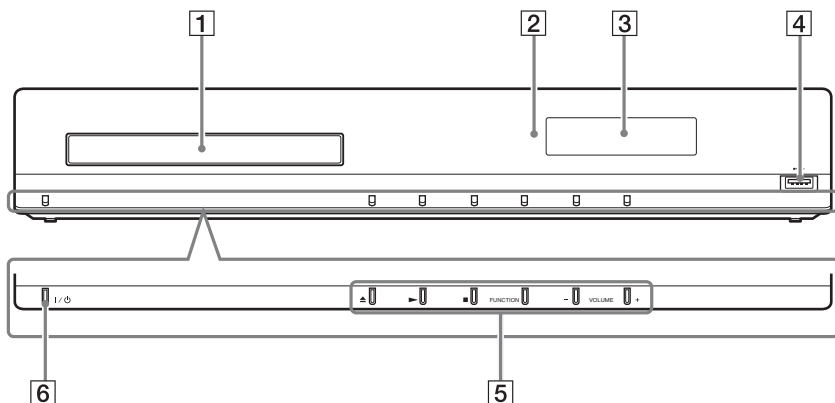

**1** Szuflada na płyty (str. 28)

**2** Czujnik zdalnego sterowania

**3** Wyświetlacz na przednim panelu

**4** Port  (USB) (str. 29)

Umożliwia podłączenie urządzenia USB.

**5** Przyciski sterowania odtwarzaniem

 (otwieranie/zamykanie) (str. 28)

Otwarcie lub zamknięcie szuflady na płyty.

 (odtwarzanie)

Rozpoczęcie lub wznowienie odtwarzania.

Odtwarzanie pokazu slajdów po włożeniu płyty zawierającej pliki obrazów JPEG.

 (zatrzymanie)

Zatrzymanie odtwarzania i zapamiętanie miejsca zatrzymania (miejsca wznowienia).

Miejsce wznowienia tytułu/utworu to ostatnio odtworzone miejsce lub ostatnie zdjęcie w przypadku folderu ze zdjęciami.

**FUNCTION**

Wybór źródła odtwarzania.

**VOLUME +/-**

Regulacja głośności zestawu.

**6**  (wł./tryb gotowości)

Włączenie urządzenia lub ustawienie go w tryb gotowości.

## Wyświetlacz na przednim panelu

### Informacje na wyświetlaczu na przednim panelu

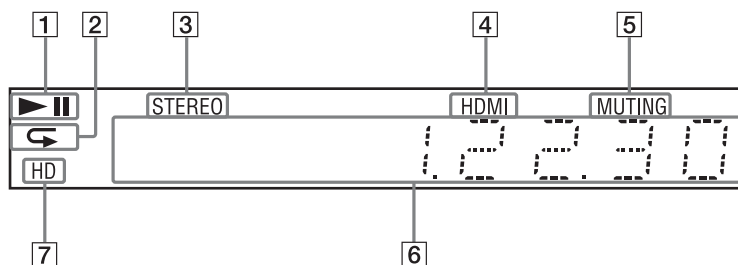

- 1 Wyświetla stan odtwarzania przez zestaw.
- 2 Kontrolka sygnalizująca włączenie odtwarzania z powtarzaniem.
- 3 Kontrolka oznaczająca odbiór sygnału stereo. (Tylko odbiornik radiowy)
- 4 Kontrolka sygnalizująca prawidłowe połączenie gniazda HDMI (OUT) z urządzeniem zgodnym ze standardem HDCP (High-bandwidth Digital Content Protection) z wejściem HDMI lub DVI (Digital Visual Interface).
- 5 Kontrolka sygnalizująca włączenie wyciszenia.
- 6 Wyświetla stan zestawu, m.in. częstotliwość fal radiowych.
- 7 Kontrolka sygnalizująca przesyłanie sygnału wideo 720p, 1080i lub 1080p z gniazda HDMI (OUT).

## Tyłny panel

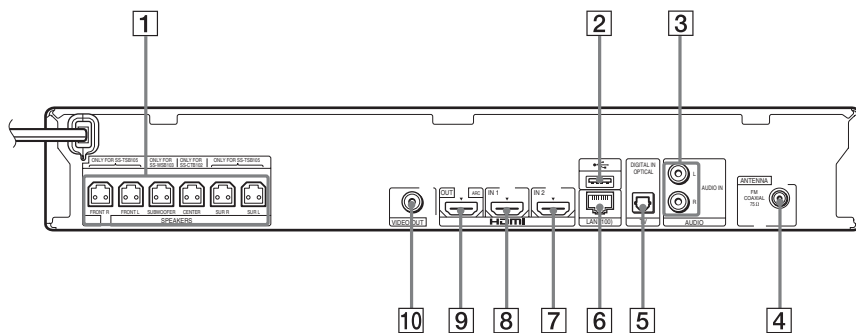

- |          |   |           |                                      |
|----------|---|-----------|--------------------------------------|
| <b>1</b> | <b>Gniazda SPEAKERS (str. 15)</b>   | <b>6</b>  | <b>Złącze LAN (100) (str. 21)</b>    |
| <b>2</b> | <b>Port  (USB) (str. 29)</b> | <b>7</b>  | <b>Gniazdo HDMI (IN 2) (str. 18)</b> |
| <b>3</b> | <b>Gniazda AUDIO (AUDIO IN L/R) (str. 18)</b>   | <b>8</b>  | <b>Gniazdo HDMI (IN 1) (str. 18)</b> |
| <b>4</b> | <b>Gniazdo ANTENNA (FM COAXIAL 75Ω) (str. 20)</b>   | <b>9</b>  | <b>Gniazdo HDMI (OUT) (str. 16)</b>  |
| <b>5</b> | <b>Gniazdo TV (DIGITAL IN OPTICAL) (str. 16)</b>  | <b>10</b> | <b>Gniazdo VIDEO OUT (str. 16)</b>   |

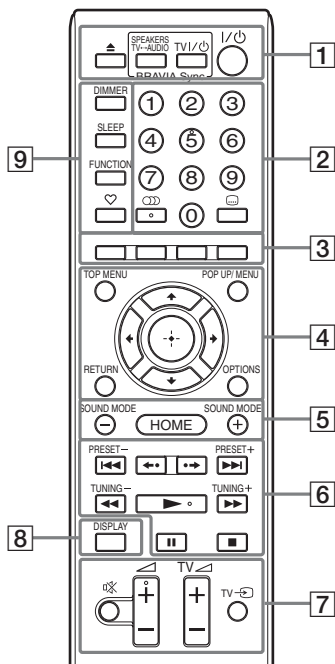

Przyciski 5, , + i mają wyczuwalną kropkę. Ułatwia ona obsługę pilota.

- : Obsługa telewizora (Szczegółowe informacje na ten temat znajdują się w rozdziale „Sterowanie telewizorem za pomocą pilota wchodzącego w skład zestawu” (str. 44)).

## 1 (otwieranie/zamykanie)

Otwarcie lub zamknięcie szuflady na płycie.

### SPEAKERS TV↔AUDIO

Wybór, czy dźwięk z telewizora ma być emitowany przez głośniki zestawu, czy głośniki telewizora. Funkcja ta jest dostępna tylko po ustawieniu opcji [Sterowanie przez HDMI] na [Włącz] (str. 56).

## TV I/⏻ (wł./tryb gotowości) (str. 44)



Włączenie telewizora lub ustawianie go w trybie gotowości.

## I/⏻ (wł./tryb gotowości) (str. 23, 37)

Włączanie zestawu lub ustawianie go w trybie gotowości.

## 2 Przyciski numeryczne (str. 38, 44)

Wprowadzanie numerów tytułów/rozdziałów, zaprogramowanych częstotliwości radiowych itd.

## (dźwięk) (str. 35, 36)

Wybór formatu audio/ścieżki.

## (napisy) (str. 55)

Wybór języka napisów, jeśli na płycie BD-ROM/DVD VIDEO zapisano napisy w wielu językach.

## 3 Kolorowe przyciski (czerwony/zielony/żółty/niebieski)

Przyciski skrótów służące do wybierania elementów niektórych menu BD (mogą być także używane do interaktywnych operacji Java na płytach BD).

## 4 TOP MENU

Otwieranie lub zamykanie głównego menu płyty BD lub DVD.

### POP UP/MENU

Otwieranie lub zamykanie menu wyskakującego płyty BD-ROM lub menu płyty DVD.

### OPTIONS (str. 25, 33, 44)

Wyświetlanie menu opcji na ekranie telewizora lub na wyświetlaczu na przednim panelu. (Położenie zależy od wybranej funkcji).

### RETURN

Powrót do poprzedniego ekranu.



Przenoszenie wyróżnienia do wyświetlanego elementu.

### + (Enter)

Wprowadzenie wybranego elementu.

**5 SOUND MODE +/- (str. 35)**

Wybór trybu dźwiękowego.

**HOME (str. 23, 37, 41, 44, 46, 51)**

Wejście lub wyjście z menu głównego zestawu.

**6 Przyciski sterowania odtwarzaniem**

Zapoznaj się z rozdziałem „Odtwarzanie” (str. 28).

**◀◀/▶▶ (poprzedni/następny)**

Przejdź do poprzedniego/następnego rozdziału, utworu lub pliku.

**◀••/••▶ (powtórka/przewijanie)**

Szybkie powtarzanie aktualnych scen przez 10 sekund/szybkie przewijanie aktualnych scen do przodu przez 15 sekund.

**◀◀/▶▶ (szybkie przewijanie do tyłu/wolne odtwarzanie/stopklatka)**

Szybkie przewijanie płyty do tyłu/do przodu podczas odtwarzania. Szybkie przewijanie bieżącej sceny do przodu powoduje zmianę szybkości wyszukiwania.

Włączenie odtwarzania w zwolnionym tempie po naciśnięciu i przytrzymaniu przez ponad jedną sekundę w trybie pauzy. Odtwarzanie pojedynczych klatek po naciśnięciu w trybie pauzy. Funkcje odtwarzania spowolnionego i stopklatki nie są dostępne dla dysków Blu-ray 3D.

**▶ (odtwarzanie)**

Rozpoczęcie lub wznowienie odtwarzania.

Włącza funkcję Odtwarzanie jednym przyciskiem (str. 40), gdy zestaw jest włączony i ustawiony na funkcję „BD/DVD”.

**|| (pauza)**

Wstrzymanie lub wznowienie odtwarzania.

**■ (zatrzymanie)**

Zatrzymanie odtwarzania i zapamiętanie miejsca zatrzymania (miejsca wznowienia). Miejsce wznowienia tytułu/utworu to ostatnio odtworzone miejsce lub ostatnie zdjęcie w przypadku folderu ze zdjęciami.

**Przyciski sterowania radiem**

Zapoznaj się z rozdziałem „Tuner” (str. 37).

**PRESET +/-**

**TUNING +/-**

**7 ☒ (wyciszenie)**

Tymczasowe wyłączenie dźwięku.

**△ (głośność) +/- (str. 37)**

Regulacja głośności.

**TV △ (głośność) +/-  TV**

Regulacja głośności telewizora.

**TV ⇄ (wejście telewizyjne)  TV**

Przełączanie źródła sygnału wejściowego między telewizorem a innymi źródłami.

**8 DISPLAY (str. 28, 32, 44)**

Wyświetlanie informacji dotyczących odtwarzania i przeglądania sieci na ekranie telewizora.

Wyświetlanie na wyświetlaczu na przednim panelu informacji o zaprogramowanej stacji radiowej, częstotliwości itd.

Wyświetlanie na wyświetlaczu na przednim panelu informacji o strumieniu lub stanie dekodowania, gdy jest ustawiona inna funkcja, niż „BD/DVD”. Gdy zestaw jest ustawiony na funkcję „HDMI1”, „HDMI2”, lub „TV”, informacje o strumieniu lub stanie dekodowania pojawiają się wyłącznie przy wejściu cyfrowym. Informacje o strumieniu lub stanie dekodowania mogą nie pojawiać się przy niektórych strumieniach lub dekodowanych elementach.

**9 DIMMER (str. 44)**

Zmiana jasności wyświetlacza na przednim panelu.

**SLEEP (str. 43)**

Ustawienie wyłącznika czasowego.

**FUNCTION (str. 24, 37)**

Wybór źródła odtwarzania.

**♡ (ulubione)**

Wyświetlanie treści internetowych dodanych do listy Ulubionych. Można zapisać do 18 ulubionych treści internetowych.

## Wprowadzenie

# Krok 1: Wybór miejsca ustawienia elementów zestawu i ich instalowanie

## Sposób umieszczania zestawu

Zainstaluj zestaw zgodnie z poniższą ilustracją.

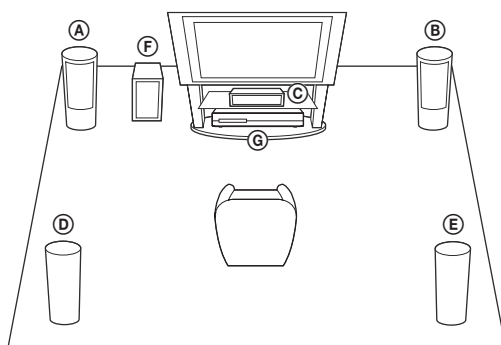

- (A) Głośnik przedni (L (lewy))
- (B) Głośnik przedni (R (prawy))
- (C) Głośnik środkowy
- (D) Głośnik surround (L (lewy))
- (E) Głośnik surround (R (prawy))
- (F) Subwoofer
- (G) Urządzenie

### Uwaga

- W przypadku ustawiania głośników i/lub podstaw głośników na podłodze pokrytej woskiem, olejem, pastą itd. należy zachować ostrożność, ponieważ może to spowodować poplamienie lub odbarwienie takiej podłogi.
- Nie należy opierać się o głośnik ani na nim wieszać, ponieważ może to spowodować jego przewrócenie.

### Wskazówka

- Głośniki można zainstalować na ścianie. Informacje znajdują się w „Podręczniku instalacji głośników” (wchodzący w skład zestawu).

## Krok 2: Podłączanie zestawu

Na kolejnych stronach zamieszczono informacje o sposobie podłączania zestawu. Przewód zasilania zestawu należy podłączyć do gniazda ściennego dopiero po wykonaniu wszystkich innych połączeń.

### Uwaga

- W przypadku podłączania innych urządzeń wyposażonych w regulację głośności należy dla nich ustawić głośność na niższym poziomie w celu zapewnienia braku zniekształceń dźwięku.

## Podłączanie głośników

### Podłączanie przewodów głośnikowych do zestawu

Przewody głośnikowe należy podłączyć do oznaczonych takim samym kolorem zacisków gniazd SPEAKERS zestawu.

Przy podłączaniu urządzenia należy włożyć złącze do momentu usłyszenia dźwięku kliknięcia.

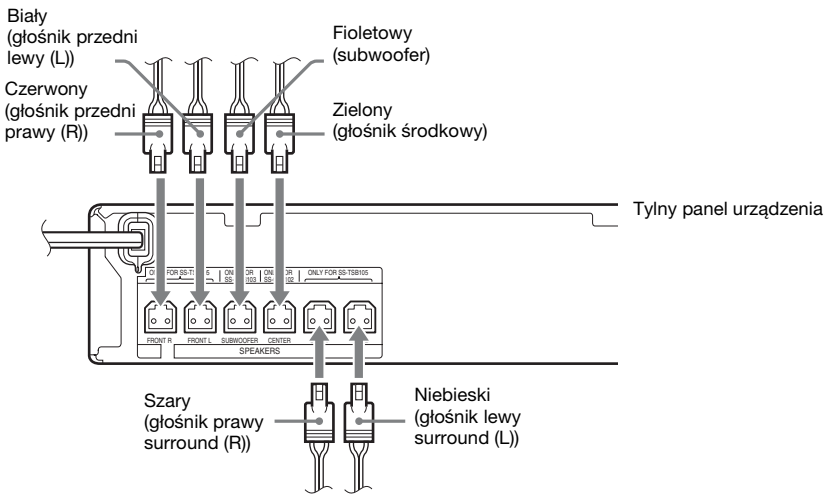

## Podłączanie telewizora

Podłącz zestaw do telewizora. Pozwoli to na oglądanie obrazu na telewizorze przy jednoczesnej emisji dźwięku z telewizora przez głośniki zestawu.

Metoda podłączenia jest zależna od rodzaju gniazd i funkcji dostępnych w telewizorze.

- Gdy telewizor ma gniazdo HDMI z oznaczeniem „ARC\*\*”: połączenie **(A)**
- Gdy telewizor ma gniazdo HDMI: połączenie **(A)** i **(C)**
- Gdy telewizor nie ma gniazda HDMI: połączenie **(B)** i **(C)**

### Połączenia wideo

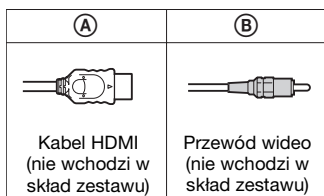

### Połączenie audio

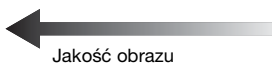
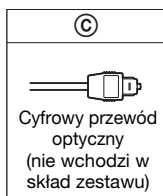

Telewizor

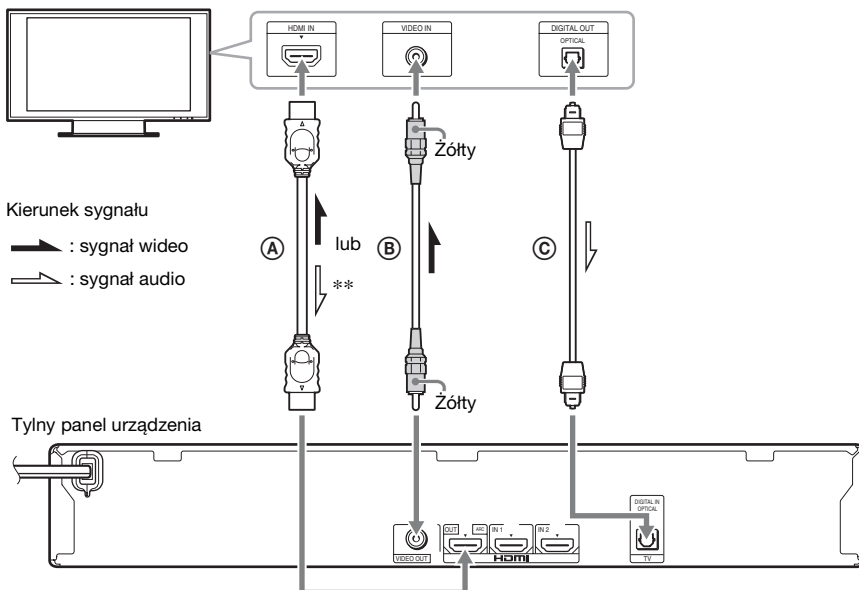

\* Audio Return Channel: Szczegółowe informacje na ten temat znajdują się w rozdziale „Informacje Audio Return Channel” (str. 17).

\*\* Dostępne tylko wtedy, gdy telewizor jest zgodny z funkcją Audio Return Channel.

## Ⓐ Połączenie kablem HDMI

Jeśli w telewizorze jest dostępne gniazdo HDMI, należy go podłączyć do zestawu za pomocą kabla HDMI. Zapewni to wyższą jakość obrazu niż przy innych typach połączeń.

Użycie kabla HDMI wymaga określenia typu sygnału wyjściowego podczas wykonywania funkcji Łatwa konfiguracja (str. 23).

Szczegółowe informacje na temat ustawień HDMI znajdują się w rozdziale „[Ustawienia HDMI]” (str. 56).

### Informacje Audio Return Channel

Jeżeli używany telewizor obsługuje funkcję Audio Return Channel, połączenie przy użyciu kabla HDMI umożliwi także wysłanie cyfrowego sygnału audio z telewizora. W celu słuchania dźwięku z telewizora nie trzeba wykonywać osobnego połączenia audio. Szczegółowe informacje na temat funkcji Audio Return Channel znajdują się w rozdziale [Audio Return Channel] (str. 56).

## Ⓑ Połączenie przewodem wideo

Jeśli telewizor nie ma gniazda HDMI, należy wykonać to połączenie.

## Ⓒ Połączenie cyfrowym przewodem optycznym

To połączenie pozwala przesyłać sygnał audio z telewizora do zestawu. Należy je wykonać, aby za pomocą zestawu można było odsłuchiwać dźwięk z telewizora. W przypadku wykorzystania tego połączenia zestaw będzie mógł odbierać sygnał wielościeżkowy w formacie Dolby Digital, co pozwoli odsłuchiwać dźwięk przestrzenny podczas oglądania telewizji.

### Uwaga

- Aby włączyć dźwięk z telewizora, wybierz funkcję „TV” (str. 24).
- Jeśli telewizor nie ma gniazda optycznego wyjścia cyfrowego, możesz podłączyć telewizor do zestawu i słuchać dźwięków z telewizora przy użyciu przewodu audio. Szczegółowe informacje na temat połączenia, patrz „Podłączanie innych urządzeń” (str. 18).

## Podłączanie innych urządzeń

### Gdy inne urządzenie, które chcesz podłączyć do zestawu, ma gniazdo HDMI (OUT)

Urządzenie z gniazdem HDMI (OUT), takie jak przystawka cyfrowa/cyfrowy tuner telewizyj satelitarnej lub konsola PLAYSTATION®3 można podłączyć przy pomocy kabla HDMI. Połączenie kablem HDMI pozwala na przesyłanie zarówno sygnału obrazu, jak i dźwięku. Podłączenie zestawu i urządzeń kablem HDMI do gniazda HDMI (IN 1) lub HDMI (IN 2) pozwala cieszyć się obrazem i dźwiękiem cyfrowym w wysokiej jakości.

Tyłny panel urządzenia

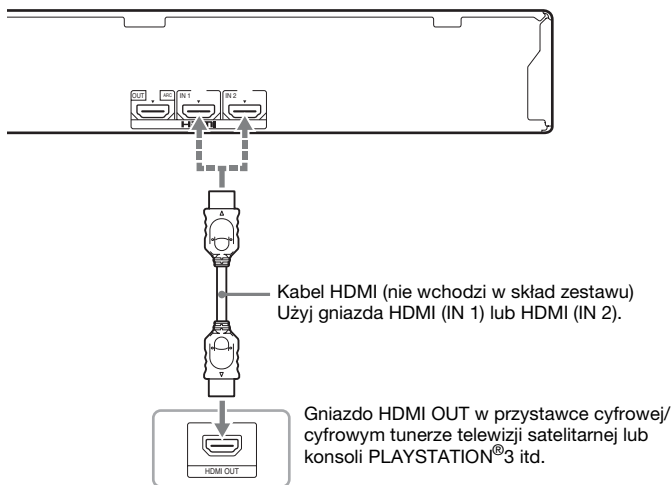

#### Uwaga

- Sygnały wideo z gniazd HDMI (IN 1/2) są wysyłane do gniazda HDMI (OUT) tylko wtedy, gdy zostanie wybrana funkcja „HDMI1” lub „HDMI2”.
- Aby wysłać sygnał dźwiękowy z gniazd HDMI (IN 1/2) do gniazda HDMI (OUT), może się okazać konieczna zmiana ustawień wyjścia dźwiękowego. Szczegóły znajdują się w ustawieniu [Wyjście audio] w opcji [Nastawienia audio] (str. 54).
- Istnieje możliwość zmiany wejścia audio urządzenia podłączonego do gniazda HDMI (IN 1) na gniazdo TV (DIGITAL IN OPTICAL). Szczegóły znajdują się w ustawieniu [Tryb wejścia audio HDMI1] w opcji [Ustawienia HDMI] (str. 56). (Dotyczy tylko modeli europejskich).

## Gdy urządzenie nie ma gniazda HDMI OUT

Podłącz zestaw tak, aby sygnały wideo z zestawu i innych urządzeń były przesyłane do telewizora, a sygnały audio z urządzenia są przesyłane do zestawu zgodnie z poniższym schematem.

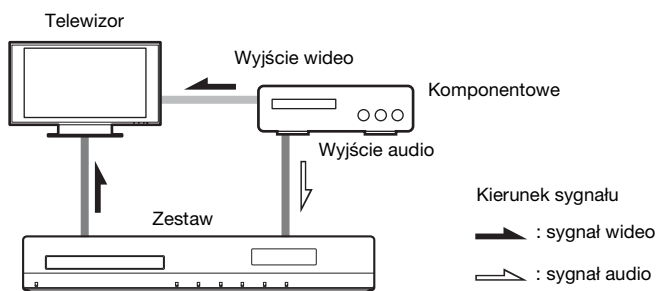

Jeśli wyjście komponentowe pozwala na odtwarzanie wyłącznie dźwięku, podłącz wyjścia dźwięku do wejścia komponentowego zestawu.

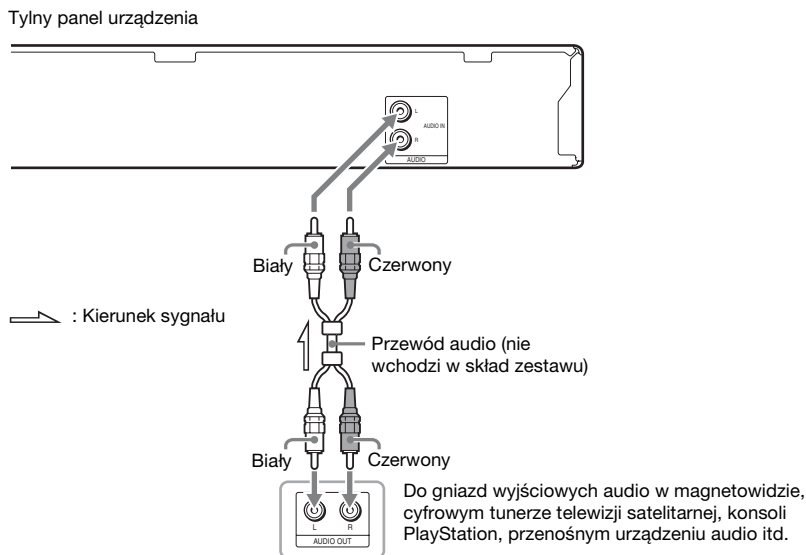

### Uwaga

- W przypadku wykonania powyższego połączenia, należy ustawić pozycję [Sterowanie przez HDMI] w opcji [Ustawienia HDMI] menu [Nastawienia systemu] na [Wyłącz] (str. 56).
- Aby włączyć dźwięk wejścia komponentowego, wybierz funkcję „AUDIO” (str. 24).

## Podłączanie anteny

Tylny panel urządzenia

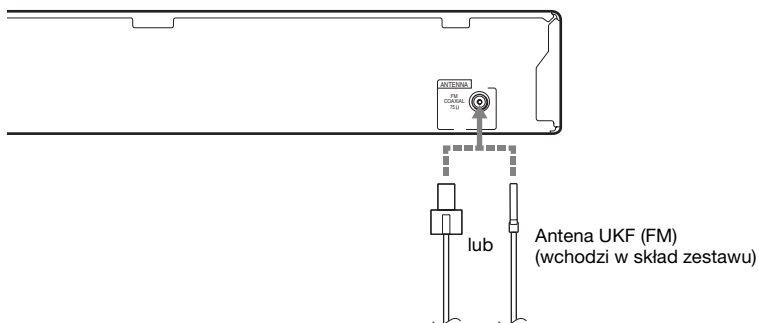

### Uwaga

- Antena UKF (FM) musi być całkowicie rozwinięta.
- Po podłączeniu anteny UKF (FM) należy ułożyć ją w pozycji jak najbardziej zbliżonej do poziomej.

### Wskazówka

- W przypadku słabej jakości odbieranego sygnału UKF (FM) należy podłączyć urządzenie do zewnętrznej anteny za pomocą 75-omowego kabla koncentrycznego (nie wchodzi w skład zestawu).

## Krok 3: Podłączanie do sieci

### Uwaga

- Aby podłączyć system do sieci, należy wprowadzić ustawienia sieci odpowiadające środowisku pracy i elementom składowym. Szczegółowe informacje, patrz „Konfigurowanie sieci” (str. 46) i „[Nastawienia sieciowe]” (str. 57).

Wybierz metodę odpowiednią do używanej sieci LAN (Local Area Network).

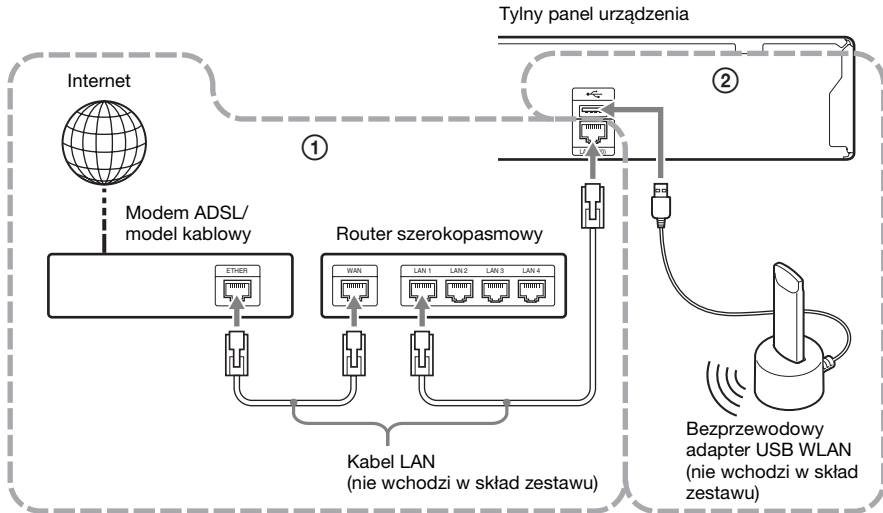

### ① Konfiguracja przewodowa

Podłącz kabel sieci LAN do złącza LAN (100) w urządzeniu.

### ② Konfiguracja sieci bezprzewodowej USB

Użyj bezprzewodowej sieci LAN za pośrednictwem bezprzewodowego adaptera USB WLAN (tylko model Sony UWA-BR100\*).

Bezprowadowy adapter USB WLAN może być niedostępny w niektórych regionach/krajach.

\* Dostępne od listopada 2010.

Przed podłączeniem kabla przedłużającego lub włożeniem bezprzewodowego adaptera USB WLAN wyłącz urządzenie. Po włożeniu bezprzewodowego adaptera USB WLAN do podstawy kabla przedłużającego i podłączeniu kabla przedłużającego do portu USB (z przodu lub z tyłu) włącz urządzenie ponownie.

**Uwaga**

- Odległość między bezprzewodowym adapterem USB WLAN a routerem sieci bezprzewodowej LAN zależy od środowiska użytkowania. Jeżeli zestaw nie będzie mógł połączyć się z siecią lub połączenie będzie niestabilne, przenieś bezprzewodowy adapter USB WLAN do innego miejsca lub ustaw bezprzewodowy adapter USB WLAN i router bezprzewodowej sieci LAN bliżej siebie.
- Informacje o nastawieniach sieciowych można także uzyskać na następujących stronach pomocy technicznej Sony:

Klienci w Europie:

<http://support.sony-europe.com>

Klienci na Tajwanie:

<http://www.sony-asia.com/support/tw>

Klienci w innych krajach lub regionach:

<http://www.sony-asia.com/support>

## Krok 4: Przeprowadzanie łatwej konfiguracji

### Przed wykonaniem kroku 4

Sprawdź dokładnie wszystkie połączenia, a następnie podłącz przewód zasilania.

Korzystanie z poniższych zaleceń umożliwi dostosowanie zestawu w celu rozpoczęcia jego używania.

Wyświetlane elementy różnią się w zależności od krajowej wersji modelu.

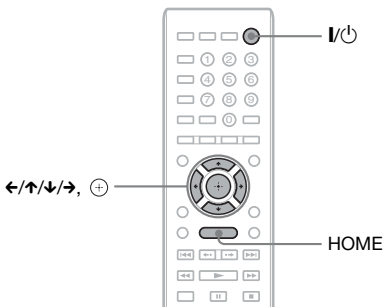

- 1** Włącz telewizor.
- 2** Naciśnij przycisk I/⏻.
- 3** Ustaw przełącznik wyboru sygnału wejściowego w telewizorze tak, aby na ekranie pojawił się sygnał z zestawu.

Zostanie wyświetlony ekran łatwej konfiguracji do wyboru języka wyświetlanego na ekranie.

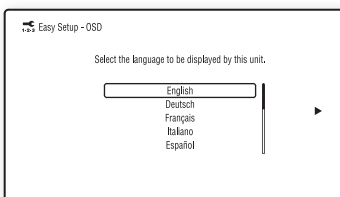

- 4** Użyj funkcji [Łatwa konfiguracja]. Aby skonfigurować podstawowe ustawienia za pomocą przycisków ←/↑/↓/→ i ⊕, wykonaj instrukcje wyświetlane na ekranie.

W zależności od metody połączenia (str. 16), wprowadź następujące ustawienia.

- Połączenie kablem HDMI: wykonaj instrukcje wyświetlane na ekranie telewizora.
- Połączenie przewodem wideo: wybierz odpowiednie ustawienie formatu obrazu, [16:9] lub [4:3].

### Powrót do ekranu łatwej konfiguracji

- 1** Naciśnij przycisk HOME.  
Na ekranie telewizora zostanie wyświetlone menu główne.
- 2** Za pomocą przycisków ←/→ wybierz pozycję [Konfiguracja].
- 3** Za pomocą przycisków ↑/↓ wybierz opcję [Łatwa konfiguracja], a następnie naciśnij przycisk ⊕.
- 4** Za pomocą przycisków ←/→ wybierz opcję [Zacznij], a następnie naciśnij przycisk ⊕.

Zostanie wyświetlony ekran łatwej konfiguracji.

## Krok 5: Wybieranie źródła sygnału

Dostępnych jest wiele źródeł sygnału.

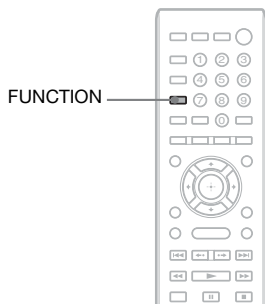

**Naciskaj przycisk FUNCTION, aż na wyświetlaczu na przednim panelu wyświetli się żądana funkcja.**

Po każdym naciśnięciu przycisku FUNCTION wyświetlana funkcja zmienia się w poniższy sposób.

„BD/DVD” → „FM” → „HDMI1” → „HDMI2” → „TV” → „AUDIO” → „BD/DVD” → ...

Funkcja	Źródło
„BD/DVD”	Dysk, urządzenie USB, iPod/iPhone* lub urządzenie sieciowe, które ma być odtwarzane przez system
„FM”	Radio UKF (FM) (str. 37)
„HDMI1”/ „HDMI2”	Urządzenie podłączone do gniazda HDMI (IN 1) lub HDMI (IN 2) na panelu tylnym (str. 18)
„TV”	Urządzenie (telewizor itp.) podłączone do gniazda TV (DIGITAL IN OPTICAL) na tylnym panelu lub telewizor obsługujący funkcję Audio Return Channel podłączony do gniazda HDMI (OUT) na tylnym panelu (str. 16).

Funkcja	Źródło
„AUDIO”	Urządzenie podłączone do gniazda AUDIO (AUDIO IN L/R) na panelu tylnym (str. 18)

\* Z wyjątkiem modeli sprzedawanych w Rosji.

## Krok 6: Korzystanie z dźwięku przestrzennego

Po wykonaniu wcześniejszych kroków i rozpoczęciu odtwarzania można korzystać z dźwięku przestrzennego. Można także wybrać zaprogramowane ustawienia surround dostosowane do różnych źródeł dźwięku. Pozwalają one uzyskać w warunkach domowych intensywne wrażenia akustyczne charakterystyczne dla sali kinowej.

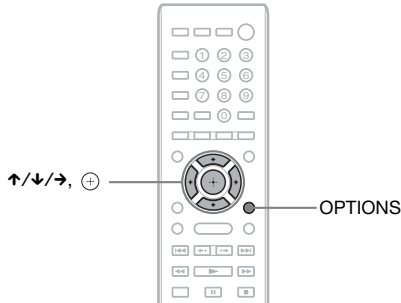

### Dostosowywanie ustawień dźwięku surround do swoich upodobań

Metoda ustawień różni się w zależności od funkcji.

#### Podczas odtwarzania dysku „BD/DVD”\* lub transmisji „FM”

- 1** Naciśnij przycisk **OPTIONS**.  
Na ekranie telewizora zostanie wyświetlone menu opcji.
  - 2** Za pomocą przycisków **↑/↓** wybierz pozycję **[Ustaw. dźwięk. przestrz.]**, a następnie naciśnij przycisk **(+)**.
  - 3** Naciskaj przyciski **↑/↓** do momentu, aż na ekranie telewizora pojawi się nazwa żądanego ustawienia dźwięku surround.  
Opisy poszczególnych ustawień dźwięku surround zamieszczono w tabeli poniżej.
  - 4** Naciśnij przycisk **(+)**.  
Ustawienie zostanie wybrane.
- \* Ustawienia dźwięku przestrzennego nie mają zastosowania do zawartości internetowej.

#### Podczas odtwarzania przy użyciu funkcji „HDMI1”, „HDMI2”, „TV” lub „AUDIO”

- 1** Naciśnij przycisk **OPTIONS**.  
Na wyświetlaczu na przednim panelu pojawi się menu opcji.
- 2** Naciskaj kilkakrotnie przycisk **↑/↓** aż na wyświetlaczu na przednim panelu pojawi się napis **„SUR. SET”**, a następnie naciśnij przycisk **(+)** lub **→**.

### 3 Naciskaj przyciski $\uparrow/\downarrow$ do momentu, aż na wyświetlaczu na przednim panelu pojawi się nazwa żądanego ustawienia dźwięku surround.

Opisy poszczególnych ustawień dźwięku surround zamieszczono w tabeli poniżej.

### 4 Naciśnij przycisk $\oplus$ .

Ustawienie zostanie wybrane.

### 5 Naciśnij przycisk **OPTIONS**.

Menu opcji zniknie z wyświetlacza na przednim panelu.

#### Uwaga

- Gdy na ekranie telewizora jest wyświetlane menu początkowe, ustawienie to można zmienić, wybierając w menu [Konfiguracja] i menu [Nastawienia audio] ustawienie [Ustaw. dźw. przestrz.] (str. 54).

## Efekty dźwięku surround a konfiguracja głośników

Informacje zamieszczone w poniższej tabeli dotyczą sytuacji, gdy do zestawu podłączono wszystkie głośniki.

Ustawienie domyślne to [A.F.D. Multi] („A.F.D. MULTI”).

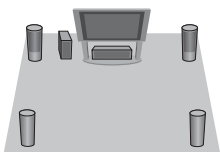
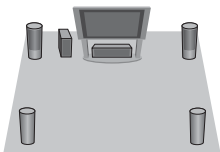
Wykorzystywane głośniki	Ustawienie dźwięku surround	Efekt
W zależności od źródła sygnału.	[A.F.D. Standard] „A.F.D. STD” (AUTO FORMAT DIRECT STANDARD)	Zestaw wykrywa format dźwięku i kieruje go do odpowiednich głośników z zachowaniem kanałów, w których dźwięk nagrano/zakodowano.
	[A.F.D. Multi] „A.F.D. MULTI” (AUTO FORMAT DIRECT MULTI)	<ul style="list-style-type: none"> <li>• Źródło dźwięku 2-kanałowego: zestaw przeprowadza symulację umożliwiającą odsłuchiwanie dźwięku przestrzennego z 2 kanałów za pomocą głośników w konfiguracji 5.1-kanałowej poprzez zduplikowanie sygnału dźwięku 2-kanałowego na każdym głośniku.</li> <li>• Źródło dźwięku wielokanałowego: rodzaje głośników, z których płynie dźwięk, są zależne od liczby kanałów zakodowanych w sygnale źródłowym.</li> </ul>
	<ul style="list-style-type: none"> <li>• [Dolby Pro Logic] „PRO LOGIC”</li> <li>• [Dolby PL II Movie] „PLII MOVIE”</li> </ul>	<ul style="list-style-type: none"> <li>• Źródło dźwięku 2-kanałowego: zestaw przeprowadza symulację umożliwiającą odsłuchiwanie dźwięku przestrzennego z 2 kanałów za pomocą głośników w konfiguracji 5.1-kanałowej. <ul style="list-style-type: none"> <li>– Sygnał Dolby Pro Logic jest przetwarzany przez dekodery [Dolby Pro Logic] („PRO LOGIC”)</li> <li>– Sygnał Dolby Pro Logic II movie jest przetwarzany przez dekodery [Dolby PL II Movie] („PLII MOVIE”).</li> </ul> </li> <li>• Źródło dźwięku wielokanałowego: rodzaje głośników, z których płynie dźwięk, są zależne od liczby kanałów zakodowanych w sygnale źródłowym.</li> </ul>

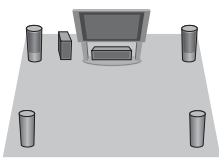
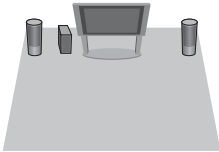
Wykorzystywane głośniki	Ustawienie dźwięku surround	Efekt
	<ul style="list-style-type: none"> <li>• [DTS Neo:6 Cinema] „NEO6 CIN”</li> <li>• [DTS Neo:6 Music] „NEO6 MUS”</li> </ul>	<ul style="list-style-type: none"> <li>• Źródło dźwięku 2-kanalowego: zestaw przewodza przestrzennego z 2 kanałów za pomocą konfiguracji 6.1-kanalowej. <ul style="list-style-type: none"> <li>– W trybie DTS Neo:6 Cinema sygnał jest przetwarzany przez dekodery [DTS Neo:6 Cinema] („NEO6 CIN”).</li> <li>– W trybie DTS Neo:6 Music sygnał jest przetwarzany przez dekodery [DTS Neo:6 Music] („NEO6 MUS”).</li> </ul> </li> <li>• Źródło dźwięku wielokanałowego: rodzaje głośników, z których płynie dźwięk, są zależne od liczby kanałów zakodowanych w sygnale źródłowym.</li> </ul>
	[2ch Stereo] „2CH ST.”	Głośniki przednie i subwoofer są aktywne zawsze, niezależnie od formatu dźwięku czy liczby kanałów. Wielokanałowy zapis dźwięku surround jest zamieniany na format 2-kanalowy.

**Uwaga**

- Gdy zostanie wybrana opcja [A.F.D. Multi] („A.F.D. MULTI”), w zależności od płyty lub źródła podczas automatycznego wyboru optymalnego trybu może dojść do obcięcia początku dźwięku. Aby uniknąć obcięcia dźwięku, wybierz opcję inną niż [A.F.D. Standard] („A.F.D. STD”).
- Jeśli odtwarzana jest dwujęzyczna ścieżka dźwiękowa, opcje [Dolby Pro Logic] („PRO LOGIC”) i [Dolby PL II Movie] („PLII MOVIE”) nie są stosowane.
- W zależności od wybranego strumienia wejściowego, ustawienie dźwięku surround może być niedostępne.
- Podczas odtwarzania płyt Super Audio CD ustawienia dźwięku surround nie są aktywowane.

**Wskazówka**

- Ustawienia dźwięku przestrzennego można także wybrać w opcji [Ustaw. dźwięk. przestrz.] w funkcji [Nastawienia audio] (str. 54).
- W przypadku funkcji innych niż „BD/DVD”, można określić, czy ma zostać uaktywniony tryb [Dolby Pro Logic] („PRO LOGIC”), [Dolby PL II Movie] („PLII MOVIE”) czy też DTS Neo:6, naciskając przycisk DISPLAY dopóki informacje o strumieniu/stanie dekodowania nie zostaną wyświetlone na wyświetlaczu na przednim panelu.





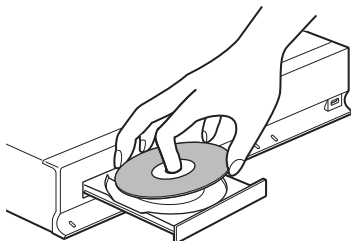

## Odtwarzanie płyty

Informacje o płytach do odtwarzania znajdują się w rozdziale „Płyty do odtwarzania” (str. 66).

- 1 Ustaw przełącznik wyboru sygnału wejściowego w telewizorze tak, aby na ekranie pojawił się sygnał z zestawu.**
- 2 Naciśnij przycisk  i umieść płytę w szufladzie na płycie.**



- 3 Naciśnij przycisk , aby zamknąć szufladę na płycie.**

W menu głównym pojawi się wskaźnik  i rozpocznie się odtwarzanie. Jeżeli odtwarzanie nie rozpocznie się automatycznie, wybierz element  w kategorii  [Wideo],  [Muzyka] lub  [Zdjęcia] i naciśnij przycisk .

## Korzystanie z odtwarzacza BONUSVIEW/BD-LIVE

Na niektórych płytach BD-ROM oznaczonych „BD-LIVE Logo” zapisana jest dodatkowa zawartość oraz inne dane, które można pobrać.

\*  BD-LIVE™

- 1 Podłącz urządzenie USB do portu  (USB) z tyłu zestawu.**

W przypadku pamięci lokalnej użyj pamięci USB o pojemności 1 GB lub większej.

Tyłny panel

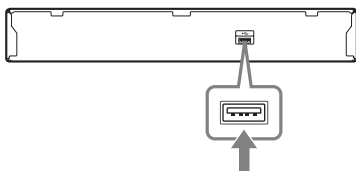



- 2 Przygotowanie do korzystania z BD-LIVE (tylko BD-LIVE).**

- Podłącz urządzenie do sieci (str. 21).
- Ustaw opcję [Połączenie Internetowe BD] na [Pozwól] (str. 55).

- 3 Włóż dysk BD-ROM z programem BONUSVIEW/BD-LIVE do napędu.**

Metoda obsługi różni się w zależności od płyty. Należy zapoznać się z instrukcją obsługi dołączonej do płyty.

### Wskazówka

- Aby usunąć dane z pamięci USB, wybierz opcję [Skasuj dane BD] w opcji  [Wideo] i naciśnij przycisk . Wszystkie dane z folderu buda zostaną usunięte.

## Korzystanie z Blu-ray 3D

Możesz korzystać z płyt Blu-ray 3D z logo 3D\*.

\* Blu-ray 3D™

### 1 Przygotowanie do odtwarzania płyt Blu-ray 3D.

- Podłącz system do telewizora z obsługą funkcji 3D przy użyciu kabla HDMI o wysokiej szybkości (nie wchodzi w skład zestawu).
- Ustaw opcję [Nast. wyjścia 3D] i [Nast. rozmiaru ekranu TV dla 3D] w menu [Nastawienia wideo] (str. 52).

### 2 Włóż płytę Blu-ray 3D.

Metoda obsługi różni się w zależności od płyty. Zapoznaj się z instrukcją obsługi dołączonej do płyty.

#### Wskazówka

- Zapoznaj się także z instrukcją obsługi telewizora obsługującego funkcję 3D.

## Wyświetlanie informacji o odtwarzaniu

Informacje dotyczące odtwarzania itp. można sprawdzić, naciskając przycisk DISPLAY.

Wyświetlane informacje różnią się w zależności od typu płyty lub stanu zestawu.

Przykład: podczas odtwarzania płyty BD-ROM

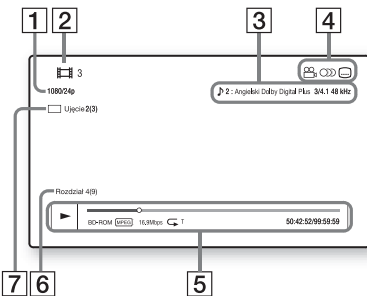

1 Rozdzielczość wyjścia/częstotliwość wideo

- 2 Numer lub nazwa
- 3 Aktualnie wybrane ustawienie audio
- 4 Dostępne funkcje (🗉 ujęcie, 🎧 audio, 🗨️ napisy)
- 5 Informacje dotyczące odtwarzania  
Obejmują tryb odtwarzania, pasek stanu odtwarzania, typ płyty, koder-dekoder wideo, szybkość transmisji, typ odtwarzania, czas odtwarzania, czas całkowity
- 6 Numer rozdziału
- 7 Aktualnie wybrane ujęcie

## Odtwarzanie z urządzenia USB

Z podłączonego urządzenia USB można odtwarzać filmy wideo, muzykę lub zdjęcia. Informacje o typach plików do odtwarzania znajdują się w rozdziale „Typy plików do odtwarzania” (str. 67).

### 1 Podłącz urządzenie USB do portu (USB) zestawu.

Przed podłączeniem urządzenia USB zapoznaj się z instrukcją obsługi.

Tyłny panel

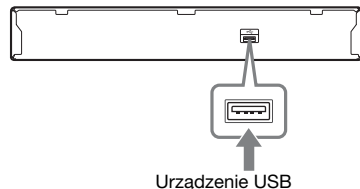

Przedni panel

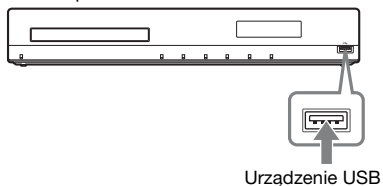

### 2 Naciśnij przycisk HOME.

Na ekranie telewizora zostanie wyświetlone menu główne.

- 3 Za pomocą przycisków ←/→ wybierz pozycję [Wideo], [Muzyka] lub [Zdjęcia].
- 4 Za pomocą przycisków ↑/↓ wybierz pozycję [Urządź. USB (przód)] lub [Urządź. USB (tył)], a następnie naciśnij przycisk ⊕.

**Uwaga**

- Nie należy odłączać urządzeń USB podczas odtwarzania. Aby zapobiec uszkodzeniu danych lub urządzenia USB, należy wyłączać zestaw podczas podłączania lub usuwania urządzenia USB.

## Korzystanie z odtwarzacza iPod lub iPhone

*(Z wyjątkiem modeli sprzedawanych w Rosji)*

Za pośrednictwem zestawu można odtwarzać dźwięk, filmy wideo lub zdjęcia z odtwarzacza iPod lub iPhone i naładować jego baterię.

### Zgodne modele odtwarzaczy iPod i iPhone

Obsługiwane są następujące modele odtwarzaczy iPod i iPhone. Przed podłączeniem do zestawu odtwarzacza iPod lub iPhone należy zaktualizować jego oprogramowanie do najnowszej wersji.

Zaprojektowane dla urządzeń iPod touch 4th generation, iPod touch 3rd generation, iPod touch 2nd generation, iPod touch 1st generation, iPod nano 6th generation, iPod nano 5th generation (video camera), iPod nano 4th generation (video), iPod nano 3rd generation (video), iPod nano 2nd generation (aluminum), iPod nano 1st generation, iPod 5th generation (video), iPod classic, iPhone 4, iPhone 3GS, iPhone 3G, iPhone

### Aby użyć odtwarzacza iPod lub iPhone z wykorzystaniem zestawu

- 1 Podłącz stację dokującą dla urządzeń iPod/iPhone (wchodzi w skład zestawu) do przedniego lub tylnego portu (USB) urządzenia, a następnie umieść urządzenie iPod/iPhone w stacji dokującej dla urządzeń iPod/iPhone.

Podczas odtwarzania filmu lub zdjęć przed umieszczeniem urządzenia iPod/iPhone w stacji dokującej dla urządzenia iPod/iPhone podłącz gniazdo wyjścia video stacji dokującej dla urządzenia iPod/iPhone do gniazda wejścia obrazu w telewizorze przy użyciu przewodu video (wchodzi w skład zestawu).

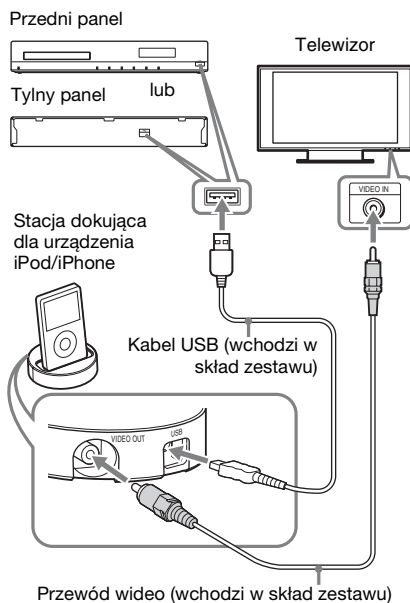

- 2 Naciśnij przycisk HOME. Na ekranie telewizora zostanie wyświetlone menu główne.
- 3 Za pomocą przycisków ←/→ wybierz pozycję [Wideo], [Muzyka] lub [Zdjęcia].
- 4 Za pomocą przycisków ↑/↓ wybierz opcję [iPod (przód)] lub [iPod (tył)], a następnie naciśnij przycisk ⊕.

### ■ Po wybraniu w kroku 3 opcji [Wideo] lub [Muzyka].

Informacje o plikach wideo lub muzycznych zostaną wyświetlone na ekranie telewizora. Przejdź do następnego kroku.

### ■ Po wybraniu w kroku 3 opcji [Zdjęcia]

Na ekranie telewizora pojawia się komunikat [Zmień wejście TV na wejście wideo...]. Ustaw przełącznik wyboru sygnału wejściowego w telewizorze tak, aby na ekranie pojawił się sygnał z odtwarzacza iPod lub iPhone. Następnie uruchom pokaz slajdów bezpośrednio z odtwarzacza iPod lub iPhone.

## 5 Naciśnij przycisk / / / i , aby wybrać plik, który chcesz odtworzyć.

Dźwięk z odtwarzacza iPod lub iPhone będzie odtwarzany przez zestaw. Podczas odtwarzania pliku wideo ustaw przełącznik wyboru sygnału wejściowego w telewizorze tak, aby na ekranie pojawił się sygnał z odtwarzacza iPod lub iPhone.

Odtwarzacz iPod lub iPhone można obsługiwać za pomocą przycisków na pilocie.

Szczegółowe informacje na temat obsługi znajdują się w instrukcji obsługi odtwarzacza iPod lub iPhone.

#### Uwaga

- Aby podczas odtwarzania obrazów z urządzenia iPod lub iPhone zmienić ustawienia zestawu, takie jak ustawienia dźwięku przestrzennego, przed rozpoczęciem korzystania z zestawu wybierz w telewizorze odpowiednie wejście.

## Obsługa odtwarzacza iPod lub iPhone za pomocą pilota

Odtwarzacz iPod lub iPhone można obsługiwać za pomocą przycisków na pilocie. W poniższej tabeli podano przykłady przycisków, których można użyć.

### Dla opcji [Wideo] lub [Muzyka]

Przycisk	Eksploatacja
	Rozpoczęcie odtwarzania.
	Wstrzymanie odtwarzania.
	Zatrzymanie odtwarzania.
lub	Szybkie przewijanie do tyłu lub do przodu.
lub	Przejdźcie do poprzedniego/ następnego pliku lub rozdziału (jeśli istnieją).

### Dla opcji [Zdjęcia]

Przycisk	Eksploatacja
,	Rozpoczęcie/wstrzymanie odtwarzania. Gdy naciśniesz i przytrzymasz przez kilka sekund któryś z tych przycisków, podłączony odtwarzacz iPod lub iPhone przejdzie w tryb czuwania.
	Wstrzymanie odtwarzania.
lub	Szybkie przewijanie do tyłu lub do przodu.
lub	Przejdźcie do poprzedniego lub następnego pliku. Gdy naciśniesz i przytrzymasz przez kilka sekund któryś z tych przycisków, podłączony odtwarzacz iPod lub iPhone zacznie szybkie przewijanie do tyłu lub do przodu.
DISPLAY	Włączenie podświetlenia (lub przedłużenie go o 30 sekund).
OPTIONS,	Powrót do poprzedniego ekranu lub poziomu folderów.
	Przejdźcie do poprzedniej lub następnej pozycji.
,	Wprowadzenie wybranego elementu.

#### Uwaga

- Odtwarzacz iPod lub iPhone jest ładowany po podłączeniu do zestawu, gdy zestaw jest włączony.
- Gdy opcja [Automatyczny tryb gotowości] jest ustawiona na [Włącz], podczas używania urządzenia iPod/iPhone system może wyłączyć się automatycznie.
- Przesyłanie z tego zestawu utworów do odtwarzacza iPod lub iPhone nie jest możliwe.

- Firma Sony nie ponosi odpowiedzialności za utratę lub uszkodzenie danych zapisanych na odtwarzaczu iPod lub iPhone przypadku korzystania z niego po podłączeniu do tego zestawu.
- Ten produkt został zaprojektowany do współpracy z odtwarzaczem iPod lub iPhone i posiada certyfikat potwierdzający zgodność z normami dotyczącymi sposobu działania określonymi przez firmę Apple.
- Nie należy odłączać urządzenia iPod lub iPhone podczas odtwarzania. Aby zapobiec uszkodzeniu danych lub odtwarzacza iPod lub iPhone, należy wyłączać zestaw podczas podłączania lub usuwania odtwarzacza iPod lub iPhone.
- Zestaw rozpoznaje tylko te odtwarzacze iPod i iPhone, które były do niego wcześniej podłączone.
- Funkcja Sterowanie opcjami audio zestawu nie działa podczas odtwarzania plików wideo i zdjęć przy użyciu odtwarzacza iPod i iPhone.
- Po podłączeniu odtwarzacza iPod, który nie obsługuje funkcji wyjścia wideo, i wybraniu opcji [iPod (przód)] lub [iPod (tył)] w funkcji [Wideo] lub [Zdjęcia], na ekranie telewizora pojawi się komunikat z alertem.
- System może rozpoznać do 3 000 plików (włącznie z folderami).

## Odtwarzanie przez sieć

### Przesyłanie strumieniowe za pomocą funkcji Internetowe Wideo BRAVIA

Funkcja Internetowe Wideo BRAVIA służy jako brama dostarczająca wybrane treści internetowe i różne materiały rozrywkowe dostępne na żądanie bezpośrednio do urządzenia.

#### Wskazówka

- Odtworzenie części zawartości internetowej wymaga wcześniejszej rejestracji z komputera.

### 1 Przygotowanie do korzystania z funkcji Internetowe Wideo BRAVIA.

Podłącz urządzenie do sieci (str. 21).

### 2 Za pomocą przycisków ←/→ wybierz pozycję [Wideo], [Muzyka] lub [Zdjęcia].

### 3 Za pomocą przycisków ↑/↓ wybierz ikonę dostawcy treści internetowych, a następnie naciśnij przycisk ⊕.

Po pobraniu treści internetowych, zostaną one oznaczone ikoną niedostępności lub ikoną nowych treści.

### Korzystanie z panelu sterowania

Panel sterowania wyświetlany jest po rozpoczęciu odtwarzania pliku wideo. Wyświetlane elementy mogą się różnić w zależności od dostawcy treści internetowych. Aby wyświetlić ponownie, naciśnij przycisk DISPLAY.

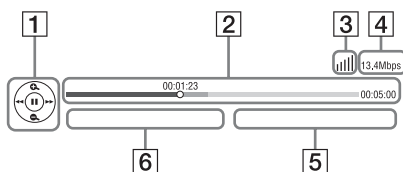

- 1 Elementy sterowania  
Naciśnij przycisk ←/↑/↓/→ lub ⊕, aby korzystać z funkcji sterowania odtwarzaniem.
- 2 Pasek stanu odtwarzania  
Pasek stanu, kursor wskazujący aktualną pozycję, czas odtwarzania, czas trwania pliku wideo
- 3 Wskaźnik stanu sieci  
▬▬▬ Wskazuje na moc sygnału połączenia bezprzewodowego.  
☐☐☐ Wskazuje na połączenie przewodowe.
- 4 Szybkość transmisji w sieci
- 5 Nazwa następnego pliku wideo
- 6 Nazwa wybranego pliku wideo

## Dostępne opcje

Różne ustawienia i operacje dotyczące odtwarzania są dostępne po naciśnięciu przycisku OPTIONS. Dostępne elementy różnią się w zależności od sytuacji.

### Opcje wspólne

Elementy	Szczegóły
[Ustaw. dźwięk. przestrz.]	Zmiana ustawienia dźwięku przestrzennego (str. 25).
[Powtórz nast.]	Włączenie odtwarzania z powtarzaniem.
[Menu 3D]	[Regulacja głębi 3D]: regulacja głębi obrazów 3D.
[Lista Ulubionych]	Wyświetlenie listy Ulubionych.
[Odtwórz/Zatrzymaj]	Rozpoczęcie lub zatrzymanie odtwarzania.
[Odtwórz od początku]	Odtworzenie elementu od początku.
[Dodaj do Ulubionych]	Dodanie pozycji treści internetowych do listy Ulubionych.
[Usuń z Ulubionych]	Usunięcie pozycji treści internetowych z listy Ulubionych.

### Tylko [Wideo]

Elementy	Szczegóły
[A/V SYNC]	Regulacja rozbieżności między obrazem a dźwiękiem Szczegółowe informacje na ten temat znajdują się w rozdziale „Regulacja rozbieżności między obrazem a dźwiękiem” (str. 34).

Elementy	Szczegóły
[Nast. wyjścia 3D]	Wybierz, czy ma być automatycznie przesłane wideo 3D.  <b>Uwaga</b> • Obraz 3D z gniazda HDMI (IN 1) lub HDMI (IN 2) jest wyświetlany niezależnie od tego ustawienia.
[Ustawienia wideo]	<ul style="list-style-type: none"> <li>• [Tryb jakości obrazu]: wybranie ustawień obrazu w zależności od warunków oświetlenia.</li> <li>• [FNR]: redukcja zakłóceń pojawiających się na obrazie.</li> <li>• [BNR]: redukcja mozaikowych zakłóceń pojawiających się na obrazie.</li> <li>• [MNR]: redukcja drobnych zakłóceń wokół krawędzi obrazu.</li> </ul>
[Pauza]	Wstrzymanie odtwarzania.
[Top menu]	Wyświetlenie menu głównego płyty BD lub DVD.
[Menu/Menu podręczne]	Wyświetlenie menu wskazującego płyty BD-ROM lub menu płyty DVD.
[Szukanie tytułu]	Wyszukiwanie tytułu na płycie BD-ROM/DVD VIDEO i rozpoczęcie odtwarzania od początku.
[Szukanie rozdziału]	Wyszukiwanie rozdziału i rozpoczęcie odtwarzania od początku.
[Ujęcie]	Przełączenie na inne ujęcie, jeśli na płycie BD-ROM/DVD VIDEO zapisano różne ujęcia.
[Redukcja zakłóceń treści IP]	Dostosowanie jakości filmów wideo do treści internetowych.

## 🎵 Tylko [Muzyka]

Elementy	Szczegóły
[Dodaj BGM do slajd.]	Rejestruje pliki muzyczne na pamięci USB jako muzykę tła do pokazu slajdów.
[Ustaw. odt. losowego] (tylko odtwarzacze iPod lub iPhone)	Włączenie odtwarzania z losowaniem.

## 📷 Tylko [Zdjęcia]

Elementy	Szczegóły
[Pokaz slajdów]	Rozpoczęcie pokazu slajdów.
[Prędkość pokazu slajdów]	Zmiana szybkości pokazu slajdów.
[Efekt pok. slajdów]	Ustawienie efektu podczas pokazu slajdów.
[Pokaz slajdów BGM]	<ul style="list-style-type: none"><li>• [Wyłącz]: wyłączenie funkcji.</li><li>• [Moja muzyka z USB]: ustawienie plików muzycznych zarejestrowanych w opcji [Dodaj BGM do slajd.].</li><li>• [Odtw. z płyty muz.]: ustawia ścieżki na płycie CD-DA (z muzyką).</li></ul>
[Obróć w lewo]	Obrót zdjęcia w lewo o 90 stopni.
[Obróć w prawo]	Obrót zdjęcia w prawo o 90 stopni.
[Zobacz obraz]	Wyświetlenie wybranego zdjęcia.

## Regulacja rozbieżności między obrazem a dźwiękiem

### (A/V SYNC)

Jeśli dźwięk nie pokrywa się z obrazem wyświetlanym na ekranie telewizora, istnieje możliwość skorygowania rozbieżności. Metoda ustawień różni się w zależności od funkcji.

### Uwaga

- W zależności od wybranego strumienia wejściowego, funkcja A/V SYNC może być nieskuteczna.

### Podczas odtwarzania zawartości wideo przy użyciu funkcji „BD/DVD”

- 1 Naciśnij przycisk OPTIONS.**  
Na ekranie telewizora zostanie wyświetlone menu opcji.
- 2 Naciśnij przycisk ↑/↓ i wybierz opcję [A/V SYNC], a następnie naciśnij przycisk ⊕.**
- 3 Za pomocą przycisków ←/→ wyreguluj rozbieżność między obrazem a dźwiękiem.**  
Regulację można wykonywać w zakresie od 0 ms do 300 ms co 25 ms.
- 4 Naciśnij przycisk ⊕.**  
Ustawienie zostanie wybrane.

### Podczas odtwarzania przy użyciu funkcji „HDMI1”, „HDMI2”, „TV” lub „AUDIO”

- 1 Naciśnij przycisk OPTIONS.**  
Na wyświetlaczu na przednim panelu pojawi się menu opcji.
- 2 Naciskaj kilkakrotnie przycisk ↑/↓ aż na wyświetlaczu na przednim panelu pojawi się napis „A/V SYNC”, a następnie naciśnij przycisk ⊕ lub →.**
- 3 Za pomocą przycisków ↑/↓ wyreguluj rozbieżność między obrazem a dźwiękiem.**  
Regulację można wykonywać w zakresie od 0 ms do 300 ms co 25 ms.
- 4 Naciśnij przycisk ⊕.**  
Ustawienie zostanie wybrane.
- 5 Naciśnij przycisk OPTIONS.**  
Menu opcji zniknie z wyświetlacza na przednim panelu.

# Wybieranie efektu odpowiedniego dla danego źródła sygnału

Można wybrać odpowiedni tryb dźwiękowy do oglądania filmów lub słuchania muzyki.

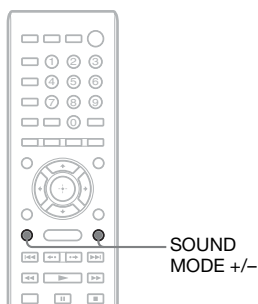

**Naciskaj przycisk SOUND MODE +/- do momentu wyświetlenia żadanego trybu na wyświetlaczu na przednim panelu.**

- „**AUTO**”: zestaw automatycznie wybiera tryb „**MOVIE**” lub „**MUSIC**” stosownie do zawartości płyty lub rodzaju strumienia audio.
- „**MOVIE**”: zestaw wybiera tryb dźwiękowy odpowiedni do oglądania filmów.
- „**MUSIC**”: zestaw wybiera tryb dźwiękowy odpowiedni do odtwarzania muzyki.
- „**SPORTS**”: zestaw dodaje pogłos do programów sportowych.
- „**GAME ROCK**”: zestaw wybiera tryb dźwiękowy odpowiedni do odtwarzania muzyki/gier muzycznych.

### Uwaga

- W zależności od płyty lub źródła, po wybraniu opcji „**AUTO**” podczas automatycznego wyboru optymalnego trybu może dojść do obcięcia początku dźwięku. Aby uniknąć obcięcia dźwięku, wybierz opcję inną niż „**AUTO**”.
- W zależności od wybranego strumienia wejściowego, dźwięk może być niedostępny.
- Podczas odtwarzania płyt Super Audio CD ta funkcja nie działa.

# Wybór formatu dźwięku, ścieżek dźwiękowych w różnych językach lub kanału

Podczas odtwarzania płyt BD/DVD VIDEO zarejestrowanych w wielokanałowym formacie audio (PCM, Dolby Digital, MPEG Audio lub DTS) lub ścieżek dźwiękowych w wielu językach można zmieniać format audio lub język. W przypadku płyt CD można wybrać dźwięk z prawego lub lewego kanału i słuchać wybranego kanału z obu głośników (prawego i lewego).

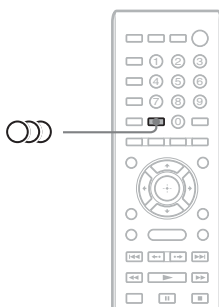

**Naciskaj przycisk , aby wybrać żądany sygnał audio.**

Informacje o dźwięku zostaną wyświetlone na ekranie telewizora.

#### ■ BD/DVD VIDEO

W zależności od płyty BD/DVD VIDEO zmienia się wybór dostępnych języków. Cztery cyfry na wyświetlaczu oznaczają kod języka. Zapoznaj się z rozdziałem „Lista kodów języków” (str. 70), aby potwierdzić język przedstawiony za pomocą kodu. Jeśli ten sam język jest wyświetlany na liście dwa lub więcej razy, oznacza to, że płyta BD/DVD VIDEO jest nagrana w wielu formatach audio.

#### ■ DVD-VR

Wyświetlane są rodzaje ścieżek dźwiękowych zarejestrowanych na płycie. Przykład:

- [ ↵ Stereo]
- [ ↵ Stereo (Audio1)]
- [ ↵ Stereo (Audio2)]
- [ ↵ Główny]
- [ ↵ Sub]
- [ ↵ Główny/Sub]

#### **Uwaga**

- Opcje [ ↵ Stereo (Audio1)] i [ ↵ Stereo (Audio2)] nie są wyświetlane, jeżeli na płycie zarejestrowany jest tylko jeden strumień audio.

#### ■ CD

- [ ↵ Stereo]: standardowy dźwięk stereofoniczny.
- [ ↵ 1/L]: dźwięk lewego kanału (monofoniczny).
- [ ↵ 2/Pr.]: dźwięk prawego kanału (monofoniczny).
- [ ↵ L+P]: dźwięk lewego i prawego kanału przesyłany z każdego oddzielnego głośnika.

## Odtwarzanie dźwięku wielościeżkowego

### (DUAL MONO)

Jeśli zestaw odbiera lub odtwarza sygnał wielościeżkowy w formacie Dolby Digital, można odtwarzać dźwięk w dwóch językach.

#### **Uwaga**

- Aby odbierać sygnał w formacie Dolby Digital, należy podłączyć telewizor lub inny sprzęt do urządzenia za pomocą cyfrowego przewodu optycznego (str. 16). Jeśli telewizor obsługuje funkcję Audio Return Channel (str. 16, 56), sygnał Dolby Digital można odbierać za pomocą kabla HDMI.

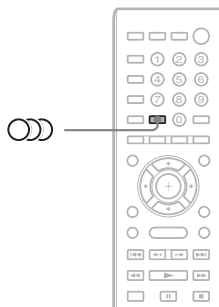

**Naciskaj przycisk , aż na wyświetlaczu na przednim panelu wyświetli się żądany sygnał.**

- „MAIN”: odtwarzany jest dźwięk w języku głównym.
- „SUB”: odtwarzany jest dźwięk w języku dodatkowym.
- „MAIN/SUB”: odtwarzany jest dźwięk mieszany w języku głównym i dodatkowym.

# Słuchanie audycji radiowych

Poprzez głośniki zestawu można słuchać radia.

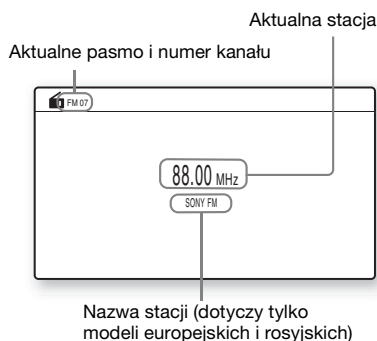
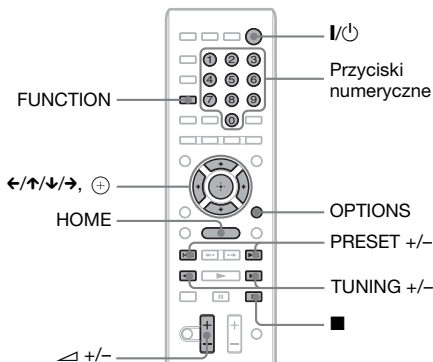

- 1** Naciskaj przycisk **FUNCTION**, aż na wyświetlaczu na przednim panelu pojawi się opcja „FM”.

- 2** Wybierz stację radiową.

## Strojenie automatyczne

Naciśnij i przytrzymaj przycisk TUNING +/- do momentu rozpoczęcia automatycznego wyszukiwania.

Na ekranie telewizora pojawia się komunikat [Automatyczne strojenie].

Po dostrojeniu zestawu do stacji wyszukiwanie zostaje zatrzymane.

Aby ręcznie zatrzymać automatyczne strojenie, naciśnij przycisk TUNING +/- lub ■.

## Strojenie ręczne

Naciśnij kilkakrotnie przycisk TUNING +/-.

- 3** Dostosuj głośność za pomocą przycisku ▲ +/-.

## Jeśli stacja FM odbierana jest z zakłóceniami

Jeśli stacja FM odbierana jest z zakłóceniami, możesz wybrać odbiór monofoniczny. Efekt stereofoniczny nie będzie dostępny, ale odbiór ulegnie poprawie.

- 1** Naciśnij przycisk **OPTIONS**.  
Na ekranie telewizora zostanie wyświetlone menu opcji.
- 2** Naciśnij przycisk **↑/↓**, aby wybrać opcję [Tryb UKF (FM)], a następnie naciśnij przycisk **+**.
- 3** Naciśnij przycisk **↑/↓** i wybierz opcję [Monofoniczny].
  - [Stereo]: odbiór stereofoniczny.
  - [Monofoniczny]: odbiór monofoniczny.
- 4** Naciśnij przycisk **+**.  
Ustawienie zostanie wybrane.

## Wyłączanie radia

Naciśnij przycisk I/⏻.

## Zapisywanie stacji radiowych

Istnieje możliwość zapisania w pamięci 20 stacji. Przed rozpoczęciem strojenia należy zmniejszyć głośność do minimum.

- 1 Naciskaj przycisk FUNCTION, aż na wyświetlaczu na przednim panelu pojawi się opcja „FM”.**
- 2 Naciśnij i przytrzymaj przycisk TUNING +/- do momentu rozpoczęcia automatycznego wyszukiwania.**  
Po dostrojeniu zestawu do stacji wyszukiwanie zostaje zatrzymane.
- 3 Naciśnij przycisk OPTIONS.**  
Na ekranie telewizora zostanie wyświetlone menu opcji.
- 4 Za pomocą przycisków ↑/↓ wybierz odpowiednią wartość w pozycji [Pamięć zapr. stacji], a następnie naciśnij przycisk ⊕.**
- 5 Za pomocą przycisków ↑/↓ wybierz żądany numer programu, i naciśnij przycisk ⊕.**
- 6 Aby zapamiętać inne stacje, powtórz kroki od 2 do 5.**

### Zmiana numeru zapisanej stacji

Wybierz żądany numer stacji przyciskami PRESET +/-, a następnie wykonaj czynności opisane w kroku 3.

## Wybór zapisanej stacji radiowej

- 1 Naciskaj przycisk FUNCTION, aż na wyświetlaczu na przednim panelu pojawi się opcja „FM”.**  
Spowoduje to dostrojenie urządzenia do ostatnio odbieranej stacji.

- 2 Ustaw zaprogramowaną stację za pomocą przycisku PRESET +/-.**

Numer zaprogramowanej stacji i częstotliwość pojawiają się na ekranie telewizora i na wyświetlaczu na przednim panelu.

Każde naciśnięcie przycisku powoduje dostrojenie zestawu do zapisanej w pamięci stacji.

#### Wskazówka

- Za pomocą przycisków numerycznych można bezpośrednio wprowadzić numer stacji.

## Używanie systemu RDS (Radio Data System)

*(Dotyczy tylko modeli europejskich i rosyjskich)*

### Co to jest system RDS?

System RDS (Radio Data System; system przesyłania danych radiowych) to usługa umożliwiająca stacjom radiowym wysyłanie dodatkowych informacji wraz ze standardowym sygnałem programu. Ten tuner ma przydatne funkcje RDS, takie jak wyświetlanie nazwy stacji. Nazwa stacji jest także wyświetlana na ekranie telewizora.

### Odbieranie sygnału RDS

#### Wystarczy dostroić stację FM.

Po dostrojeniu stacji zapewniającej usługi RDS jej nazwa\* zostanie wyświetlona na wyświetlaczu na przednim panelu.

\* Jeśli sygnał RDS nie zostanie odebrany, nazwa stacji może nie zostać wyświetlona na wyświetlaczu na przednim panelu.

#### **Uwaga**

- System RDS może nie działać poprawnie, jeśli dostrojona stacja nie przesyła poprawnie sygnału RDS lub jego moc jest zbyt mała.
- Nie wszystkie stacje FM zapewniają usługę RDS i nie muszą udostępniać usług podobnego typu. Jeśli nie masz informacji na temat lokalnej transmisji RDS, sprawdź informacje na temat systemów RDS wykorzystywanych przez rozgłośnie dostępne w okolicy.

#### **Wskazówka**

- Podczas odbioru transmisji z informacjami RDS za każdym naciśnięciem przycisku DISPLAY zawartość wyświetlacza na przednim panelu zmienia się w następującej kolejności:  
Nazwa stacji → Częstotliwość → Numer programu → Informacje o strumieniu/stan dekodowania\* → Nazwa stacji → ...

\* Niewidoczne przy niektórych ustawieniach opcji [Ustaw. dźwięk. przestrz.].



## Korzystanie z funkcji Sterowanie przez HDMI w „BRAVIA” Sync

Funkcja ta jest dostępna w telewizorach z funkcją „BRAVIA” Sync.

Po podłączeniu za pomocą kabla HDMI urządzeń firmy Sony zgodnych z funkcją Sterowanie przez HDMI obsługa staje się znacznie prostsza.

### Uwaga

- Niektóre funkcje są dostępne tylko po podłączeniu obsługiwane telewizora i wymagają wcześniejszej konfiguracji przy jego użyciu. Zapoznaj się z instrukcją obsługi dostarczoną z telewizorem.
- Aby użyć funkcji Sterowanie opcjami audio zestawu należy wykonać połączenie audio między zestawem i telewizorem (str. 16).

## Korzystanie z funkcji „BRAVIA” Sync

### Sterowanie przez HDMI – łatwa konfiguracja

Aby automatycznie włączyć funkcję [Sterowanie przez HDMI] zestawu, wystarczy włączyć odpowiednie ustawienia w telewizorze.

Szczegółowe informacje na temat funkcji Sterowanie przez HDMI można znaleźć w rozdziale „[Ustawienia HDMI]” (str. 56).

### Wyłączanie zestawu

Istnieje możliwość wyłączenia systemu zsynchronizowanego z telewizorem.

### Uwaga

- System nie zostanie automatycznie wyłączony, gdy trwa odtwarzanie muzyki lub przy włączonej funkcji „FM”.

### Odtwarzanie jednym przyciskiem

Po naciśnięciu przycisku ► pilota telewizor i zestaw włączą się, a wejście telewizora zostanie ustawione na wejście HDMI, do którego podłączony jest zestaw.

### Sterowanie opcjami audio zestawu

Możliwe jest uproszenie obsługi systemu i słuchanie dźwięku emitowanego przez telewizor lub inne urządzenie.

Funkcja Sterowanie opcjami audio zestawu działa w następujący sposób:

- Kiedy zestaw jest włączony, dźwięk z telewizora lub innych urządzeń można odtwarzać poprzez głośniki zestawu.
- Jeżeli dźwięk z telewizora lub innych urządzeń jest odtwarzany przez głośniki zestawu, naciśnięcie przycisku **SPEAKERS TV** ↔ **AUDIO** pozwala zmienić głośnik, na które jest emitowany dźwięk telewizora.
- Podczas odtwarzania dźwięku z telewizora lub innych urządzeń poprzez głośniki zestawu można regulować głośność i wyłączać dźwięk zestawu za pomocą telewizora.

### Uwaga

- Gdy telewizor działa w trybie PAP (obraz i obraz), lub trwa odtwarzanie filmów wideo lub zdjęć z odtwarzacza iPod lub iPhone funkcja sterowania opcjami audio zestawu nie będzie działać.
- W zależności od telewizora, podczas regulacji głośności dźwięku odtwarzanego przez zestaw poziom głośności wyświetlany jest na ekranie telewizora. W takim przypadku poziom głośności wyświetlany na ekranie telewizora i na wyświetlaczu na przednim panelu zestawu może być różny.

### Audio Return Channel

Dźwięk z telewizora można odtwarzać za pomocą systemu, używając tylko jednego kabla HDMI. Szczegółowe informacje na temat tego ustawienia, patrz „Podłączanie telewizora” (str. 16).

## Proste sterowanie pilotem

Podstawowe funkcje zestawu można obsługiwać za pomocą pilota telewizora, gdy sygnał wideo z zestawu jest wyświetlany na ekranie telewizora.

## Synchronizacja wersji językowej

Zmiana języka menu ekranowego telewizora spowoduje także zmianę języka menu ekranowego zestawu po jego wyłączeniu i włączeniu.

## Sterowanie trasą

Uaktywnienie trybu odtwarzania jednym przyciskiem przy użyciu podłączonego urządzenia spowoduje włączenie zestawu i ustawienie w nim trybu „HDMI1” lub „HDMI2” (w zależności od używanego gniazda HDMI) oraz ustawienie wejścia telewizora na wejście HDMI, z którym zestaw automatycznie nawiąże połączenie.

### Uwaga

• Należy upewnić się, że urządzenie jest podłączone do z zestawem przy użyciu kabla HDMI i została w nim włączona funkcja Sterowanie przez HDMI.

# Ustawianie głośników

## [Nastawienia głośników]

W celu uzyskania możliwie najwyższej jakości dźwięku przestrzennego należy ustawić połączenie głośników oraz ich odległości od miejsca odsłuchu. Następnie należy ustawić głośność i balans głośników na tym samym poziomie za pomocą dźwięku testowego.

### 1 Naciśnij przycisk HOME.

Na ekranie telewizora zostanie wyświetlone menu główne.

### 2 Za pomocą przycisków ←/→ wybierz pozycję [Konfiguracja].

### 3 Za pomocą przycisków ↑/↓ wybierz pozycję [Nastawienia audio], a następnie naciśnij przycisk .

### 4 Za pomocą przycisków ↑/↓ wybierz pozycję [Nastawienia głośników], a następnie naciśnij przycisk .

Zostanie wyświetlony ekran [Nastawienia głośników].

### 5 Za pomocą przycisków ↑/↓ wybierz opcję, a następnie naciśnij przycisk .

Sprawdź następujące ustawienia.

#### ■ [Połączenie]

Jeśli nie został podłączony głośnik środkowy lub głośniki surround, należy ustawić parametry dla opcji [Centralny] i [Surround]. Ponieważ ustawienia głośników przednich i subwoofera są stałe, nie można ich zmieniać.

#### [Przedni]

[Tak]

#### [Centralny]

[Tak]: wybierz to ustawienie w normalnych warunkach.

[Brak]: wybierz to ustawienie, gdy głośnik środkowy nie jest używany.

#### [Surround]

[Tak]: wybierz to ustawienie w normalnych warunkach.

[Brak]: wybierz to ustawienie, gdy głośniki surround nie są używane.

#### [Subwoofer]

[Tak]

#### ■ [Odległość]

Po przesunięciu głośników surround należy ustawić parametry odległości () od miejsca odsłuchu do głośników.

Można ustawić parametry z zakresu od 0,0 do 7,0 metrów.

Głośniki na ilustracji odpowiadają następującym:

- ① Głośnik środkowy
- ② Głośnik przedni lewy (L)
- ③ Głośnik przedni prawy (R)
- ④ Subwoofer
- ⑤ Głośnik lewy surround (L)
- ⑥ Głośnik prawy surround (R)

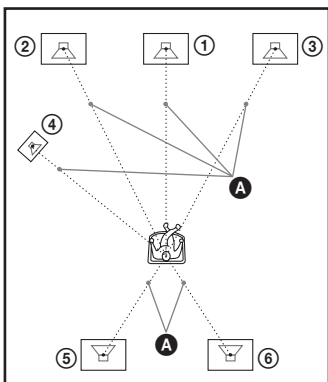

[Przedni Lewy/Prawy] 3,0 m: ustawienie odległości od głośników przednich.

[Centralny]\* 3,0 m: ustawienie odległości od głośnika środkowego.

[Surround Lewy/Prawy]\* 3,0 m: ustawienie odległości od głośników surround.

[Subwoofer] 3,0 m: ustawienie odległości od subwoofera.

\* Element ten jest wyświetlany po ustawieniu opcji [Tak] w menu [Połączenie].

#### Uwaga

- W zależności od wybranego strumienia wejściowego, funkcja [Odległość] może być nieskuteczna.

### ■ [Poziom]

Można regulować poziom głośności dźwięku płynącego z głośników. Parametry mogą mieć wartości od  $-6,0$  dB do  $+6,0$  dB. W celu ułatwienia regulacji należy ustawić funkcję [Dźwięk próbny] w pozycji [Włącz].

[Przedni Lewy/Prawy] 0,0 dB: ustawienie poziomu głośności głośników przednich.

[Centralny]\* 0,0 dB: ustawienie poziomu głośności głośnika środkowego.

[Surround Lewy/Prawy]\* 0,0 dB: ustawienie poziomu głośności głośników surround.

[Subwoofer] 0,0 dB: ustawienie poziomu głośności subwoofera.

\* Element ten jest wyświetlany po ustawieniu opcji [Tak] w menu [Połączenie].

### ■ [Dźwięk próbny]

Głośniki będą emitowały dźwięk testowy w celu regulacji parametru [Poziom].

[Wyłącz]: głośniki nie emitują dźwięku testowego.

[Włącz]: dźwięk testowy jest emitowany kolejno z każdego głośnika w trakcie regulacji poziomu. Po wybraniu jednego z elementów menu [Nastawienia głośników] dźwięk testowy jest emitowany kolejno z poszczególnych głośników.

Wyreguluj poziom dźwięku zgodnie z poniższymi instrukcjami.

- 1** Określ ustawienie [Dźwięk próbny] na [Włącz].
- 2** Wybierz opcję [Poziom] za pomocą przycisków  $\uparrow/\downarrow$ , a następnie naciśnij przycisk  $\oplus$ .
- 3** Za pomocą przycisków  $\uparrow/\downarrow$  wybierz żądany typ głośników, a następnie naciśnij przycisk  $\oplus$ .
- 4** Wybierz lewy lub prawy głośnik za pomocą przycisków  $\leftarrow/\rightarrow$ , a następnie dostosuj poziom głośności za pomocą przycisków  $\uparrow/\downarrow$ .
- 5** Naciśnij przycisk  $\oplus$ .
- 6** Powtórz kroki 3 do 5.
- 7** Naciśnij przycisk RETURN.  
W menu zestawu zostanie wyświetlony poprzedni ekran.
- 8** Wybierz opcję [Dźwięk próbny] za pomocą przycisków  $\uparrow/\downarrow$ , a następnie naciśnij przycisk  $\oplus$ .
- 9** Wybierz opcję [Wyłącz] za pomocą przycisków  $\uparrow/\downarrow$ , a następnie naciśnij przycisk  $\oplus$ .

#### Uwaga

- Sygnał dźwięku próbnego nie jest doprowadzany do gniazda HDMI (OUT).

#### Wskazówka

- Aby dostosować głośność wszystkich głośników po kolei, naciśnij przycisk  $\triangleleft$  +/-.

## Korzystanie z wyłącznika czasowego

Zestaw można ustawić tak, aby wyłączał się o określonym czasie, co pozwala zasnąć przy dźwiękach muzyki. Czas można ustawiać w odstępach co 10 minut.

### Naciśnij przycisk SLEEP.

Każde naciśnięcie przycisku SLEEP powoduje zmianę informacji na wyświetlaczu na przednim panelu (czasu pozostałego do wyłączenia urządzenia) o 10 minut.

Po ustawieniu wyłącznika czasowego na wyświetlaczu na przednim panelu miga co 5 minut pojawi się ilość pozostałego czasu. Gdy pozostaną mniej niż 2 minuty, na wyświetlaczu na przednim panelu zacznie migać komunikat „SLEEP”.

### Sprawdzanie czasu pozostałego do wyłączenia urządzenia

Naciśnij raz przycisk SLEEP.

### Zmiana czasu pozostałego do wyłączenia urządzenia

Naciskając przycisk SLEEP, wybierz żądany czas.

## Dezaktywacja przycisków na urządzeniu

### *(Blokada rodzicielska)*

Istnieje możliwość dezaktywacji przycisków na urządzeniu (z wyjątkiem I/⏻), aby uniemożliwić nieprawidłową obsługę przez dzieci (funkcja blokady rodzicielskiej).

### Naciśnij przycisk ■ na urządzeniu i przytrzymaj przez ponad 5 sekund.

Na wyświetlaczu na przednim panelu pojawia się komunikat „LOCKED”. Funkcja blokady rodzicielskiej zostanie włączona, a przyciski na urządzeniu będą zablokowane. (Zestawem można sterować za pomocą pilota.)

Aby anulować funkcję, naciśnij przycisk ■ i przytrzymaj go przez ponad 5 sekund; na wyświetlaczu na przednim panelu pojawi się komunikat „UNLOCK”.

### **Uwaga**

- Gdy włączona jest blokada rodzicielska, próba użycia przycisków na urządzeniu spowoduje wyświetlenie komunikatu „LOCKED” na wyświetlaczu na przednim panelu.

## Sterowanie telewizorem za pomocą pilota wchodzącego w skład zestawu

Dostosowując sygnał pilota zdalnego sterowania, można sterować telewizorem za pomocą pilota wchodzącego w skład zestawu.

### Uwaga

- Wymiana baterii w pilocie może spowodować przywrócenie domyślnego kodu (SONY). W takim przypadku należy ponownie ustawić odpowiedni kod.

## Przygotowywanie pilota do sterowania telewizorem

Naciśnij przycisk TV I/☺ i, nie zwalniając go, wprowadź odpowiedni kod producenta telewizora (patrz tabela) za pomocą przycisków numerycznych. Następnie zwolnij przycisk TV I/☺.

Jeżeli wybranie ustawienia nie powiedzie się, aktualnie zarejestrowany kod nie ulegnie zmianie. Wprowadź kod ponownie.

### Kody telewizorów, którymi można sterować

Jeśli na liście znajduje się kilka kodów, należy wprowadzać je kolejno tak, aby znaleźć kod, który umożliwia pracę z telewizorem.

Producent	Kod
SONY	01 (domyślny)
LG	05
PANASONIC	06
PHILIPS	02, 03, 07
SAMSUNG	02, 08
TOSHIBA	04

## Zmiana jasności wyświetlacza na przednim panelu

Naciśnij przycisk DIMMER.

Za każdym naciśnięciem przycisku DIMMER, jasność wyświetlacza na przednim panelu jest zmieniana.

## Oszczędzanie energii w trybie gotowości

Sprawdź, czy określono oba następujące ustawienia:

- Opcja [Sterowanie przez HDMI] w menu [Ustawienia HDMI] jest ustawiona na [Wyłącz] (str. 56).
- Opcja [Tryb szybkiego startu] jest ustawiona na [Wyłącz] (str. 56).

## Przeglądanie stron sieci Web

Istnieje możliwość podłączenia zestawu do telewizora i korzystania z różnych stron sieci Web (takich jak witryna firmy Sony).

### 1 Przygotowanie do przeglądania sieci Web.

Podłącz urządzenie do sieci (str. 21).

### 2 Naciśnij przycisk HOME.

Na ekranie telewizora zostanie wyświetlone menu główne.

### 3 Za pomocą przycisków ←/→ wybierz pozycję [Sieć].

#### 4 Wybierz odpowiednią wartość w pozycji [Przeglądarka internet] za pomocą przycisków ↑/↓, a następnie naciśnij przycisk ⊕.

Zostanie wyświetlony ekran [Przeglądarka internet].

##### Uwaga

- Niektóre witryny mogą nie wyświetlać się prawidłowo lub nie działać.

#### Aby wprowadzić adres URL

Z menu opcji wybierz pozycję [Adres URL]. Wpisz adres URL przy użyciu klawiatury i naciśnij przycisk [Enter].

#### Aby ustawić domyślną stronę startową

Gdy wyświetlana jest strona, którą chcesz ustawić, z menu opcji wybierz polecenie [Ustaw stronę główną].

#### Aby wrócić do poprzedniej strony

Wybierz z menu opcji polecenie [Poprzednia strona]. Gdy poprzednia strona nie jest wyświetlana nawet po wybraniu polecenia [Poprzednia strona], wybierz z menu opcji polecenie [Lista okien] oraz wskaż na liście stronę, do której chcesz wrócić.

#### Aby zamknąć przeglądarkę internetową

Naciśnij przycisk HOME.

## Ekran przeglądarki internetowej

Informacje dotyczące odtwarzania witryny można sprawdzić, naciskając przycisk DISPLAY. Wyświetlane informacje różnią się w zależności od typu witryny lub stanu strony.

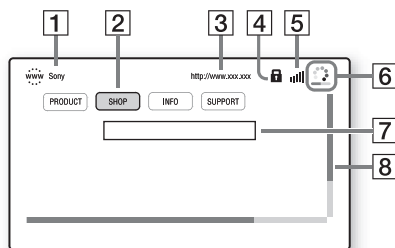

- 1 Tytuł strony
- 2 Kursor  
Przesuń go, naciskając przycisk ←/↑/↓/→. Umieść kursor na łączu, które chcesz otworzyć, i naciśnij przycisk ⊕. Zostanie wyświetlona odpowiednia witryna.
- 3 Adres strony
- 4 Ikona SSL  
Wyświetlana, gdy adres URL, do którego prowadzi dane łącze, jest zabezpieczony.
- 5 Wskaźnik mocy sygnału  
Wyświetlany, gdy zestaw jest podłączony do sieci bezprzewodowej.
- 6 Pasek postępu/ikona ładowania  
Wyświetlane, gdy trwa odczytywanie strony lub w trakcie pobierania lub przesyłania pliku.
- 7 Pole wejściowe tekstu  
Naciśnij przycisk ⊕ i z menu opcji wybierz polecenie [Wpisz]. Zostanie wyświetlona klawiatura ekranowa.
- 8 Pasek przewijania  
Naciśnij przycisk ←/↑/↓/→, aby przesunąć stronę w lewo, w górę, w dół lub w prawo.

## Dostępne opcje

Różne ustawienia i operacje są dostępne po naciśnięciu przycisku **OPTIONS**.

Dostępne elementy różnią się w zależności od sytuacji.

Elementy	Szczegóły
[Konfigur. przegląd.]	Wyświetla ustawienia przeglądarki internetowej. <ul style="list-style-type: none"><li>• [Zoom]: zwiększenie lub zmniejszenie rozmiaru wyświetlanej zawartości.</li><li>• [Konfigur. JavaScript]: włączenie lub wyłączenie obsługi języka JavaScript.</li><li>• [Konfigur. ciasteczek]: włączenie lub wyłączenie przyjmowania plików cookie.</li><li>• [Wyśw. alarmu SSL]: włączenie lub wyłączenie obsługi protokołu SSL.</li></ul>
[Wpisz]	Wyświetla klawiaturę ekranową i umożliwia wprowadzenie znaków podczas przeglądania witryny.
[Przerwa]	Przesuwa kursor do następnego wiersza w polu wejściowym tekstu.
[Usuń]	Usuwa przy wprowadzaniu tekstu jeden znak znajdujący się po lewej stronie kursora.
[Lista okien]	Wyświetlenie listy wszystkich otwartych aktualnie witryn sieci Web. Pozwala wybrać okno i wrócić do poprzednio wyświetlanej witryny.
[Lista zakładek]	Wyświetlenie listy zakładek.
[Kodowanie znaków]	Ustawienie kodowania znaków.
[Poprzednia strona]	Przejsięcie do poprzednio wyświetlanej strony.
[Następna strona]	Przejsięcie do poprzednio wyświetlanej następnej strony.

Elementy	Szczegóły
[Anuluj ładowanie]	Zatrzymanie ładowania strony.
[Załaduj ponownie]	Ładuje ponownie tę samą stronę.
[Adres URL]	Wprowadzenie adresu URL przy wyświetlonej klawiaturze ekranowej.
[Dodaj do zakładek]	Dodanie aktualnie wyświetlanej witryny do listy zakładek.
[Ustaw stronę główną]	Ustawienie aktualnie wyświetlanej witryny jako domyślnej strony początkowej.
[Otw. w nowym oknie]	Otwarcie łącza w nowym oknie.
[Wyświetl certyfikat]	Wyświetlenie certyfikatu serwera (na stronach obsługujących protokół SSL).

## Konfigurowanie sieci

### *[Nastawienia dla Internetu]*

Przed wprowadzeniem ustawień połącz system z siecią. Szczegółowe informacje na ten temat znajdują się w rozdziale „Krok 3: Podłączanie do sieci” (str. 21).

### Aby otworzyć ekran ustawień

#### 1 Naciśnij przycisk **HOME**.

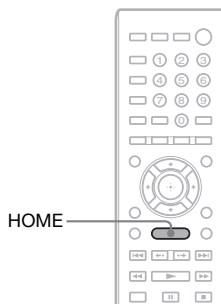

Na ekranie telewizora zostanie wyświetlone menu główne.

## 2 Za pomocą przycisków ←/→ wybierz pozycję [Konfiguracja].



## 3 Za pomocą przycisków ↑/↓ wybierz pozycję [Nastawienia sieciowe], a następnie naciśnij przycisk ⊕.

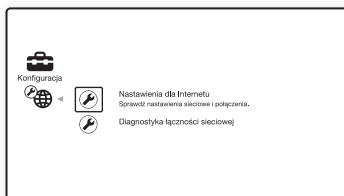

## 4 Za pomocą przycisków ↑/↓ wybierz pozycję [Nastawienia dla Internetu], a następnie naciśnij przycisk ⊕.

Zostanie wyświetlony ekran [Nastawienia dla Internetu].

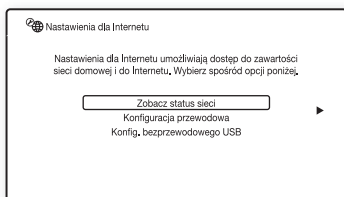

### Uwaga

•Elementy funkcji [Nastawienia dla Internetu] są niezbędne w celu nawiązania połączenia z Internetem. Wprowadź odpowiednie wartości (liczbowe i literowe) dla routera szerokopasmowego lub routera bezprzewodowej sieci LAN. W zależności od dostawcy Internetu lub routera lista elementów niezbędnych do konfiguracji może się różnić. Aby uzyskać szczegółowe informacje, zapoznaj się z instrukcjami obsługi otrzymanymi od dostawcy Internetu lub z routerem.

•Więcej informacji znajduje się pod następującymi adresami URL.

Klienci w Europie:  
<http://support.sony-europe.com>

Klienci w Tajwanie:  
<http://www.sony-asia.com/support/tw>

Klienci w innych krajach lub regionach:  
<http://www.sony-asia.com/support>

## Przy połączeniu z siecią LAN przy użyciu kabla LAN

Przed połączeniem z siecią LAN wykonaj poniższe czynności.

### Ustawienia automatyczne

1 Za pomocą przycisków ↑/↓ w opcji [Nastawienia dla Internetu] wybierz pozycję [Konfiguracja przewodowa], a następnie naciśnij przycisk ⊕.

2 Za pomocą przycisków ↑/↓ wybierz opcję [Auto], a następnie naciśnij przycisk ⊕.

System automatycznie wykona wprowadzanie ustawień sieci, a odpowiednie ustawienia Internetu pojawią się na ekranie telewizora.

3 Naciśnij przycisk →.

4 Naciśnij przycisk ↑/↓, wybierz opcję [Zapisz i połącz], a następnie naciśnij przycisk ⊕.

System rozpocznie sprawdzanie połączenia sieciowego.

5 Gdy pojawi się komunikat [Nastawienia dla Internetu są teraz zakończone.], naciśnij przycisk ⊕.

Konfiguracja została zakończona. Jeśli podany komunikat nie pojawi się, postępuj zgodnie z komunikatami wyświetlanymi na ekranie.

## Ustawienia ręczne

**1** Za pomocą przycisków  $\uparrow/\downarrow$  w opcji [Nastawienia dla Internetu] wybierz pozycję [Konfiguracja przewodowa], a następnie naciśnij przycisk  $\oplus$ .

**2** Naciśnij przycisk  $\uparrow/\downarrow$  i wybierz pozycję [Własna konfiguracja], a następnie naciśnij przycisk  $\oplus$ .

**3** Za pomocą przycisków  $\uparrow/\downarrow$  wybierz typ ustawień sieci, a następnie naciśnij przycisk  $\oplus$ .

- [Auto]: system automatycznie ustawi adres IP i pojawi się ekran [Nastawienia DNS].

Po wybraniu opcji [Auto] i naciśnięciu przycisku  $\oplus$ , system automatycznie wprowadzi ustawienia serwerów DNS. Po wybraniu opcji [Podaj adres IP] i naciśnięciu przycisku  $\oplus$  możesz wprowadzić ustawienia serwera DNS ręcznie.

Naciśnij przycisk  $\leftarrow/\uparrow/\downarrow/\rightarrow$  i przyciski numeryczne, aby ustawić poniższe elementy, a następnie naciśnij przycisk  $\oplus$ .

– [Primary DNS]

– [Secondary DNS]

- [Podaj adres IP]: wprowadź ręcznie ustawienia sieci odpowiednie dla istniejącego środowiska sieciowego. Naciśnij przycisk  $\leftarrow/\uparrow/\downarrow/\rightarrow$  i przyciski numeryczne, aby ustawić poniższe elementy, a następnie naciśnij przycisk  $\oplus$ .

– [Adres IP]

– [Maska podsieci]

– [Bramka domyślna]

– [Primary DNS]

– [Secondary DNS]

**4** Za pomocą przycisków  $\uparrow/\downarrow$  wybierz ustawienie serwera proxy, a następnie naciśnij przycisk  $\oplus$ .

- [Nie]: serwer proxy nie jest używany.
- [Tak]: wprowadź ustawienie serwera proxy.

Naciśnij przycisk  $\leftarrow/\uparrow/\downarrow/\rightarrow$  i przyciski numeryczne, a następnie naciśnij przycisk  $\oplus$ .

Na ekranie telewizora zostanie wyświetlona wartość ustawienia dla Internetu.

**5** Naciśnij przycisk  $\rightarrow$ .

**6** Naciśnij przycisk  $\uparrow/\downarrow$ , wybierz opcję [Zapisz i połącz], a następnie naciśnij przycisk  $\oplus$ .

System rozpocznie sprawdzanie połączenia sieciowego.

**7** Gdy pojawi się komunikat [Nastawienia dla Internetu są teraz zakończone.], naciśnij przycisk  $\oplus$ .

Konfiguracja została zakończona. Jeśli podany komunikat nie pojawi się, postępuj zgodnie z komunikatami wyświetlanymi na ekranie.

## Przy połączeniu z siecią bezprzewodową LAN przy użyciu bezprzewodowego adaptera USB WLAN

Przed połączeniem z bezprzewodową siecią LAN wykonaj poniższe czynności.

**Gdy router bezprzewodowy obsługuje funkcję WPS**

**1** Za pomocą przycisków  $\uparrow/\downarrow$  w opcji [Nastawienia dla Internetu] wybierz pozycję [Konfig. bezprzewodowego USB], a następnie naciśnij przycisk  $\oplus$ .

**2** Za pomocą przycisków  $\uparrow/\downarrow$  wybierz opcję [Wi-Fi Protected Setup (WPS)], a następnie naciśnij przycisk  $\oplus$ .

- 3** Włącz funkcję WPS w routerze bezprzewodowym za pomocą przycisków  $\uparrow/\downarrow$ , wybierz opcję [Zacznij], a następnie naciśnij przycisk  $\oplus$ .

Informacje na temat włączania funkcji WPS zawiera instrukcja obsługi routera.

- 4** Gdy pojawi się komunikat [Następujące nastawienia zostały zapisane na bezprzewodowym moście.], naciśnij przycisk  $\rightarrow$ .

Konfiguracja bezprzewodowego połączenia z siecią LAN i adresu IP została zakończona.

Następnie wprowadź ustawienia serwera proxy. Wykonaj kroki od 4 do 7 z powyższej części „Ustawienia ręczne” w „Przy połączeniu z siecią LAN przy użyciu kabla LAN”.

### Gdy router bezprzewodowy nie obsługuje funkcji WPS

- 1** Za pomocą przycisków  $\uparrow/\downarrow$  w opcji [Nastawienia dla Internetu] wybierz pozycję [Konfig. bezprzewodowego USB], a następnie naciśnij przycisk  $\oplus$ .

- 2** Naciśnij przycisk  $\uparrow/\downarrow$  i wybierz polecenie [Skan], a następnie naciśnij przycisk  $\oplus$ .

System wyszuka dostępne bezprzewodowe sieci LAN i wyświetli ich listę.

- 3** Za pomocą przycisków  $\uparrow/\downarrow$  wybierz nazwę sieci LAN, a następnie naciśnij przycisk  $\oplus$ .

#### ■ Gdy wybrana bezprzewodowa sieć LAN nie jest zabezpieczona

Konfiguracja bezprzewodowego połączenia z siecią LAN została zakończona. Następnie wprowadź adres IP, wykonując kroki w czynności „Ustawienia automatyczne” lub „Ustawienia ręczne” w rozdziale „Przy połączeniu z siecią LAN przy użyciu kabla LAN” powyżej.

#### ■ Gdy wybrana bezprzewodowa sieć LAN jest zabezpieczona

Pojawi się ekran wprowadzania klucza WEP lub WPA. Przejdź do kroku 5.

#### ■ Aby wybrać nazwę połączenia bezprzewodowego LAN

Wybierz pozycję [Ręcznie].

Zostanie wyświetlony ekran wpisywania danych. Postępuj zgodnie z komunikatami na ekranie i wybierz nazwę bezprzewodowej sieci LAN, a następnie naciśnij przycisk  $\rightarrow$ .

- 4** Naciśnij przycisk  $\uparrow/\downarrow$ , aby wybrać tryb zabezpieczeń, i naciśnij przycisk  $\oplus$ .

- [Brak]: wybierz to ustawienie, gdy bezprzewodowa sieć LAN nie jest zabezpieczona. Konfiguracja bezprzewodowego połączenia z siecią LAN została zakończona. Następnie wprowadź adres IP, wykonując kroki w czynności „Ustawienia automatyczne” lub „Ustawienia ręczne” w rozdziale „Przy połączeniu z siecią LAN przy użyciu kabla LAN” powyżej.
- [WEP]: bezprzewodowa sieć LAN jest chroniona przez klucz WEP.
- [WPA/WPA2-PSK]: bezprzewodowa sieć LAN jest chroniona przez klucz WPA-PSK lub WPA2-PSK.
- [WPA2-PSK]: bezprzewodowa sieć LAN jest chroniona przez klucz WPA2-PSK.

- 5** Postępuj zgodnie z komunikatami na ekranie i wpisz klucz sieci WEP/WPA, a następnie naciśnij przycisk  $\rightarrow$ .

Konfiguracja bezprzewodowego połączenia z siecią LAN została zakończona. Następnie wprowadź adres IP, wykonując kroki w czynności „Ustawienia automatyczne” lub „Ustawienia ręczne” w rozdziale „Przy połączeniu z siecią LAN przy użyciu kabla LAN” powyżej.

## Informacje o zabezpieczeniach bezprowodowej sieci LAN

Ponieważ komunikacja przy użyciu bezprowodowej sieci LAN wykorzystuje fale radiowe, sygnał bezprowodowy może zostać przechwycony. W celu ochrony komunikacji bezprowodowej zestaw obsługuje szereg funkcji zabezpieczających. Ustawienia zabezpieczeń należy skonfigurować zgodnie ze środowiskiem sieciowym.

### Brak zabezpieczeń

Choć wprowadzenie ustawień jest łatwe, każdy może przechwycić komunikację bezprowodową lub wtargnąć do sieci bezprowodowej, nawet bez użycia żadnych wyrafinowanych narzędzi. Należy pamiętać o zagrożeniu nieautoryzowanym dostępem lub przechwyceniem danych.

### WEP

Protokół WEP zabezpiecza komunikację, uniemożliwiając osobom postronnym przechwycenie sygnału lub wtargnięcie do sieci bezprowodowej. Protokół WEP to przestarzała technologia zabezpieczeń umożliwiająca podłączenie starszych urządzeń nieobsługujących protokołu TKIP/AES.

### WPA-PSK (TKIP), WPA2-PSK (TKIP)

Protokół TKIP to technologia zabezpieczeń opracowana w celu usunięcia wad protokołu WEP. Protokół TKIP zapewnia wyższy poziom bezpieczeństwa niż WEP.

### WPA-PSK (AES), WPA2-PSK (AES)

AES to technologia wykorzystująca zaawansowaną metodę zabezpieczenia, odmienną od stosowanej w protokołach WEP i TKIP.

Protokół AES zapewnia wyższy poziom bezpieczeństwa niż WEP czy TKIP.

## Nastawienia i regulacje

# Korzystanie z ekranu konfiguracji

Można regulować różne elementy, takie jak obraz i dźwięk.

Wybierz pozycję  (konfiguracja) w menu głównym, jeśli konieczna jest zmiana ustawień zestawu.

Ustawienia domyślne są podkreślone.

### Uwaga

- Ustawienia odtwarzania zapisane na płycie mają priorytet nad ustawieniami ekranu konfiguracji i niektóre z opisanych funkcji mogą nie działać.

### 1 Naciśnij przycisk HOME.

Na ekranie telewizora zostanie wyświetlone menu główne.

### 2 Za pomocą przycisków $\leftarrow/\rightarrow$ wybierz pozycję [Konfiguracja].



### 3 Za pomocą przycisków $\uparrow/\downarrow$ wybierz odpowiednią kategorię konfiguracji, a następnie naciśnij przycisk $\oplus$ .

Przykład: [Nastawienia wideo]

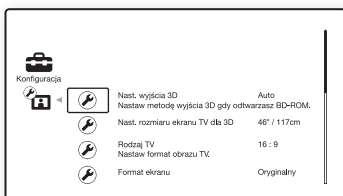

Można ustawić następujące opcje.

Ikona	Wyjaśnienie
	<b>[Aktualizacja sieciowa] (str. 52)</b> Aktualizacja oprogramowania zestawu.
	<b>[Nastawienia wideo] (str. 52)</b> Dostosowanie ustawień wideo do typu gniazd połączenia.
	<b>[Nastawienia audio] (str. 54)</b> Dostosowanie ustawień audio do typu gniazd połączenia.
	<b>[Nastawienia oglądania płyt BD/DVD] (str. 55)</b> Określenie szczegółowych ustawień odtwarzania płyt BD/DVD.
	<b>[Kontrola Rodziców] (str. 55)</b> Określenie szczegółowych ustawień funkcji Kontrola Rodziców.
	<b>[Nastawienia muzyczne] (str. 56)</b> Określenie szczegółowych ustawień odtwarzania płyt Super Audio CD.
	<b>[Nastawienia systemu] (str. 56)</b> Określenie ustawień związanych z zestawem.
	<b>[Nastawienia sieciowe] (str. 57)</b> Określenie szczegółowych ustawień dla Internetu i sieci.
	<b>[Łatwa konfiguracja] (str. 57)</b> 1·2·3 Ponowne uruchomienie funkcji Łatwa konfiguracja w celu określenia ustawień podstawowych.
	<b>[Resetowanie] (str. 57)</b> Przywrócenie ustawień fabrycznych zestawu.

## [Aktualizacja sieciowa]



Istnieje możliwość aktualizacji i ulepszenia funkcji zestawu.

Informacje na temat aktualizowania funkcji znajdują się w następującej witrynie internetowej:

Klienci w Europie:

<http://support.sony-europe.com>

Klienci w Tajwanie:

<http://www.sony-asia.com/support/tw>

Klienci w innych krajach lub regionach:

<http://www.sony-asia.com/support>

W trakcie aktualizacji oprogramowania na wyświetlaczu na przednim panelu pojawi się komunikat „UPDATING”. Po zakończeniu aktualizacji jednostka główna automatycznie wyłączy się. Poczekaj na zakończenie aktualizacji oprogramowania. Nie włączaj ani nie wyłączaj głównej jednostki ani nie korzystaj z niej lub z telewizora.

## [Nastawienia wideo]

### ■ [Nast. wyjścia 3D]

[Auto]: wybierz to ustawienie w normalnych warunkach.

[Wyłącz]: wybierz to ustawienie, aby całą zawartość wyświetlać w 2D.

#### Uwaga

- Obraz 3D z gniazda HDMI (IN 1) lub HDMI (IN 2) jest wyświetlany niezależnie od tego ustawienia.

### ■ [Nast. rozmiaru ekranu TV dla 3D]

Służy do ustawienia rozmiaru ekranu telewizora obsługującego funkcję 3D.

#### Uwaga

- To ustawienie nie ma zastosowania do obrazu 3D z gniazda HDMI (IN 1) lub HDMI (IN 2).

### ■ [Rodzaj TV]

[16:9]: ustawienie to należy wybrać przy podłączeniu do zestawu telewizora panoramicznego lub telewizora obsługującego tryb szerokoekranowy.

[4:3]: ustawienie to należy wybrać w przypadku telewizora o proporcjach 4:3 bez funkcji trybu panoramicznego.

### ■ [Format ekranu]

[Oryginalny]: ustawienie to należy wybrać w przypadku telewizora z funkcją trybu panoramicznego. Powoduje wyświetlenie obrazu 4:3 z użyciem proporcji 16:9 nawet na telewizorze panoramicznym.

[Stały format obrazu]: zmienia rozmiar obrazu w celu dopasowania do ekranu z zachowaniem oryginalnych proporcji ekranu.

---

### ■ [Format obrazu DVD]

[Letter Box]: wyświetla obraz panoramiczny z czarnymi pasami na górze i dole.



[Pan & Scan]: wyświetla obraz o pełnej wysokości na całym ekranie z obcięciami krawędziami.

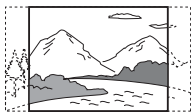

---

### ■ [Tryb konwersji kinowej]

[Auto]: wybierz to ustawienie w normalnych warunkach. Urządzenie automatycznie wykrywa, czy oglądany jest materiał wideo lub filmowy oraz przełącza na odpowiednią metodę konwersji.

[Wideo]: zawsze wybierana jest metoda konwersji odpowiednia dla materiału wideo, niezależnie od typu materiału.

---

### ■ [Format wyjścia wideo]

[HDMI]: w normalnych warunkach wybierz opcję [Auto]. Wybierz opcję [Oryginalna rozdzielczość], aby wyświetlić obraz w rozdzielczości zapisanej na płycie. (Jeżeli rozdzielczość jest niższa niż SD, nastąpi przeskalowanie do rozdzielczości SD.)

[Wideo]: automatyczne ustawienie najniższej rozdzielczości.

---

### ■ [Wyjście BD/DVD-ROM 1080/24p]

[Auto]: przesyłanie sygnałów wideo 1920 x 1080p/24 Hz tylko po podłączeniu telewizora zgodnego ze standardem 1080/24p za pomocą gniazda HDMI (OUT).

[Wyłącz]: należy wybrać tę opcję, jeśli telewizor jest niezgodny z sygnałami wideo 1080/24p.

---

### ■ [YCbCr/RGB (HDMI)]

[Auto]: automatycznie wykrywa typ urządzenia zewnętrznego i przełącza na zgodne ustawienie kolorów.

[YCbCr (4:2:2)]: przesyłanie sygnałów wideo YCbCr 4:2:2.

[YCbCr (4:4:4)]: przesyłanie sygnałów wideo YCbCr 4:4:4.

[RGB]: należy wybrać to ustawienie w przypadku podłączenia urządzenia z gniazdem DVI zgodnym ze standardem HDCP.

---

### ■ [Wyjście HDMI w Deep Colour]

[Auto]: wybierz to ustawienie w normalnych warunkach.

[16bitów], [12bitów], [10bitów]: po podłączeniu do telewizora zgodnego z funkcją Deep Colour wysyłane są sygnały wideo 16 bitów/12 bitów/10 bitów.

[Wyłącz]: wybierz to ustawienie, jeżeli obraz jest niestabilny lub kolory są nienaturalne.

---

### ■ [Tryb pauzy] (tylko płyty BD/DVD VIDEO/DVD-R/DVD-RW)

[Auto]: obraz (w tym elementy poruszające się dynamicznie) jest wyświetlany bez zakłóceń. W normalnych warunkach należy wybrać tę funkcję.

[Ramka]: obraz (w tym elementy nieporuszające się dynamicznie) jest wyświetlany w wysokiej rozdzielczości.

---



## [Nastawienia audio]

---

### ■ [Nastawienie BD Audio MIX]

[Włącz]: odtwarzanie dźwięku uzyskanego poprzez zmiksowanie dźwięku interaktywnego i dodatkowego dźwięku jako dźwięku podstawowego.

[Wyłącz]: odtwarzanie tylko dźwięku podstawowego.

---

### ■ [Audio DRC]

Służy do kompresji zakresu dynamiki ścieżki dźwiękowej.

[Auto]: odtwarzanie zgodnie z zakresem dynamicznym określonym przez płytę (tylko płyty BD-ROM).

[Włącz]: zestaw odtwarza ścieżkę dźwiękową z pierwotnym zakresem dynamiki.

[Wyłącz]: brak kompresji zakresu dynamiki.

---

### ■ [Tłumienie - AUDIO]

Podczas odtwarzania dźwięku z urządzenia podłączonego do gniazd AUDIO (AUDIO IN L/R) mogą wystąpić zniekształcenia. Aby zapobiec takim zniekształceniom, zmniejsz poziom sygnału wejściowego w urządzeniu.

[Włącz]: redukcja poziomu sygnału wejściowego. Poziom wyjścia ulegnie zmianie.

[Wyłącz]: normalny poziom sygnału wejściowego.

---

### ■ [Wyjście audio]

Istnieje możliwość wybrania metody przesyłania sygnału dźwiękowego.

[Głośnik]: sygnał dźwięku wielokanałowego trafia tylko do głośników zestawu.

[Głośnik + HDMI]: sygnał dźwięku wielokanałowego trafia do głośników zestawu, a sygnał dźwięku 2-kanałowego w formacie Linear PCM jest kierowany do gniazda HDMI (OUT).

[HDMI]: sygnał dźwięku trafia tylko do gniazda HDMI (OUT). Format dźwięku zależy od podłączonego urządzenia.

#### Uwaga

- Gdy opcja [Sterowanie przez HDMI] jest ustawiona na [Włącz] (str. 56), [Wyjście audio] jest automatycznie ustawiane na [Głośnik + HDMI]. Zmiana tego ustawienia nie jest możliwa.
  - Sygnał audio nie jest przesyłany z gniazda HDMI (OUT), gdy opcja [Wyjście audio] jest ustawiona na [Głośnik + HDMI], a opcja [Tryb wejścia audio HDMI1] (str. 56) na [TV]. (Dotyczy tylko modeli europejskich).
  - Gdy opcja [Wyjście audio] jest ustawiona na [HDMI], format sygnału wysyłanego dla funkcji „TV” to 2-kanałowy, liniowy dźwięk PCM.
- 

### ■ [Efekt dźwiękowy]

Istnieje możliwość włączenia lub wyłączenia efektów dźwiękowych w systemie (SOUND MODE i [Ustaw. dźwięk. przestrz.]).

[Włącz]: wszystkie efekty dźwiękowe zostają włączone. Górna granica częstotliwości próbkowania sygnału zostaje ustawiona na 48 kHz.

[Wyłącz]: efekty dźwiękowe zostają wyłączone. Tę opcję należy wybrać, aby uniknąć konieczności określenia górnej granicy częstotliwości próbkowania.

---

### ■ [Ustaw. dźwięk. przestrz.]

Istnieje możliwość określenia ustawień dźwięku przestrzennego. Szczegółowe informacje na ten temat znajdują się w rozdziale „Krok 6: Korzystanie z dźwięku przestrzennego” (str. 25).

---

### ■ [Nastawienia głośników]

Aby uzyskać najlepszy możliwy dźwięk surround, należy skonfigurować głośniki. Szczegółowe informacje na ten temat znajdują się w rozdziale „Ustawianie głośników” (str. 41).

## [Nastawienia oglądania płyt BD/DVD]

Istnieje możliwość określenia szczegółowych ustawień odtwarzania płyt BD/DVD.

### ■ [Menu płyt BD/DVD]

Umożliwia wybranie domyślnego języka menu dla płyt BD-ROM i DVD VIDEO. Po wybraniu pozycji [Wybierz kod języka] pojawia się ekran wprowadzania kodu języka. Wprowadź kod języka zgodnie z rozdziałem „Lista kodów języków” (str. 70).

### ■ [Audio]

Umożliwia wybranie domyślnego języka ścieżki dla płyt BD-ROM i DVD VIDEO. Po wybraniu opcji [Oryginalny] zostanie wybrany język ustawiony jako pierwszy na płycie.

Po wybraniu pozycji [Wybierz kod języka] pojawia się ekran wprowadzania kodu języka. Wprowadź kod języka zgodnie z rozdziałem „Lista kodów języków” (str. 70).

### ■ [Napisy]

Umożliwia wybranie domyślnego języka napisów dialogowych dla płyt BD-ROM i DVD VIDEO.

Po wybraniu pozycji [Wybierz kod języka] pojawia się ekran wprowadzania kodu języka. Wprowadź kod języka zgodnie z rozdziałem „Lista kodów języków” (str. 70).

### ■ [Warstwa odtw. płyty hybryd. BD]

[BD]: odtwarzanie warstwy BD.

[DVD/CD]: odtwarzanie warstwy DVD lub CD.

### ■ [Połączenie Internetowe BD]

[Pozwól]: wybierz to ustawienie w normalnych warunkach.

[Nie pozwól]: uniemożliwia nawiązanie połączenia internetowego.

## [Kontrola Rodziców]

### ■ [Hasło]

Umożliwia ustawienie hasła dla funkcji Kontrola Rodziców. Hasło umożliwia ustawienie ograniczenia odtwarzania płyt BD-ROM, DVD VIDEO lub internetowych filmów wideo. W razie potrzeby można określić różne poziomy ograniczenia dla płyt BD-ROM i DVD VIDEO.

### ■ [Kod regionalny Kontroli Rodziców]

Odtwarzanie niektórych płyt BD-ROM lub DVD VIDEO może być ograniczone w zależności od obszaru geograficznego. Umożliwia to blokowanie scen lub zastępowanie ich innymi scenami. Postępuj według instrukcji wyświetlanych na ekranie i wprowadź czterocyfrowe hasło.

### ■ [Płyty BD - Kontrola Rodziców]

Odtwarzanie niektórych płyt BD-ROM może być ograniczone w zależności od wieku użytkowników. Umożliwia to blokowanie scen lub zastępowanie ich innymi scenami. Postępuj według instrukcji wyświetlanych na ekranie i wprowadź czterocyfrowe hasło.

### ■ [DVD Kontrola Rodziców]

Odtwarzanie niektórych płyt DVD VIDEO może zostać ograniczone zgodnie z wcześniej określonym parametrem, na przykład wiekiem użytkowników. Umożliwia to blokowanie scen lub zastępowanie ich innymi scenami. Postępuj według instrukcji wyświetlanych na ekranie i wprowadź czterocyfrowe hasło.

### ■ [Internet. wideo - kontrola rodz.]

Odtwarzanie niektórych internetowych filmów wideo może być ograniczone w zależności od wieku użytkowników. Umożliwia to blokowanie scen lub zastępowanie ich innymi scenami. Postępuj według instrukcji wyświetlanych na ekranie i wprowadź czterocyfrowe hasło.

---

### ■ [Internet. wideo bez klasyfikacji]

[Pozwól]: umożliwia odtwarzanie internetowych filmów wideo bez klasyfikacji.

[Zablokuj]: blokuje odtwarzanie internetowych filmów wideo bez klasyfikacji.

---

## [Nastawienia muzyczne]

Istnieje możliwość określenia szczegółowych ustawień odtwarzania płyt Super Audio CD.

---

### ■ [Warstwa odtw. Super Audio CD]

[Super Audio CD]: odtwarzanie warstwy płyty Super Audio CD.

[CD]: odtwarzanie warstwy płyty CD.

---

### ■ [Kanały odtw. Super Audio CD]

[DSD 2ch]: odtwarzanie obszaru 2-kanalowego.

[DSD Multi]: odtwarzanie obszaru wielokanałowego.

---

## [Nastawienia systemu]

Istnieje możliwość określenia ustawień związanych z zestawem.

---

### ■ [Menu ekranowe]

Umożliwia wybranie języka menu ekranowego zestawu.

---

### ■ [Ustawienia HDMI]

[Sterowanie przez HDMI]

[Włącz]: włączone. Funkcja ta umożliwia sterowanie elementami zestawu

połączonymi ze sobą za pomocą kabla HDMI.

[Wyłącz]: wyłączone.

---

[Audio Return Channel]

Funkcja ta jest dostępna po połączeniu zestawu i telewizora obsługujących funkcję Audio Return Channel.

[Auto]: zestaw automatycznie odbiera cyfrowy sygnał audio z telewizora za pomocą kabla HDMI.

[Wyłącz]: wyłączone.

---

### Uwaga

- Funkcja ta jest dostępna tylko po ustawieniu opcji [Sterowanie przez HDMI] na [Włącz].
- 

[Tryb wejścia audio HDMI1] (Dotyczy tylko modeli europejskich)

Istnieje możliwość zmiany wejścia audio urządzenia podłączonego do gniazda HDMI (IN 1) na gniazdo.

[HDMI1]: dźwięk z urządzenia podłączonego do gniazda HDMI (IN 1) jest przesyłany z gniazda HDMI (IN 1).

[TV]: dźwięk z urządzenia podłączonego do gniazda HDMI (IN 1) jest przesyłany z gniazda TV (DIGITAL IN OPTICAL).

---

### ■ [Tryb szybkiego startu]

[Włącz]: skraca czas uruchamiania w trybie gotowości. Zestaw umożliwia rozpoczęcie pracy krótko po jego włączeniu.

[Wyłącz]: ustawienie domyślne.

---

### ■ [Automatyczny tryb gotowości]

[Włącz]: włączenie funkcji [Automatyczny tryb gotowości]. Jeżeli zestaw nie jest obsługiwany przez około 30 minut, automatycznie przechodzi do trybu gotowości.

[Wyłącz]: wyłączenie funkcji.

---

### ■ [Automatyczne wyświetlenie]

[Włącz]: automatyczne wyświetlanie informacji na ekranie podczas zmiany wyświetlanych tytułów, trybów obrazu, sygnałów audio itp.

[Wyłącz]: wyświetlanie informacji tylko po naciśnięciu przycisku DISPLAY.

---

---

### ■ [Wygaszacz ekranu]

[Włącz]: włączenie funkcji wygaszacza ekranu.

[Wyłącz]: wyłączone.

---

### ■ [Informacja o aktualizacji oprogram.]

[Włącz]: ustawia zestaw na informowanie o nowszej wersji oprogramowania (str. 52).

[Wyłącz]: wyłączone.

---

### ■ [Informacje o systemie]

Istnieje możliwość wyświetlenia informacji o wersji oprogramowania i adresie MAC zestawu.

---

---

## [Nastawienia sieciowe]

Umożliwia określenie szczegółowych ustawień dla Internetu i sieci.

---

### ■ [Nastawienia dla Internetu]

Wcześniej połącz zestaw z siecią.

Szczególne informacje na ten temat znajdują się w rozdziale „Krok 3: Podłączanie do sieci” (str. 21).

---

### ■ [Diagnostyka łączności sieciowej]

Diagnostykę sieci można przeprowadzić w celu sprawdzenia, czy połączenie z siecią zostało nawiązane prawidłowo.

---

## [Łatwa konfiguracja]

Ponowne uruchomienie funkcji Łatwa konfiguracja w celu określenia ustawień podstawowych. Wykonaj instrukcje wyświetlane na ekranie.

---

---

## [Resetowanie]

### ■ [Zresetuj do nastawień fabrycznych]

Ustawienia zestawu można przywrócić do domyślnych wartości fabrycznych, wybierając grupę ustawień. Zostaną zresetowane wszystkie ustawienia w danej grupie.

---

### ■ [Inicjalizuj informacje osobiste]

Umożliwia usunięcie informacji osobistych zapisanych w systemie.

---

# Środki ostrożności

## Bezpieczeństwo

- Aby uniknąć pożaru lub porażenia prądem, nie należy stawiać na zestawie przedmiotów wypełnionych płynami, takich jak wazony, ani umieszczać zestawu w pobliżu wody, na przykład obok wanny lub prysznicza. Jeśli do wnętrza obudowy dostanie się jakikolwiek przedmiot lub ciecz, należy odłączyć przewód zasilania i przed dalszym użytkowaniem zestawu zlecić jego sprawdzenie wykwalifikowanej osobie.
- Przewodu zasilania nie wolno dotykać mokrymi rękami. Może to spowodować porażenie prądem.

## Źródła zasilania

- Jeśli urządzenie nie będzie używane przez dłuższy czas, należy odłączyć przewód zasilania od gniazda ściennego. Aby odłączyć przewód, należy pociągnąć za wtyczkę. Nigdy nie należy ciągnąć za sam przewód.

## Umiejscowienie urządzenia

- Aby zapobiec nadmiernemu nagrzewaniu się wnętrza zestawu, należy je ustawić w miejscu zapewniającym właściwą wentylację.
- Podczas długotrwałej pracy zestawu przy wysokim poziomie głośności jego obudowa nagrzewa się. Nie oznacza to nieprawidłowego działania. Należy jednak unikać dotykania obudowy. Nie wolno umieszczać zestawu w miejscach o ograniczonej przestrzeni, uniemożliwiającej prawidłową wentylację, ponieważ może to spowodować przegrzanie.
- Nie należy zasłaniać szczelin wentylacyjnych poprzez umieszczenie na zestawie jakichkolwiek przedmiotów. Zestaw jest wyposażony we wzmacniacz o dużej mocy. Zasłonięcie szczelin wentylacyjnych zestawu może spowodować jego przegrzanie, a w rezultacie awarię.
- Nie należy ustawiać zestawu na powierzchniach (narzuty, koce itp.) ani w pobliżu materiałów (zasłony, firany), które mogą zasłonić otwory wentylacyjne.
- Nie należy instalować zestawu w ograniczonej przestrzeni, na przykład na półce na książki lub w podobnym miejscu.

- Nie należy umieszczać zestawu w pobliżu źródeł ciepła, takich jak kaloryfery czy kanały wentylacyjne, lub w miejscach narażonych na bezpośrednie działanie światła słonecznego, nadmierny kurz, wstrząsy mechaniczne czy uderzenia.
- Zestawu nie należy ustawiać w pozycji pochylej. Został on zaprojektowany do pracy wyłącznie w pozycji poziomej.
- Zestaw oraz płyty należy przechowywać z dala od urządzeń emitujących silne pole magnetyczne, takich jak kuchenki mikrofalowe czy duże kolumny głośnikowe.
- Na obudowie zestawu nie należy umieszczać ciężkich przedmiotów.

## Eksplatacja

- Jeśli zestaw został przeniesiony bezpośrednio z zimnego do ciepłego otoczenia lub ustawiony w bardzo wilgotnym pomieszczeniu, na soczewkach we wnętrzu obudowy może się skraplać para. Zestaw nie będzie wówczas działał prawidłowo. W takim wypadku należy wyjąć z urządzenia płytę i pozostawić zestaw w stanie włączonym przez około pół godziny, aż wilgoć wyparuje.
- Podczas przenoszenia zestawu należy wyjąć z niego płytę. W przeciwnym razie może ona ulec uszkodzeniu.
- Jeśli do wnętrza obudowy dostanie się jakikolwiek przedmiot, należy odłączyć przewód zasilania i przed dalszym użytkowaniem urządzenia zlecić jego sprawdzenie wykwalifikowanej osobie.

## Regulacja głośności

- Nie należy zwiększać głośności podczas słuchania fragmentów nagrania o bardzo niskim poziomie sygnałów wejściowych lub w przypadku całkowitego braku sygnałów dźwiękowych. W takim przypadku podczas fragmentu o bardzo wysokim natężeniu dźwięku może dojść do uszkodzenia głośników.

## Czyszczenie

- Obudowę, panel i przyciski sterujące można czyścić miękką ściereczką zwilżoną łagodnym roztworem detergentu. Nie używaj szorstkich ścierek, proszku czyszczącego ani środków, takich jak alkohol lub benzyna. W przypadku jakichkolwiek pytań lub problemów dotyczących zestawu należy skontaktować się z najbliższym punktem sprzedaży firmy Sony.

## Płyty czyszczące i środki do czyszczenia płyt lub soczewek

- Nie używaj płyt czyszczących lub środków do czyszczenia płyt bądź soczewek (w tym środków w płynie lub sprayu). Mogą one spowodować awarię sprzętu.

## Wymiana części

- W przypadku konieczności naprawy zestawu wymienione części mogą zostać zatrzymane w celu ponownego wykorzystania lub utylizacji.

## Kolory na ekranie telewizora

- Jeśli głośniki powodują zniekształcenia kolorów na ekranie, należy wyłączyć telewizor i włączyć go ponownie po upływie 15–30 minut. Jeśli zniekształcenia kolorów będą się utrzymywały, należy umieścić głośniki dalej od telewizora.

### WAŻNA UWAGA

Ostrzeżenie: Zestaw umożliwia wyświetlanie na ekranie telewizora nieruchomego obrazu wideo lub menu ekranowego przez nieograniczony czas. Jeśli obraz taki będzie wyświetlany na ekranie przez dłuższy czas, istnieje ryzyko trwałego uszkodzenia ekranu telewizora. Szczególnie podatne na tego typu awarie są telewizory projekcyjne.

## Przenoszenie zestawu

- Przed przeniesieniem zestawu należy sprawdzić, czy wyjęta została płyta i odłączyć przewód zasilania z gniazda ściennego.

# Uwagi dotyczące płyt

## Obchodzenie się z płytami

- Aby nie zabrudzić płyty, należy trzymać ją za krawędź. Nie należy dotykać powierzchni płyty.
- Na płyty nie należy naklejać papieru ani taśmy.



- Nie należy narażać płyt na bezpośrednie działanie promieni słonecznych ani źródeł ciepła, na przykład gorących kanałów wentylacyjnych, a także nie należy pozostawiać ich w samochodzie zaparkowanym w nasłonecznionym miejscu, gdzie może dojść do znacznego wzrostu temperatury.
- Po zakończeniu odtwarzania płytę należy przechowywać w przeznaczonym do tego celu opakowaniu.

## Czyszczenie

- Przed rozpoczęciem odtwarzania płytę należy oczyścić przy użyciu specjalnej ścierki. Płyty należy wycierać od środka w stronę krawędzi zewnętrznej.



- Nie używaj środków, takich jak benzyna, rozpuszczalnik, ogólnie dostępne środki czyszczące oraz środki antystatyczne w aerozolu przeznaczone do płyt winylowych.

Zestaw umożliwia odtwarzanie tylko standardowych płyt okrągłych. Próba odtwarzania płyt o niestandardowym kształcie (np. w kształcie karty, serca lub gwiazdy) może spowodować usterkę urządzenia.



Nie należy używać ogólnie dostępnych płyt z dołączonymi akcesoriami, takimi jak etykiety lub pierścienie.

# Rozwiązywanie problemów



Jeśli podczas użytkowania zestawu wystąpią opisane poniżej problemy, przed przekazaniem urządzenia do serwisu należy skorzystać z poniższych informacji dotyczących usuwania usterek. Jeśli nie można usunąć problemu, należy skontaktować się z najbliższym przedstawicielem firmy Sony.

Części wymienione przez pracowników serwisu w trakcie naprawy mogą zostać zatrzymane.

## Parametry ogólne

Objaw	Problemy i rozwiązania
Brak zasilania.	•Sprawdź, czy przewód zasilania jest właściwie podłączony.
Pilot nie działa.	•Odległość między pilotem a urządzeniem jest zbyt duża. •Baterie w pilocie są rozładowane.
Szuflada na płyty nie otwiera się i nie można wyjąć płyty nawet po naciśnięciu przycisku  .	•Wykonaj poniższą procedurę: ① Naciśnij i przytrzymaj przez ponad 5 sekund przyciski  i  na urządzeniu, aby otworzyć szufladę na płyty. ② Wyjmij płytę. ③ Odłącz przewód zasilania od gniazda ściennego, a następnie podłącz go ponownie po kilku minutach.
Zestaw nie działa prawidłowo.	•Odłącz przewód zasilania od gniazda ściennego, a następnie podłącz go ponownie po kilku minutach.

## Komunikaty

Objaw	Problemy i rozwiązania
Na ekranie telewizora pojawił się komunikat [Znaleziono w sieci nową wersję oprogramowania. Wykonaj aktualizację w „Aktualizacji sieciowej”].	•Aby dokonać aktualizacji oprogramowania zestawu do nowej wersji, patrz [Aktualizacja sieciowa] (str. 52).
Na wyświetlaczu na przednim panelu pojawiają się na zmianę komunikaty „PROTECTOR” i „PUSH PWR”.	Naciśnij przycisk  , aby wyłączyć zestaw, a po zniknięciu komunikatu „STANDBY” sprawdź następujące elementy. •Czy nie ma zwarcia na przewodach głośnikowych + i –? •Czy używane są głośniki określone w instrukcji? •Czy nic nie blokuje otworów wentylacyjnych zestawu? •Po sprawdzeniu powyższych elementów i skorygowaniu wszelkich problemów włącz zestaw. Jeśli po sprawdzeniu powyższych elementów nie można określić przyczyny problemu, skontaktuj się z najbliższym przedstawicielem firmy Sony.
Na wyświetlaczu na przednim panelu pojawia się komunikat „LOCKED”.	•Wyłącz funkcję blokady rodzicielskiej (str. 43).
Na wyświetlaczu na przednim panelu pojawia się komunikat „DEMO LOCK”.	•Skontaktuj się z najbliższym przedstawicielem lub autoryzowanym punktem serwisowym firmy Sony.
Na wyświetlaczu na przednim panelu pojawia się komunikat „Exxxx”.	•Skontaktuj się z najbliższym przedstawicielem lub punktem serwisowym firmy Sony i podaj kod błędu.
Na ekranie telewizora pojawia się symbol  bez żadnych komunikatów.	•Skontaktuj się z najbliższym przedstawicielem lub autoryzowanym punktem serwisowym firmy Sony.

## Obraz

Objaw	Problemy i rozwiązania
Brak obrazu.	<ul style="list-style-type: none"><li>•Sprawdź metodę wyjściową zestawu (str. 16).</li></ul>
Po utworzeniu połączenia za pomocą kabla HDMI na telewizorze nie widać żadnego obrazu.	<ul style="list-style-type: none"><li>•Urządzenie jest podłączone do urządzenia wejściowego niezgodnego ze standardem HDCP (High-bandwidth Digital Content Protection); (nie świeci się wskaźnik „HDMI” na wyświetlaczu na przednim panelu) (str. 16)</li></ul>
Obraz 3D z gniazda HDMI (IN 1) lub HDMI (IN 2) nie jest wyświetlany na ekranie telewizora.	<ul style="list-style-type: none"><li>•W zależności od ustawień telewizora lub urządzenia wideo obraz 3D mogą nie być wyświetlane.</li></ul>
Obraz nie pojawia się, jeśli rozdzielczość wyjścia wideo wybrana w pozycji [Format wyjścia wideo] jest niepoprawna.	<ul style="list-style-type: none"><li>•Naciśnij i przytrzymaj przez ponad 5 sekund przyciski ► i VOLUME – na urządzeniu, aby zresetować rozdzielczość wyjścia wideo i ustawić najniższą rozdzielczość.</li></ul>
Ciemny obszar obrazu jest zbyt ciemny bądź jasny obszar jest zbyt jasny lub nienaturalny.	<ul style="list-style-type: none"><li>•Ustaw pozycję [Tryb jakości obrazu] na [Stand.] (domyślnie) (str. 33).</li></ul>
Obraz nie jest wyświetlany prawidłowo.	<ul style="list-style-type: none"><li>•Sprawdź ustawienia pozycji [Format wyjścia wideo] w menu [Nastawienia wideo] (str. 53).</li><li>•Jeżeli jednocześnie przesyłane są sygnały analogowe i cyfrowe, ustaw pozycję [Wyjście BD/DVD-ROM 1080/24p] w menu [Nastawienia wideo] na [Wyłącz] (str. 53).</li><li>•W przypadku płyt BD-ROM sprawdź ustawienia pozycji [Wyjście BD/DVD-ROM 1080/24p] w menu [Nastawienia wideo] (str. 53).</li></ul>
Pojawiają się zakłócenia obrazu.	<ul style="list-style-type: none"><li>•Wyczyść płytę.</li><li>•Jeśli obraz jest przesyłany z zestawu do telewizora za pośrednictwem magnetowidu, sygnał zabezpieczenia przed kopiowaniem zapisany na niektórych płytach BD/DVD może mieć wpływ na jakość obrazu. Jeśli po podłączeniu urządzenia bezpośrednio do telewizora nadal występują problemy, spróbuj podłączyć je do innych gniazd wejściowych.</li></ul>
Obraz nie jest wyświetlany na całym ekranie telewizora.	<ul style="list-style-type: none"><li>•Sprawdź ustawienia pozycji [Rodzaj TV] w menu [Nastawienia wideo] (str. 52).</li><li>•Proporcje obrazu są zapisane na stałe na płycie DVD.</li></ul>
Na ekranie telewizora występują zniekształcenia kolorów.	<ul style="list-style-type: none"><li>•W przypadku korzystania z telewizora lub projektoru kineskopowego umieść głośniki w odległości co najmniej 0,3 m od niego.</li><li>•Jeśli zniekształcenia kolorów będą się utrzymywać, wyłącz telewizor i włącz go ponownie po 15–30 minutach.</li><li>•Upewnij się, że w pobliżu głośników nie ma przedmiotów wytwarzających pole magnetyczne (magnetyczny zamek stolika telewizyjnego, urządzenie medyczne, zabawka itp.).</li></ul>
Brak obrazu przy odtwarzaniu wideo lub zdjęć z odtwarzacza iPod lub iPhone. (Dotyczy tylko modeli oferowanych w Europie i Australii).	<ul style="list-style-type: none"><li>•Wybierz w zestawie wejście telewizora.</li></ul>

## Dźwięk

Objaw	Problemy i rozwiązania
Brak dźwięku.	<ul style="list-style-type: none"><li>• Przewód głośnikowy nie jest prawidłowo podłączony.</li><li>• Sprawdź ustawienia głośników (str. 41).</li></ul>
Dźwięk płyty Super Audio CD odtwarzanej z urządzenia podłączonego do gniazda HDMI (IN 1) lub HDMI (IN 2) nie jest emitowany.	<ul style="list-style-type: none"><li>• Gniazda HDMI (IN 1) i HDMI (IN 2) nie obsługują formatów audio z funkcją ochrony przed kopiowaniem. Podłącz analogowe wyjścia audio urządzenia do gniazd AUDIO (AUDIO IN L/R) zestawu.</li></ul>
Brak dźwięku emitowanego z telewizora po podłączeniu go przy użyciu gniazda HDMI (OUT) i użyciu funkcji Audio Return Channel.	<ul style="list-style-type: none"><li>• Ustaw pozycję [Sterowanie przez HDMI] w opcji [Ustawienia HDMI] menu [Nastawienia systemu] na [Włącz] (str. 56). Ustaw również pozycję [Audio Return Channel] w opcji [Ustawienia HDMI] menu [Nastawienia systemu] na [Auto] (str. 56).</li><li>• Sprawdź, czy telewizor jest zgodny z funkcją Audio Return Channel.</li><li>• Sprawdź, czy kabel HDMI jest podłączony do gniazda w telewizorze, które jest zgodne z funkcją Audio Return Channel.</li></ul>
Zestaw nie odtwarza dźwięku prawidłowo po podłączeniu do przystawki cyfrowej.	<ul style="list-style-type: none"><li>• Ustaw pozycję [Audio Return Channel] w opcji [Ustawienia HDMI] menu [Nastawienia systemu] na [Wyłącz] (str. 56).</li></ul>
Słychać głośny przydźwięk lub szum.	<ul style="list-style-type: none"><li>• Odsuń telewizor od urządzeń audio.</li><li>• Wyczyść płytę.</li></ul>
Podczas odtwarzania płyty CD dźwięk jest pozbawiony efektu stereofonicznego.	<ul style="list-style-type: none"><li>• Wybierz dźwięk stereofoniczny, naciskając przycisk  (str. 35).</li></ul>
Dźwięk dobiega tylko z głośnika środkowego.	<ul style="list-style-type: none"><li>• W przypadku niektórych płyt dźwięk może być odtwarzany tylko z głośnika środkowego.</li></ul>
Z głośników surround nie słychać żadnego dźwięku lub tylko dźwięk o bardzo niskim natężeniu.	<ul style="list-style-type: none"><li>• Sprawdź połączenia i ustawienia głośników (str. 15, 41).</li><li>• Sprawdź ustawienie dźwięku surround (str. 25).</li><li>• W przypadku niektórych źródeł efekt głośników surround może być słabszy.</li><li>• Odtwarzany jest dźwięk ze źródła 2-kanalowego.</li></ul>
Występują zniekształcenia dźwięku płynącego z podłączonego urządzenia.	<ul style="list-style-type: none"><li>• Należy zredukować poziom sygnału wejściowego dla podłączonego urządzenia za pomocą ustawienia [Tłumienie - AUDIO] (str. 54).</li></ul>

## Tuner

Objaw	Problemy i rozwiązania
Nie można dostroić stacji radiowych.	<ul style="list-style-type: none"><li>• Sprawdź, czy antena jest podłączona prawidłowo. Skoryguj położenie anteny, a w razie potrzeby podłącz antenę zewnętrzną.</li><li>• Sygnał stacji jest zbyt słaby (podczas dostrajania za pomocą funkcji automatycznego strojenia). Skorzystaj z funkcji strojenia ręcznego.</li></ul>

## Odtwarzanie

Objaw	Problemy i rozwiązania
Nie można odtworzyć płyty.	<ul style="list-style-type: none"><li>• Kod regionu zapisany na płycie BD/DVD nie jest odpowiedni dla danego zestawu.</li><li>• W urządzeniu skropliła się para wodna, co może powodować uszkodzenie soczewek. Wyjmij płytę i pozostaw urządzenie włączone przez mniej więcej pół godziny.</li><li>• Zestaw nie może odtworzyć nagranej płyty, która nie została poprawnie sfinalizowana (str. 66).</li></ul>
Nazwy plików nie są wyświetlane poprawnie.	<ul style="list-style-type: none"><li>• Zestaw może wyświetlać znaki tylko w formatach zgodnych ze standardem ISO 8859-1. Inne formaty znaków mogą być wyświetlane w odmienny sposób.</li><li>• Znaki mogą być wyświetlane w odmienny sposób w zależności od oprogramowania użytego do nagrywania.</li></ul>
Płyta nie jest odtwarzana od początku.	<ul style="list-style-type: none"><li>• Wybrano funkcję wznawiania odtwarzania. Naciśnij przycisk <b>OPTIONS</b> i wybierz pozycję [Odtwórz od początku], a następnie naciśnij przycisk <b>+</b>.</li></ul>
Odtwarzanie nie jest wznawiane od punktu zatrzymania podczas ostatniego odtwarzania.	<ul style="list-style-type: none"><li>• Punkt wznawiania może zostać usunięty z pamięci w przypadku<ul style="list-style-type: none"><li>– otwarcia szuflady na płycie;</li><li>– odłączenia urządzenia USB;</li><li>– odtworzenia innych materiałów;</li><li>– wyłączenia urządzenia.</li></ul></li></ul>
Nie można zmienić języka ścieżki dźwiękowej/napisów dialogowych bądź ujęcia.	<ul style="list-style-type: none"><li>• Spróbuj skorzystać z menu płyty BD lub DVD.</li><li>• Na odtwarzanej płycie BD lub DVD nie zostały zapisane sceny z różnymi ujęciami bądź ścieżki/napisy dialogowe w wielu językach.</li></ul>
Nie można odtworzyć dodatkowej zawartości lub innych danych na płycie BD-ROM.	<ul style="list-style-type: none"><li>• Wykonaj poniższą procedurę: ① Wyjmij płytę. ② Wyłącz zestaw. ③ Wyjmij podłączone urządzenie USB (str. 29). ④ Włącz zestaw. ⑤ Włóż dysk BD-ROM z programem BONUSVIEW/BD-LIVE do stacji.</li></ul>

## Urządzenie USB

Objaw	Problemy i rozwiązania
Nie rozpoznano urządzenia USB.	<ul style="list-style-type: none"><li>• Wykonaj poniższą procedurę: ① Wyłącz zestaw. ② Wyjmij podłączone urządzenie USB. ③ Włącz zestaw.</li><li>• Sprawdź, czy urządzenie USB jest dokładnie podłączone do portu  (USB).</li><li>• Sprawdź, czy urządzenie USB lub kabel nie jest uszkodzone.</li><li>• Sprawdź, czy urządzenie USB jest włączone.</li><li>• Jeżeli urządzenie USB jest podłączone przez koncentrator USB, odłącz je i podłącz bezpośrednio do zestawu.</li></ul>

## Internetowe Wideo BRAVIA

Objaw	Problemy i rozwiązania
Jakość obrazu/dźwięku jest niska/niektóre programy wyświetlane są z utratą szczegółów, zwłaszcza w dynamicznych lub ciemnych scenach.	<ul style="list-style-type: none"><li>• Jakość obrazu/dźwięku może być niska w zależności od dostawcy treści internetowych.</li><li>• Jakość obrazu/dźwięku może ulec poprawie po zmianie szybkości połączenia. Firma Sony zaleca połączenie szybkości co najmniej 2,5 Mb/s dla programów wideo w rozdzielczości standardowej i 10 Mb/s dla programów wideo w wysokiej rozdzielczości.</li><li>• Nie wszystkie programy wideo zawierają dźwięk.</li></ul>
Obraz jest mały.	<ul style="list-style-type: none"><li>• Naciśnij przycisk <b>↑</b>, aby powiększyć obraz.</li></ul>

## „BRAVIA” Sync ([Sterowanie przez HDMI])

Objaw	Problemy i rozwiązania
Funkcja [Sterowanie przez HDMI] nie działa („BRAVIA” Sync).	<ul style="list-style-type: none"><li>• Opcja [Sterowanie przez HDMI] jest ustawiona na [Włącz] (str. 56).</li><li>• Po zmianie połączenia HDMI wyłącz zestaw i włącz go ponownie.</li><li>• W przypadku awarii zasilania ustaw pozycję [Sterowanie przez HDMI] na [Wyłącz], a następnie ustaw pozycję [Sterowanie przez HDMI] na [Włącz] (str. 56).</li><li>• Sprawdź poniższe elementy i zapoznaj się z instrukcją obsługi dostarczoną z urządzeniem.<ul style="list-style-type: none"><li>– Podłączone urządzenie obsługuje funkcję [Sterowanie przez HDMI].</li><li>– Ustawienie w podłączonym urządzeniu została funkcji [Sterowanie przez HDMI] jest poprawne.</li></ul></li></ul>

## Połączenie sieciowe

Objaw	Problemy i rozwiązania
Zestaw nie może nawiązać połączenia z siecią.	<ul style="list-style-type: none"><li>• Sprawdź połączenia sieciowe (str. 21) i nastawienia sieciowe (str. 57).</li></ul>

## Bezprzewodowa sieć LAN przy użyciu adaptera USB

Objaw	Problemy i rozwiązania
Komputer nie może nawiązać połączenia z Internetem po wykonaniu funkcji [Wi-Fi Protected Setup (WPS)].	<ul style="list-style-type: none"><li>• Ustawienia sieci bezprzewodowej routera mogą ulec automatycznie zmianie, jeżeli funkcja Wi-Fi Protected Setup zostanie użyta przed dostosowaniem ustawień routera. W takim przypadku należy odpowiednio zmienić ustawienia sieci bezprzewodowej w komputerze.</li></ul>
Nie można połączyć zestawu z routerem bezprzewodowej sieci LAN.	<ul style="list-style-type: none"><li>• Sprawdź, czy router bezprzewodowej sieci LAN jest włączony.</li><li>• W zależności od środowiska użytkownika, w tym materiału, z jakiego wykonano ściany, warunków odbioru fal radiowych oraz przeszkód pomiędzy zestawem i routerem bezprzewodowej sieci LAN zasięg komunikacji może ulec skróceniu. Zestaw i router bezprzewodowej sieci LAN należy umieścić bliżej siebie.</li><li>• Urządzenia korzystające z pasma częstotliwości 2,4 GHz, np. kuchenki mikrofalowe, urządzenia Bluetooth lub cyfrowe urządzenia bezprzewodowe mogą zakłócać komunikację. Oddal zestaw od tych urządzeń lub wyłącz je.</li></ul>

<b>Objaw</b>	<b>Problemy i rozwiązania</b>
Właściwy router sieci bezprzewodowej nie jest wykrywany nawet po wykonaniu funkcji [Skan].	<ul style="list-style-type: none"><li>• Naciśnij RETURN, aby wrócić do poprzedniego ekranu i ponownie uruchom funkcję [Skan]. Jeżeli właściwy router sieci bezprzewodowej nadal nie jest wykrywany, naciśnij RETURN, aby wybrać opcję [Ręczna rejestracja].</li></ul>
Zestaw nie może połączyć się z siecią lub połączenie z siecią jest niestabilne.	<ul style="list-style-type: none"><li>• Odległość zestawu od routera sieci LAN jest zbyt duża. (str. 21)</li></ul>

# Płyty do odtwarzania

<b>Blu-ray Disc</b>	BD-ROM <sup>1)</sup> BD-R/BD-RE <sup>2)</sup>
<b>DVD<sup>3)</sup></b>	DVD-ROM DVD-R/DVD-RW DVD+R/DVD+RW
<b>CD<sup>3)</sup></b>	CD-DA (Muz. CD) CD-ROM CD-R/CD-RW Super Audio CD

<sup>1)</sup>Ponieważ specyfikacja płyt Blu-ray Disc jest nowa i ciągle się rozwija, odtwarzanie niektórych płyt może nie być możliwe, co jest zależne od typu i wersji płyty. Ponadto wyjście dźwięku różni się w zależności od źródła, gniazda wyjściowego i wybranych ustawień audio.

<sup>2)</sup>Płyty BD-RE: wersja 2.1

Płyty BD-R: wersja 1.1, 1.2, 1.3, w tym typ pigmentu organicznego BD-R (typ LTH)

Płyt BD-R nagranych na komputerze nie można odtwarzać, jeśli można rejestrować napisy.

<sup>3)</sup>Odtwarzanie nieprawidłowo sfinalizowanej płyty CD lub DVD jest niemożliwe. Bardziej szczegółowe informacje znajdują się w instrukcji obsługi nagrywarki.

## Następujących płyt nie można odtwarzać:

- płyty BD z kasetą,
- BDXLs,
- płyty DVD-RAM,
- płyty HD DVD,
- płyty DVD Audio,
- płyty PHOTO CD,
- dodatkowe ścieżki z danymi na płytach CD-Extra,
- Super VCD,
- strona z materiałami audio na płytach typu DualDisc.

## Uwagi odnośnie płyt Audio CD

Ten produkt jest przeznaczony do odtwarzania płyt zgodnych ze standardem Compact Disc (CD).

Płyty typu DualDisc i niektóre płyty z muzyką zabezpieczoną przy użyciu technologii ochrony praw autorskich nie są zgodne z standardem Compact Disc (CD). Dlatego mogą być także niezgodne z tym produktem.

## Uwaga dotycząca operacji odtwarzania płyt BD/DVD

Niektóre operacje związane z odtwarzaniem płyt BD/DVD mogą być celowo ustawione przez producentów oprogramowania. Ponieważ zestaw odtwarza płyty BD/DVD zgodnie z zawartością płyty określoną przez producentów odtwarzanego materiału, w przypadku niektórych płyt pewne funkcje odtwarzania mogą być niedostępne.

## Uwaga dotycząca dwuwarstwowych płyt BD/DVD

Może nastąpić chwilowe przerwanie odtwarzania obrazu i dźwięku podczas zmiany laserów.

## Kod regionu (tylko płyty BD-ROM/DVD VIDEO)

Na tylnej części obudowy urządzenia wydrukowano kod regionu. Zestaw umożliwia odtwarzanie wyłącznie płyt BD-ROM/DVD VIDEO opatrzonych tym samym kodem regionu lub symbolem .

# Typy plików do odtwarzania

## Wideo

Format pliku	Rozszerzenia
MPEG-1 Video/PS <sup>1)</sup>	„.mpg”, „.mpeg”
MPEG-2 Video/PS, TS <sup>1)</sup>	„.m2ts”, „.mts”
Xvid	„.avi”
MPEG4/AVC <sup>1)</sup>	„.mkv”, „.mp4”, „.m4v”, „.m2ts”, „.mts”
WMV9 <sup>1)</sup>	„.wmv”, „.asf”
AVCHD	2)

## Muzyka

Format pliku	Rozszerzenia
MP3 (MPEG-1 Audio Layer III)	„.mp3”
AAC <sup>1)3)</sup>	„.m4a”
Standardowe WMA9 <sup>1)3)</sup>	„.wma”
LPCM	„.wav”

## Zdjęcia

Format pliku	Rozszerzenia
JPEG	„.jpg”, „.jpeg”
GIF	„.gif”
PNG	„.png”

<sup>1)</sup>Zestaw nie odtwarza plików zabezpieczonych za pomocą mechanizmów DRM.

<sup>2)</sup>Zestaw odtwarza pliki w formacie AVCHD nagrane cyfrową kamerą wideo itp. Aby oglądać pliki w formacie AVCHD, należy sfinalizować płytę zawierającą pliki w formacie AVCHD.

<sup>3)</sup>Zestaw nie odtwarza plików zabezpieczonych za pomocą technologii Lossless.

### Uwaga

- W zależności od formatu, kodowania lub warunków nagrywania, niektóre pliki mogą nie zostać odtworzone.
- Niektóre pliki edytowane na komputerze PC mogą nie zostać odtworzone.
- Zestaw rozpoznaje następujące plik lub foldery na płytach BD, DVD, CD i urządzeniach USB:
  - foldery do 3 poziomu w drzewie
  - do 500 plików w pojedynczym drzewie
- Niektóre urządzenia USB mogą nie być obsługiwane przez zestaw.
- Zestaw rozpoznaje urządzenia pamięci masowej Mass Storage Class (MSC) (na przykład pamięć flash lub dysk twardy), urządzenia SICD (Still Image Capture Device) oraz klawiatury wyposażone w 101 klawiszy (tylko przedni port  (USB)).
- Aby uniknąć uszkodzenia danych, pamięci USB lub innych urządzeń, przed podłączeniem lub odłączeniem pamięci USB lub innych urządzeń należy wyłączyć zestaw.
- Zestaw może nie odtwarzać płynnie plików wideo o dużej szybkości transmisji z płyty DATA CD. Zalecane jest odtwarzanie plików wideo o dużej szybkości transmisji z płyty DATA DVD.

# Obsługiwane formaty audio

Poniżej przedstawiono formaty audio obsługiwane przez ten zestaw.

Funkcja	Format							
	LPCM 2ch	LPCM 5.1ch LPCM 7.1ch	Dolby Digital	Dolby TrueHD, Dolby Digital Plus	DTS	DTS-ES Discrete 6.1, DTS-ES Matrix 6.1, DTS96/24	DTS-HD High Resolution Audio	DTS-HD Master Audio
„BD/DVD”	○	○	○	○	○	○	○	○
„HDMI1” „HDMI2”	○	–	○	–	○	–	–	–
„TV” (DIGITAL IN)	○	–	○	–	○	–	–	–

○: obsługiwany format.

–: nieobsługiwany format.

## Uwaga

- Gniazda HDMI (IN 1) i HDMI (IN 2) nie przyjmują dźwięku, jeśli jego format zawiera ochronę przed kopiowaniem, tak jak w przypadku płyt Super Audio CD lub DVD-Audio.
- W przypadku formatu LPCM 2ch obsługiwana częstotliwość próbkowania sygnału cyfrowego wynosi do 96 kHz w przypadku korzystania z funkcji „HDMI1” lub „HDMI2” i 48 kHz w przypadku korzystania z funkcji „TV”.

# Dane techniczne

## Sekcja wzmacniacza

MOC WYJŚCIOWA (znamionowa)

Przedni L/Przedni R: 108 W + 108 W (przy 3 omach, 1 kHz, 1% całkowite zniekształcenia harmoniczne)

MOC WYJŚCIOWA (referencyjna)

Przedni L/Przedni R/Centralny/Surround L/Surround R: 167 W (na kanał przy 3 omach, 1 kHz)

Subwoofer: 165 W (przy 3 omach, 80 Hz)

Wejścia (analogowe)

AUDIO (AUDIO IN) Czułość: 450/250 mV

Wejścia (cyfrowe)

TV (Audio Return Channel/OPTICAL)

Obsługiwane formaty:  
LPCM2CH (do 48 kHz),  
Dolby Digital, DTS

HDMI (IN 1)/HDMI (IN 2)

Obsługiwane formaty:  
LPCM2CH (do 96 kHz),  
Dolby Digital, DTS

## Sekcja wideo

Wyjścia VIDEO: 1 Vp-p  
75 omów

## Sekcja HDMI

Złącze Typ A (19-stykowe)

## System BD/DVD/Super Audio CD/CD

System formatu sygnału

Dotyczy tylko modeli oferowanych w Stanach Zjednoczonych i Kanadzie:

NTSC

Inne modele:

NTSC/PAL

## Sekcja USB

Port ↔ (USB): typ A (do podłączenia pamięci USB, czytnika kart pamięci, cyfrowego aparatu fotograficznego i cyfrowej kamery wideo)

## Sekcja LAN

Końcówka LAN (100) Końcówka 100BASE-TX

## Sekcja tunera UKF (FM)

System Cyfrowa synteza częstotliwości PLL stabilizowana kwarcem

Zakres strojenia

Modele sprzedawane w Stanach Zjednoczonych i

Kanadzie: 87,5 MHz–108,0 MHz (krok 100 kHz)

Inne modele: 87,5 MHz–108,0 MHz (krok 50 kHz)

Antena Antena UKF (FM)

Gniazda antenowe 75 omów, niesymetryczne

## Głośniki

### Przednie/Surround (SS-TSB105)

Wymiary (przybliżone) 85 mm × 220 mm × 95 mm (s/w/g)

Waga (przybliżona) 0,6 kg

### Centralny (SS-CTB102)

Wymiary (przybliżone) 315 mm × 54 mm × 55 mm (s/w/g)

Waga (przybliżona) 0,4 kg

### Subwoofer (SS-WSB103)

Wymiary (przybliżone) 260 mm × 265 mm × 270 mm (s/w/g)

Waga (przybliżona) 6,0 kg

## Parametry ogólne

Wymagania dot. zasilania

220 V–240 V AC,  
50/60 Hz

Pobór mocy

Wł.: 160 W  
Gotowość: 0,3 W (w trybie oszczędzania energii)

Wymiary (przybliżone) 400 mm × 65 mm × 315 mm (s/w/g) z

elementami wystającymi

Waga (przybliżona) 3,3 kg

Wygląd i dane techniczne mogą ulec zmianie bez uprzedzenia.

- Pobór mocy w trybie gotowości: 0,3 W.
- W pełni cyfrowy wzmacniacz S-Master zapewnia ponad 85% sprawność energetyczną bloku wzmacniacza.

# Lista kodów języków

Pisownia języków jest zgodna z normą ISO 639: 1988 (E/F).

Kod Język	Kod Język	Kod Język	Kod Język
1027 Afar	1183 Irish	1347 Maori	1507 Samoan
1028 Abkhazian	1186 Scots Gaelic	1349 Macedonian	1508 Shona
1032 Afrikaans	1194 Galician	1350 Malayalam	1509 Somali
1039 Amharic	1196 Guarani	1352 Mongolian	1511 Albanian
1044 Arabic	1203 Gujarati	1353 Moldavian	1512 Serbian
1045 Assamese	1209 Hausa	1356 Marathi	1513 Siswati
1051 Aymara	1217 Hindi	1357 Malay	1514 Sesotho
1052 Azerbajjani	1226 Croatian	1358 Maltese	1515 Sundanese
1053 Bashkir	1229 Hungarian	1363 Burmese	1516 Swedish
1057 Byelorussian	1233 Armenian	1365 Nauru	1517 Swahili
1059 Bulgarian	1235 Interlingua	1369 Nepali	1521 Tamil
1060 Bihari	1239 Interlingue	1376 Dutch	1525 Telugu
1061 Bislama	1245 Inupiak	1379 Norwegian	1527 Tajik
1066 Bengali;	1248 Indonesian	1393 Occitan	1528 Thai
Bangla	1253 Icelandic	1403 (Afan)Oromo	1529 Tigrinya
1067 Tibetan	1254 Italian	1408 Oriya	1531 Turkmen
1070 Breton	1257 Hebrew	1417 Punjabi	1532 Tagalog
1079 Catalan	1261 Japanese	1428 Polish	1534 Setswana
1093 Corsican	1269 Yiddish	1435 Pashto; Pushto	1535 Tonga
1097 Czech	1283 Javanese	1436 Portuguese	1538 Turkish
1103 Welsh	1287 Georgian	1463 Quechua	1539 Tsonga
1105 Danish	1297 Kazakh	1481 Rhaeto-	1540 Tatar
1109 German	1298 Greenlandic	Romance	1543 Twi
1130 Bhutani	1299 Cambodian	1482 Kirundi	1557 Ukrainian
1142 Greek	1300 Kannada	1483 Romanian	1564 Urdu
1144 English	1301 Korean	1489 Russian	1572 Uzbek
1145 Esperanto	1305 Kashmiri	1491 Kinyarwanda	1581 Vietnamese
1149 Spanish	1307 Kurdish	1495 Sanskrit	1587 Volapük
1150 Estonian	1311 Kirghiz	1498 Sindhi	1613 Wolof
1151 Basque	1313 Latin	1501 Sangho	1632 Xhosa
1157 Persian	1326 Lingala	1502 Serbo-Croatian	1665 Yoruba
1165 Finnish	1327 Laothian	1503 Singhalese	1684 Chinese
1166 Fiji	1332 Lithuanian	1505 Slovak	1697 Zulu
1171 Faroese	1334 Latvian; Lettish	1506 Slovenian	
1174 French	1345 Malagasy		
1181 Frisian			1703 Nieokreślony

## Lista kodów kontroli rodzicielskiej/obszarów

Kod Obszar	Kod Obszar	Kod Obszar	Kod Obszar
2044 Argentyna	2200 Grecja	2363 Malezja	2499 Szwecja
2047 Australia	2149 Hiszpania	2362 Meksyk	2528 Tajlandia
2046 Austria	2376 Holandia	2109 Niemcy	2543 Tajwan
2057 Belgia	2219 Hongkong	2379 Norwegia	2184 Wielka Brytania
2070 Brazylia	2248 Indie	2390 Nowa Zelandia	2254 Włochy
2090 Chile	2238 Indonezja	2427 Pakistan	
2092 Chiny	2239 Irlandia	2428 Polska	
2115 Dania	2276 Japonia	2436 Portugalia	
2424 Filipiny	2093 Kolumbia	2489 Rosja	
2165 Finlandia	2304 Korea	2501 Singapur	
2174 Francja	2333 Luksemburg	2086 Szwajcaria	

# Indeks

## Numeryczne

3D 29

## A

A/V SYNC 34

Aktualizacja sieciowa 52

Audio 55

Audio DRC 54

Audio Return Channel 56

Automatyczne wyświetlenie  
56

Automatyczny tryb  
gotowości 56

## B

BD-LIVE 28

Blokada rodzicielska 43

BONUSVIEW 28

BRAVIA Sync 40

## C

CD 66

## D

Diagnostyka łączności  
sieciowej 57

Dolby Digital 35

DTS 35

DVD 66

DVD Kontrola Rodziców 55

Dźwięk próbny 42

Dźwięk wielościeżkowy 36

## E

Efekt dźwiękowy 54

## F

Format ekranu 52

Format obrazu DVD 53

Format wyjścia wideo 53

## H

Hasło 55

HDMI

YCbCr/RGB (HDMI) 53

## I

Informacje o odtwarzaniu 29

Informacje o systemie 57

Inicjalizuj informacje  
osobiste 57

Internet. wideo - kontrola  
rodz. 55

Internet. wideo bez  
klasyfikacji 56

Internetowe Wideo BRAVIA  
32

## K

Kanały odtw. Super Audio  
CD 56

Kod regionalny Kontroli  
Rodziców 55

Kod regionu 66

Kontrola Rodziców 55

## L

Lista kodów języków 70

## Ł

Łatwa konfiguracja 23, 57

## M

Menu ekranowe 56

Menu płyt BD/DVD 55

## N

Napisy 55

Nast. rozmiaru ekranu TV  
dla 3D 52

Nast. wyjścia 3D 52

Nastawienia audio 54

Nastawienia dla Internetu 46,  
57

Nastawienia głośników 41, 54

Odległość 41

Połączenie 41

Poziom 42

Nastawienia muzyczne 56

Nastawienia oglądania płyt  
BD/DVD 55

Nastawienia sieciowe 57

Nastawienia wideo 52

Nastawienie BD Audio MIX  
54

## P

Pilot 11

Płyty BD - Kontrola  
Rodziców 55

Płyty do odtwarzania 66

Pokaz slajdów 34

Połączenie Internetowe BD  
55

Przedni panel 8

## R

RDS 38

Resetowanie 57

Rodzaj TV 52

## S

SLEEP 43

Sterowanie przez HDMI 40,  
56

## T

Tłumienie - AUDIO 54

Treści internetowe 32

Tryb konwersji kinowej 53

Tryb pauzy 53

Tryb szybkiego startu 56

Tryb UKF (FM) 37

Tyłny panel 10

## U

Update 52

USB 29

Ustaw. dźw. przestrz. 54

## W

Warstwa odtw. płyty hybryd.  
BD 55

Warstwa odtw. Super Audio  
CD 56

WEP 50

WPA2-PSK (AES) 50

WPA2-PSK (TKIP) 50

WPA-PSK (AES) 50

WPA-PSK (TKIP) 50

Wygaszacz ekranu 57

Wyjście audio 54

Wyjście BD/DVD-ROM  
1080/24p 53

Wyjście HDMI w Deep  
Colour 53

Wyświetlacz na przednim  
panelu 9

## Z

Zresetuj do nastawień  
fabrycznych 57



