

vax

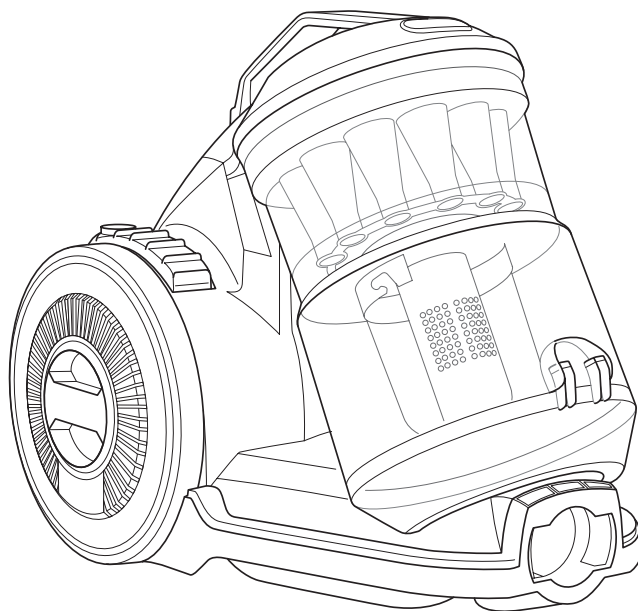

AirCompact

C85-AM-B-E / C85-AM-P-E







- DE** Multicyclone Bodenstaubsauger
- GB** Multi-cyclonic vacuum cleaner
- CZ** Multicyklonový vysavač
- DK** Multicyklon-støvsuger
- ES** Aspirador multiciclón
- FI** Monipyörre-lattiapölynimuri
- FR** Aspirateur traineau multicyclonique
- GR** Ηλεκτρική σκούπα δαπέδου Multicyclone
- HU** Multiciklonos porszívó
- IT** Aspirapolvere multiciclonico
- NL** Multicyclon-stofzuiger
- NO** Multisyklon-gulvstøvsuger
- PL** Odkurzacz cyklonowy
- PT** Aspirador multiciclone
- SE** Multicyklon-golvdammsugare
- SK** Multicyklónový podlahový vysávač
- TR** Multisiklon elektrik süpürgesi

Roya-31786-11 • 2015-12-14

Performance is everything.™



	✓ ✓ ✓	-	-
	-	✓ ✓	✓ ✓ ✓
	-	✓ ✓	✓
	-	✓ ✓	✓ ✓ ✓

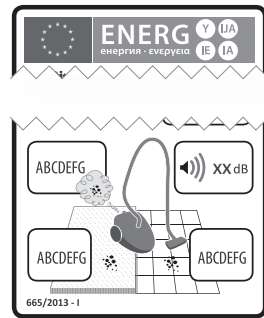

DE	Bedienungsanleitung	5
GB	User Guide	17
CZ	Návod k obsluze	29
DK	Betjeningsvejledning	41
ES	Guía de usuario	53
FI	Käyttöohjeet	65
FR	Mode d'emploi	77
GR	Οδηγίες χρήσης	89
HU	Használati utasítás	101
IT	Istruzioni per l'uso	113
NL	Bedieningshandleiding	125
NO	Bruksanvisning	137
PL	Instrukcja obsługi	149
PT	Guia do utilizador	161
SE	Bruksanvisning	173
SK	Návod na obsluhu	185
TR	Kullanma Talimatı	197

	Seite
Überblick	6
Sicherheit	8
Montieren	10
Staubsaugen und Verstauen	11
Staubbehälter leeren	12
Filter reinigen	13
Probleme beheben	14
Technische Daten	16

Überblick

- 1 Staubsauger
- 2 Schlauchadapter
- 3 Handgriff
- 4 Nebenluftregler
- 5 Schlauch
- 6 Möbelbürste
- 7 Fugendüse
- 8 Polsterdüse
- 9 Teleskoprohr
- 10 Teleskoprohr-Arretierung
- 11 Saugschlauchaufnahme
- 12 Bodendüse
- 13 Parkettdüse
- 14 Mini-Turbobürste
(nur bei Modellen der „Pet“-Reihe)

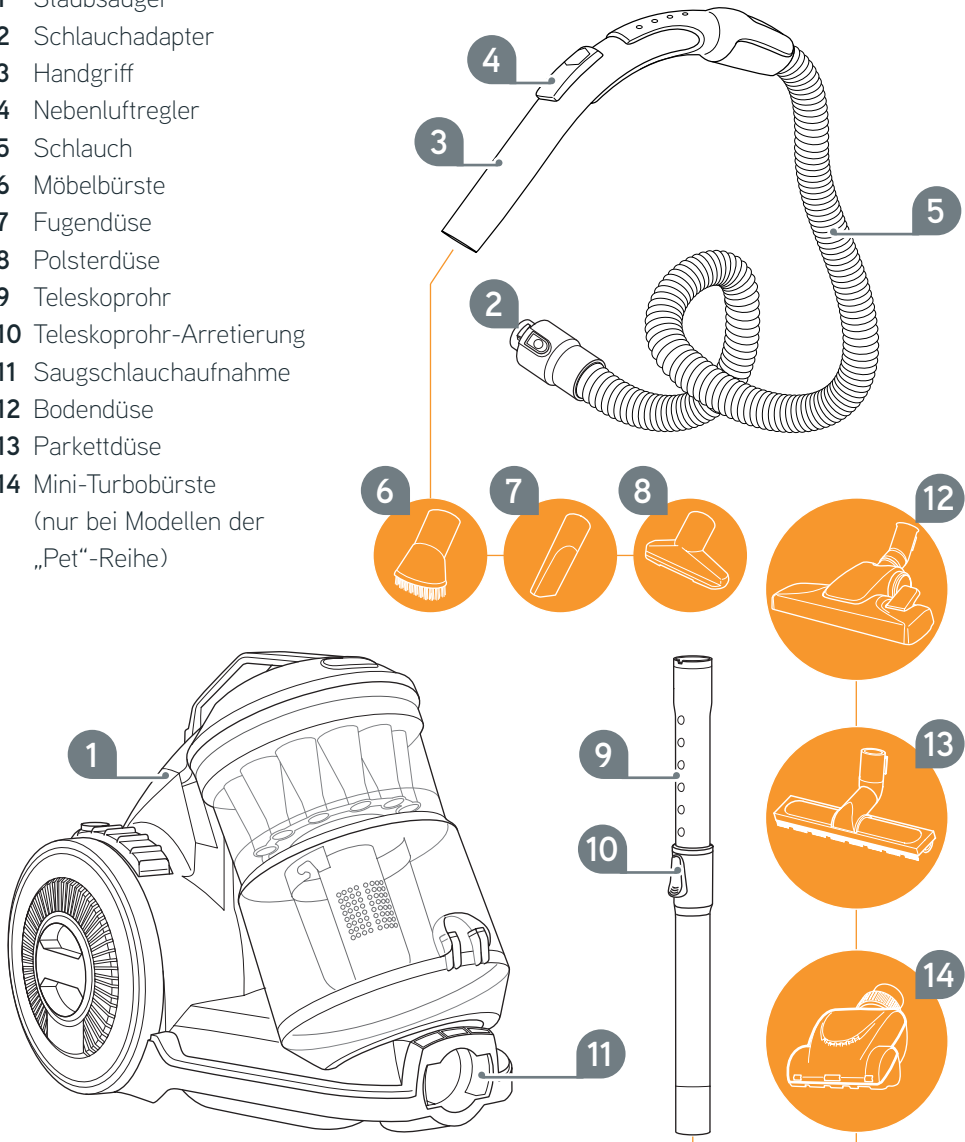

- 1 Ein-/Aus-Schalter
- 2 Kabelaufrolltaste
- 3 Vormotorschutzfilter
- 4 Entriegelungstaste
- 5 Staubbehälterdeckel
- 6 Motorschutzfilter
- 7 Staubbehälter
- 8 Max-Markierung
- 9 Filtersieb
- 10 Separator
- 11 Entleerungstaste
- 12 Ausblasfilter
- 13 Radkappe

verdeckt auf der Rückseite:

- Parkhalterung
- Stromkabel mit Stecker



Sicherheit

zur Bedienungsanleitung

- Lesen Sie diese Bedienungsanleitung vollständig durch, bevor Sie mit dem Gerät arbeiten. Bewahren Sie die Anleitung gut auf. Falls Sie das Gerät an Dritte weitergeben, geben Sie auch die Bedienungsanleitung mit.
- Die Nichtbeachtung dieser Anleitung kann zu schweren Verletzungen oder Schäden am Gerät führen. Für Schäden, die aufgrund der Nichtbeachtung dieser Bedienungsanleitung entstehen, übernehmen wir keine Haftung.

zu bestimmten Personengruppen

- Diese Geräte können von Kindern ab 8 Jahren und darüber und von Personen mit verringerten physischen, sensorischen oder mentalen Fähigkeiten oder Mangel an Erfahrung und/oder Wissen benutzt werden, wenn sie beaufsichtigt werden oder bezüglich des sicheren Gebrauchs des Gerätes unterwiesen wurden und die daraus resultierenden Gefahren verstanden haben.
- Kinder dürfen nicht mit dem Gerät spielen. Kinder dürfen sich unter anderem weder auf das Gerät stellen oder setzen. Kinder jünger als 8 Jahre sollten vom Gerät und der Anschlussleitung ferngehalten werden, wenn es eingeschaltet ist oder abkühlt.
- Reinigung und Benutzer-Wartung dürfen nicht durch Kinder ohne Beaufsichtigung durchgeführt werden.
- Verpackungsmaterialien dürfen nicht zum Spielen verwendet werden. Es besteht Erstickengefahr.

zur Stromversorgung

Das Gerät wird mit Strom betrieben, dabei besteht grundsätzlich die Gefahr eines elektrischen Schlags. Deshalb:

- Tauchen Sie das Gerät niemals in Wasser oder andere Flüssigkeiten und halten Sie es von Regen und Nässe fern. Fassen Sie den Stecker nie mit nassen Händen an. Betreiben Sie das Gerät nicht im Freien oder in Räumen mit hoher Luftfeuchtigkeit.
- Wenn Sie den Stecker aus der Steckdose herausziehen wollen, ziehen Sie stets direkt am Stecker. Ziehen Sie nicht am Stromkabel. Transportieren Sie das Gerät niemals am Stromkabel. Es könnte beschädigt werden.
- Achten Sie darauf, dass das Stromkabel nicht geknickt, eingeklemmt, überfahren wird oder mit Hitzequellen oder scharfen Kanten in Berührung kommt. Es darf außerdem nicht zur Stolperfalle werden.
- Benutzen Sie nach Möglichkeit keine Verlängerungskabel. Falls dies unumgänglich ist, benutzen Sie nur GS-geprüfte, spritzwassergeschützte, einfache Verlängerungskabel (keine Mehrfachsteckdosen), die für die Leistungsaufnahme des Geräts ausgelegt sind. Stellen Sie vor dem Anschließen an die Stromversorgung sicher, dass die auf dem Typenschild angegebene elektrische Spannung mit der Spannung Ihrer Steckdose übereinstimmt.
- Bevor Sie das Gerät reinigen oder warten, schalten Sie das Gerät aus und ziehen Sie den Stecker aus der Steckdose.

zur Mini-Turbobürste (nur bei Modellen der „Pet“-Reihe)

- Setzen Sie die Mini-Turbobürste nicht an Menschen, Tieren oder Pflanzen ein. Bevor Sie die Mini-Turbobürste reinigen/öffnen, schalten Sie den Staubsauger aus. Anderenfalls besteht Verletzungsgefahr!
- Überfahren Sie niemals Kabel, die Isolation könnte beschädigt werden.

zur bestimmungsgemäßen Verwendung

Setzen Sie das Gerät ausschließlich im Haushalt für das Saugen von trockenen, normal verschmutzten Bodenbelägen sowie je nach gewähltem Bürstsaufsatz (Zubehör) auch Möbeln ein.

Jede weitere Verwendung gilt als nicht bestimmungsgemäß und ist untersagt.

Verboten ist insbesondere das Saugen von:

- Menschen, Tieren, Pflanzen, insbesondere Haaren, Fingern und anderen Körperteilen sowie am Körper befindlichen Kleidungsstücken. Sie könnten eingezogen werden und Verletzungen hervorrufen.
- Toner (für Drucker, Kopierer). Es besteht Brand- und Explosionsgefahr.
- glühender Asche, brennenden Zigaretten oder Streichhölzern. Es kann zum Brand kommen.
- spitzen Gegenständen (wie Glassplitter, Nägel). Dadurch kann das Gerät beschädigt werden.
- Wasser und anderen Flüssigkeiten, insbesondere feuchten Teppich-Reinigungsmitteln. Feuchtigkeit im Inneren kann zum Kurzschluss führen.
- Bauschutt, Gips, Zement, feinstem Bohrstaub, Schminke, Puder usw. Dadurch kann das Gerät beschädigt werden.

Verboten ist außerdem:

- Die Verwendung in der Nähe von explosiven oder leicht entzündlichen Stoffen. Es besteht Brand- und Explosionsgefahr.
- Selbstständiges Umbauen oder Reparieren. Es besteht akute Verletzungsgefahr.
- Das Hineinstecken von Gegenständen in die Öffnungen des Geräts während des Betriebs. Dabei besteht Verletzungsgefahr.
- Die Verwendung im Freien. Es besteht die Gefahr, dass Regen und Schmutz das Gerät zerstören.

falls das Gerät defekt ist

- Betreiben Sie niemals ein defektes Gerät oder ein Gerät mit einem defekten Stromkabel. Wenn das Stromkabel dieses Gerätes beschädigt wird, muss es durch den Hersteller oder seinen Kundendienst oder eine ähnlich qualifizierte Person ersetzt werden, um Gefährdungen zu vermeiden.
- Geben Sie ein defektes Gerät zur Reparatur an einen Fachhändler oder den Vax-Kundendienst.

zur Entsorgung



Elektrische Abfälle dürfen nicht zusammen mit Haushaltsabfällen entsorgt werden.

- Nutzen Sie stattdessen die örtlichen Sammelstellen zur Rückgabe von Altgeräten.
- Entsorgen Sie das Gerät gemäß den in Ihrem Land geltenden Umweltschutzvorschriften.
- Die verwendeten Filter sind aus umweltverträglichen Materialien hergestellt. Sie können diese – anders als das Gerät – im Hausmüll entsorgen.

Montieren

LESEN SIE DIE SICHERHEITSHINWEISE VOR DEM GEBRAUCH (siehe Kapitel „Sicherheit“)!

WARNUNG!

Montieren Sie das Gerät nur, wenn der Stecker aus der Steckdose ausgezogen ist.
Stellen Sie sicher, dass das Gerät ausgeschaltet ist, bevor Sie den Stecker in eine Steckdose stecken.

Montieren

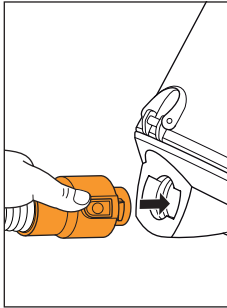

Stecken Sie den Saugschlauchadapter in die Saugschlauchaufnahme.

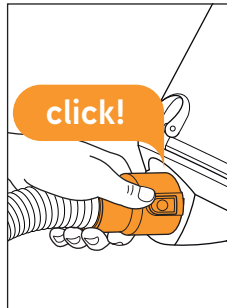

Der Verriegelungsmechanismus des Saugschlauchadapters muss hör- und spürbar einrasten. Prüfen Sie ihn auf festen Sitz.

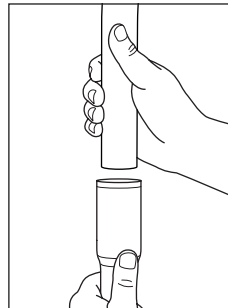

Falls Sie eine der Bodendüsen einsetzen wollen: Stecken Sie das Teleskoprohr in den Handgriff.

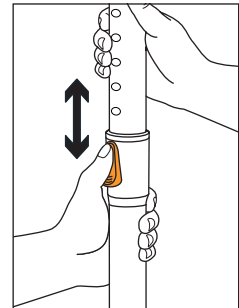

Passen Sie die Länge des Teleskoprohrs wie dargestellt an.

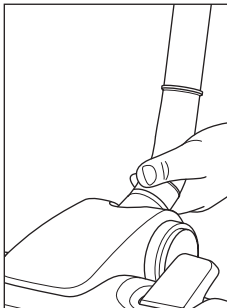

Bringen Sie die Düse Ihrer Wahl am unteren Ende des Teleskoprohrs an. Eventuell ist es erforderlich, die beiden Teile beim Zusammenstecken etwas gegeneinander zu drehen.

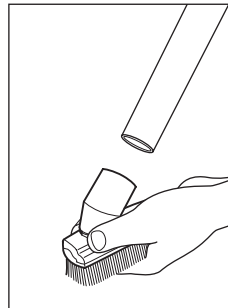
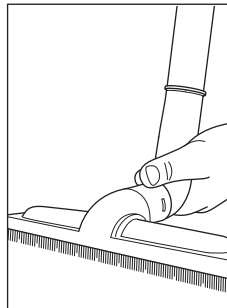

Falls Sie eine der kleinen Zubehördüsen einsetzen wollen: Wir empfehlen, die Düsen direkt auf den Handgriff zu stecken.

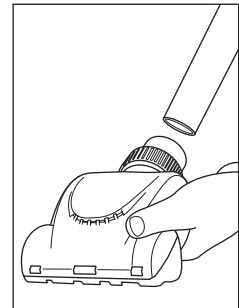

⚠️ WARNUNG!

Stellen Sie sicher, dass das Gerät ausgeschaltet ist, bevor Sie den Stecker in eine Steckdose stecken. Achten Sie insbesondere beim Saugen von Treppen darauf, dass Sie sich stets oberhalb des Geräts befinden.

VORSICHT: Informieren Sie sich vor dem Saugen über die Ansprüche Ihres Bodenbelags. Beachten Sie die Empfehlungen der Bodenbelaghersteller. Unsere Mini-Turbobürste (liegt allen Modellen der „Pet“-Reihe bei) **dient ausschließlich zum Saugen unempfindlicher Untergründe**. Reinigen Sie folglich niemals empfindliche oder polierte Bodenbeläge, Möbel, Teppiche, Polster und Bezüge sowie jegliche Stoffe mit empfindlicher Textur mithilfe der Mini-Turbobürste.

Staubsaugen

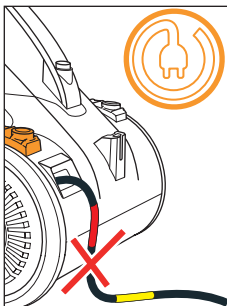

Ziehen Sie das Stromkabel bis zur gelben Markierung heraus. Haben Sie es zu weit herausgezogen, ziehen Sie es mithilfe der Kabelaufrolltaste wieder ein.

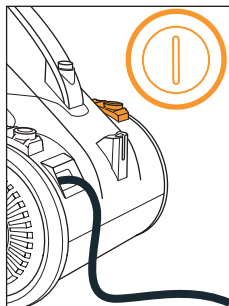

Stecken Sie den Stecker in eine Steckdose mit Schutzkontakt. Schalten Sie das Gerät am Ein-/Aus-Schalter ein.

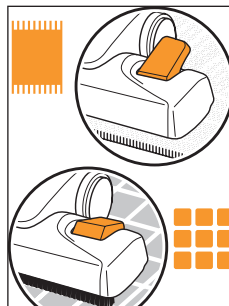

Bringen Sie den Umschalter der Bodendüse für Teppichböden in Stellung (A). Nutzen Sie für Hartböden dagegen Stellung (B).

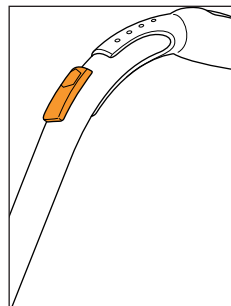

Mithilfe des Nebenluftreglers können Sie die Saugleistung schnell reduzieren. Der Nebenluftregler muss im Normalfall jedoch vollständig geschlossen sein.

Verstauen

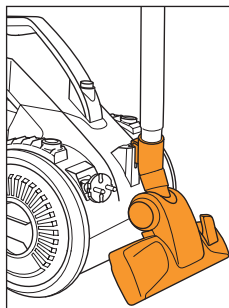
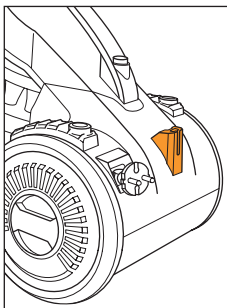

Für platzsparendes Verstauen befindet sich eine Parkhalterung an der Rückseite des Geräts. Stecken Sie den Parkhaken der Bodendüse wie abgebildet hinein.

Staubbehälter leeren

WARNUNG!

Bevor Sie das Gerät reinigen oder warten, den Staubbehälter entriegeln oder leeren sowie Zubehör anbringen oder lösen, schalten Sie das Gerät aus und ziehen Sie den Stecker aus der Steckdose.

VORSICHT: Das Gerät besitzt einen Überhitzungsschutz. Es schaltet sich bei Überhitzung (z. B. durch verstopfte Düsen oder übervollen Staubbehälter) automatisch ab.

Staubbehälter leeren und reinigen

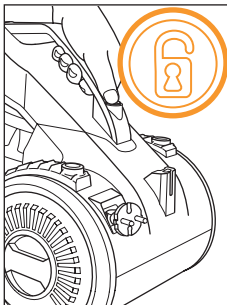

Drücken Sie die Entriegelungstaste und nehmen Sie den Staubbehälter aus dem Gerät.

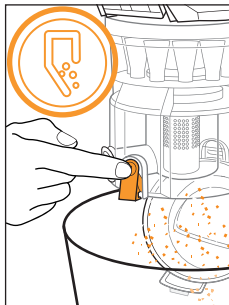

Halten Sie den Staubbehälter tief über einen Mülleimer und drücken Sie erst dann die Entleerungstaste.

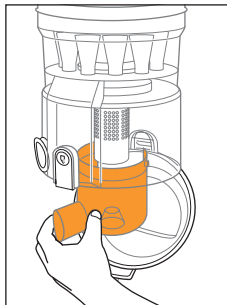

Halten Sie den Staubbehälter fest und drehen Sie den Separator im Uhrzeigersinn los. Spülen Sie ihn aus und lassen Sie ihn vollständig trocknen.

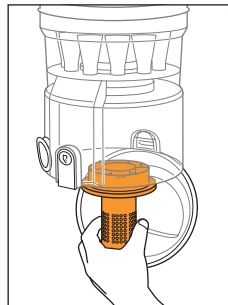

Halten Sie den Staubbehälter fest und drehen Sie das Filtersieb gegen den Uhrzeigersinn los. Spülen Sie es aus und lassen Sie es vollständig trocknen. Entfernen Sie Staubrestände, die eventuell noch am Staubbehälter anhaften.

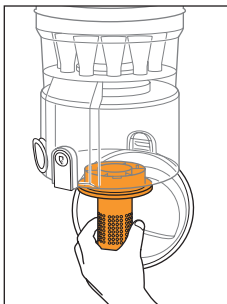

Setzen Sie das Filtersieb ein und arretieren Sie es durch Drehen im Uhrzeigersinn.

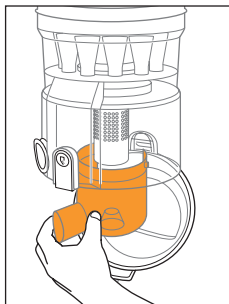

Setzen Sie den Separator ein und arretieren Sie ihn durch Drehen im Uhrzeigersinn. Schließen Sie den Boden des Staubbehälters.

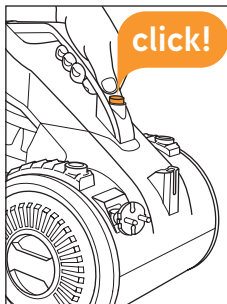

Drücken Sie den Staubbehälter kräftig zurück in seine Konsole, bis er hörbar einrastet.

Filter reinigen

DE

WARNUNG!

Bevor Sie das Gerät reinigen oder warten, den Staubbehälter entriegeln oder leeren sowie Zubehör anbringen oder lösen, schalten Sie das Gerät aus und ziehen Sie den Stecker aus der Steckdose.

VORSICHT: Reinigen Sie die Filter am besten **jedesmal, wenn Sie den Staubbehälter leeren.**

Die Motorschutzfilter können mit Leitungswasser von Hand ausgewaschen werden. Der Ausblasfilter ist dagegen nicht waschbar. Verwenden Sie das Gerät nur, wenn alle Filter ordnungsgemäß eingesetzt, intakt und trocken sind.

Motorschutzfilter reinigen

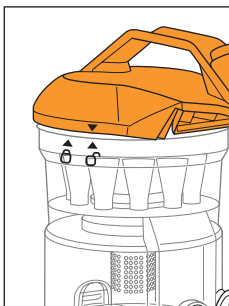

Halten Sie den Staubbehälter fest und drehen Sie den Deckel gegen den Uhrzeigersinn ab.

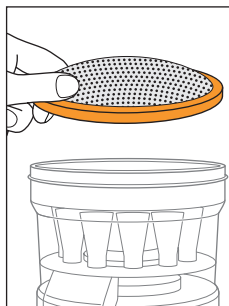

Nehmen Sie den Deckel ab. Nehmen Sie den Motorschutzfilter aus dem Behälter.

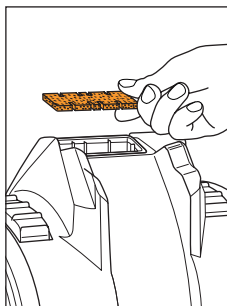

Kontrollieren Sie den Vormotorschutzfilter. Falls er verschmutzt ist, nehmen Sie ihn aus dem Gerät.

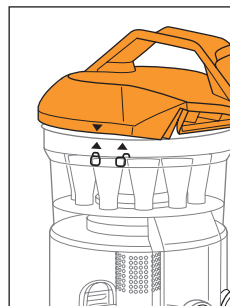

Klopfen Sie die Filter aus. Spülen Sie sie bei Bedarf aus und lassen Sie sie 24 h trocknen. Setzen Sie sie wieder ein. Schließen Sie den Deckel wie abgebildet.

Ausblasfilter reinigen

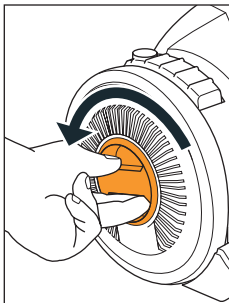

Der Ausblasfilter sitzt im rechten Rad. Entriegeln Sie die Radkappe, indem Sie sie gegen den Uhrzeigersinn drehen.

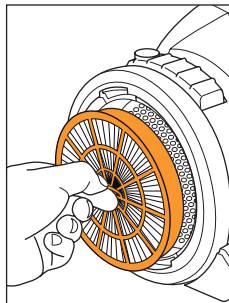

Der Ausblasfilter ist nun frei zugänglich und kann an seiner Lasche herausgenommen werden.

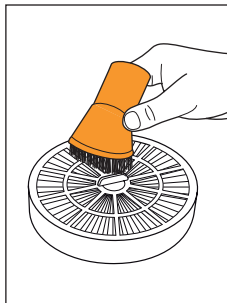

Klopfen Sie Verschmutzungen aus. Bürsten Sie ihn bei Bedarf mit der 2in1-Kombidüse aus. Waschen Sie ihn nicht.

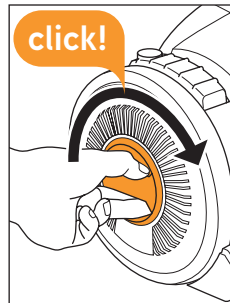

Setzen Sie den Ausblasfilter wieder ein. Drehen Sie die Radkappe gegen den Uhrzeigersinn fest, bis sie hör- und spürbar einrastet.

Probleme beheben

WARNUNG!

Um Verletzungen vorzubeugen, schalten Sie das Gerät aus und ziehen Sie den Stecker aus der Steckdose, bevor Sie sich auf Problemsuche begeben oder das Gerät warten.

Warum lässt sich das Gerät nicht einschalten oder geht im Betrieb aus?

- Möglicherweise ist der Stecker nicht korrekt in eine Steckdose gesteckt. Stellen Sie sicher, dass der Stecker korrekt in eine funktionierende Steckdose eingesteckt ist.
- Das Gerät besitzt einen Überhitzungsschutz. Dieser Thermostat kann ausgelöst haben. Ist dies der Fall:
 1. Schalten Sie das Gerät aus und ziehen Sie den Stecker aus der Steckdose.
 2. Entnehmen Sie den Staubbehälter und leeren Sie ihn.
 3. Reinigen Sie die Filter und prüfen Sie den Schlauch auf Verstopfungen.
 4. Lassen Sie das Gerät 1 h abkühlen (falls Sie die Filter jedoch mithilfe von Wasser gereinigt haben, lassen Sie diese erst 24 h trocknen, bevor Sie sie wieder einsetzen).

Warum nimmt das Gerät keinen oder kaum Schmutz auf?

- Der Nebenluftregler ist geöffnet. Schließen Sie den Nebenluftregler.
- Die angebrachte Düse/Bürste passt nicht zum zu saugenden Untergrund. Montieren Sie eine Düse/Bürste, die besser zum zu saugenden Untergrund passt.
- Die Stellung des Umschalters an der Bodendüse passt nicht zum zu saugenden Untergrund. Stellen Sie den Umschalter auf den zu saugenden Untergrund ein.
- Der Staubbehälter ist überfüllt, siehe „Staubbehälter leeren“.
- Die Filter sind verstopft, siehe „Filter reinigen“.
- Düse, Teleskoprohr oder Saugschlauch sind verstopft. Entfernen Sie die Verstopfung.

Warum tritt Staub aus dem Gerät aus?

- Der Nebenluftregler ist geöffnet. Schließen Sie den Nebenluftregler.
- Der Staubbehälter ist nicht korrekt montiert. Stellen Sie sicher, dass der Staubbehälter korrekt sitzt.
- Die Filter sind nicht oder nicht korrekt eingesetzt. Lesen Sie unter „Filter reinigen“ nach, wie es richtig geht.
- Düse, Teleskoprohr oder Saugschlauch sind verstopft. Entfernen Sie die Verstopfung.

Was tun, wenn die Mini-Turbobürste verschmutzt oder blockiert ist?

1. Schalten Sie das Gerät aus und ziehen Sie den Stecker aus der Steckdose.
2. Ziehen Sie die Mini-Turbobürste vom Teleskoprohr oder dem Handgriff.
3. Betätigen Sie die Entriegelungen auf beiden Seiten wie abgebildet (a) und nehmen Sie die Oberschale ab (b).
4. Reinigen Sie die Bürste gründlich von Hand. Sollte sich die Verschmutzung nicht vollständig von Hand entfernen lassen, machen Sie vorsichtig Gebrauch von einer Schere oder einer Pinzette.

VORSICHT: Achten Sie darauf, dass Sie die Bürste und vor allem deren Keilriemen dabei nicht beschädigen.

5. Setzen Sie die Oberschale nach der Reinigung zuerst vorn in die 4 Nasen der Basis (c).
6. Klappen Sie sie dann hinten an (d). Die Oberschale rastet hör- und spürbar ein.

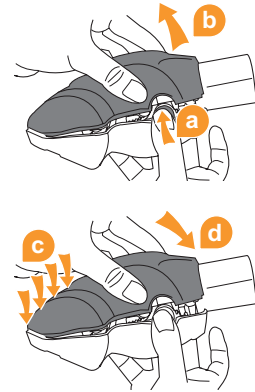

Falls Ihre Frage nach wie vor nicht beantwortet wurde

- Notieren Sie sich Modell- und Seriennummer Ihres Saugers (siehe Typenschild auf der Unterseite des Geräts), bevor Sie uns anrufen. Kontaktieren Sie dann unsere Hotline, siehe Seite 210 „International Service“.



we  to help

*Senden Sie das Gerät nicht ein, solange Sie das Problem selbst oder mit unserer Hilfe beheben können. Sie erreichen uns unter der Hotline: 01805-443 033**

*0,14 €/Minute aus dem deutschen Festnetz;
(deutscher Mobilfunkhöchstpreis 0,42 €/Minute)

Gewährleistung

- Es gelten die gesetzlichen Gewährleistungsregeln nach EU-Richtlinie 2011/83/EU.
- In Nicht-EU-Ländern gelten die im jeweiligen Land gültigen Mindestansprüche der Gewährleistung.

Technische Daten

Technische Daten

Gerätetyp	Multicyclone Bodenstaubsauger (beutellos)
Modellname	Air Compact Base, Air Compact Pet
Modellnummer	C85-AM-B-E / C85-AM-P-E
Leistung	700 W
Spannung	220-240 V~, 50 Hz
Fassungsvermögen	ca. 1,7 L
Stromkabellänge	ca. 6,0 m
Gewicht	ca. 4,9 kg



Technische und gestalterische Änderungen im Zuge ständiger Produktverbesserung vorbehalten. © Vax Ltd.

	page
Overview	18
Safety Information	20
Assembling	22
Use and Storage	23
Emptying the Dirt Container	24
Cleaning the Filters	25
FAQs	26
Specifications	28

Overview

- 1 Vacuum cleaners
- 2 Hose adapter
- 3 Handle
- 4 Bypass vent
- 5 Hose
- 6 Furniture brush
- 7 Crevice nozzle
- 8 Upholstery nozzle
- 9 Telescopic tube
- 10 Telescopic tube release catch
- 11 Suction hose receptacle
- 12 Floor nozzle
- 13 Hard floor nozzle
- 14 Mini turbo brush
(‘Pet’ edition only)

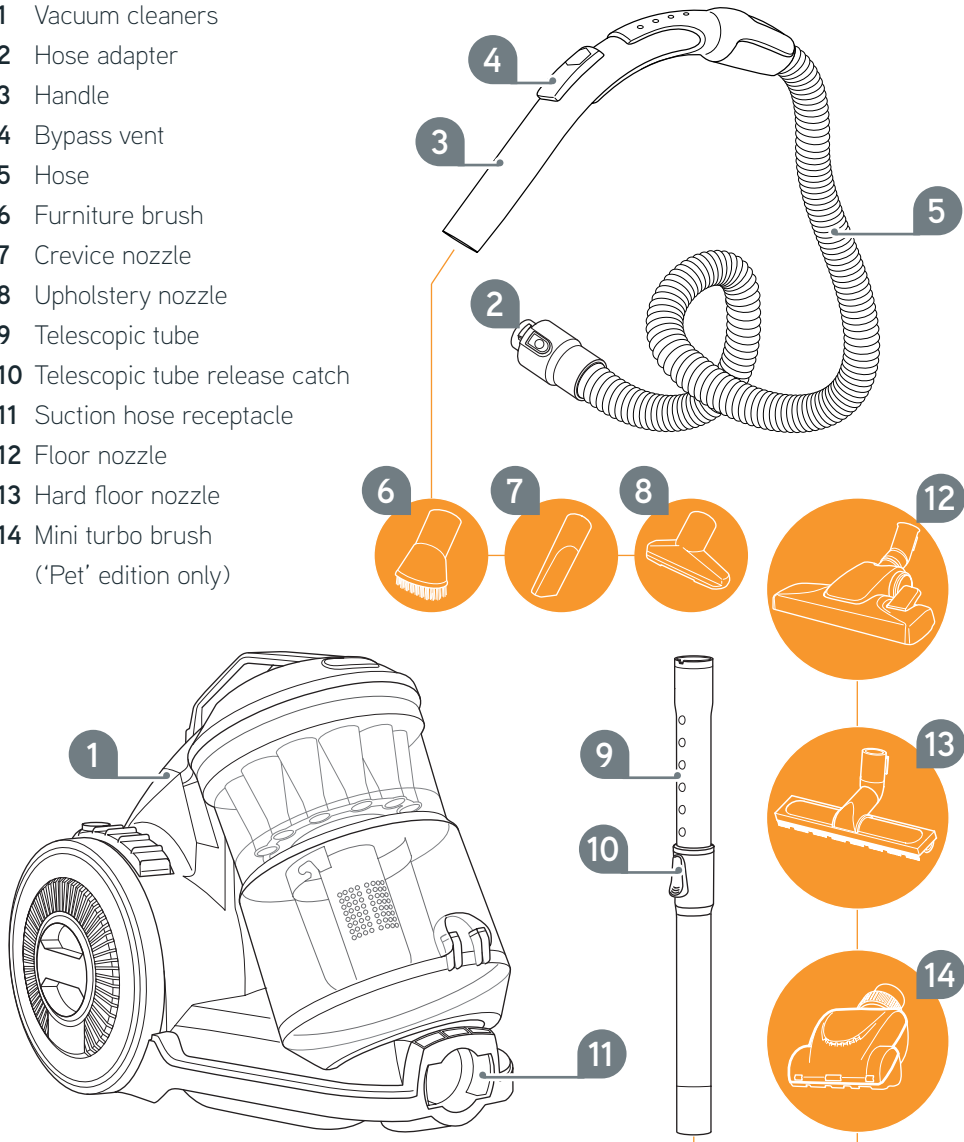

Overview

GB

- 1 Power button
- 2 Cord rewind button
- 3 Secondary pre-motor filter mesh
- 4 Dirt container release button
- 5 Dirt container lid
- 6 Pre-motor filter
- 7 Dirt container
- 8 Max mark
- 9 Shroud
- 10 Separator
- 11 Dirt release button
- 12 Post motor filter
- 13 Wheel cover

hidden rear side:

- parking slot
- power cord with plug

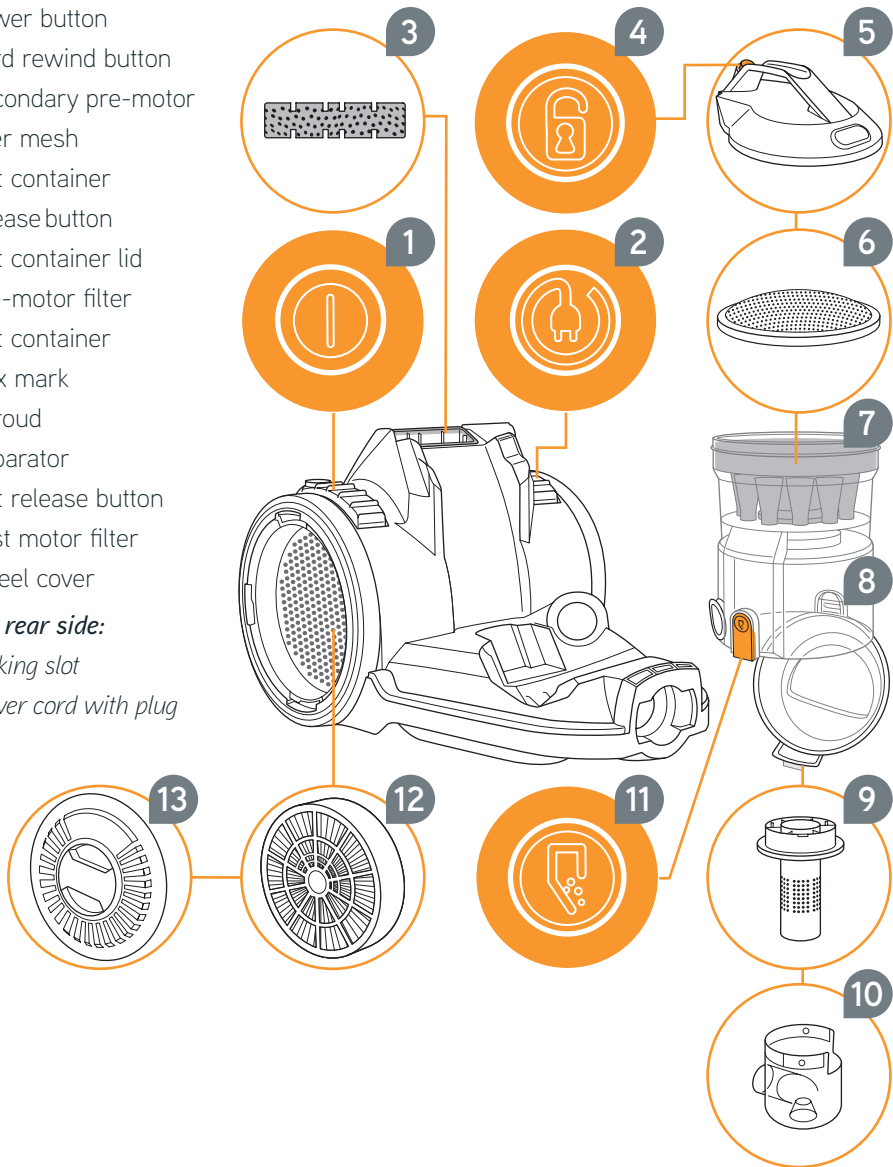

Safety Information

About this user guide

- Read this user guide carefully before you start working with the appliance. Keep the user guide in a safe place. If you pass the appliance on to someone else, give them this user guide as well.
- Non-compliance with the operating instructions can lead to severe injuries as well as damage to the appliance. We assume no liability for damage occurring as a result of non-compliance with the instructions in this guide.

About certain groups of persons

- These appliances can be used by children of 8 years and upwards and persons with impaired physical, sensory or mental abilities, or insufficient experience or knowledge, providing they are supervised or have been instructed in the proper use of the appliance and understand the risks involved.
- Children are not permitted to play with the appliance. Children must not be allowed to stand or sit on the appliance. Children under the age of eight should be kept away from the appliance and the connection cable whilst it is switched on or cooling down.
- Children must not carry out cleaning tasks or maintenance unless they are supervised.
- Packing-materials must not be used for play by children. There is danger of suffocation.

Power supply

The appliance is operated with electrical power, which means there is always a risk of electric shock. Therefore:

- Never immerse the appliance in water or other liquids; keep it away from rain and moisture. Never touch the plug with wet hands. Do not operate the appliance outside or in rooms with a high level of humidity.
- Always pull directly on the plug if you want to disconnect the appliance from the power outlet socket. Do not pull the appliance by the power cord. Never carry the appliance by its cord, as it could otherwise be damaged.
- Take care that the power cord is not bent, pinched, or rolled over. Keep the power cord away from heat sources and sharp edges. Also take care that it does not become a stumbling hazard.
- If possible, do not use extension cords. If you must use an extension cord, use only safety-approved, water-protected single extension cords (no multi-socket distributors) designed for the power consumption of the appliance. Before connecting the appliance to the power supply, make sure that the voltage stated on the type plate matches the voltage of your plug socket.
- Before cleaning or servicing the appliance, switch it off and unplug the appliance from the power outlet socket.

About the TurboTool ('Pet' edition only)

- Do not use the TurboTool on persons, animals or plants. Before cleaning/opening the TurboTool, switch off the vacuum cleaner; risk of injury.
- Never run over electrical cords, as the turbo brushes might damage the cord insulation.

Safety Information

GB

Proper use

Only use the cylinder vacuum cleaner for domestic purpose, to clean dry, normally soiled floors and, depending on the type of attached nozzle (accessory), furniture. Any other use is considered improper and is prohibited.

It is forbidden to vacuum-clean:

- People, animals, plants; especially hair, fingers and other parts of the body as well as pieces of clothing worn on the body. They could be sucked in, causing injury.
- Toner dust (from copiers, laser printers); risk of fire or explosion.
- Hot ash, burning cigarettes or matches; risk of fire.
- Sharp or pointed objects (broken glass, nails); risk of damage to the appliance.
- Water and other fluids, especially wet carpet cleaning agents; moisture inside can cause a short-circuit.
- Rubble, plaster, cement, fine drilling-dust, make-up, etc.; risk of damage to the appliance.

It is also forbidden:

- To use the appliance near explosive or highly-flammable substances; risk of fire or explosion.
- To alter or repair the appliance yourself; risk of serious injury.
- To stick objects into the appliance's openings during operation; risk of injury.
- To use the appliance outdoors; risk of the appliance being irreparably damaged by rain and dirt.

If the appliance is defective

- Never use a defective appliance or operate an appliance with a defective power cord. If the power cord of the appliance is damaged, it must be replaced by the manufacturer, its authorised service representative, or a similarly qualified person to avoid danger.
- Hand the defective appliance over to an authorised dealer or the Vax customer service department for repair.

Disposal



Waste electrical products should not be disposed of with household waste.

- Recycle where facilities exist.
- Check with your Local Authority or retailer for recycling advice.
- All filters are made from environmentally-friendly materials. They can be disposed of as normal household waste.

Assembling

READ SAFETY INFORMATION BEFORE USE (see chapter "Safety Information")

WARNING!

Before assembling the appliance, make sure that its power cord is disconnected from the electrical outlet. Before plugging the power cord into the electrical outlet, make sure the appliance is switched off.

Assembling

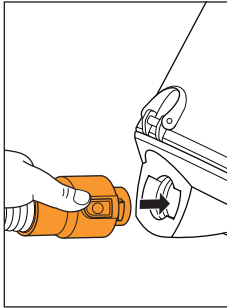

Insert the hose connector into the hose inlet of the unit.

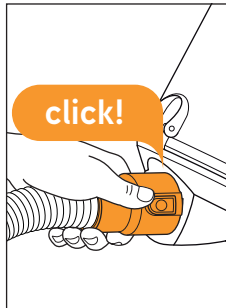

Ensure the hose connector has clicked into place. Check for proper assembly.

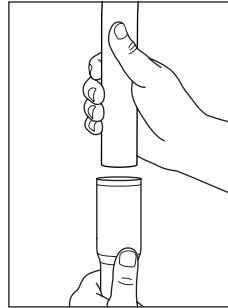

If you intend to use one of the floor nozzles: Slot the telescopic tube and hose handle together.

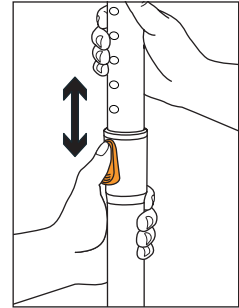

Adjust the length of the telescopic tube as indicated.

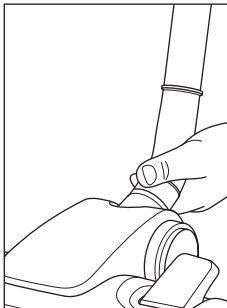

Mount one of the floor nozzles to the telescopic tube. When connecting the two parts, you might need to twist them a little against each other.

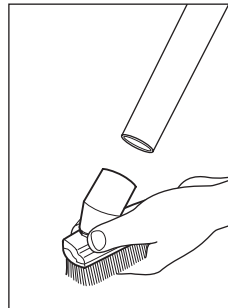
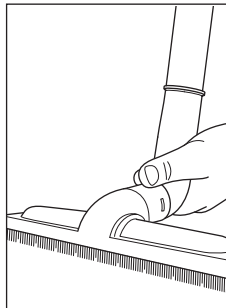

If you intend to use one of the small accessory nozzles: We recommend to mount them directly to the hose handle.

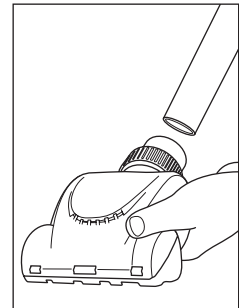

Use and Storage

GB

WARNING!

Before plugging the power cord into the electrical outlet, make sure the appliance is switched off. When vacuum-cleaning stairs, take care that you always stand above the appliance.

IMPORTANT: Before using the vacuum cleaner, check the requirements of your flooring. Follow the recommendations of the flooring manufacturers. Our TurboTool (shipped with all 'Pet' edition models) has been designed for the **vacuum-cleaning of rugged surfaces and must not be used for any other purposes**. Do not use the TurboTool to clean delicate or polished surfaces, furniture, carpets, upholstery, or any other fabric with a delicate texture.

How to use

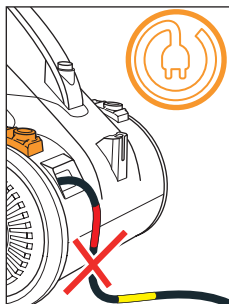

Unwind the power cord but be sure not to pull the cord beyond the yellow mark. If exceeded, press the cord rewind button.

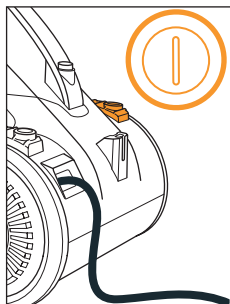

Insert the plug into an electrical outlet with ground/safety contact. Switch the unit on by pressing the power button.

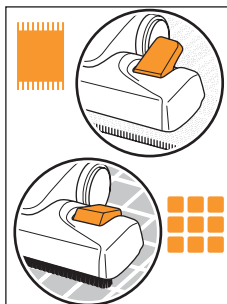

For use on carpets click rocker switch of the floor nozzle forward (A). For use on hard floors click rocker switch back (B).

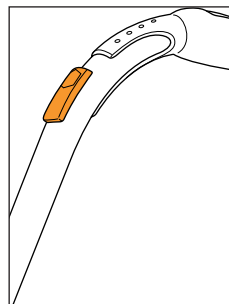

To vary the suction power open/close the slider on the hose handle. Under normal circumstances, the slider must be fully closed.

Storage

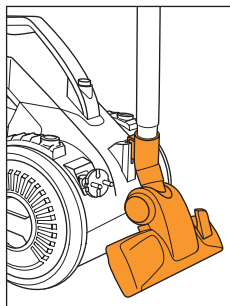
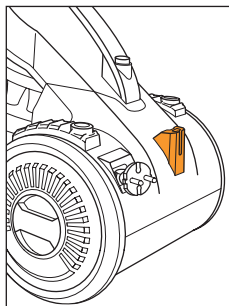

For convenience there is a parking slot located at the rear of the vacuum cleaner. Attach the floor head as indicated for storage and carrying.

Emptying the Dirt Container

WARNING!

Always switch off and unplug the vacuum cleaner from the electrical outlet before assembling, opening or emptying the dirt container, or before connecting/disconnecting the attachments.

IMPORTANT: The motor is equipped with a thermal cut-out. If for any reason the unit should overheat, the thermostat will automatically turn the unit off.

Emptying and cleaning the dirt container

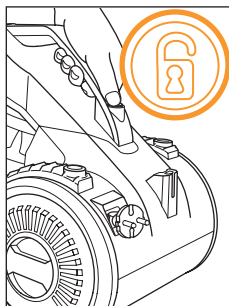

Press dirt container release button to remove the dirt container.

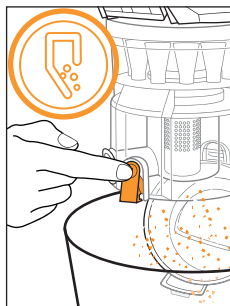

Hold dirt container low over a bin and press dirt release button to open, allowing dirt to fall out.

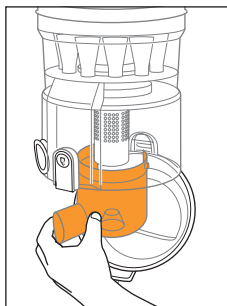

To remove the separator, hold the container and rotate the separator clockwise. Rinse it clean and leave it drying.

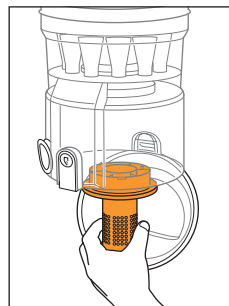

Hold the container and turn the shroud anti-clockwise. Rinse it clean and leave it drying. Remove all residual dust from the dirt container.

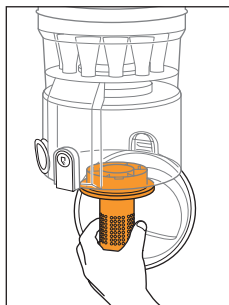

After cleaning insert the shroud again and lock it by turning clockwise.

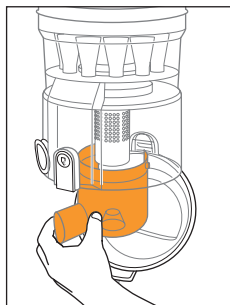

After cleaning insert the separator again and lock it by turning anti-clockwise. Close the bottom plate of the dirt container.

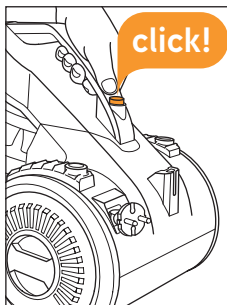

Press the dirt container firmly into the unit until you feel or hear it locking into place.

Cleaning the Filters

GB

WARNING!

Always switch off and unplug the vacuum cleaner from the electrical outlet before assembling, opening or emptying the dirt container, or before connecting/disconnecting the attachments.

IMPORTANT: Filters need to be cleaned **every time you empty the dirt container for best cleaning results.**

The pre-motor filters can be washed by hand. Clean the pre-motor filters with water only. The HEPA post-motor filter may not be washed or re-used. Do not use your vacuum cleaner without all of the filters in place.

Cleaning the pre-motor filters

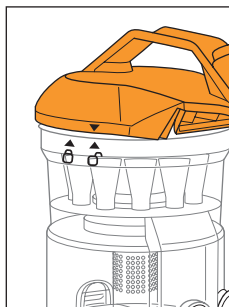

Hold the dirt container and twist the lid anti-clockwise.

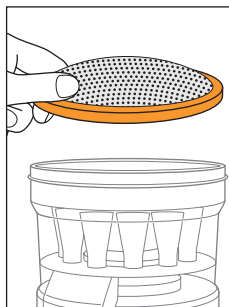

Lift the lid to reveal the pre-motor filter. Lift out the pre-motor filter.

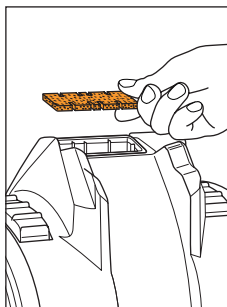

Check the secondary pre-motor filter mesh for dirt. If dirty, lift it out as well.

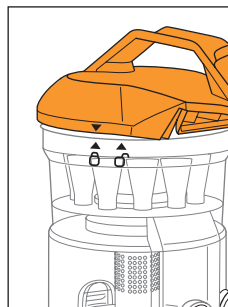

Tap excess dirt from the filters or rinse them and leave to dry for 24 hours. Insert them and close the lid by turning it clockwise.

Cleaning the HEPA post-motor filter

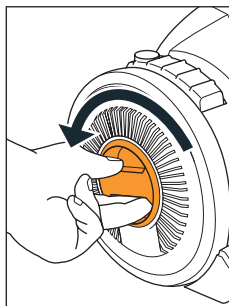

Post-motor filter is located in the right wheel. Hold the centre of the wheel cover and twist wheel cover anti-clockwise.

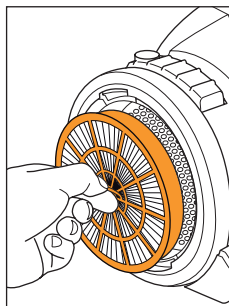

With the wheel cover off the post-motor filter is easily removed.

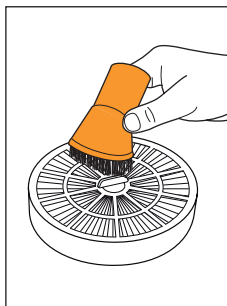

Tap all excess dirt off the filter. It might become necessary to use the 2in1 tool for advanced cleaning. Do not wash.

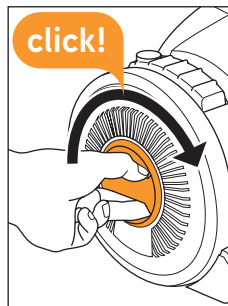

Re-insert the post-motor filter. Hold the centre of the wheel cover and twist wheel cover anti-clockwise, until it clicks into place.

FAQs

WARNING!

To reduce the risk of personal injury, always switch off and unplug the vacuum cleaner from the electrical socket before performing maintenance or troubleshooting checks.

Why does my vacuum cleaner have no power or cut out during use?

- It may not be plugged into the electrical socket correctly. Ensure that the plug is pushed into the electrical socket securely.
- The motor is equipped with a thermal cut-out. This thermostat may have tripped. Should this occur:
 1. Unplug the vacuum cleaner from the electrical socket and turn the unit off.
 2. Remove and empty the dirt container.
 3. Check the hose for blockages. Clean the filters.
 4. Allow the unit to cool for approximately 1 hour (if you have cleaned the filters you will need to wait 24 hours for the filters to dry before putting them back into the unit).

Why won't the vacuum cleaner pick up?

- The slider on the hose handle is open. Close the slider.
- The brush/nozzle you are using does not suit the flooring.
Select a brush/nozzle that is more appropriate for the type of floor you wish to clean.
- The floor nozzle's selector switch position is unsuitable for the floor you wish to clean.
Set the selector switch to the correct position for the type of flooring.
- The dirt container may be full or blocked, refer to the chapter 'Emptying the dirt container'.
- The filters may need cleaning, refer to chapter 'Cleaning the Filters'.
- There may be a blockage in the hose or tube. Check hose and tube for blockages and remove them.

Why is dust escaping from the vacuum?

- The slider on the hose handle is open. Close the slider.
- The dirt container may be incorrectly installed, ensure the dirt container is locked in place.
- The filters may be incorrectly installed, refer to chapter 'Cleaning the Filters'.
- There may be a blockage in the hose, check the hose and remove the blockage.

What if the TurboTool ('Pet' edition only) is dirty or even blocked?

1. Be sure to switch off the appliance and unplug it from the electrical socket.
2. Pull the TurboTool from the telescopic extension tube or the hose handle.
3. Actuate the release catches on either side as indicated (a) and lift the cover (b).
4. Thoroughly clean the brush by hand. If you are unable to remove all dirt by hand, use pincers or scissors.

IMPORTANT: When using these implements, always proceed with extreme care. Make sure that the brushes and the V-belt are not damaged.

5. After cleaning, put the cover into place at the front first so that the four recesses of the cover engage with the four tabs of the base (c).
6. Then shut the cover firmly (d). You should feel and hear it click into place.

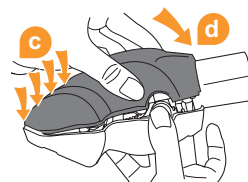
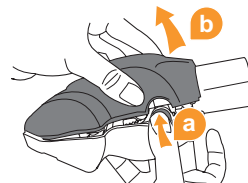

Any other queries or concerns

- Please make a note of the serial number and model number (see type plate on the bottom of the appliance) before calling. Then call our Careline, see page 210 'International Service'.



we  to help

Please do not send us your appliance, unless you are sure that you cannot solve the problem with our assistance over the phone. You can reach us on: see page 210 'International Service'

Warranty

- The statutory warranty regulations in accordance with the EU Directive 2011/83/EU apply.
- In non-EU countries the minimum requirements of the warranty in the respective country apply.

Specifications

Technical Specification

Type of appliance	Multi-cyclonic cylinder vacuum cleaner (bagless)
Model name	Air Compact Base, Air Compact Pet
Model	C85-AM-B-E / C85-AM-P-E
Power	700 W
Voltage	220-240 V~, 50 Hz
Capacity	approx. 1.7 L
Cord length	approx. 6.0 m
Weight	approx. 4.9 kg



We reserve the right to make technical and design-related changes to our appliances. © Vax Ltd.

	Strana
Přehled	30
Bezpečnost	32
Sestavení	34
Vysávání a ukládání	35
Vyprazdňování zásobníku na prach	36
Čištění filtrů	35
Odstraňování problémů	37
Technické údaje	40

Přehled

- 1 Vysavač
- 2 Adaptér hadice
- 3 Rukojeť
- 4 Regulace přísávání
- 5 Hadice
- 6 Kartáč na nábytek
- 7 Štěrbinová hubice
- 8 Hubice na čalounění
- 9 Teleskopická trubka
- 10 Aretace teleskopické trubky
- 11 Uchycení sací hadice
- 12 Podlahová hubice
- 13 Hubice na parkety
- 14 Malý turbokartáč
(jen u modelů z řady „Pet“)

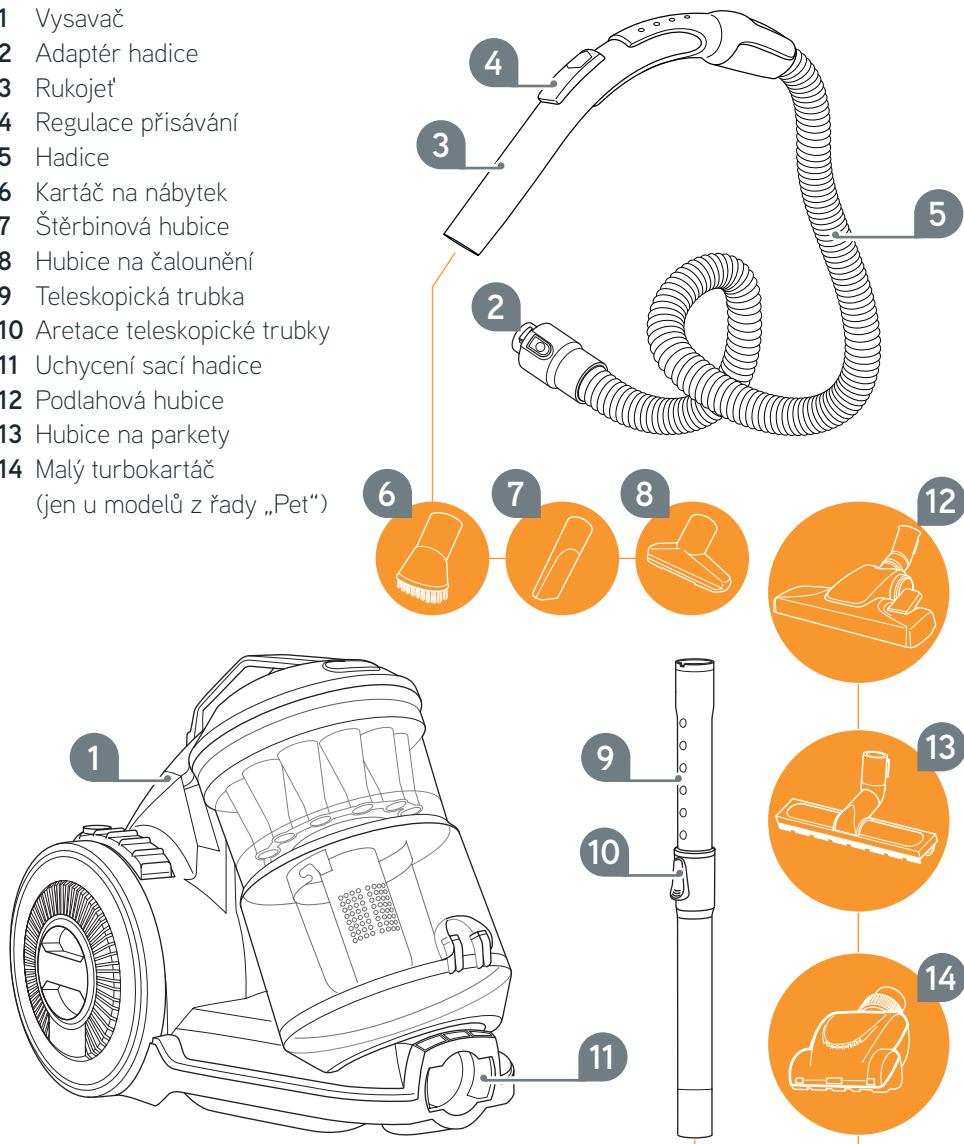

- 1 Tlačítko zapnutí/vypnutí
- 2 Tlačítko navíjení kabelu
- 3 Ochranný předfiltr motoru
- 4 Zajišťovací tlačítko
- 5 Víko zásobníku na prach
- 6 Ochranný filtr motoru
- 7 Zásobník na prach
- 8 Značka maxima
- 9 Sítko filtru
- 10 Separátor
- 11 Vyprazdňovací tlačítko
- 12 Výfukový filtr
- 13 Kryt kola

Skryté součásti na zadní straně:

- Záchytná drážka
- Síťový kabel se zástrčkou

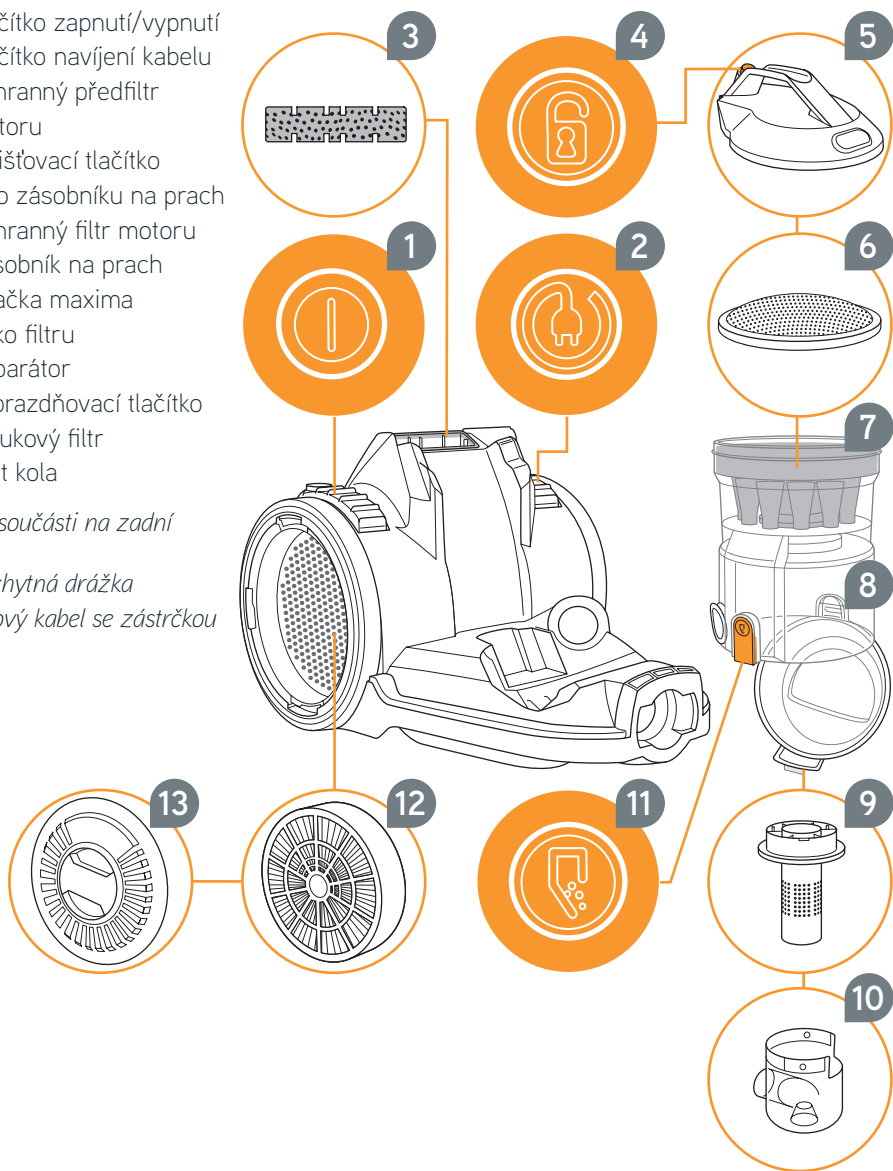

Bezpečnost

K návodu k obsluze

- Než začnete s přístrojem pracovat, přečtěte si celý tento návod k obsluze. Tento návod si dobře uschovejte. Pokud přístroj poskytujete třetí osobě, přiložte k němu také tento návod k obsluze.
- Nedodržování pokynů uvedených v tomto návodu k obsluze může zapříčinit těžká poranění nebo škody na přístroji. Nepřebíráme ručení za škody, které vzniknou nedodržením pokynů uvedených v tomto návodu k obsluze.

K určitým skupinám osob

- Tyto přístroje mohou používat děti od 8 let a osoby se sníženými fyzickými, smyslovými nebo duševními schopnostmi nebo s nedostatkem zkušeností a/nebo nedostatkem znalostí, pokud jsou pod dohledem nebo pokud byly poučeny o bezpečném používání přístroje a porozuměly z něj vyplývajícím rizikům.
- Děti si s přístrojem nesmějí hrát. Mimo jiné si děti nesmějí na přístroj stoupat nebo sedat. Pokud je přístroj zapnutý nebo chladne, dětem mladším 8 let byste měli zamezit v přístupu k přístroji a přírodnímu vedení.
- Čištění a uživatelskou údržbu nesmějí provádět děti bez dohledu.
- Obalové materiály se nesmějí používat na hraní. Hrozí nebezpečí udušení.

K napájení elektrickým proudem

Přístroj je napájen proudem. V takovém případě vždy hrozí nebezpečí úrazu elektrickým proudem. Proto:

- Přístroj nikdy neponořujte do vody nebo do jiných kapalin a chraňte jej před deštěm a mokrem. Zástrčku nikdy neberte do mokrých rukou. Nepoužívejte přístroj venku nebo v prostorách s vysokou vlhkostí vzduchu.
- Když zástrčku vytahujete ze zásuvky, tahejte vždy přímo za zástrčku. Netahejte za síťový kabel. Přístroj nikdy nepřenášejte za síťový kabel. Mohl by se poškodit.
- Dbejte na to, aby síťový kabel nebyl zlomený, přiskřípnutý, přejetí a aby nepřišel do styku se zdroji tepla nebo s ostrými hranami. Kromě toho nesmí být umístěn tak, aby o něj hrozilo nebezpečí zakopnutí.
- Je-li to možné, nepoužívejte prodlužovací kabely. Je-li nevyhnutelné je použít, používejte pouze jednoduché prodlužovací kabely s ověřenou bezpečností (označení GS), které jsou chráněné proti stříkající vodě a dimenzované na příkon přístroje (nepoužívejte rozdvojky či zásuvkové lišty). Před připojením k elektrickému proudu se přesvědčte, zda se elektrické napětí uvedené na typovém štítku shoduje s napětím ve vaší zásuvce.
- Než začnete přístroj čistit či provádět jeho údržbu, vypněte jej a vytáhněte síťovou zástrčku ze zásuvky.

K malému turbokartáči (jen u modelů z řady „Pet“)

- Malý turbokartáč nepoužívejte na lidi, zvířata nebo rostliny. Před čištěním/otevřením malého turbokartáče vysavač vypněte. Neučiníte-li tak, hrozí nebezpečí poranění.
- Nikdy nepřejíždějte přes kabel, mohlo by dojít k poškození jeho izolace.

K používání přístroje v souladu s jeho určením

Přístroj používejte výhradně v domácnosti k vysávání suchých, běžně znečištěných podlahových krytin a podle zvolené kartáčové násady (příslušenství) také nábytku.

Jakýkoli jiný způsob používání přístroje se považuje za použití v rozporu s jeho určením a je zakázán.

Zejména je zakázáno vysávat:

- Lidí, zvířata, rostliny, zvláště vlasy, prsty a jiné části těla či oděvy, které se nacházejí na těle. Může dojít k jejich vtažení a k poranění.
- Tonery (do tiskáren, kopírek atd.). Hrozí nebezpečí požáru a výbuchu.
- Žhavý popel, hořící cigarety nebo zápalky. Může dojít k požáru.
- Ostré předměty (jako jsou úlomky skla, hřebíky). Mohlo by dojít k poškození přístroje.
- Vodu a jiné kapaliny, zvláště pak vlhké čisticí prostředky na koberce. Vlhkost uvnitř přístroje může způsobit zkrat.
- Stavební suť, sádku, cement, jemný prach z vrtání, líčidla, pudr atd. Mohlo by dojít k poškození přístroje.

Kromě toho je zakázáno:

- Používat přístroj v blízkosti výbušných nebo snadno vznětlivých látek. Hrozí nebezpečí požáru a výbuchu.
- Provádět svévolné přestavby nebo opravy. Hrozí bezprostřední nebezpečí poranění.
- Strkat do otvorů přístroje za provozu jakékoli předměty. Hrozí nebezpečí poranění.
- Používat přístroj venku. Hrozí nebezpečí, že se přístroj poškodí deštěm a nečistotami.

Je-li přístroj poškozen

- Nikdy nepoužívejte poškozený přístroj nebo přístroj s poškozeným síťovým kabelem. Je-li síťový kabel přístroje poškozen, musí jej vyměnit výrobce nebo jeho servis či podobně kvalifikovaná osoba, aby se předešlo ohrožení.
- Poškozený přístroj předejte za účelem opravy specializovanému prodejci nebo se obraťte na zákaznický servis firmy Vax.

K likvidaci



Elektrický odpad se nesmí likvidovat společně s komunálním odpadem.

- K vrácení vysloužilých přístrojů místo toho využijte místní sběrný.
- Přístroj likvidujte v souladu s předpisy na ochranu životního prostředí platnými ve vaší zemi.
- Používané filtry jsou vyráběny z ekologicky nezávadných materiálů. Na rozdíl od přístroje je můžete vyhazovat do komunálního odpadu.

Sestavení

PŘED POUŽITÍM PŘÍSTROJE SI PŘEČTĚTE BEZPEČNOSTNÍ POKYNY (viz kapitolu „Bezpečnost“)

⚠ VÝSTRAHA!

Přístroj sestavujte pouze tehdy, pokud je zástrčka vytažena ze zásuvky. Než zástrčku zapojíte do zásuvky, přesvědčte se, zda je přístroj vypnutý.

Sestavení

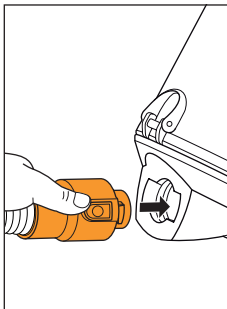

Adaptér sací hadice zasuněte do uchycení sací hadice.

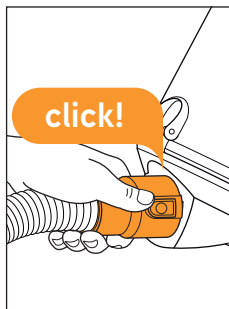

Zajišťovací mechanismus adaptéru sací hadice musí slyšitelně a citelně zaskočit. Zkontrolujte jeho pevné usazení.

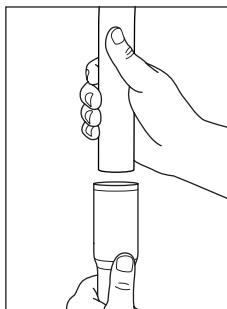

Chcete-li použít některou z podlahových hubic: Zasuňte teleskopickou trubku do rukojeti.

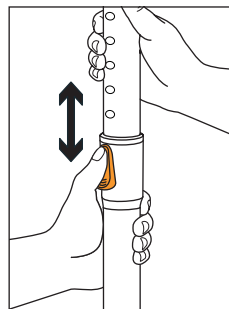

Dle vyobrazení upravte délku teleskopické trubky.

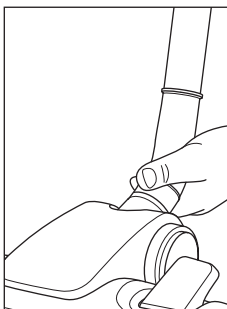

Zvolenou hubici nasadte na spodní konec teleskopické trubky. Případně může být nutné do sebe oba díly při spojování trochu zašroubovat.

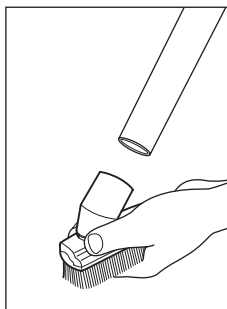
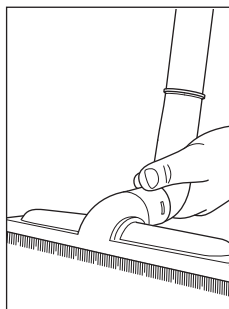

Chcete-li použít některou z malých hubic z příslušenství: Doporučujeme, abyste hubice nasazovali přímo na držadlo.

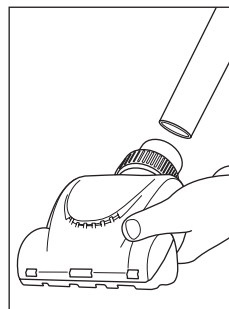

VÝSTRAHA!

Než zástrčku zapojíte do zásuvky, přesvědčte se, zda je přístroj vypnutý. Zvláště při vysávání schodiště dbejte na to, abyste se neustále nacházeli nad přístrojem.

VAROVÁNÍ: Před vysáváním se informujte o nárocích své podlahové krytiny. Respektujte doporučení výrobce podlahové krytiny. Náš malý turbokartáč (přiložen ke všem modelům z řady „Pet“) **slouží výhradně k vysávání odolných podkladů**. Malým turbokartáčem proto nikdy nečistíte citlivé či leštěné podlahové krytiny, nábytek, koberce, čalounění a potahy ani látky s citlivou texturou.

Vysávání

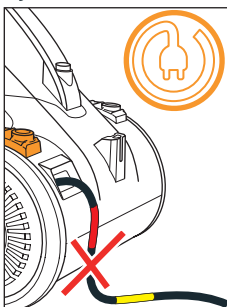

Vytáhněte síťový kabel z přístroje až po žlutou značku. Pokud byste kabel vytáhli příliš, pomocí tlačítka navijení kabelu jej znovu navijte.

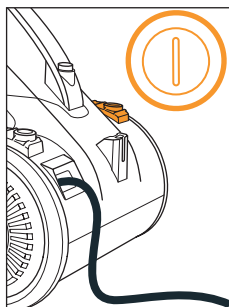

Zapojte zástrčku do zásuvky s ochranným kontaktem. Zapněte přístroj tlačítkem zapnutí/vypnutí.

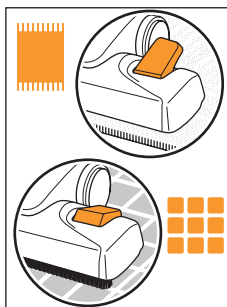

Nastavte přepínač podlahové hubice na koberce do polohy (A). Při vysávání tvrdých podlah naopak použijte polohu (B).

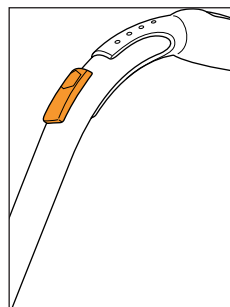

Sací výkon můžete rychle snížit regulátorem přísávání. Regulátor přísávání však musí být v normálním případě zcela zavřený.

Ukládání

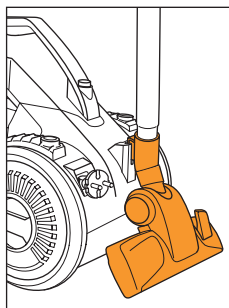
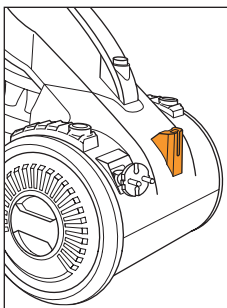

Prostorově nenáročné ukládání umožňuje záchytná drážka na zadní straně přístroje. Záchytný háček podlahové hubice do záchytné drážky zastrčte tak, jak je to znázorněno na obrázku.

Vyprazdňování zásobníku na prach

VÝSTRAHA!

Než začnete přístroj čistit či provádět jeho údržbu, odjišťovat nebo vyprazdňovat zásobník na prach či nasazovat nebo uvolňovat příslušenství, vypněte jej a vytáhněte síťovou zástrčku ze zásuvky.

VAROVÁNÍ: Přístroj je vybaven pojistkou proti přehřátí. Při přehřátí (např. v důsledku ucpané hubice nebo přepřehřátého zásobníku na prach) se automaticky vypne.

Vyprázdnění a vyčištění zásobníku na prach

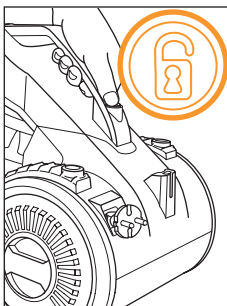

Stiskněte zajišťovací tlačítko a vyndejte zásobník na prach z přístroje.

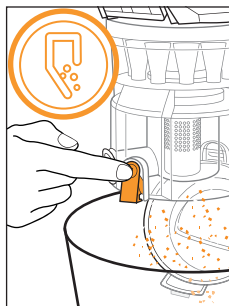

Přidrte zásobník na prach co nejnižší nad odpadkovým košem a teprve poté stiskněte vyprazdňovací tlačítko.

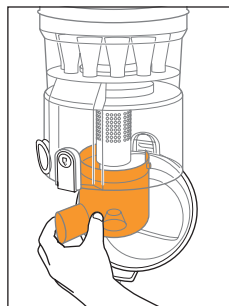

Zásobník na prach pevně uchopte a po směru hodinových ručiček vyšroubujte separátor. Propláchněte jej a nechte jej zcela uschnout.

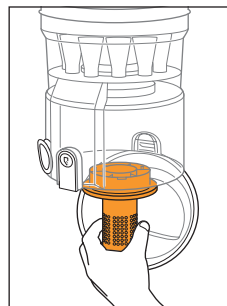

Zásobník na prach pevně uchopte a sítkem filtru otočte proti směru hodinových ručiček. Sítko propláchněte a nechte je zcela uschnout. Odstraňte zbytky prachu, které případně zůstaly zachycené v zásobníku na prach.

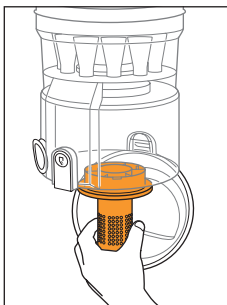

Vložte sítko filtru a zajistěte je otočením po směru hodinových ručiček.

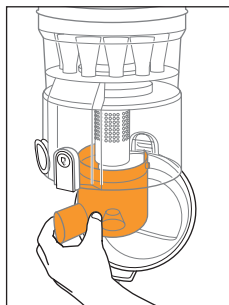

Vložte separátor a zajistěte jej otočením proti směru hodinových ručiček. Zavřete dno vysavače.

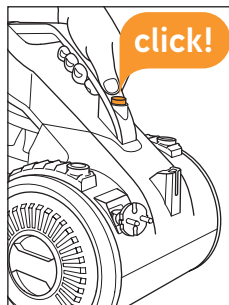

Zásobník na prach pevně zatlačte zpět do jeho konzoly tak, aby se slyšitelně zacvaknul.

VÝSTRAHA!

Než začnete přístroj čistit či provádět jeho údržbu, odjišťovat nebo vyprazdňovat zásobník na prach či nasazovat nebo uvolňovat příslušenství, vypněte jej a vytáhněte síťovou zástrčku ze zásuvky.

VAROVÁNÍ: Filtry čistěte nejlépe **při každém vyprazdňování zásobníku na prach**. Ochranný filtr motoru můžete ručně vyprat v čisté vodě z vodovodu. Výfukový filtr se naopak prát nesmí. Přístroj používejte pouze tehdy, pokud jsou v něm správně nainstalovány všechny filtry a tyto filtry jsou nepoškozené a suché.

Čištění ochranného filtru motoru

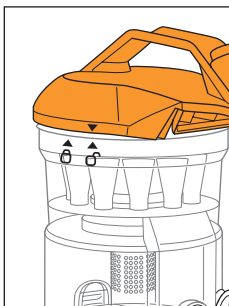

Zásobník na prach pevně uchopte a víko proti směru hodinových ručiček odšroubujte.

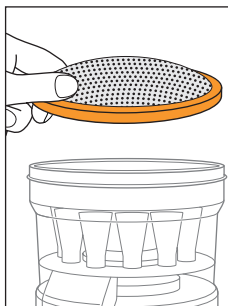

Sundejte víko. Ze zásobníku vyjměte ochranný filtr motoru.

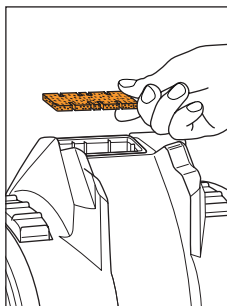

Zkontrolujte ochranný předfiltr motoru. Je-li znečištěný, vyndejte jej z přístroje.

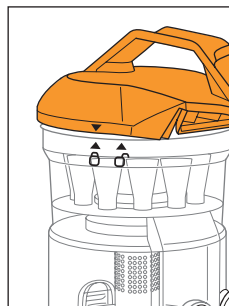

Filtr vyklepejte. V případě potřeby jej propláchněte a nechte jej 24 hodin schnout. Znovu jej vložte. Zavřete víko tak, jak je to znázorněno na obrázku.

Čištění výfukového filtru

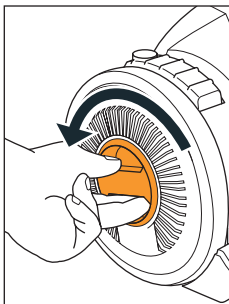

Výfukový filtr je umístěn v pravém kole. Otočením proti směru hodinových ručiček uvolněte kryt kola.

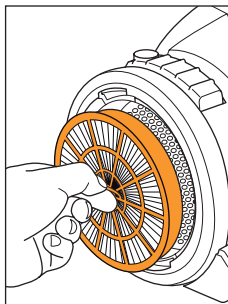

Výfukový filtr je nyní volně přístupný a můžete jej vyndat za úchyt.

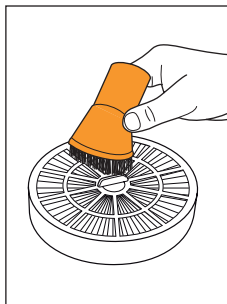

Vyklepejte nečistoty. V případě potřeby jej vykartáčujte kombinovanou hubicí 2 v 1. Nemyjte jej.



Výfukový filtr znovu vložte do přístroje. Kryt kola zašroubujte po směru hodinových ručiček natolik, aby slyšitelně a citelně zaskočil.

Odstraňování problémů

VÝSTRAHA!

Než začnete přístroj udržovat nebo hledat příčinu problému, přístroj vypněte a vytáhněte síťovou zástrčku ze zásuvky. Předejdete tak poranění.

Proč přístroj nejde zapnout nebo se za provozu vypíná?

- Je možné, že jste zástrčku do zásuvky nezapojili správně. Přesvědčte se, zda je zástrčka správně zapojena do funkční zásuvky.
- Přístroj je vybaven pojistkou proti přehřátí. Je možné, že se tento termostat aktivoval. Jestliže k tomu dojde:
 1. Vypněte přístroj a vytáhněte zástrčku ze zásuvky.
 2. Vyndejte a vyprázdněte zásobník na prach.
 3. Vyčistěte filtry a zkontrolujte, zda hadice není ucpaná.
 4. Přístroj nechejte hodinu vychladnout (pokud jste však filtry čistili vodou, nechejte je nejprve 24 hodin vyschnout, než je znovu vložíte do přístroje).

Proč přístroj nevysává žádné nebo téměř žádné nečistoty?

- Je otevřen regulátor přísávání. Zavřete regulátor přísávání.
- Nasazená hubice/kartáč neodpovídá vysávanému povrchu. Namontujte hubici/kartáč, která lépe odpovídá vysávanému povrchu.
- Poloha přepínače na podlahové hubici neodpovídá vysávanému povrchu. Nastavte přepínač v souladu s vysávaným povrchem.
- Je přeplněn zásobník na prach, viz část „Vyprazdňování zásobníku na prach“.
- Jsou ucpané filtry, viz část „Čištění filtrů“.
- Je ucpaná hubice, teleskopická trubka nebo sací hadice. Odstraňte předměty, které způsobují ucpání.

Proč z přístroje vylétává prach?

- Je otevřen regulátor přísávání. Zavřete regulátor přísávání.
- Není správně namontován zásobník na prach. Přesvědčte se, zda je zásobník na prach správně usazen.
- Nejsou vloženy filtry nebo jsou vloženy nesprávně. Informace o správném postupu naleznete v části „Čištění filtrů“.
- Je ucpaná hubice, teleskopická trubka nebo sací hadice. Odstraňte předměty, které způsobují ucpání.

Co dělat, pokud je malý turbokartáč znečištěný nebo zablokovaný? (jen u modelů z řady „Pet“)

1. Vypněte přístroj a vytáhněte zástrčku ze zásuvky.
2. Sundejte malý turbokartáč z teleskopické trubky nebo z držadla.
3. Dle obrázku stiskněte odjišťovací tlačítka na obou stranách (a) a sundejte horní část (b).
4. Kartáč důkladně ručně vyčistěte. Pokud by nečistoty nebylo možné odstranit ručně, opatrně použijte nůžky nebo pinzetu.
VAROVÁNÍ: Dejte pozor, abyste nepoškodili kartáč a zejména jeho klínový řemen.
5. Po vyčištění nasadte horní část nejprve na 4 výstupky v přední části základny (c).
6. Pak naklapněte její zadní část (d). Horní část slyšitelně a citelně zaskočí.

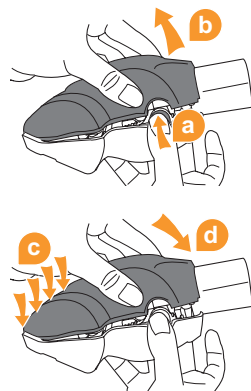

Co dělat, pokud nenaleznete odpověď na svou otázku

- Než nám zavoláte, poznamenejte si modelové a sériové číslo svého vysavače (viz typový štítek na spodní straně přístroje). Poté kontaktujte naši infolinku, viz stranu 210 „Mezinárodní servis“.



we  to help

Budete-li schopni problém odstranit sami či s naší pomocí, přístroj do opravy neodesílejte. Jak nás kontaktovat: viz stranu 210 „International Service“.

Záruka

- Platí zákonná úprava poskytování záruky dle směrnice EU 2011/83/EU.
- V nečlenských státech EU se uplatňují minimální záruční nároky platné v daném státě.

Technické údaje

Technické údaje

Typ přístroje	Multicyklonový podlahový vysavač (bezšáčkový)
Název modelu	Air Compact Base, Air Compact Pet
Číslo modelu	C85-AM-B-E / C85-AM-P-E
Výkon	700 W
Napětí	220–240 V~, 50 Hz
Objem	cca 1,7 l
Délka kabelu	cca 6,0 m
Hmotnost	cca 4,9 kg



V souvislosti s neustálým zdokonalováním našich výrobků si vyhrazujeme právo na technické a vzhledové změny. © Vax Ltd.

	Side
Overblik	42
Sikkerhed	44
Samling	46
Støvsugning og opbevaring	47
Tøm støvbeholder	48
Rensning af filtre	49
Afhjælp problemer	50
Tekniske data	52

Overblik

- 1 Støvsuger
- 2 Slangeadapter
- 3 Håndgreb
- 4 Falsk luft-regulator
- 5 Slange
- 6 Møbelbørste
- 7 Radiatormundstykke
- 8 Polstermundstykke
- 9 Teleskoprør
- 10 Teleskoprørets lås
- 11 Sugelangeholder
- 12 Gulvmundstykke
- 13 Parketmundstykke
- 14 Miniturbobørste (kun ved modeller fra "Pet"-serien)

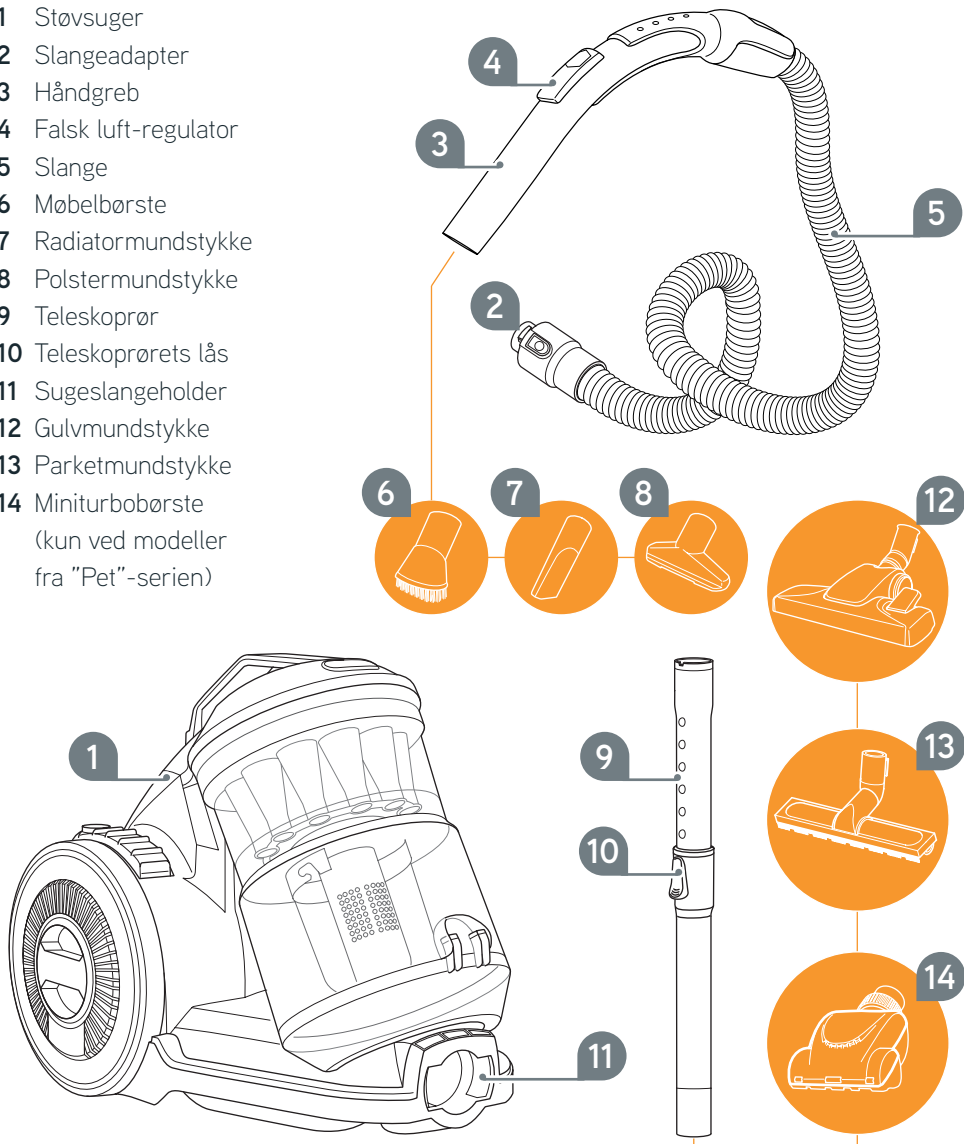

Overblik

DK

- 1 Tænd-sluk-knap
- 2 Knap til kabeloprulning
- 3 Beskyttelsesfilter til formotor
- 4 Låseknop
- 5 Støvbeholderens låg
- 6 Motorbeskyttelsesfilter
- 7 Støvbeholder
- 8 Maks-markering
- 9 Filtersi
- 10 Separator
- 11 Tømningsknap
- 12 Udblæsningsfilter
- 13 Hjulcappe

tildækket på bagsiden:

- Parkeringsbeslag
- Lysnetkabel med stik

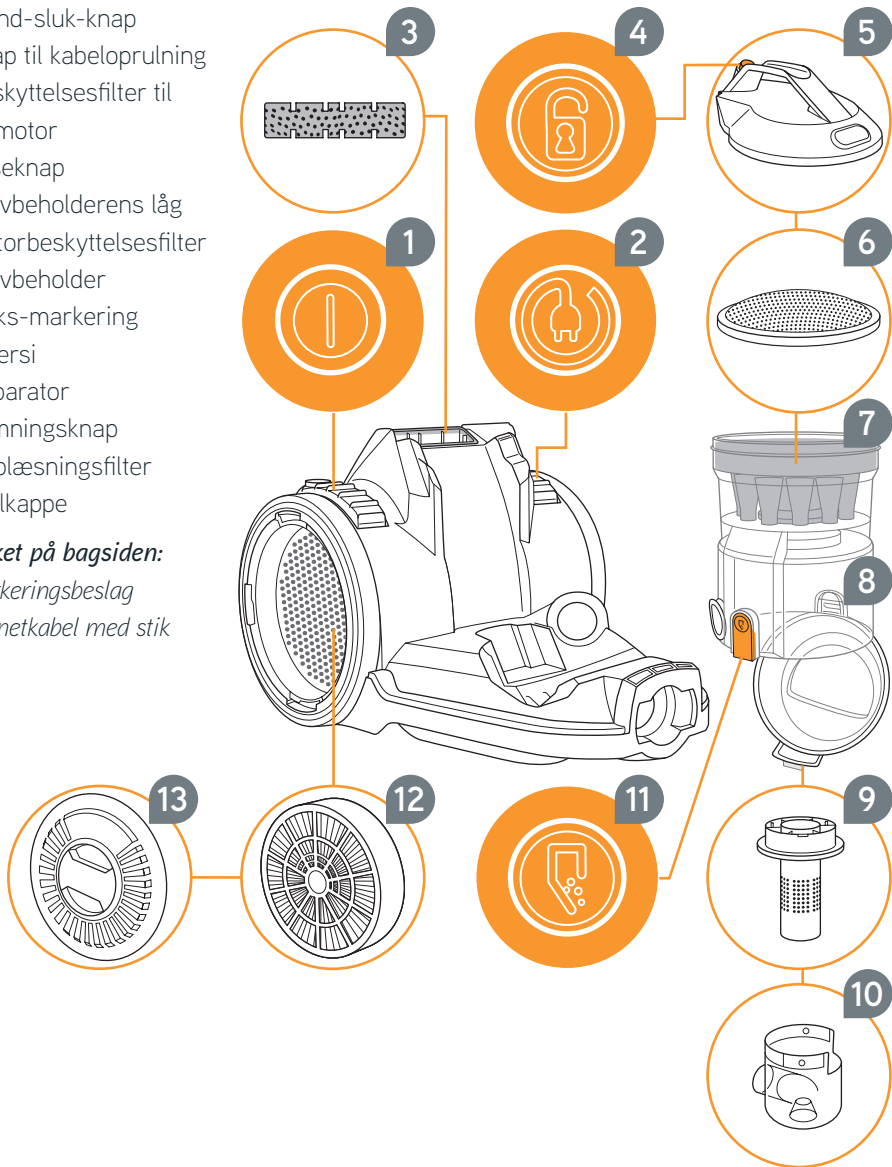

Sikkerhed

Om betjeningsvejledningen

- Læs hele betjeningsvejledningen igennem inden du begynder at arbejde med støvsugeren. Opbevar denne vejledning omhyggeligt. Hvis du overdrager støvsugeren til tredjepart, skal betjeningsvejledningen følge med.
- Manglende overholdelse af denne anvisning kan medføre alvorlig personskade eller skade på støvsugeren. Vi påtager os ikke noget ansvar for skader der måtte opstå som følge af manglende overholdelse af denne betjeningsvejledning.

Om bestemte persongrupper

- Dette apparat kan anvendes af børn på 8 år og derover samt af personer med reducerede fysiske, sensoriske eller mentale evner eller mangel på erfaring og/eller viden hvis de er under opsyn eller er instrueret i sikker brug af apparatet og har forstået de deraf resulterende farer.
- Børn må ikke lege med apparatet. Børn må bl.a. hverken stille sig eller sætte sig på apparatet. Børn, der er yngre end 8 år, skal holdes på afstand af maskinen og tilslutningsledningen, hvis den er tilkoblet eller afkølet.
- Rengøring og brugervedligeholdelse må ikke udføres af børn uden opsyn.
- Emballage må ikke bruges som legetøj. Der er fare for kvælning.

Om strømforsyningen

Apparatet drives med elektrisk strøm, og derfor er der principielt risiko for elektrisk stød. Derfor:

- Nedsænk aldrig apparatet i vand eller andre væsker, og hold det væk fra regn og fugtighed. Berør aldrig stikket med våde hænder. Anvend ikke apparatet i det fri eller i rum med høj luftfugtighed.
- Når du vil trække stikket ud af stikdåsen, skal du altid trække direkte i stikket. Træk aldrig i lysnetkablet. Transporter aldrig apparatet ved at holde det i kablet. Det kan blive beskadiget.
- Pas på at lysnetkablet ikke får nogen knæk, kommer i klemme, bliver kørt over eller kommer i berøring med varmekilder eller skarpe kanter. Det må heller ikke ligge sådan at man kan falde over det.
- Anvend så vidt muligt ingen forlængerledning. Hvis det ikke kan undgås, så brug kun godkendte, stænkttætte, enkelte forlængerledninger (ingen multistikdåse) som passer til apparatets forbrug. Tjek inden du tilslutter støvsugeren til stikdåsen, at den elektriske spænding der er angivet på typeskiltet, stemmer overens med spændingen på stikdåsen.
- Før rengøring eller vedligeholdelse skal du slukke støvsugeren og trække lysnetstikket ud af stikdåsen.

til mini-turbobørsten (kun ved modeller fra „Pet“-serien)

- Anvend ikke mini-turbobørsten på mennesker, dyr eller planter. Før rengøring eller åbning af miniturbomundstykket skal du slukke støvsugeren. Ellers er der fare for kvæstelser!
- Kør aldrig hen over et kabel: Isoleringen kan blive beskadiget.

Tilsløst anvendelse

Produktet må udelukkende anvendes i husholdninger til støvsugning af tørre, normalt tilsmudsede gulvbelægninger og, alt efter det valgte mundstykke (tilbehør), også møbler.

Enhver anden anvendelse betragtes som ikke-tilsløst og er forbudt.

Det er især forbudt at suge:

- mennesker, dyr og planter – især hår, fingre og andre legemsdele – samt tøj der sidder på kroppen. Det kan blive trukket ind, hvorved der kan opstå personskade.
- Toner (til laserprintere, kopimaskiner, osv.). Der er fare for brand og eksplosion.
- Glødende aske, brændende cigaretter eller tændstikker. Der kan opstå brand.
- Spidse genstande, f.eks. glasskår eller søm. Det kan beskadige apparatet.
- Vand og andre væsker, især fugtige tæpperensmidler. Fugtighed i maskinens indre kan forårsage kortslutning.
- Byggeaffald, gips, cement, fint borestøv, sminke, pudder osv. Dette kan beskadige apparatet.

Desuden er følgende forbudt:

- Anvendelse i nærheden af eksplosive eller let antændelige stoffer. Der er fare for brand og eksplosion.
- At brugeren selv ændrer eller reparerer apparatet. Der er alvorlig fare for personskade.
- At stikke genstande ind i apparatets åbninger mens det er i gang. Der er fare for personskade.
- Anvendelse i det fri. Der er fare for at regnvand og snavs ødelægger apparatet.

Hvis apparatet er defekt

- Anvend aldrig et defekt apparat eller et apparat med et defekt lysnetkabel. Hvis dette apparats lysnetkabel bliver beskadiget, skal det udskiftes af producenten eller dennes kundeservice eller en tilsvarende kvalificeret person for at undgå fare.
- Et defekt apparat skal indleveres til reparation hos en forhandler eller hos Vax-kundeservice.

til bortskaffelse



Elektrisk affald må ikke bortskaffes sammen med husholdningsaffald.

- Indlever det i stedet på en godkendt genbrugsstation.
- Bortskaf produktet iht. de nationalt gældende miljøbeskyttelsesforskrifter.
- De anvendte filtre er lavet af miljøvenlige materialer.
Dem kan du – i modsætning til støvsugeren – bortskaffe som husholdningsaffald.

Samling

LÆS SIKKERHEDSANVISNINGERNE FØR BRUG (se kapitlet „Sikkerhed“)!

ADVARSEL!

Monér kun produktet, hvis stikket er trukket ud af stikdåsen.

Kontrollér, at der er slukket for støvsugeren, før du sætter stikket i en stikdåse.

Samling

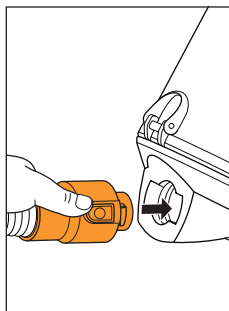

Sæt støvsugerslangeadapteren ind i sugeslangeholderen.

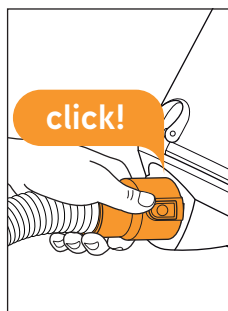

Sugeslangeadapterens låsemekanisme skal gå i hak både hørbart og mærkbart. Kontrollér, den sidder fast.

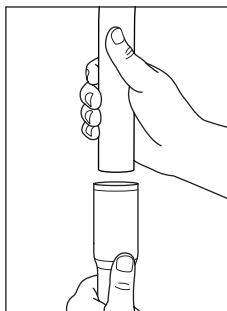

Hvis du vil anvende en af gulvmundstykkerne: Skub teleskoprøret ind i håndtaget.

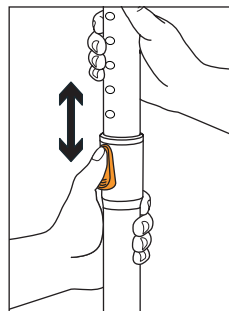

Tilpas længden af teleskoprøret, som det er fremstillet.

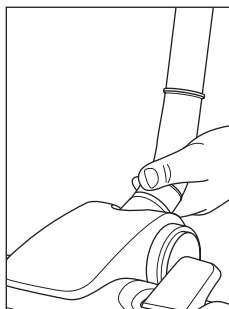

Anbring det mundstykke, du har valgt, på den nederste ende af teleskoprøret. Det er eventuelt nødvendigt at dreje de to dele lidt mod hinanden, når de sættes sammen.

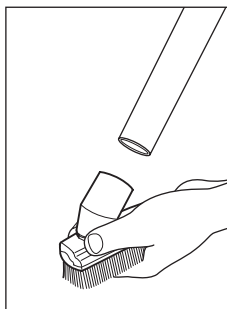
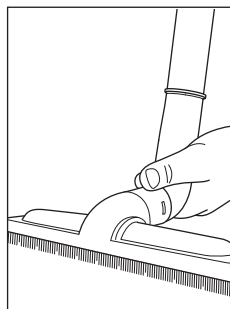

Hvis du vil anvende et af tilbehørsmundstykkerne: Vi anbefaler at sætte mundstykkerne direkte på håndtaget.

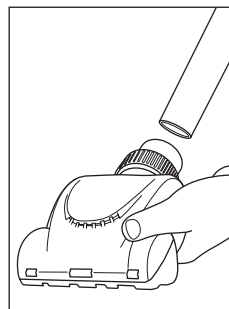

Støvsugning og opbevaring

DK

⚠ ADVARSEL!

Kontrollér, at støvsugeren er slukket, før du sætter stikket ind i en stikdåse.

Navnlig ved støvsugning af trapper skal du passe på altid at befinde dig oven for støvsugeren.

FORSIGTIG: Find ud af, hvilke krav gulvbelægningen stiller, inden du støvsuger den. Vær opmærksom på gulvbelægningsproducentens anbefalinger. Vores mini-turbobørste (følger med til alle modeller i „Pet“-serien) er **udelukkende beregnet til at suge ikke-sensitivt underlag**. Rengør derfor aldrig modtagelige eller polerede gulvbelægninger, møbler, tæpper, polstre og betræk samt alle stoffer med modtagelig tekstur med mini-turbobørsten.

Støvsugning

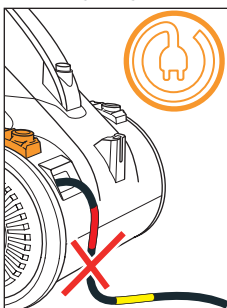

Træk strømkablet på stikket ud til den gule markering. Hvis du har trukket det for langt ud, skal du trække det ind igen ved hjælp af kabelprulningstasten.

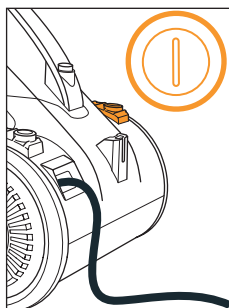

Sæt lysnetstikket i en stikdåse med jordforbindelse. Tænd støvsugeren med tænd-sluk-knappen.

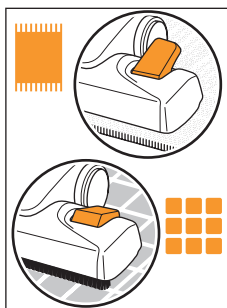

Sæt gulvmundstykkets omskifter til gulvtæpper i stilling (A). Derimod skal du bruge stilling (B) til hårde gulve.

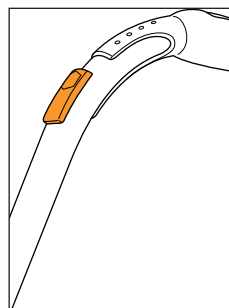

Du kan hurtigt regulere sugeeffekten med biluftregulatoren. Biluftregulatoren skal dog normalt være fuldstændigt lukket.

Opbevaring

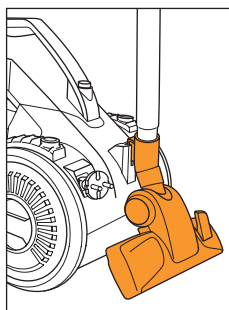
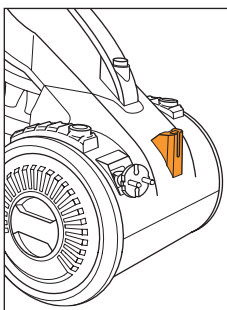

Der er en parkeringsholder på støvsugerens bagside for pladsbesparende opbevaring. Sæt gulvmundstykkets parkeringskrog i, som vist.

Tøm støvbeholder

ADVARSEL!

Før rengøring eller vedligeholdelse, oplåsning eller tømning af støvbeholder samt anbringelse af tilbehør skal du slukke støvsugeren og trække lysnetstikket ud af stikdåsen.

FORSIGTIG: Støvsugeren er udstyret med et termorelæ. Det slukker automatisk støvsugeren, hvis den bliver overophedet (f.eks. på grund af, at mundstykket er tilstoppet, eller støvbeholderen er overfyldt).

Tømning og rengøring af støvbeholder

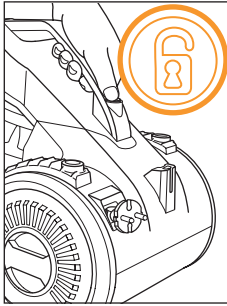

Tryk på oplåsningstasten og tag støvbeholderen ud af støvsugeren.

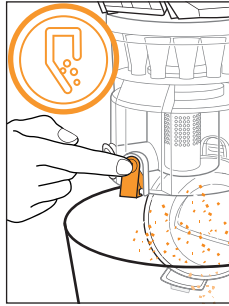

Hold støvbeholderen lavt over en affaldsspand og først først da på tømningstasten.

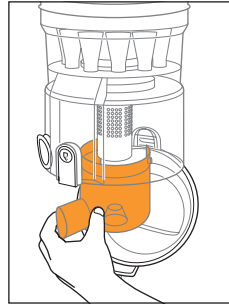

Hold støvbeholderen fast og drej separatorn løs i urets retning. Skyl den og lad den tørre fuldstændigt.

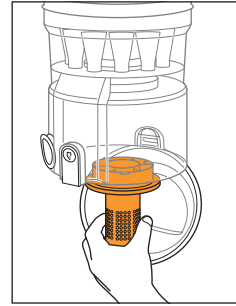

Hold støvbeholderen fast og drej filtersien løs mod urets retning. Skyl den og lad den tørre fuldstændigt. Fjern eventuelle støvrester der sidder tilbage i støvbeholderen.

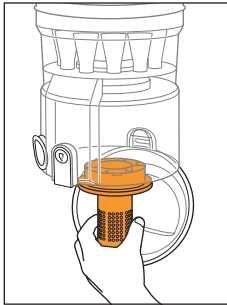

Sæt filtersien i og arretér den ved at dreje den i urets retning.

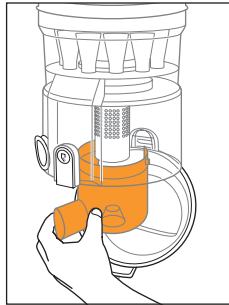

Sæt separatoren i og arretér den ved at dreje den mod urets retning. Luk støvbeholderens bund.

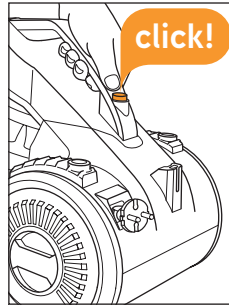

Pres støvbeholderen tilbage i dens konsol indtil du hører at den går i hak.

Rensning af filtre

DK

⚠ ADVARSEL!

Før rengøring eller vedligeholdelse, oplåsning eller tømning af støvbeholder samt anbringelse af tilbehør skal du slukke støvsugeren og trække lysnetstikket ud af stikdåsen.

FORSIGTIG: Det er bedst at rengøre filtret hver gang, du tømmer støvbeholderen.

Motorbeskyttelsesfiltrene kan vaskes manuelt med vand fra hanen. Udblæsningsfilteret kan derimod ikke vaskes. Anvend kun apparatet, når alle filtre er monteret korrekt, er intakte og tørre.

Rengøring af motorbeskyttelsesfilter

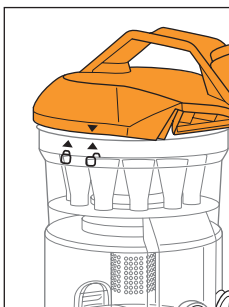

Hold støvbeholderen fast og drej låget af mod urets retning.

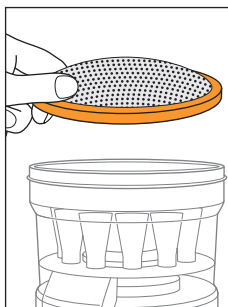

Tag låget af. Tag motorbeskyttelsesfiltret ud af holderen.

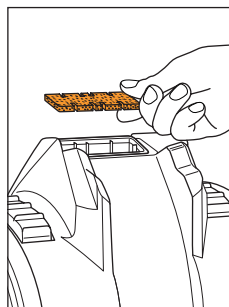

Kontrollér formotorbeskyttelsesfilteret. Tag det ud af støvsugeren, hvis det er tilsmudset.

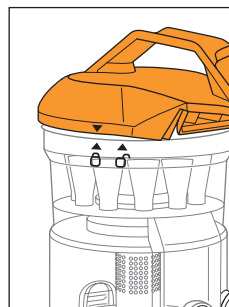

Slå filtrene ud. Skyl dem ved behov og lad dem tørre i 24 timer. Sæt dem igen. Luk låget, som vist.

Rengør udblæsningsfilter

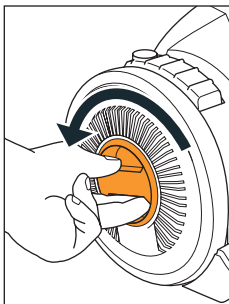

Udblæsningsfiltret sidder i det højre hjul. Oplås hjulkappen ved at dreje den mod urets retning.

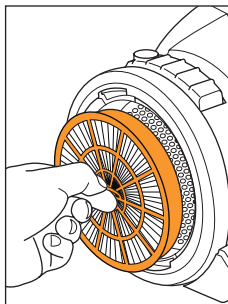

Udblæsningsfiltret er nu frit tilgængeligt og kan tages ud af sin laske.

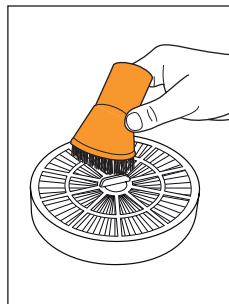

Slå tilsmudsninger ud. Børst den ud efter behov med 2-i-1-kombimundstykket. Vask den ikke.



Genmonter udblæsningsfilteret. Drej hjulkappen på ved at dreje i urets retning, til den går hør- og mærkbart i indgreb.

Afhjælp problemer

ADVARSEL!

For at forebygge kvæstelser skal du slukke for støvsugeren og trække stikket ud af stikdåsen, før du går i gang med fejlsøgning eller vedligeholder støvsugeren.

Hvorfor kan støvsugeren ikke tændes eller slår fra under drift?

- Muligvis er stikket ikke sat korrekt i en stikdåse. Sørg for, at stikket er stukket korrekt ind i en fungerende stikdåse.
- Støvsugeren er udstyret med et termorelæ. Denne termostat kan have udløst sig. Hvis det sker:
 1. Sluk støvsugeren og træk lysnetstikket ud af stikdåsen.
 2. Tag støvbeholderen ud og tøm den.
 3. Rengør filtret og kontrollér slangen for tilstopninger.
 4. Lad støvsugeren køle af 1 time (hvis du dog har rengjort filtrene med vand, skal du først lade disse tørre i 24 timer, før du anvender dem igen).

Hvorfor opsamler støvsugeren ingen eller næsten ingen smuds?

- Biluftregulatoren er åbnet. Luk hjælpeluftregulator.
- Det anbragte mundstykke/børste passer ikke til det underlag, der skal suges. Monter et mundstykke/en børste, der passer bedre til det underlag, der skal suges.
- Omkoblerens stilling på gulvmundstykket passer ikke til den undergrund, der skal suges. Indstil omkobleren efter det underlag, der skal støvsuges.
- Støvbeholderen er overfyldt, se „Tøm støvbeholder“.
- Filtrene er tilstoppet, se „Rengør filter“.
- Mundstykket, teleskoprøret eller sugeslangen er tilstoppet. Fjern tilstopningen.

Hvorfor kommer der støv ud af støvsugeren?

- Biluftregulatoren er åbnet. Luk hjælpeluftregulator.
- Støvbeholderen er ikke monteret korrekt. Kontrollér, at støvbeholderen sidder korrekt.
- Filtrene er ikke isat eller ikke isat korrekt. Læs, hvordan det gøres korrekt, under „Rengør filtre“.
- Mundstykket, teleskoprøret eller sugeslangen er tilstoppet. Fjern tilstopningen.

Hvad skal jeg gøre, hvis mini-turbobørsten er tilsmudset eller blokeret? (kun ved modeller fra „Pet“-serien)

1. Sluk støvsugeren og træk lysnetstikket ud af stikdåsen.
2. Træk miniturbomundstykket af teleskoprøret eller håndgrebet.
3. Tryk på oplåsningerne på begge sider, som vist (a), og tag overskålen af (b).
4. Rengør børsten grundigt med hænderne. Hvis du ikke kan fjerne tilsmudningen fuldstændigt med hænderne, kan du forsigtigt bruge en saks eller en pincet.
FORSIGTIG: Pas på ikke at beskadige børsten eller – især – kileremmen.
5. Sæt først overskålen foran i basens 4 næser efter rengøring (c).
6. Klap dem så på bagved (d). Filteret går hør- og mærkbart i hak.

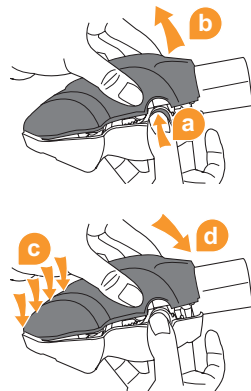

Hvis du stadig ikke har fået svar på dit spørgsmål,

- Skal du notere model- og serienummer på din støvsuger (se typeskiltet på undersiden af støvsugeren), før du ringer til. Kontakt derefter vores hotline, se side 210 „International Service“.



we  to help

Send ikke støvsugeren ind hvis du kan løse problemet selv eller med vores hjælp. Du kontakte os: se side 210 „International Service“.

Garanti

- De lovpligtige garantiydelsesregler i henhold til EU-direktivet 2011/83/EU er gældende.
- I Ikke-EU-lande gælder de i det pågældende land gældende mindstekrav til garantiydelse.

Tekniske data

Tekniske data

Støvsugertype	Multicyklonstøvsuger (posefri)
Modelnavn	Air Compact Base, Air Compact Pet
Modelnummer	C85-AM-B-E / C85-AM-P-E
Effekt	700 W
Spænding	220-240 V~, 50 Hz
Beholderkapacitet	ca. 1,7 L
Lysnetkabelængde	ca. 6,0 m
Vægt	ca. 4,9 kg



Ret til tekniske og designmæssige ændringer i forbindelse med konstant produktforbedring forbeholdes. © Vax Ltd.

	Página
Vista general	54
Seguridad	56
Montaje	58
Aspirar y guardar	59
Vaciar el depósito de polvo	60
Limpiar los filtros	61
Resolver problemas	62
Datos técnicos	64

Vista general

- 1 Aspirador
- 2 Adaptador de manguera
- 3 Empuñadura
- 4 Regulador de aire adicional
- 5 Manguera
- 6 Cepillo para muebles
- 7 Tobera para ranuras
- 8 Tobera para tapicerías y cojines
- 9 Tubo telescópico
- 10 Cierre de bloqueo del tubo telescópico
- 11 Alojamiento de la manguera de aspiración
- 12 Tobera de suelo
- 13 Tobera para parqués
- 14 Minicepillo turbo (solo en modelos de la serie "Pet")



Vista general

ES

- 1 Botón de encendido y apagado (On/Off)
- 2 Botón de enrollado del cable
- 3 Filtro pre-motor
- 4 Pulsador de desbloqueo
- 5 Tapa del depósito de suciedad
- 6 Filtro pre-motor
- 7 Depósito de polvo
- 8 Marca Máx
- 9 Criba del filtro
- 10 Separador
- 11 Botón de vaciado
- 12 Filtro de evacuación
- 13 Tapa de rueda

ocultos en la parte trasera:

- Fijación de estacionamiento
- Cable eléctrico con clavija

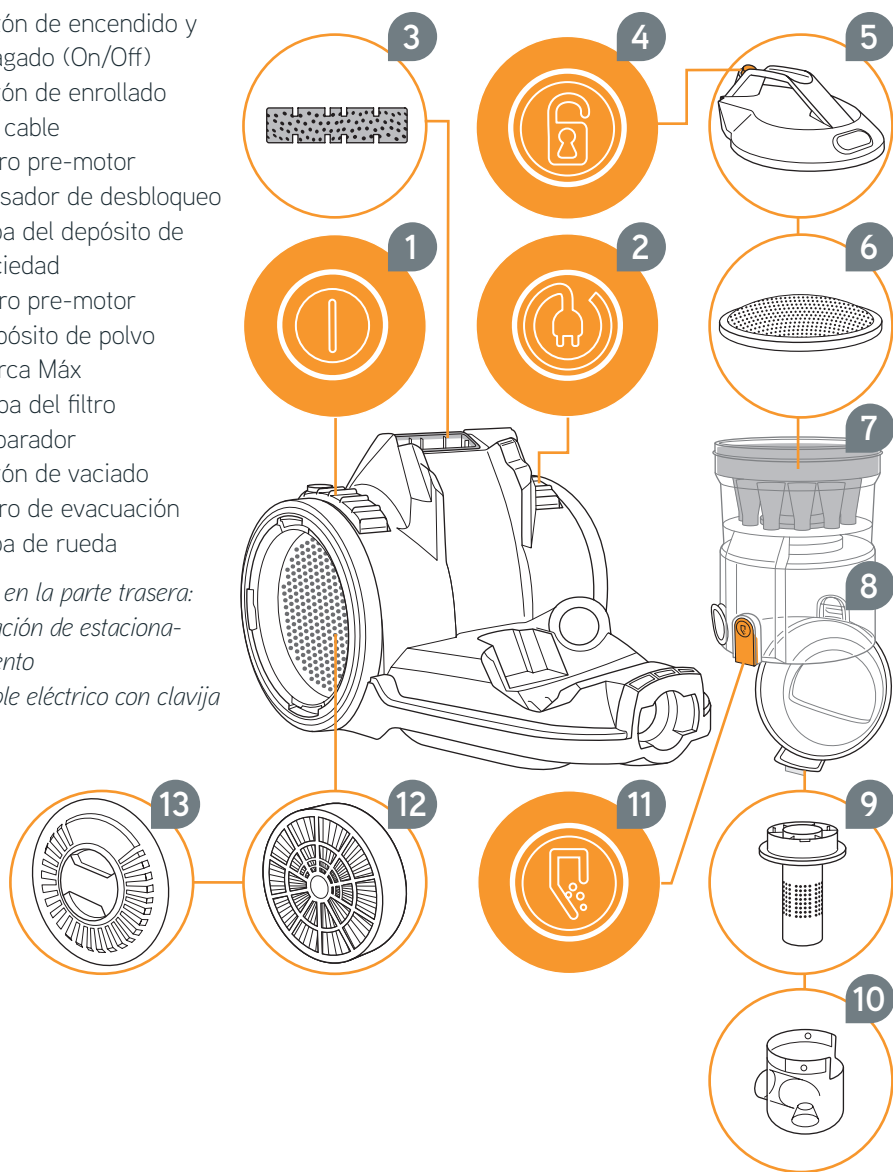

Seguridad

para la guía de usuario

- Lea esta guía de usuario por completo antes de utilizar el aparato. Guarde bien la guía. En caso de que entregue este aparato a una tercera persona, entréguele también la guía de usuario.
- La inobservancia de esta guía puede dar lugar a graves lesiones o daños en el aparato. No asumimos la responsabilidad en caso de daños causados por el incumplimiento de esta guía de usuario.

sobre determinados grupos de personas

- Este aparato puede ser usado por niños a partir de los 8 años y por personas con capacidad física, sensorial o mental restringida o con falta de experiencia y/o de conocimientos, si son supervisadas o han recibido instrucciones de cómo usar el aparato de manera segura. Tienen que ser conscientes de los posibles peligros.
- El aparato no es un juguete. Entre otros, los niños no deben ponerse de pie sobre el aparato ni sentarse encima. Los niños menores de 8 años se deberían mantener alejados del aparato y del cable de conexión cuando el aparato está conectado o se está enfriando.
- No está permitido que los niños lleven a cabo la limpieza o el mantenimiento del propio aparato sin supervisión.
- El material de embalaje no debe ser utilizado para jugar. Existe peligro de asfixia.

sobre la alimentación eléctrica

El aparato funciona con electricidad; por tanto, hay peligro de descarga eléctrica. Por esta razón:

- Jamás sumerja el aparato en agua u otros líquidos y manténgalo alejado de la lluvia y de la humedad. Jamás toque la clavija con las manos mojadas. No utilice el aparato al aire libre o en recintos con una humedad del aire elevada.
- Sujete siempre directamente la clavija para desenchufarla de la toma de corriente. No tire del cable eléctrico. Jamás transporte el aparato del cable eléctrico. Podría sufrir daños.
- Procure que el cable eléctrico no se doble ni quede enganchado y evite que se pase por encima de él o que entre en contacto con fuentes de calor o con bordes afilados. Además, no se debe poder tropezar con él.
- A ser posible, no use cables de prolongación. Si no hubiese alternativa, utilice sólo cables de prolongación simples (sin cajas de enchufes múltiples), protegidos contra chorros de agua, con certificación GS, que estén diseñados para el consumo de potencia del aparato. Antes de la conexión a la alimentación eléctrica, cerciórese que la tensión eléctrica indicada en la placa de características corresponde a la tensión de su toma de corriente.
- Antes de limpiar el aparato o efectuar el mantenimiento, apáguelo y desenchufe la clavija de la toma de corriente.

sobre el minicepillo turbo (solo en modelos de la serie "Pet")

- No utilice el minicepillo turbo para limpiar personas, animales o plantas. Antes de limpiar o abrir el accesorio Turbo, desconecte el aspirador. ¡En caso contrario, hay riesgo de lesiones!
- No pase nunca por encima de los cables, ¡el aislamiento podría sufrir daños!

sobre el uso adecuado

Emplee el aspirador exclusivamente en el ámbito doméstico, para aspirar pavimentos secos con un grado de suciedad normal y, con el complemento de cepillo adecuado (accesorio), también para aspirar muebles. Cualquier otra utilización se considera como inadecuada y está prohibida.

En particular, está prohibida la aspiración de:

- Personas, animales, plantas, especialmente cabellos, dedos u otras partes del cuerpo, así como prendas de ropa llevadas sobre el cuerpo. Pueden ser arrastrados, con el consiguiente riesgo de lesiones.
- Tóner (para impresoras, fotocopiadoras). Existe riesgo de incendio y explosión.
- Rescaldos, cigarrillos y cerillas encendidas. Pueden provocar un incendio.
- Objetos puntiagudos (tales como vidrios rotos, clavos). Podrían dañar el equipo.
- Agua y otros líquidos, en especial productos para la limpieza en húmedo de alfombras. La presencia de humedad en el interior del aparato puede provocar un cortocircuito.
- Escombros, yeso, cemento, polvo finísimo de taladrar, maquillaje, polvos de talco etc. Podrían dañar el aparato.

Además, está prohibido:

- El uso en las cercanías de materiales explosivos o fácilmente inflamables. Existe riesgo de incendio y explosión.
- Modificaciones o reparaciones no autorizadas. Existe un peligro de lesiones agudo.
- La introducción de objetos en la abertura del aparato durante su funcionamiento. Existe riesgo de lesiones.
- El empleo al aire libre. Existe el peligro de que la lluvia y la suciedad destruyan el aparato.

en caso de que el aparato esté averiado

- Jamás utilice un aparato defectuoso o un aparato con un cable eléctrico defectuoso. Para evitar riesgos, si el cable eléctrico de este aparato estuviese dañado, deberá ser reemplazado por el fabricante o por su servicio de asistencia al cliente o por una persona igualmente cualificada.
- Entregue un aparato defectuoso para su reparación a un distribuidor especializado o al servicio de asistencia al cliente Vax.

sobre la eliminación



Los aparatos eléctricos inservibles no se pueden desechar con los residuos domésticos.

- Entréguelos en los centros de recogida locales para aparatos eléctricos usados. Elimine el aparato de acuerdo con las normas de protección del medio ambiente vigentes en su país.
- Los filtros empleados están fabricados de materiales compatibles con el medio ambiente. A diferencia del aparato, se pueden desechar con la basura doméstica.

Montaje

¡ANTES DEL USO, SÍRVASE LEER LAS INDICACIONES DE SEGURIDAD (ver capítulo "Seguridad")!

⚠ ¡ADVERTENCIA!

Monte el aparato únicamente cuando la clavija esté sacada de la caja de enchufe.

Asegúrese de que el aparato está desconectado antes de introducir la clavija en una caja de enchufe.

Montaje

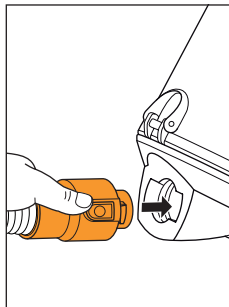

Inserte el adaptador de la manguera de aspiración en el alojamiento de la manguera de aspiración.

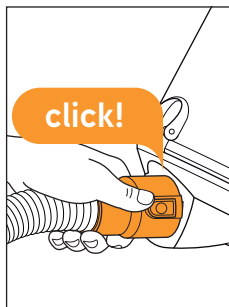

El mecanismo de bloqueo del adaptador de la manguera de aspiración debe encajar audible y perceptiblemente. Compruebe el ajuste fijo.

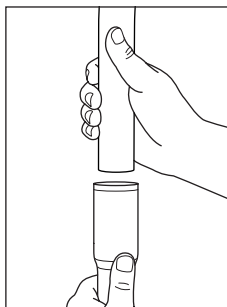

Si desea utilizar una de las toberas de suelo: Introduzca el tubo telescópico en el asidero.

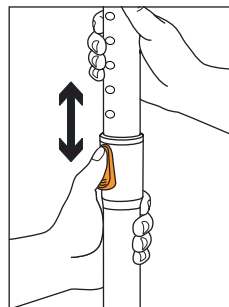

Adapte la longitud del tubo telescópico de la manera mostrada.

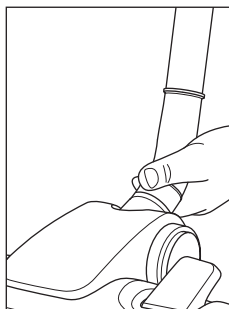

Monte la tobera elegida en el extremo inferior del tubo telescópico. Puede ser necesario girar las dos piezas ligeramente en sentido opuesto al encajarlas.

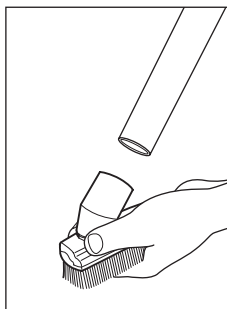
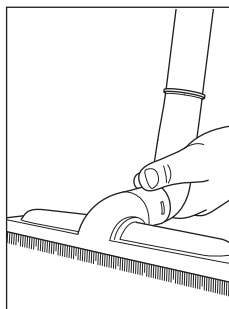

Si desea utilizar una de las pequeñas toberas de accesorios: Recomendamos colocar las toberas directamente en el asidero.

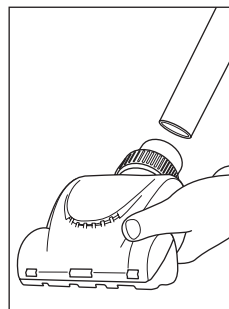

⚠ ¡ADVERTENCIA!

Asegúrese de que el aparato está desconectado antes de introducir la clavija en una caja de enchufe. Al aspirar escaleras, preste una atención especial a situarse siempre por encima del aparato.

CUIDADO: Antes de aspirar infórmese sobre las exigencias de su revestimiento del suelo. Observe las recomendaciones de los fabricantes de revestimientos de suelo. Nuestro minicepillo turbo (adjunto a todos los modelos de la serie "Pet") **sirve únicamente para aspirar superficies no delicadas**. No utilice nunca el minicepillo turbo para limpiar revestimientos de suelo delicados o pulidos, muebles, alfombras, tapicerías y fundas, así como cualquier tipo de tela con una textura delicada.

Aspirar el polvo

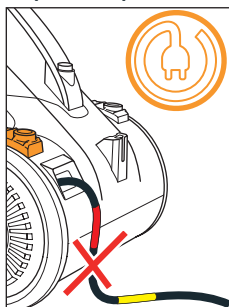

Extraiga el cable de corriente hasta la marca amarilla. Si lo ha extraído excesivamente, vuelva a recogerlo presionando el botón de enrollado del cable.

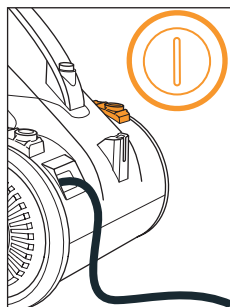

Enchufe la clavija en una toma de corriente con contacto de protección. Conecte el aparato en el interruptor de conexión / desconexión.

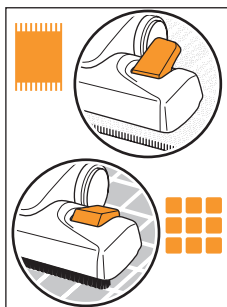

Para aspirar moquetas, coloque el conmutador de la tobera de suelo en la posición (A). Para suelos duros, en cambio, se utiliza la posición (B).

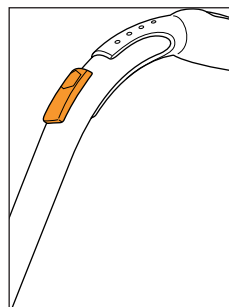

Con la ayuda del regulador de aire adicional puede reducir rápidamente la potencia de aspiración. Sin embargo, el regulador de aire adicional debe estar completamente cerrado en caso normal.

Guardar

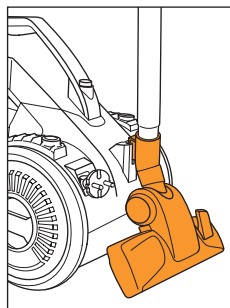
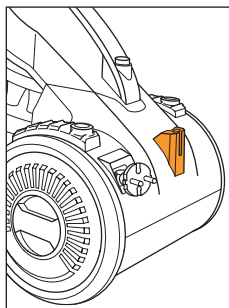

Para el almacenamiento se encuentra una fijación de estacionamiento en la parte posterior del aparato. Introduzca el gancho de estacionamiento según la figura.

Vaciar el depósito de polvo

⚠ ¡ADVERTENCIA!

Antes de limpiar o mantener el aparato, desbloquear o vaciar el depósito de polvo, así como montar y separar accesorios, apague el aparato y desenchufe la clavija de la toma de corriente.

CUIDADO: El aparato dispone de una protección contra sobrecalentamiento. En caso de sobrecalentamiento (por ejemplo, si los accesorios están obstruidos o el depósito de suciedad está demasiado lleno), el aparato se apaga automáticamente.

Vaciar y limpiar el depósito de suciedad

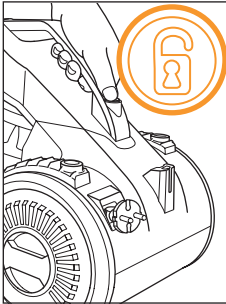

Presione el pulsador de desbloqueo y retire el depósito de polvo del aparato.

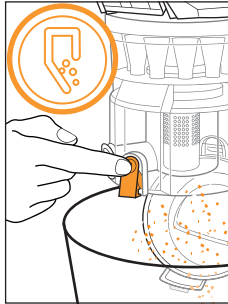

Sostenga el depósito de polvo sobre el cubo de basura y pulse solo entonces el botón de vaciado.

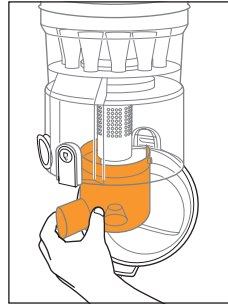

Sujete el depósito de polvo y desenrosque el separador en el sentido de las agujas del reloj. Lávelo y deje que se seque por completo.

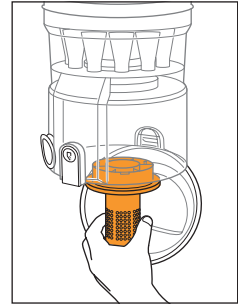

Sujete el depósito de polvo y desenrosque la criba del filtro en el sentido contrario a las agujas del reloj. Lávela y deje que se seque por completo. Elimine los restos de polvo que pudieran estar adheridos todavía al depósito.

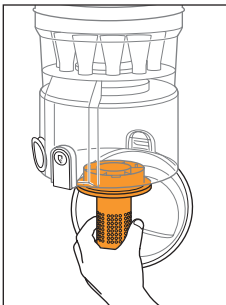

Inserte la criba del filtro y fíjela girando en sentido horario.

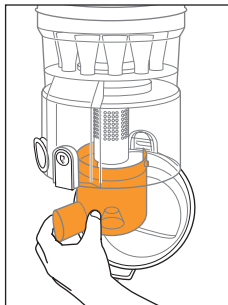

Inserte el separador y fíjelo girando en sentido contrario a las agujas del reloj. Cierre el fondo del depósito de suciedad.

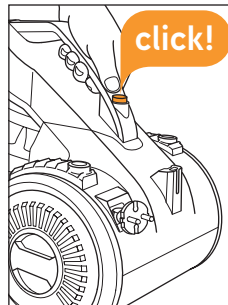

Presione el depósito de suciedad con fuerza en su consola hasta que encaje audiblemente.

Limpiar los filtros

ES

⚠ ¡ADVERTENCIA!

Antes de limpiar o mantener el aparato, desbloquear o vaciar el depósito de polvo, así como montar y separar accesorios, apague el aparato y desenchufe la clavija de la toma de corriente.

CUIDADO: Conviene limpiar los filtros **cada vez que vacíe el depósito de polvo**. Los filtros de protección del motor se pueden lavar manualmente con agua del grifo. El filtro de evacuación, en cambio, no puede lavarse. Emplee el aparato únicamente si todos los filtros están colocados correctamente, intactos y secos.

Limpiar el filtro pre-motor

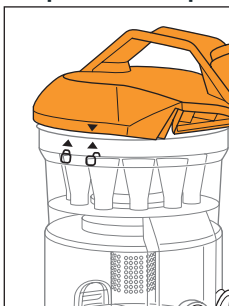

Sujete el depósito de polvo y desenrosque la tapa en el sentido contrario a las agujas del reloj.

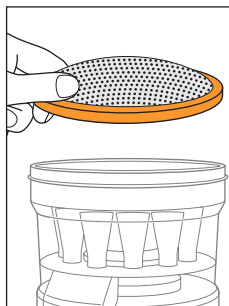

Retire la tapa. Retire el filtro pre-motor del depósito.

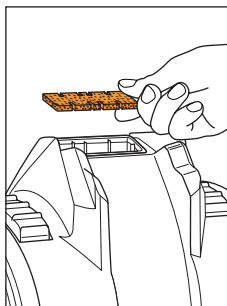

Controle el filtro pre-motor. Si está sucio, retírelo del aparato.

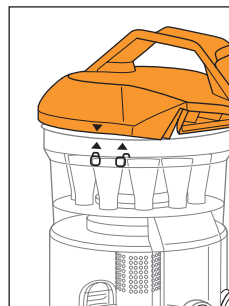

Sacuda los filtros para limpiarlos. Lávelos si es necesario y deje que se sequen durante 24 horas. Vuelva a insertarlos. Cierre la tapa según muestra la figura.

Limpiar el filtro de evacuación

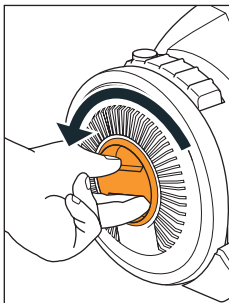

El filtro de evacuación se encuentra en la rueda derecha. Desbloquee la tapa de rueda girándola en sentido contrario a las agujas del reloj.

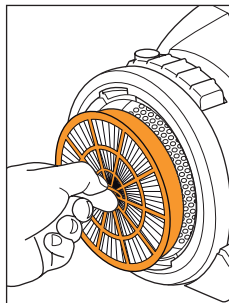

Entonces, el filtro de evacuación queda libremente accesible y se puede extraer tirando de su lengüeta.

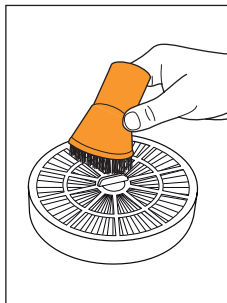

Sacuda la suciedad. Si es necesario, límpiolo con la tobera combinada 2 en 1. No lo lave. Vuelva a colocar el filtro de evacuación.



Enrosque la tapa de rueda en el sentido de las agujas del reloj hasta que encaje audible y perceptiblemente.

Resolver problemas

¡ADVERTENCIA!

Para evitar lesiones, desconecte el aparato y separe la clavija de la caja de enchufe antes de ponerse a localizar el problema o efectuar el mantenimiento del aparato.

¿Por qué el aparato no se puede conectar o se apaga durante el funcionamiento?

- Posiblemente, la clavija no está introducida correctamente en la caja de enchufe. Cerciórese de que la clavija está introducida correctamente en una caja de enchufe que funcione.
- El aparato dispone de una protección contra sobrecalentamiento. Este termostato se puede haber disparado. Si esto fuera el caso:
 1. Desconecte el aparato y desenchufe la clavija.
 2. Retire el depósito de polvo y vacíelo.
 3. Limpie los filtros y compruebe si la manguera está obstruida.
 4. Deje que el aparato se enfríe durante 1 hora (sin embargo, si ha limpiado los filtros con agua, deje que se sequen durante 24 horas antes de volver a colocarlos).

¿Por qué el aparato no recoge o apenas recoge la suciedad?

- El regulador de aire adicional está abierto. Cierre el regulador de aire adicional.
- La tobera/el cepillo montado no es apropiado para la superficie a limpiar. Monte una tobera/un cepillo más apropiado para la superficie a limpiar.
- La posición del conmutador en la tobera de suelo no es adecuada para la superficie a limpiar. Ajuste el conmutador al suelo a aspirar.
- El depósito de polvo está excesivamente lleno; ver “Vaciar el depósito de polvo”.
- Los filtros están obstruidos; ver “Limpiar los filtros”.
- El accesorio, el tubo telescópico o la manguera de aspiración están obstruidos. Elimine la obstrucción.

¿Por qué sale polvo del aparato?

- El regulador de aire adicional está abierto. Cierre el regulador de aire adicional.
- El depósito de polvo no está montado correctamente. Cerciórese de que el depósito de polvo está asentado correctamente.
- Los filtros no están colocados o están mal colocados. Consulte el procedimiento correcto en “Limpiar los filtros”.
- El accesorio, el tubo telescópico o la manguera de aspiración están obstruidos. Elimine la obstrucción.

¿Qué hacer si el minicepillo turbo está sucio o bloqueado? (solo en modelos de la serie "Pet")

1. Desconecte el aparato y desenchufe la clavija.
2. Retire el accesorio Turbo del tubo telescópico o de la empuñadura.
3. Accione los desbloques en ambos lados según muestra la figura (a) y retire la carcasa superior (b).
4. Limpie el cepillo manualmente a fondo. Si no fuera posible retirar la suciedad por completo de forma manual, utilice con precaución unas tijeras o unas pinzas.

CUIDADO: Durante esta operación, preste atención a no dañar el cepillo y, sobre todo, su correa trapezoidal.

5. Después de la limpieza, inserte la carcasa superior primero en la parte delantera en los 4 resaltos de la base (c).
6. A continuación, aplíquela en la parte posterior (d). La carcasa superior encaja audible y perceptiblemente.

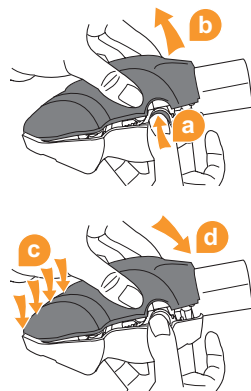

Si aún no ha encontrado la respuesta a su pregunta

- Anote el número de modelo y de serie de su aspirador (véase la placa de características en la parte inferior del aparato) antes de llamarnos. A continuación, póngase en contacto con nuestro hotline, ver página 210 "International Service".



we  to help

No nos envíe el aparato mientras pueda solucionar el problema usted mismo o con nuestra ayuda. Nos alcanza a través de: ver página 210 "International Service".

Garantía

- Se aplican las disposiciones legales sobre la garantía según la Directiva UE 2011/83/CE.
- En países que no sean miembros de la UE, se aplican los derechos mínimos de garantía vigentes en el país en cuestión.

Datos técnicos

Datos técnicos

Tipo de aparato	Aspirador multiciclón (sin bolsa)
Nombre de modelo	Air Compact Base, Air Compact Pet
Número de modelo	C85-AM-B-E / C85-AM-P-E
Potencia	700 W
Tensión	220-240 V~, 50 Hz
Capacidad	aprox. 1.7 litros
Longitud del cable	aprox. 6.0 m
Peso	aprox. 4.9 kg



Nos reservamos el derecho a realizar cambios técnicos y de diseño en el marco de la mejora constante de nuestros productos. © Vax Ltd.

Sivu

Yleistä

66

Turvallisuus

68

Kokoaminen

70

Imurointi ja säilyttäminen

71

Pölysäiliön tyhjentäminen

72

Suodattimen puhdistaminen

73

Ongelmien korjaaminen

74

Tekniset tiedot

76

Yleistä

- 1 Pölynimuri
- 2 Letkun sovitin
- 3 Kädensija
- 4 Sivuilmansäädin
- 5 Letku
- 6 Kalusteharja
- 7 Rakosuulake
- 8 Tyynysuulake
- 9 Teleskooppiputki
- 10 Teleskooppiputken lukitus
- 11 Imuletkun kiinnitysaukko
- 12 Lattiasuulake
- 13 Parkettisuulake
- 14 Mini-turboharja
(vain "Pet"-sarjan mallit)

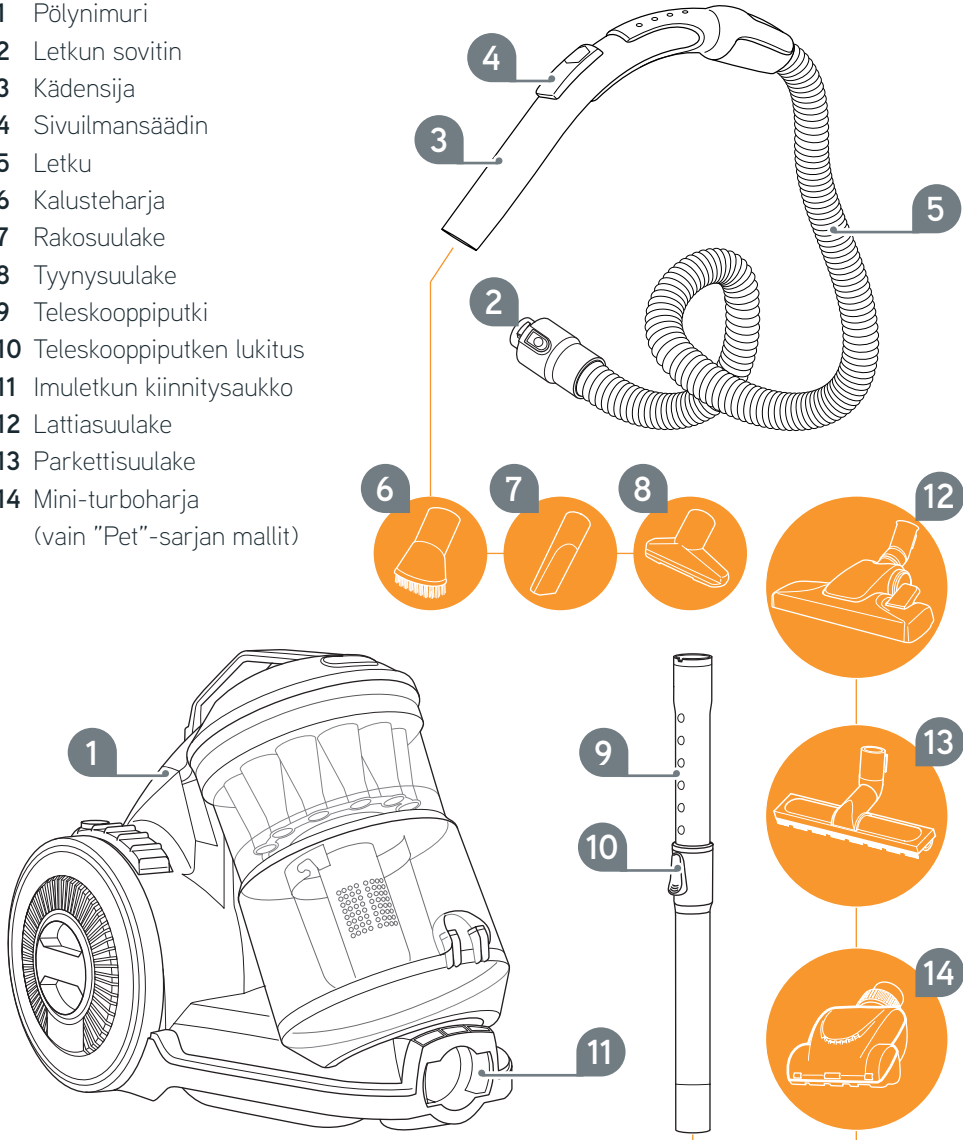

- 1 Virtapainike
- 2 Virtajohdon kelauspainike
- 3 Moottori esisuojasuodatin
- 4 Vapautuspainike
- 5 Pölysäiliön kansi
- 6 Moottorin suojasuodatin
- 7 Pölysäiliö
- 8 Max-merkki
- 9 Suodatinsihti
- 10 Sykloniyksikkö
- 11 Tyhjennyspainike
- 12 Poistoilmasuodatin
- 13 Pölykapseli

näkymättömissä takana:

- *Taukokannatin*
- *Virtajohto ja pistoke*



Turvallisuus

Turvallisuusohjeet

- Lue käyttöohjeet kokonaan ennen kuin käytät laitetta. Säilytä ohjeet huolellisesti. Mikäli luovutat laitteen edelleen, anna käyttöohjeet mukaan.
- Ohjeiden noudattamatta jättämisestä voi seurata vakava loukkaantuminen tai laitteen vaurioituminen. Emme vastaa vaurioista, joiden syynä on näiden ohjeiden noudattamatta jättäminen.

Määrätyt henkilöryhmät

- Yli 8-vuotiaat lapset ja henkilöt, joiden fyysiset, psyykkiset tai sensoriset ominaisuudet, kokemattomuus tai tietojen puute estävät laitteen turvallisen käytön yksinään, saavat käyttää imuria vastuullisen henkilön valvonnassa. Tai he voivat käyttää imuria, kun heille on opastettu käyttö ja he ovat ymmärtäneet käytön mahdolliset vaaratilanteet.
- Lapset eivät saa leikkiä laitteella. Lapset eivät saa asettua seisomaan eivätkä istuutua laitteen päälle. Laite ja liitäntäjohto on pidettävä poissa alle 8-vuotiaiden lasten ulottuvilta, kun laite toimii ja jäähtyy.
- Lapset eivät saa suorittaa puhdistusta tai käyttäjähuoltoa ilman valvontaa.
- Pakkausmateriaaleja ei saa käyttää lasten leikeissä. On olemassa tukehtumisvaara.

Virransyöttö

Laite toimii sähkövirralla, joka voi periaatteessa aiheuttaa sähköiskun. Siksi:

- Älä upota laitetta koskaan veteen tai muihin nesteisiin, ja suojaa se sateelta ja kosteudelta. Älä tartu pistokkeeseen märillä käsillä. Älä käytä imuria ulkona tai tiloissa, joissa on korkea ilmankosteus.
- Kun haluat irrottaa pistokkeen pistorasiasta, vedä aina suoraan pistokkeesta. Älä koskaan vedä virtajohdosta. Älä kuljeta laitetta koskaan virtajohdosta. Se voi vaurioitua.
- Kiinnitä huomiota siihen, että virtajohto ei taitu, puristu, jää pyörien alle eikä joudu kosketuksiin lämmönlähteiden tai terävien reunojen kanssa. Huolehdi sen lisäksi, ettei siihen voi kompastua.
- Älä käytä jatkojohtoa mikäli mahdollista. Jos jatkojohdon käyttö kuitenkin on välttämätöntä, käytä ainoastaan hyväksyttyä, roiskevesisuojattua yksinkertaista jatkojohtoa (ei jakorasiasia), joka soveltuu laitteen ottamalle teholle. Varmista myös ennen laitteen kytkemistä virtalähteeseen, että tyyppikilvessä ilmoitettu sähköjännite vastaa pistorasiaksi jännitettä.
- Ennen kuin puhdistat tai huollat laitteen, katkaise virta ja irrota pistoke pistorasiasta.

Mini-turboharja (vain „Pet“-sarjan mallit)

- Älä käytä Mini-turboharjaa ihmisiin, eläimiin tai kasveihin. Ennen kuin puhdistat/avaat Mini-turboharjaa, sammuta pölyimuri. Tapaturman vaara!
- Älä aja koskaan pyörällä johtimen yli, koska eristys voi vaurioitua.

Määräysten mukainen käyttö

Laitetta saa käyttää vain kotitalouksissa normaalisti likaantuneiden lattiapäällysteiden sekä sopivalla suulakkeella (lisävarusteet) myös huonekalujen imurointiin.

Kaikenlainen muu käyttö on määräysten vastaista ja kiellettyä.

Erityisesti kielletään seuraavien kohteiden imurointi:

- Ihmiset, eläimet, kasvit, erityisesti hiukset, sormet ja muut ruumiinosat sekä päällä olevat vaatekappaleet. Ne voivat imeytyä sisään ja aiheuttaa loukkaantumisen.
- Värijauhe (tulostimen, kopiokoneen). Tulipalon ja räjähdysvaara.
- Hehkuva tuhka, palavat savukkeet tai tulitikut. Voi aiheuttaa tulipalon.
- Terävät esineet (kuten lasinsirut, naulat). Ne voivat vaurioittaa laitetta.
- Vesi ja muut nesteet, erityisesti kosteat matonpuhdistusaineet. Sisäpuolella oleva kosteus voi aiheuttaa oikosulun.
- Rakennusjätteet, kipsi, sementti, hieno porausjauho, laasti, jauhe, jne. Ne voivat vaurioittaa laitetta.

Lisäksi kiellettyä ovat seuraavat:

- Käyttö lähellä räjähtäviä tai helposti syttyviä aineita. Tulipalon ja räjähdysvaara.
- Laitteen muuttaminen tai korjaaminen itse. On olemassa välitön loukkautusvaara.
- Esineiden työntäminen laitteen aukkoihin käytön aikana. Tällöin on olemassa loukkautusvaara.
- Käyttö ulkona. On olemassa vaara, että sade ja lika rikkovat laitteen.

Jos laite on viallinen

- Älä käytä koskaan viallista laitetta tai laitetta, jonka virtajohto on viallinen. Jos laitteen virtajohto vaurioituu, valmistajan, valmistajan asiakaspalvelun tai muun valtuutetun tahon on vaihdettava se vaaran välttämiseksi.
- Toimita viallinen laite korjattavaksi jollekin jälleenmyyjälle tai Vax-asiakaspalveluun,

Hävittäminen



Sähkölaitteita ei saa hävittää kotitalousjätteen mukana.

- Käytä sen sijaan paikallisia vanhojen laitteiden keräilypisteitä.
- Hävitä laite voimassa olevien ympäristönsuojelumääräysten mukaisesti.
- Käytetyt suodattimet on valmistettu ympäristölle vaarattomista materiaaleista. Voit hävittää tämän – toisin kuin laitteen – talousjätteiden seassa.

Kokoaminen

LUE TURVALLISUUSOHJEET ENNEN KÄYTTÖÄ (katso luku „Turvallisuus“)!

⚠ VAROITUS!

Kokoa laite vain, kun pistoke on irrotettu pistorasiasta.

Tarkasta ennen pistokkeen liittämistä pistorasiaan, että laitteen virta on katkaistu.

Kokoaminen

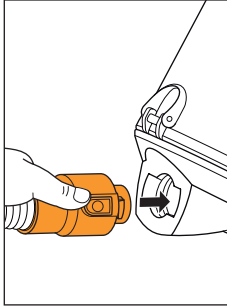

Työnnä imuletkun kiinnike kiinnitysaukkoon.

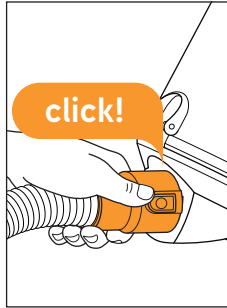

Imuletkun kiinnikkeen vapautuspainikkeen tulee napsahtaa kuuluvasti ja tuntuvasti. Tarkasta, että se on kunnolla kiinni.

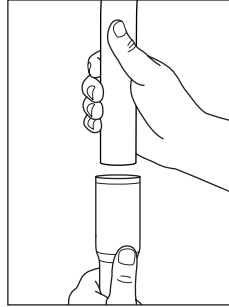

Jos käytät lattiasuulaketta: Työnnä teleskooppiputki kädensijaan.

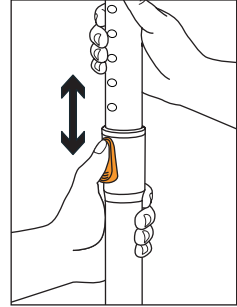

Säädä teleskooppiputken pituus (katso kuva).

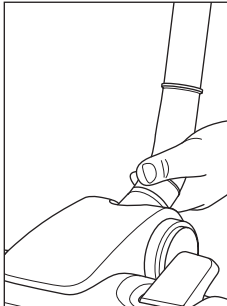

Kiinnitä haluamasi suulake teleskooppiputken alapäähän. Käännä osia tarvittaessa hieman, kun yhdistät ne.

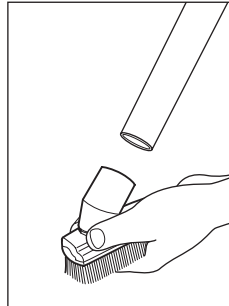
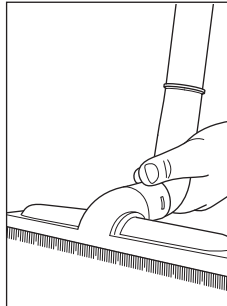

Jos käytät jotain pienistä lisävarustus-suulakkeista: Suosittelemme kiinnittämään suulakkeen suoraan kädensijaan.

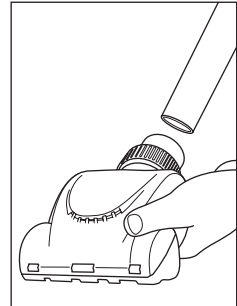

Imurointi ja säilyttäminen

FI

⚠ VAROITUS!

Tarkasta ennen pistokkeen liittämistä pistorasiaan, että laitteen virta on katkaistu. Huolehdi erityisesti portaita imuroitaessa, että olet aina imurin yläpuolella.

VARO! Selvitä lattianpäällysteen vaatimukset ennen imurointia. Noudata lattianpinnoitteen valmistajan suosituksia.

Mini-Turboharjaa (sisältyy kaikkiin „Pet“-sarjan mallien varusteisiin) **käytetään vain kestävien pintojen imuroimiseen.**

Älä myöskään imuroi arkoja tai kiillotettuja lattiaita, huonekaluja, arkoja mattoja, pehmusteita ja päällyksiä tai arkapintaisia tekstiilejä Mini-turboharjalla.

Imuroiminen

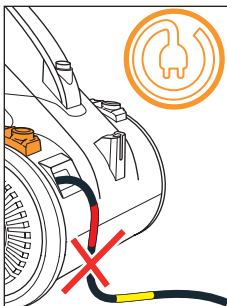

Vedä virtajohtoa keltaiseen merkkiin asti. Jos olet vetänyt virtajohdon liian pitkälle ulos, vedä sitä takaisin kelauspainikkeella.

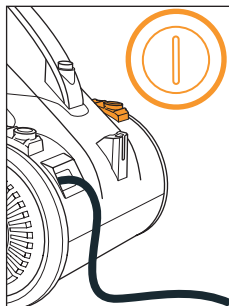

Työnnä pistoke suojamaadoitettuun pistorasiaan. Käynnistä pölynimuri virtakytkimellä.

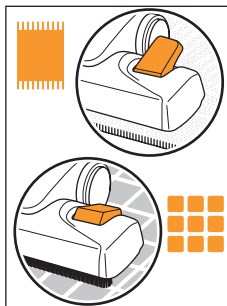

Käännä imuroit mattoja, käännä valitsin asentoon (A). Kovaa lattiaa imuroitaessa käytä asentoa (B).

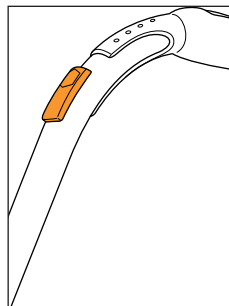

Voit alentaa imutehoa nopeasti sivuilmasäätimellä. Sivuilmasäätimen pitää normaalisti olla kokonaan kiinni.

Säilyttäminen

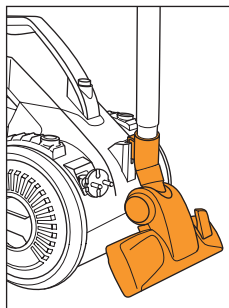
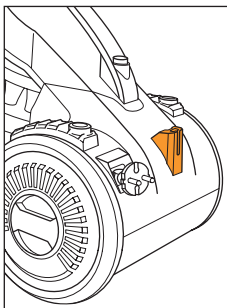

Laitteessa on tilaa säästävä pidike säilytystä varten. Kiinnitä lattiasuulake pidikkeeseen (katso kuva).

Pölysäiliön tyhjentäminen

VAROITUS!!

Ennen kuin puhdistat tai huollat laitteen, vapautat tai tyhjännät pölysäiliön tai kiinnität tai irrotat varusteita, katkaise virta ja irrota pistoke pistorasiasta.

VARO! Laitteessa on ylikuumentumissuoja. Ylikuumentuessa se sammuttaa imurin automaattisesti (esim.jos suutin on tukkeutunut tai pölysäiliö täytynyt).

Tyhjennä ja puhdista pölysäiliö

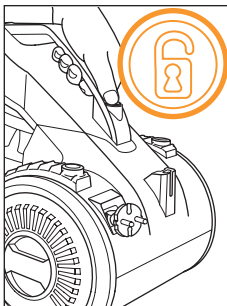

Paina vapautuspainiketta ja irrota pölysäiliö laitteesta.

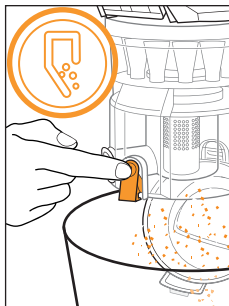

Aseta pölysäiliö syvälle jäteastian ja paina vasta sitten vapautuspainiketta.

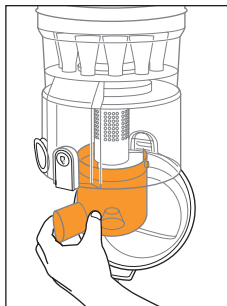

Pidä kiinni pölysäiliöstä ja irrota sykloniyksikkö vastapäivään kääntämällä. Huuhtele se ja anna kuivua kokonaan.

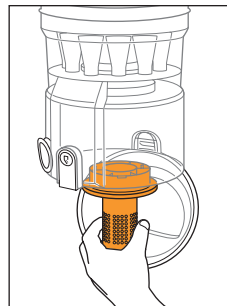

Pidä kiinni pölysäiliöstä ja irrota suodatinsihti vastapäivään kääntämällä. Huuhtele se ja anna kuivua kokonaan. Irrota jäljelle jäänyt, pölysäiliöön mahdollisesti kiinnittynyt pöly.

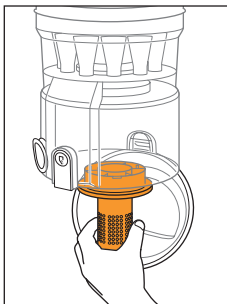

Aseta suodatinsihti paikalleen ja lukitse myötäpäivään kääntämällä.

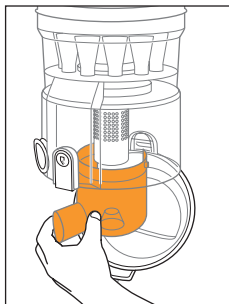

Aseta sykloniyksikkö paikalleen ja lukitse myötäpäivään kääntämällä. Sulje pölysäiliön pohja.

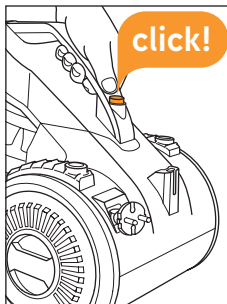

Paina pölysäiliötä voimakkaasti taaksepäin konsoliinsa, kunnes se lukittuu kuuluvasti.

Suodattimen puhdistaminen

FI

⚠ VAROITUS!!

Ennen kuin puhdistat tai huollat laitteen, vapautat tai tyhjännät pölysäiliön tai kiinnität tai irrotat varusteita, katkaise virta ja irrota pistoke pistorasiasta.

VARO! Puhdista suodattimet **joka kerran, kun tyhjännät pölysäiliön.**

Moottorin suojasuodattimet voidaan pestä käsi vesijohtovedellä. Poistoilmasuodatinta ei voi pestä. Käytä polynimuria vain, kun kaikki suodattimet ovat ehjät, kuivat ja asennettu oikein.

Moottorin suojasuodattimen puhdistaminen

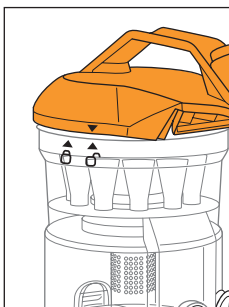

Pidä kiinni pölysäiliöstä ja irrota kansi vastapäivään kääntämällä.

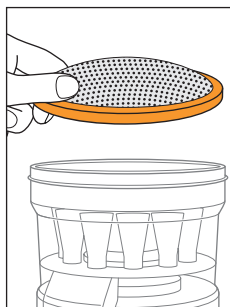

Ota kansi pois. Irrota moottorin suojasuodatin pölysäiliöstä.

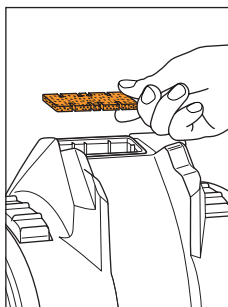

Tarkasta moottorin suojasuodatin. Jos se on likainen, poista se laitteesta.

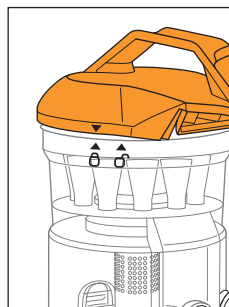

Koputtele suodatinta. Pese se tarvittaessa ja anna kuivua 24 tuntia. Asenna suodatin takaisin. Sulje kansi (katso kuva).

Poistoilmasuodattimen puhdistaminen

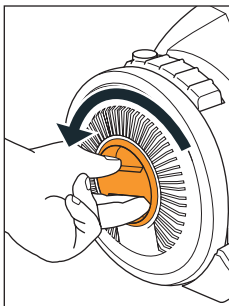

Poistoilmasuodatin on oikeassa pyörässä. Vapauta pölykapseli kiertämällä sitä vastapäivään.

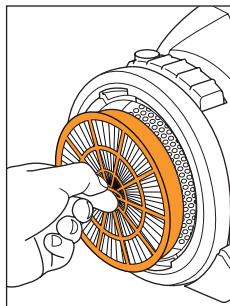

Poistoilmasuodatin on nyt esillä ja voidaan poistaa lukitusvalvallaan.

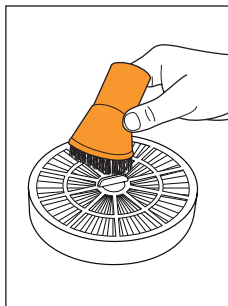

Koputa tarvittaessa lika pois. Harjaa tarvittaessa 2 in 1 yhdistelmäsuuttimella. Älä pese.

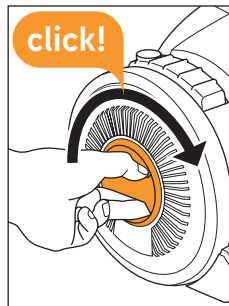

Aseta pölysäiliö takaisin paikoilleen. Kierrä pölykapselia vastapäivään, kunnes se lukkiutuu kuuluvasti ja tuntuvasti.

Ongelmien korjaaminen

VAROITUS!

Vältä tapaturmat: katkaise virta ja irrota pistoke pistorasiasta ennen kuin alat etsiä vikoja tai huollat laitetta.

Miksi laite ei käynnisty tai pysähtyy kesken kaiken?

- Pistoke ei ehkä ole kunnolla pistorasiassa. Tarkasta, että pistoke on kunnolla kiinni toimivassa pistorasiassa.
- Laitteessa on ylikuumentumissuoja. Tämä termostaatti on saattanut laueta. Tällaisessa tapauksessa:
 1. Katkaise virta laitteesta ja irrota pistoke pistorasiasta.
 2. Irrota ja tyhjennä pölysäiliö, .
 3. Puhdista suodatin tarkasta, onko letkussa tukoksia.
 4. Anna laitteen jäähtyä tunnin ajan (jos olet puhdistanut suodattimen vedellä, anna sen kuin 24 tuntia ennen asentamista takaisin laitteeseen).

Miksi laite ei ime ollenkaan tai vain erittäin vähän pölyä?

- Sivuilmasäädin on auki. Sulje sivuilmasäädin.
- Kiinnitetty suulake/harja ei sovellu imuroitavalla alustalle. Asenna alustalle paremmin soveltuva harja/suulake.
- Lattiasuulakkeen valitsin on väärässä asennossa. Aseta valitsin imuroitavan alustan mukaan.
- Pölysäiliö on täynnä, katso „Pölysäiliön tyhjentäminen“.
- Suodattimen ovat tukossa, katso „Suodattimen puhdistaminen“.
- Suulake, teleskooppiputki tai imuletku ovat tukossa. Poista tukos.

Miksi laitteesta virtaa pölyä?

- Sivuilmasäädin on auki. Sulje sivuilmasäädin.
- Pölysäiliötä ei ole asennettu oikein. Tarkasta, että pölysäiliö on oikein paikallaan.
- Suodattimet puuttuvat tai on asennettu väärin. Katso ohjeet kohdasta „Suodattimen puhdistaminen“.
- Suulake, teleskooppiputki tai imuletku ovat tukossa. Poista tukos.

Mitä on tehtävä, jos Mini-turboharja likainen tai ei pyöri? (vain „Pet“-sarjan mallit)

1. Katkaise virta laitteesta ja irrota pistoke pistorasiasta.
2. Vedä Mini-turboharjaa teleskooppiputkesta tai käsikahvasta.
3. Paina kumpaakin vapautuspainiketta – katso kuva (a) – ja poista yläkuori (b).
4. Puhdista harja perusteellisesti käsin. Jos likaa ei voida poistaa käsin, tee se varovaisesti käyttämällä saksia tai pinsettä.
VARO: Kiinnitä huomiota siihen, etteivät harja ja ennen kaikkea sen kiilahihnat samalla vaurioiduu.
5. Kiinnitä yläkuori puhdistamisen jälkeen ensin pohjan 4 nokkaan (c).
6. Paina sitten takapää kiinni (d). Yläkuori lukitus napsahtaa kuuluvasti ja tuntuvasti paikoilleen.

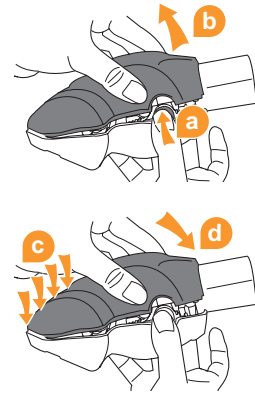

Jos et vielä löytänyt vastausta kysymykseesi

- Merkitse pölynimurin malli ja sarjanumero muistiin (katso laitteen alapuolen tyyppikilpi) ennen kuin soitat meille. Soita sitten palvelunumeroomme, katso sivu 210 "International Service".



we  to help

*Älä lähetä laitetta, jos vika on mahdollista korjata itse tai meidän avul-
lamme. Yhteystietomme: katso sivu
210 "International Service".*

Takuu

- EU:n direktiivin 2011/83/EU mukaiset lakisääteiset takuusäännöt ovat voimassa.
- EU:n ulkopuolisissa maissa sovelletaan maissa voimassa olevia vähimmäistakuuehtoja.

Tekniset tiedot

Tekniset tiedot

Laitteen tyyppi	Multicyclone pölynimuri (pussiton)
Mallinimi	Air Compact Base, Air Compact Pet
Mallin numero	C85-AM-B-E / C85-AM-P-E
Teho	700 W
Jännite	220-240 V~, 50 Hz
Kapasiteetti	n. 1.7 L
Virtajohdon pituus	n. 6.0 m
Paino	n. 4.9 kg



Tuotetta parannetaan jatkuvasti, joten oikeus teknisiin ja muihin muutoksiin pidätetään. © Vax Ltd.

	Page
Vue d'ensemble	78
Sécurité	80
Montage	82
Utilisation de l'aspirateur	83
Vidange du bac à poussière	84
Nettoyage des filtres	85
Solutions en cas de problèmes	86
Caractéristiques techniques	88

Vue d'ensemble

- 1 Aspirateur
- 2 Adaptateur du flexible
- 3 Poignée
- 4 Variateur mécanique de puissance
- 5 Flexible
- 6 Brosse pour meubles
- 7 Suceur long
- 8 Suceur pour coussins et meubles capitonnés
- 9 Tube télescopique
- 10 Blocage du tube télescopique
- 11 Logement d'insertion du tuyau flexible d'aspiration
- 12 Suceur universel
- 13 Brosse parquet
- 14 Mini Turbo-brosse (uniquement sur les modèles de la série « Pet »)

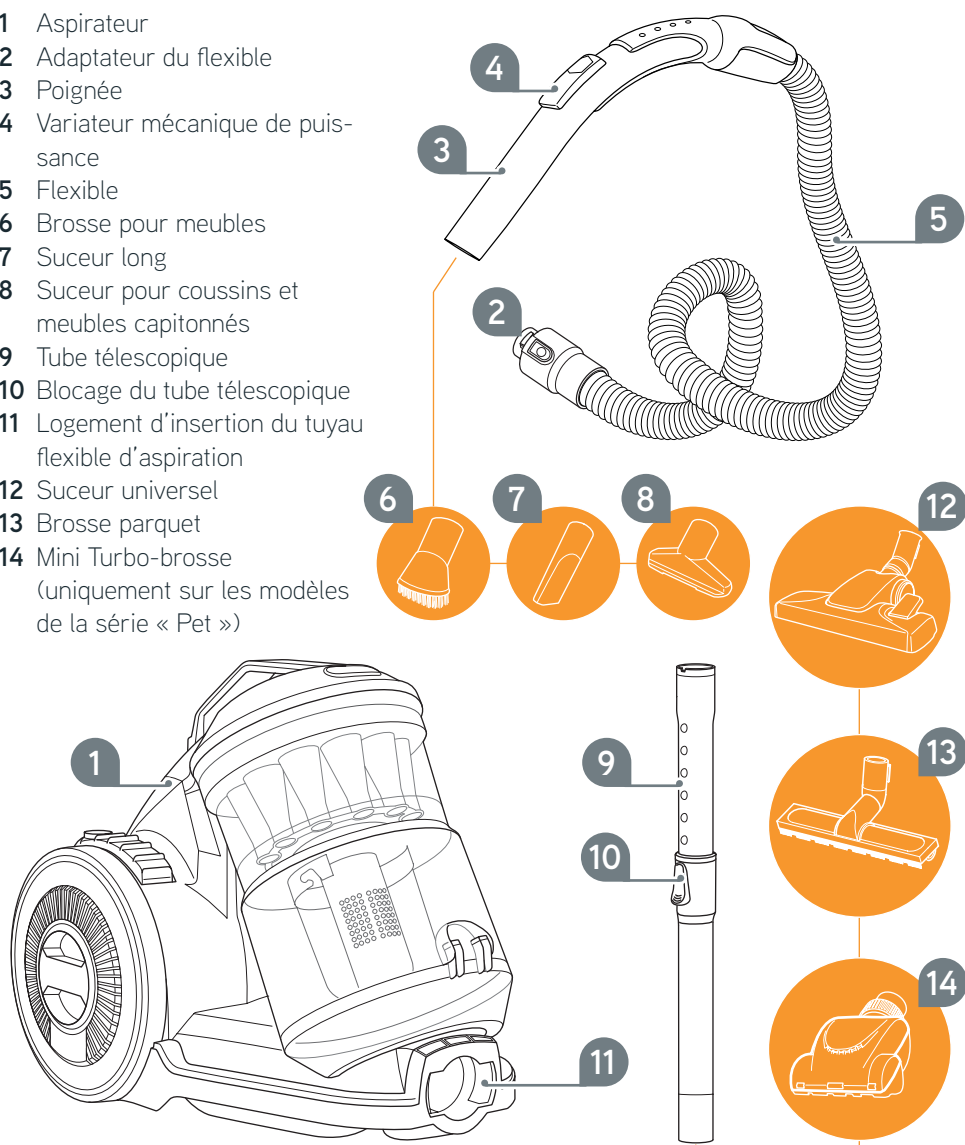

Vue d'ensemble

FR

- 1 Interrupteur marche-arrêt
- 2 Bouton de l'enrouleur
- 3 Filtre de protection pré-moteur
- 4 Touche de déverrouillage
- 5 Couvercle du bac à poussière
- 6 Filtre de protection du moteur
- 7 Bac à poussière
- 8 Repère MAX
- 9 Tamis du filtre
- 10 Séparateur
- 11 Touche de vidange du bac
- 12 Filtre de sortie d'air
- 13 Enjoliveur

Caché sur la face arrière :

- Encoche pour maintien du tube
- Cordon d'alimentation avec fiche

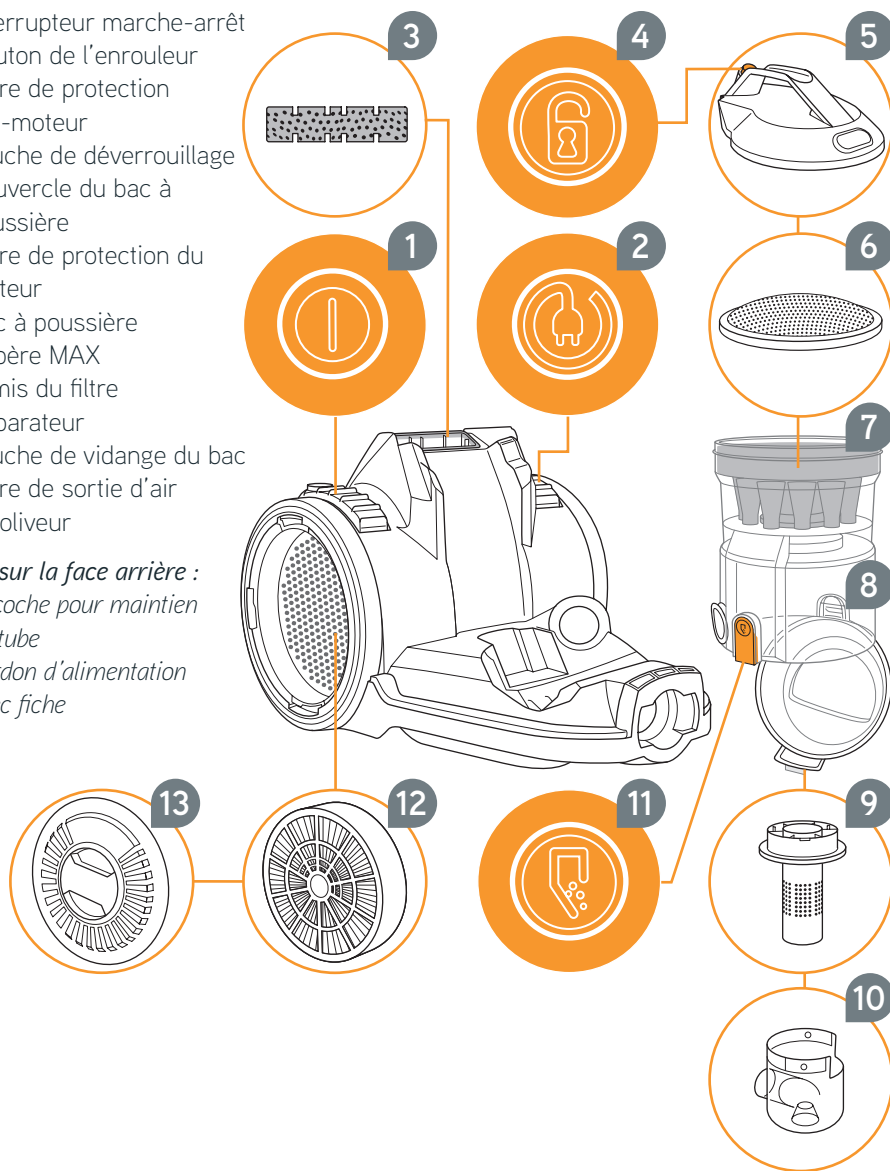

Sécurité

Notes relatives à ce mode d'emploi

- Veuillez lire attentivement et intégralement ce mode d'emploi avant de vous servir de l'aspirateur. Conservez précieusement ce mode d'emploi. Remettez toujours le mode d'emploi à toute personne se servant de l'aspirateur.
- Le non respect de ce mode d'emploi peut causer des blessures graves ou endommager l'aspirateur. Nous déclinons toute responsabilité pour des dommages résultant du non respect de ce mode d'emploi.

Consignes relatives à certaines catégories de personnes

- Ces appareils peuvent être utilisés par des enfants d'au moins 8 ans et par des personnes à capacités physiques, sensorielles ou mentales réduites ou disposant de peu d'expérience et/ou de connaissances, sous réserve d'être encadrés et d'avoir été instruits pour une utilisation sûre de cet appareil et des dangers qu'implique son emploi.
- Il est interdit aux enfants de jouer avec l'appareil. Et notamment, les enfants ne doivent ni s'asseoir ni monter sur l'appareil. Les enfants de moins de 8 ans ne doivent pas s'approcher de l'appareil ni de son cordon de branchement tant qu'il est allumé ou en phase de refroidissement.
- Le nettoyage de l'aspirateur et les opérations de maintenance pouvant être effectués par l'utilisateur de l'aspirateur ne doivent pas être exécutés par des enfants si ceux-ci ne sont pas sous surveillance.
- Le matériel d'emballage ne doit pas servir comme jouet. Il constitue un risque d'asphyxie.

Consignes relatives à l'alimentation électrique

L'appareil est alimenté par du courant électrique, ce qui signifie toujours un risque d'électrocution. C'est pourquoi :

- Ne jamais plonger l'aspirateur dans l'eau ni dans aucun autre liquide, il doit être rangé à l'abri de la pluie et de l'eau. Ne jamais toucher la prise avec des mains mouillées. Ne jamais utiliser l'aspirateur à l'extérieur ou dans des locaux très humides.
- Pour débrancher l'aspirateur, tirez toujours sur la prise. Ne tirez jamais sur le cordon d'alimentation. Ne saisissez jamais l'appareil par le cordon d'alimentation. Cela pourrait l'abîmer.
- Assurez-vous que le cordon d'alimentation n'est pas plié, coincé, écrasé, en contact direct avec une source de chaleur ou avec une arête tranchante. Il ne doit pas non plus risquer de faire trébucher les personnes.
- Évitez autant que possible d'utiliser une rallonge électrique. Si une rallonge est vraiment indispensable, utilisez seulement une rallonge simple portant le label GS (pas de prises multiples) à l'épreuve des projections d'eau et conçue pour la puissance de l'aspirateur. Assurez-vous, avant le branchement au réseau d'alimentation, que la tension électrique indiquée sur la plaque signalétique correspond à celle de la prise.
- Avant de nettoyer ou d'entretenir l'aspirateur, éteignez-le et débranchez-le.

Mini Turbo-brosse (uniquement sur les modèles de la série « Pet »)

- N'utilisez pas la Mini Turbo-brosse sur des hommes, des animaux ou des plantes. Avant de nettoyer/ouvrir la Mini Turbo-Brosse, éteignez l'aspirateur. Il y a sinon un risque de blessures.
- Ne passez jamais sur le câble car son isolation pourrait être endommagée.

Utilisation conforme à l'objet

Utilisez l'aspirateur pour l'aspiration domestique de sols secs normalement sales et de certains meubles, selon la brosse choisie (accessoire). Toute autre utilisation est considérée comme non conforme à l'objet de l'appareil.

Il est en outre interdit de se servir de cet appareil :

- pour aspirer directement sur des personnes, des animaux, des plantes, de même que les cheveux, les doigts, d'autres parties du corps ainsi que les habits lorsque portés par des personnes. Ces derniers pourraient être aspirés ce qui causerait des blessures.
- pour aspirer les cartouches d'encre (d'imprimantes par exemple, ou de photocopieurs). Il y a risque d'incendie ou d'explosion.
- pour aspirer des cendres incandescentes, des cigarettes ou allumettes non éteintes. Il y a risque d'incendie.
- pour aspirer des objets pointus (tels des débris de verre, clous). L'appareil risque d'être endommagé.
- pour aspirer de l'eau ou d'autres liquides, en particulier des produits de nettoyage pour tapis. Toute humidité à l'intérieur de l'appareil peut entraîner un court-circuit.
- pour aspirer du plâtre, du ciment, de la fine poussière de perçage, des produits de maquillage, de la poudre, etc. L'appareil pourrait être abîmé.

Il est en outre interdit :

- d'utiliser l'aspirateur à proximité de matières explosives ou facilement inflammables. Il y a risque d'incendie ou d'explosion.
- de procéder vous-même à des transformations et réparations. Risque de blessure grave.
- d'introduire des objets dans les orifices de l'aspirateur pendant son fonctionnement. Il y a alors risque de blessures.
- d'utiliser l'aspirateur à l'extérieur. La pluie et la saleté peuvent causer des dommages irréparables.

Si l'aspirateur est défectueux

- N'utilisez jamais un aspirateur défectueux ou ayant un cordon d'alimentation abîmé. Si le cordon d'alimentation de cet aspirateur est endommagé, faites-le remplacer par le fabricant, son service après-vente ou toute personne ayant des compétences similaires afin d'éviter tout danger.
- Amenez l'appareil à réparer dans un magasin spécialisé ou auprès du service après-vente Vax.

Mise au rebut de l'appareil



Les déchets électriques ne doivent pas être jetés avec les ordures ménagères.

- Faites appel aux points de collecte locaux dédiés au recyclage des appareils usagés.
- Éliminez l'appareil en tenant compte des réglementations en vigueur dans votre pays.
- Les filtres utilisés sont composés de matériaux ne nuisant pas à l'environnement. Contrairement à l'appareil, les filtres peuvent donc être jetés avec les ordures ménagères.

Montage

LIRE LES CONSIGNES DE SÉCURITÉ AVANT EMPLOI (voir chapitre « Sécurité »)!

AVERTISSEMENT !

Assemblez l'appareil seulement après avoir débranché la fiche de la prise électrique. Avant de brancher la fiche sur une prise électrique, vérifiez que l'appareil est éteint.

Montage

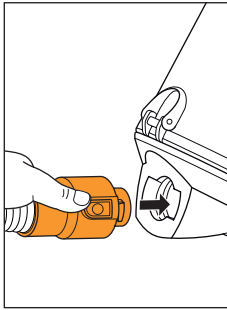

Enfoncez l'adaptateur dans l'ouverture du flexible d'aspiration.

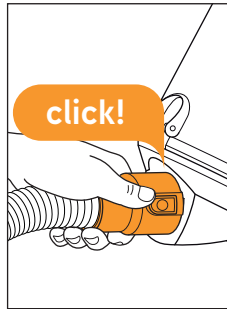

Le clic du mécanisme de verrouillage de l'adaptateur du flexible d'aspiration est audible et perceptible. Vérifiez que l'assemblage est bien verrouillé.

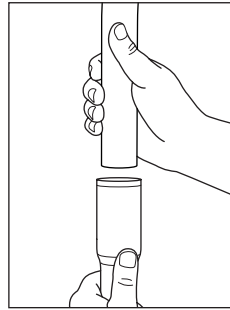

Pour utiliser une des brosses universelles : Enfoncez le tube télescopique dans la poignée.

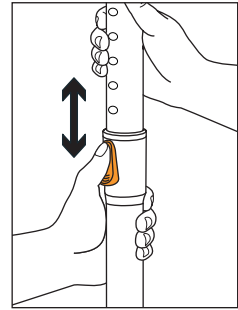

Réglez la longueur du tube télescopique comme le montre l'illustration.

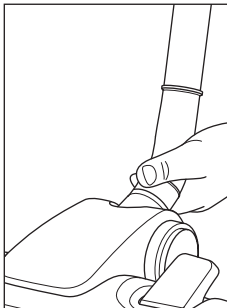

Emboîtez la brosse choisie dans l'extrémité inférieure du tube télescopique. Il peut s'avérer nécessaire de légèrement faire tourner les deux parties en sens opposé en les emboîtant.

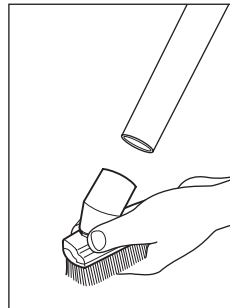
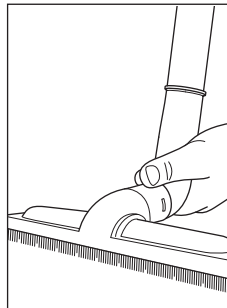

Pour utiliser un des petits accessoires : Nous recommandons d'emboîter les suceurs directement sur la poignée.

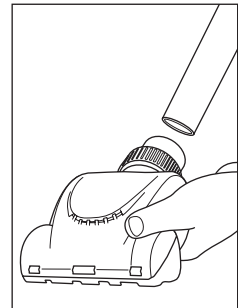

Utilisation de l'aspirateur

FR

AVERTISSEMENT !

Vérifiez que l'appareil est éteint avant de brancher la fiche de son cordon dans une prise électrique. Pour passer l'aspirateur dans des escaliers, veillez à toujours surplomber l'aspirateur.

ATTENTION : Informez-vous sur les conditions d'entretien de votre revêtement de sol avant de passer l'aspirateur. Respectez les recommandations du fabricant du revêtement de sol. Notre Mini Turbo-brosse (qui accompagne tous les modèles de la série « Pet ») **sert uniquement à nettoyer des revêtements non délicats.** Par conséquent, n'utilisez jamais la Mini Turbo-brosse sur des revêtements délicats ou cirés, ni sur des meubles, tapis, capitonnages, housses, ou étoffes de texture délicate.

Passer l'aspirateur

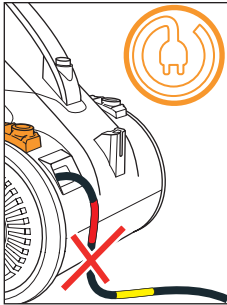

Tirez le cordon d'alimentation jusqu'à voir la marque jaune. Si vous avez tiré le cordon au-delà de la marque jaune, appuyez sur la touche de l'enrouleur.

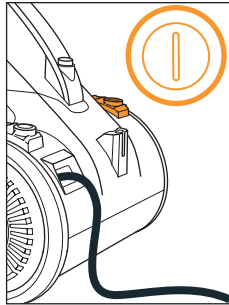

Branchez l'aspirateur dans une prise avec terre. Appuyez sur le bouton marche - arrêt afin de mettre l'appareil en marche.

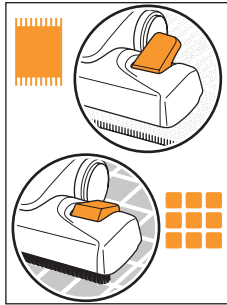

Mettez le commutateur de la brosse combinée en position (A) pour passer l'aspirateur sur des moquettes ou tapis. Pour les sols durs, choisissez la position (B).

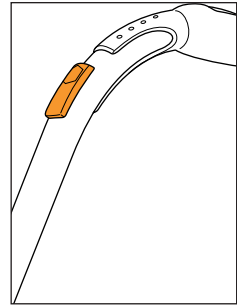

Le variateur mécanique de puissance permet de réduire rapidement la puissance d'aspiration. Le variateur mécanique de puissance doit être normalement complètement fermé.

Rangement de l'appareil

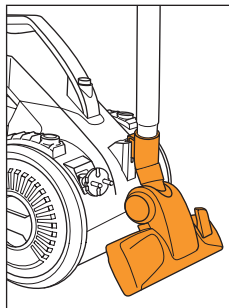
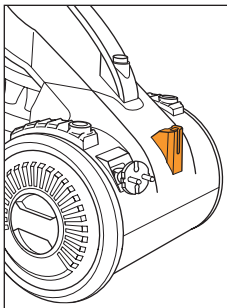

Une encoche pour maintien du tube se trouve à l'arrière de l'aspirateur pour le ranger. Accrochez dans l'encoche le crochet comme le montre l'illustration.

Vidange du bac à poussière

AVERTISSEMENT !

Avant de nettoyer ou d'entretenir l'aspirateur, de déverrouiller le bac à poussière pour le vider, d'emboîter ou d'enlever des accessoires, éteignez l'aspirateur et débranchez-le.

ATTENTION : Cet appareil est muni d'une protection anti-surchauffe. En cas de surchauffe, il s'éteint automatiquement (par exemple si le suceur est bouché ou si le bac à poussière est plein).

Vidange et nettoyage du bac à poussière

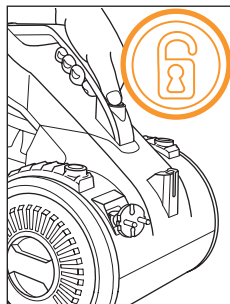

Appuyez sur la touche de déverrouillage puis sortez le bac à poussière de l'appareil.

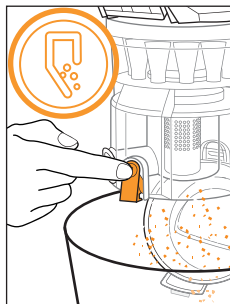

Tenez le bac à poussière bien au fond d'une poubelle puis appuyez sur la touche de vidange.

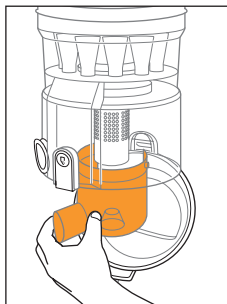

En tenant fermement le bac à poussière, faites tourner le séparateur dans le sens horaire pour le desserrer. Rincez le séparateur puis laissez-le sécher complètement.

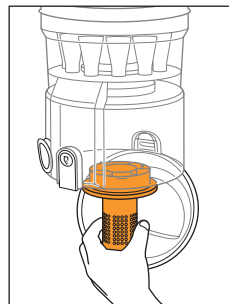

En tenant fermement le bac à poussière, faites tourner le tamis du filtre dans le sens inverse des aiguilles d'une montre pour le desserrer. Rincez le tamis puis laissez-le sécher complètement. Enlevez les résidus de poussière se trouvant éventuellement encore dans le bac à poussière.

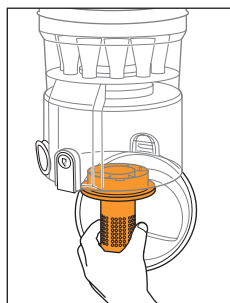

Reposez le tamis du filtre puis faites-le tourner dans le sens horaire pour le serrer.

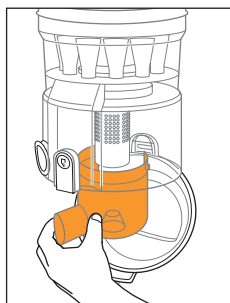

Reposez le séparateur puis faites-le tourner dans le sens inverse des aiguilles d'une montre pour le bloquer. Refermez le fond du bac à poussière.

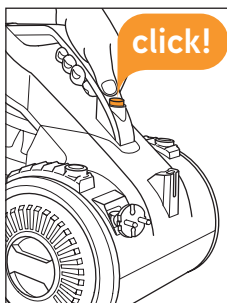

Repoussez fermement le bac à poussière dans son logement jusqu'à ce qu'il s'emboîte de manière bien audible.

Nettoyage des filtres

FR

AVERTISSEMENT !

Avant de nettoyer ou d'entretenir l'aspirateur, de déverrouiller le bac à poussière pour le vider, d'emboîter ou d'enlever des accessoires, éteignez l'aspirateur et débranchez-le.

ATTENTION : Il est conseillé de nettoyer les filtres **chaque fois que vous videz le bac à poussière.**

Les filtres de protection du moteur peuvent être lavés à la main à l'eau du robinet. Par contre, le filtre de sortie d'air n'est pas lavable. N'utilisez l'aspirateur qu'après avoir remis correctement en place tous les filtres secs et intacts.

Nettoyage des filtres de protection du moteur

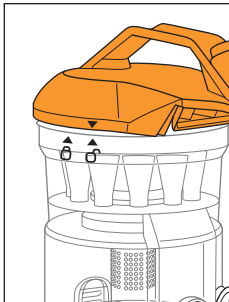

En tenant fermement le bac à poussière, faites tourner le couvercle dans le sens inverse des aiguilles d'une montre pour le desserrer.

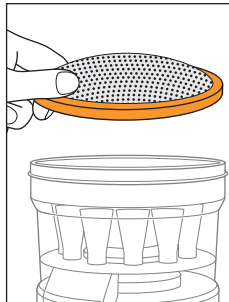

Retirez le couvercle. Sortez le filtre de protection du moteur de son logement.

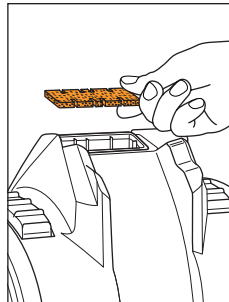

Contrôlez le filtre de protection pré-moteur. S'il est encrassé, il faut le sortir de l'appareil.

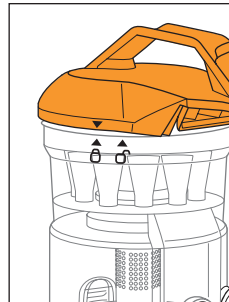

Tapotez les filtres. Rincez-les si besoin, puis laissez-les sécher durant 24 h. Remettez-les en place. Fermez le couvercle comme le montre l'illustration.

Nettoyage du filtre de sortie d'air

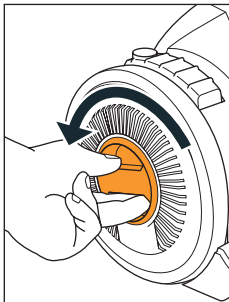

Le filtre de sortie d'air est logé dans la roue droite. Déverrouillez l'enjoliveur en le tournant dans le sens inverse des aiguilles d'une montre.

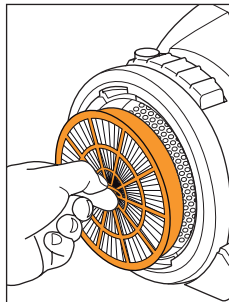

Le filtre de sortie d'air est maintenant accessible, vous pouvez le détacher.

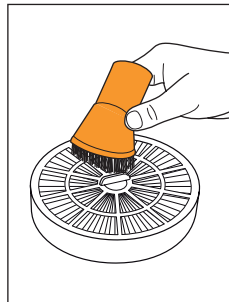

Tapotez-le légèrement pour faire tomber les salissures. Si besoin, brossez-le avec la brosse accessoire 2 en 1. Ne le lavez pas.

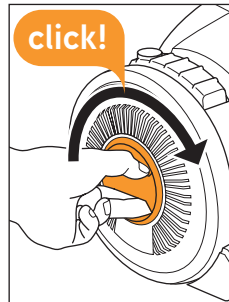

Remettez en place le filtre de sortie d'air. Faites tourner l'enjoliveur dans le sens horaire jusqu'au clic audible et perceptible.

Solutions en cas de problèmes

AVERTISSEMENT !

Afin de prévenir tout risque de blessures, éteignez l'appareil et débranchez-le de la prise électrique avant de rechercher la cause des problèmes ou d'entretenir l'appareil.

Impossible de mettre en marche l'appareil, ou l'appareil s'arrête en cours d'utilisation.

- Le cordon d'alimentation est peut-être mal branché dans la prise électrique. Vérifiez que le cordon d'alimentation est correctement branché sur une prise électrique en état.
- L'aspirateur possède une protection anti-surchauffe. Ce thermostat s'est peut-être déclenché. Si cela se produit :
 1. Arrêtez l'aspirateur et débranchez-le.
 2. Retirez et videz le bac à poussière.
 3. Nettoyez les filtres et vérifiez si le flexible est bouché.
 4. Laissez l'appareil refroidir pendant 1 h (mais si vous avez nettoyé les filtres à l'eau, laissez-les sécher durant 24 h avant de les remettre en place).

L'appareil n'aspire pas ou presque pas.

- Le variateur mécanique de puissance est ouvert. Fermez le variateur mécanique de puissance.
- Le suceur ou la brosse employés ne conviennent pas au sol. Choisissez un suceur ou une brosse qui conviennent mieux au type de sol.
- La position du commutateur sur la brosse combinée ne convient pas au sol. Réglez le commutateur en fonction du type de sol à nettoyer.
- Le bac à poussière est plein, voir « Vidange du bac à poussière ».
- Les filtres sont colmatés, voir « Nettoyage des filtres ».
- La brosse, le tube télescopique ou le flexible d'aspiration sont bouchés. Débouchez-les.

De la poussière sort de l'appareil ?

- Le variateur mécanique de puissance est ouvert. Fermez le variateur mécanique de puissance.
- Le bac à poussière n'a pas été reposé correctement. Vérifiez que le bac à poussières est correctement positionné.
- Les filtres ne sont pas en place ou sont mal positionnés. Relisez la section « Nettoyage des filtres » pour les positionner correctement.
- La brosse, le tube télescopique ou le flexible d'aspiration sont bouchés. Débouchez-les.

Que faire si la Mini Turbo-brosse est sale ou bloquée ? (uniquement sur les modèles de la série « Pet »)

1. Arrêtez l'aspirateur et débranchez-le.
2. Retirez la Mini Turbo-brosse du tube télescopique ou de la poignée.
3. Actionnez les déverrouillages des deux côtés comme le montre l'illustration (a) puis enlevez la coque supérieure (b).
4. Nettoyez soigneusement la brosse à la main. Si vous ne parvenez pas à retirer toutes les impuretés à la main, utilisez avec précaution des ciseaux ou une pincette.

ATTENTION : Veillez à ne pas abîmer la brosse et surtout ses courroies.

5. Après nettoyage, reposez la coque supérieure en insérant d'abord l'avant dans les 4 encoches de la base (c).
6. Puis rabattez l'arrière (d). La coque supérieure se met en place de manière nette et audible.

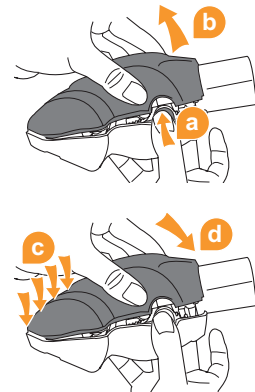

Si votre question est toujours sans réponse

- Notez le numéro du modèle et le numéro de série de votre aspirateur avant de nous appeler (ils sont indiqués sur la plaque signalétique sur le dessous de l'appareil). Puis adressez-vous à notre assistance téléphonique, voir page 210 « International Service ».



we  to help

N'envoyez pas l'aspirateur si vous pouvez résoudre le problème vous-même ou avec notre aide. Vous pouvez joindre : voir page 210 « International Service ».

Garantie

- Les règles de garantie légale suivant la directive européenne 2011/83/UE sont applicables.
- Pour les pays hors de la CE, les exigences minimum de garantie légale en vigueur dans le pays respectif sont applicables.

Caractéristiques techniques

Caractéristiques techniques

Type d'appareil	Aspirateur traineau (sans sac), technologie cyclonique
Nom du modèle	Air Compact Base, Air Compact Pet
Numéro de modèle	C85-AM-B-E / C85-AM-P-E
Puissance	700 W
Tension	220-240 V~, 50 Hz
Volume du bac	1,7 l environ
Longueur du cordon	6,0 m environ
Poids	4,9 kg environ



Toutes modifications techniques et conceptuelles liées à l'amélioration constante de ce produit sont réservées. © Vax Ltd.

Σελίδα

Γενική επισκόπηση 90

Ασφάλεια 92

Συναρμολόγηση 94

Σκούπισμα και αποθήκευση 95

Άδειασμα δοχείου σκόνης 96

Καθαρισμός φίλτρου 97

Αντιμετώπιση προβλημάτων 98

Τεχνικά χαρακτηριστικά 100

Γενική επισκόπηση

- 1 Ηλεκτρική σκούπα
- 2 Αντάπτορας εύκαμπτου σωλήνα
- 3 Χειρολαβή
- 4 Βοηθητικός ρυθμιστής αέρα
- 5 Εύκαμπτος σωλήνας
- 6 Βούρτσα επίπλων
- 7 Ακροφύσιο αρμών
- 8 Ακροφύσιο για μαξιλάρια / καναπέδες
- 9 Τηλεσκοπικός σωλήνας
- 10 Ασφάλεια τηλεσκοπικού σωλήνα
- 11 Υποδοχή εύκαμπτου σωλήνα
- 12 Ακροφύσιο δαπέδων
- 13 Ακροφύσιο παρκέ
- 14 Μίνι βούρτσα τούρμπο (μόνο στα μοντέλα της σειράς «Pet»)

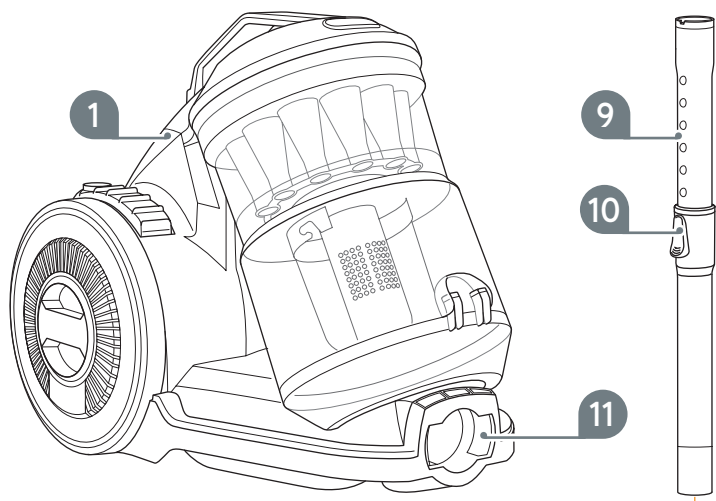
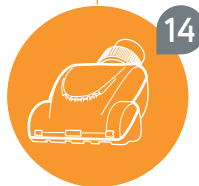
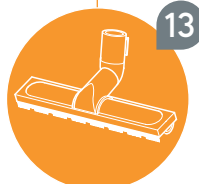
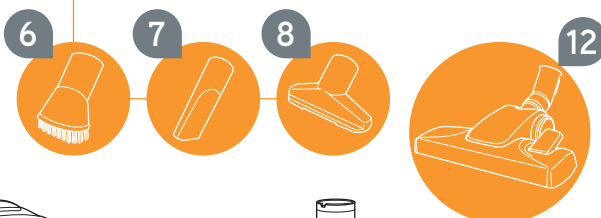
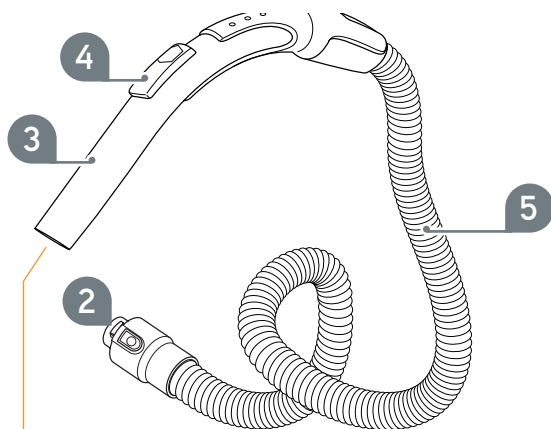

Γενική επισκόπηση

GR

- 1 Διακόπτης On/Off
- 2 Πλήκτρο τυλίγματος καλωδίου
- 3 Αρχικό φίλτρο προστασίας μοτέρ
- 4 Πλήκτρο απασφάλισης
- 5 Καπάκι δοχείου σκόνης
- 6 Φίλτρο προστασίας μοτέρ
- 7 Δοχείο σκόνης
- 8 Σημάδι μέγιστης στάθμης
- 9 Πλέγμα φίλτρου
- 10 Διαχωριστής
- 11 Πλήκτρο αδειάσματος
- 12 Φίλτρο εξαγωγής αέρα
- 13 Κάλυμμα ρόδας

δεν απεικονίζονται, στην πίσω πλευρά:

- Βάση στάθμευσης
- Καλώδιο ρεύματος με φισ



Ασφάλεια

σχετικά με το εγχειρίδιο οδηγιών χρήσης

- Διαβάστε ολόκληρο το εγχειρίδιο οδηγιών χρήσης, προτού να χρησιμοποιήσετε τη συσκευή. Φυλάξτε επιμελώς τις οδηγίες χρήσης. Η συσκευή πρέπει να συνοδεύεται από τις οδηγίες χρήσης όταν παραδίδεται σε τρίτους.
- Η μη τήρηση αυτών των οδηγιών μπορεί να έχει ως αποτέλεσμα την πρόκληση σοβαρών τραυματισμών ή ζημιών στη συσκευή. Δεν αναλαμβάνουμε καμία ευθύνη για ζημιές που οφείλονται στη μη τήρηση των οδηγιών χρήσης.

σχετικά με συγκεκριμένες ομάδες ατόμων

- Η συσκευή αυτή μπορεί να χρησιμοποιείται από παιδιά άνω των 8 ετών και από άτομα με περιορισμένες φυσικές, αισθητηριακές ή πνευματικές ικανότητες ή με έλλειψη εμπειρίας ή/και γνώσεων, μόνο υπό επίβλεψη ή εφόσον έχουν λάβει σαφείς οδηγίες σχετικά με την ασφαλή χρήση της συσκευής και έχουν κατανοήσει τους σχετικούς κινδύνους.
- Δεν επιτρέπεται τα παιδιά να παίζουν με τη συσκευή. Μεταξύ άλλων, τα παιδιά δεν πρέπει να ανεβαίνουν ή να κάθονται πάνω στη συσκευή. Παιδιά κάτω των 8 ετών θα πρέπει να παραμένουν μακριά από τη συσκευή και το καλώδιο τροφοδοσίας της, όταν είναι ενεργοποιημένη ή κρυσώνει.
- Ο καθαρισμός και η συντήρηση από το χρήστη δεν πρέπει να πραγματοποιούνται από παιδιά, παρά μόνο αν αυτά βρίσκονται υπό επίβλεψη.
- Τα υλικά συσκευασίας δεν πρέπει να χρησιμοποιούνται για παιχνίδι. Εγκυμονούν κίνδυνο ασφυξίας.

σχετικά με την τροφοδοσία ηλεκτρικού ρεύματος

Η συσκευή λειτουργεί με ρεύμα, συνεπώς υπάρχει πάντοτε κίνδυνος ηλεκτροπληξίας. Επομένως:

- Μην βυθίζετε ποτέ τη συσκευή σε νερό ή άλλα υγρά και προστατέψτε την από βροχή και υγρασία. Μην αγγίζετε ποτέ το φως με υγρά χέρια. Μην λειτουργείτε τη συσκευή στο ύπαιθρο ή σε χώρους με υψηλή υγρασία αέρα.
- Όταν θέλετε να αποσυνδέσετε το φως από την πρίζα, τραβάτε πάντοτε το φως. Μην τραβάτε το καλώδιο τροφοδοσίας. Επιπλέον μην τραβάτε τη συσκευή ποτέ από το ηλεκτρικό καλώδιο. Μπορεί να υποστεί ζημιά.
- Φροντίστε ώστε το καλώδιο να μην είναι τσακισμένο, παγιδευμένο, να μην συμπιέζεται ούτε να έρχεται σε επαφή με πηγές θερμότητας ή με αιχμηρές ακμές. Επιπλέον πρέπει να φροντίσετε ώστε μην δημιουργηθεί κίνδυνος να σκοντάψετε.
- Αν είναι δυνατόν μην χρησιμοποιείτε καλώδιο προέκτασης. Αν δεν μπορείτε να το αποφύγετε, χρησιμοποιήστε ελεγμένα κατά GS, προστατευμένα από ψεκασμό νερού, απλά καλώδια προέκτασης (όχι πολύπριζα), που είναι σχεδιασμένα για την κατανάλωση ισχύος της συσκευής. Πριν τη σύνδεση στο ρεύμα, βεβαιωθείτε ότι η ηλεκτρική τάση που αναγράφεται στην πινακίδα του κατασκευαστή είναι ίδια με την τάση της πρίζας σας. Πριν από τον καθαρισμό ή τη συντήρηση της συσκευής, απενεργοποιείτε πάντα τη συσκευή και αποσυνδέετε το φως από την πρίζα.

σχετικά με τη μίνι βούρτσα τούρμπο (μόνο στα μοντέλα της σειράς "Pet")

- Μην χρησιμοποιείτε τη μίνι βούρτσα τούρμπο σε ανθρώπους, ζώα ή φυτά. Πριν καθαρίσετε/ανοίξετε τη μίνι βούρτσα τούρμπο, απενεργοποιήστε την ηλεκτρική σκούπα. Διαφορετικά υπάρχει κίνδυνος τραυματισμού!
- Μην περνάτε ποτέ πάνω από καλώδια, θα μπορούσε να υποστεί ζημιά η μόνωση.

σχετικά με την προβλεπόμενη χρήση

Χρησιμοποιείτε τη συσκευή αποκλειστικά και μόνο στο σπίτι για τον καθαρισμό στεγνών, φυσιολογικής ρύπανσης δαπέδων καθώς και επίπλων, ανάλογα με το επιλεγμένο ακροφύσιο (αξεσουάρ).

Κάθε άλλη χρήση θεωρείται ως μη προβλεπόμενη και απαγορεύεται.

Απαγορεύεται ιδίως η αναρρόφηση:

- σε ανθρώπους, ζώα και φυτά, ιδίως όσον αφορά μαλλιά, δάκτυλα, άλλα μέρη του σώματος και φορεμένα ρούχα. Θα μπορούσαν να αναρροφηθούν και να προκληθούν τραυματισμοί.
- τόνερ (για εκτυπωτές, φωτοτυπικά μηχανήματα). Υπάρχει κίνδυνος πυρκαγιάς και έκρηξης.
- στάχτης, σαπάρων ή σπρίττων που δεν έχουν σβήσει. Μπορεί να προκληθεί πυρκαγιά.
- αιχμηρών αντικειμένων (όπως θραύσματα γυαλιών, καρφιά). Έτσι μπορεί να υποστεί ζημιά η συσκευή.
- νερού και άλλων υγρών, ιδίως υγρών απορρυπαντικών χαλιών. Η υγρασία στο εσωτερικό της συσκευής μπορεί να προκαλέσει βραχυκύκλωμα.
- μπάζων, γύψου, τσιμέντου, λεπτής σκόνης από τρυπάνια, μακιγιάζ, πούδρας κτλ. Η συσκευή μπορεί να υποστεί ζημιά.

Απαγορεύεται εκτός αυτού:

- Η χρήση κοντά σε εκρηκτικά ή εύφλεκτα υλικά. Υπάρχει κίνδυνος πυρκαγιάς και έκρηξης.
- Η χωρίς άδεια μετατροπή ή επισκευή της συσκευής. Υπάρχει μεγάλος κίνδυνος τραυματισμού.
- Η εισαγωγή αντικειμένων στις οπές της συσκευής κατά τη λειτουργία. Υπάρχει κίνδυνος τραυματισμού.
- Η χρήση σε υπαίθριους χώρους. Υπάρχει κίνδυνος καταστροφής της συσκευής από τη βροχή ή από ρύπους.

εάν η συσκευή είναι ελαττωματική

- Μην χρησιμοποιείτε ποτέ μια ελαττωματική συσκευή ούτε μια συσκευή με ελαττωματικό καλώδιο. Αν υποστεί ζημιά το καλώδιο τροφοδοσίας αυτής της συσκευής, θα πρέπει να αντικατασταθεί από τον κατασκευαστή ή το σέρβις του ή από ένα άτομο με παρόμοια εξειδίκευση, για να αποφευχθούν ενδεχόμενοι κίνδυνοι.
- Παραδώστε την ελαττωματική συσκευή για επισκευή σε κάποιο εξειδικευμένο κατάστημα ή στο σέρβις της Vax.

σχετικά με τη διάθεση στα απορρίμματα



Τα ηλεκτρικά απορρίμματα δεν επιτρέπεται να διατίθενται μαζί με τα οικιακά απορρίμματα.

Αποταθείτε στα δημοτικά σημεία συλλογής για να παραδώσετε την παλιά συσκευή σας. Διαθέτετε τη συσκευή στα απορρίμματα σύμφωνα με τους κανονισμούς προστασίας του περιβάλλοντος που ισχύουν στη χώρα σας.

Τα φίλτρα που χρησιμοποιούνται είναι κατασκευασμένα από υλικά φιλικά προς το περιβάλλον. Αυτά μπορείτε - αντίθετα με τη συσκευή - να τα πετάτε στα οικιακά απορρίμματα.

Συναρμολόγηση

ΔΙΑΒΑΣΤΕ ΤΙΣ ΥΠΟΔΕΙΞΕΙΣ ΑΣΦΑΛΕΙΑΣ ΠΡΙΝ ΑΠΟ ΤΗ ΧΡΗΣΗ (βλέπε κεφάλαιο "Ασφάλεια")!



ΠΡΟΕΙΔΟΠΟΙΗΣΗ

Συναρμολογήστε τη συσκευή μόνο αφού έχετε αποσυνδέσει το φως από την πρίζα.

Βεβαιωθείτε ότι η συσκευή είναι απενεργοποιημένη, πριν αποσυνδέσετε το φως από την πρίζα.

Συναρμολόγηση

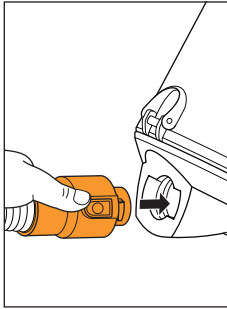

Συνδέστε τον αντάπτορα του εύκαμπτου σωλήνα στην υποδοχή εύκαμπτου σωλήνα.

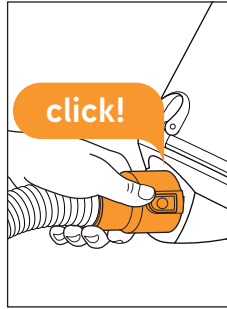

Πρέπει να ακούσετε και να αισθανθείτε ότι έχει κουμπώσει ο μηχανισμός ασφάλισης του αντάπτορα εύκαμπτου σωλήνα. Ελέγξτε την καλή έδραση.

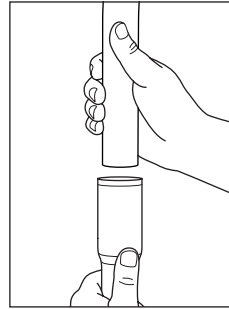

Όταν θέλετε να χρησιμοποιήσετε κάποιο από τα ακροφύσια δαπέδων: Εισάγετε τον τηλεσκοπικό σωλήνα στη χειρολαβή.

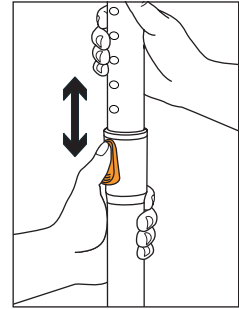

Προσαρμόστε το μήκος του τηλεσκοπικού σωλήνα όπως στην εικόνα.

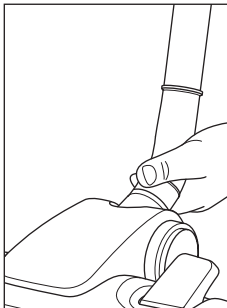

Τοποθετήστε το ακροφύσιο της επιλογής σας στο κάτω άκρο του τηλεσκοπικού σωλήνα. Ενδέχεται να είναι απαραίτητο κατά τη σύνδεση να περιστρέψετε λίγο τα δύο μέρη το ένα μέσα στο άλλο.

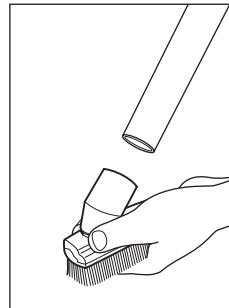
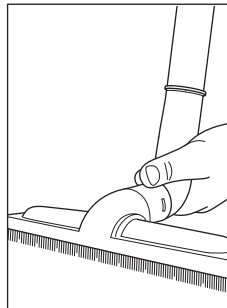

Όταν θέλετε να χρησιμοποιήσετε κάποιο από τα μικρά ακροφύσια-αξεσουάρ: Προτείνουμε την τοποθέτηση αυτών των ακροφυσίων κατευθείαν στη χειρολαβή.

ΠΡΟΕΙΔΟΠΟΙΗΣΗ!

Βεβαιωθείτε ότι η συσκευή είναι απενεργοποιημένη, πριν αποσυνδέσετε το φισ από την πρίζα. Προσέξτε ιδιαίτερα όταν καθαρίζετε σκάλες ώστε να βρίσκεστε πάντα πάνω από τη συσκευή.

ΠΡΟΣΟΧΗ: Ενημερωθείτε πριν από το σκούπισμα για τις απαιτήσεις του δαπέδου σας. Λάβετε υπόψη τις συστάσεις των κατασκευαστών των δαπέδων. Η μίνι βούρτσα τούρμπο (συνοδεύει όλα τα μοντέλα της σειράς "Pet") **χρησιμεύει μόνο στο σκούπισμα μη ευαίσθητων δαπέδων**. Μην καθαρίζετε επομένως ποτέ ευαίσθητα ή γυαλισμένα δάπεδα, έπιπλα, χαλιά, ταπετσαρίες και επενδύσεις καθώς και οποιοδήποτε ευαίσθητο ύφασμα με τη μίνι βούρτσα τούρμπο.

Σκούπισμα

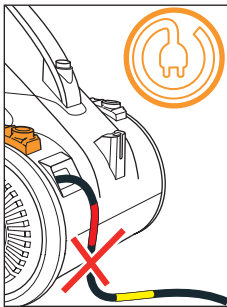

Τραβήξτε έξω το καλώδιο ρεύματος μέχρι το κίτρινο σημάδι. Εάν το τραβήξετε περισσότερο, τυλίξτε το ξανά με το πλήκτρο τυλίγματος καλωδίου.

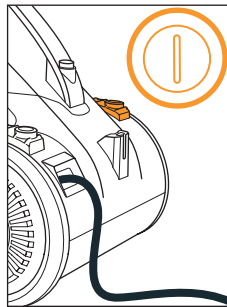

Συνδέστε το φισ σε μια πρίζα σούκο. Ενεργοποιήστε τη συσκευή με τον διακόπτη On/Off.

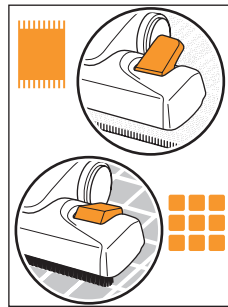

Τοποθετήστε τον διακόπτη του ακροφυσίου δαπέδων για χαλιά στη θέση (A). Για σκληρά δάπεδα, χρησιμοποιήστε τη θέση (B).

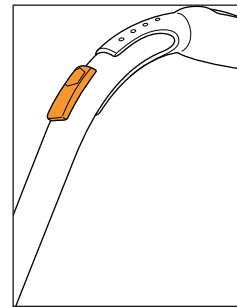

Με τη βοήθεια του βοηθητικού ρυθμιστή αέρα μπορείτε να μειώνετε γρήγορα την ισχύ αναρρόφησης. Ο βοηθητικός ρυθμιστής αέρα θα πρέπει ωστόσο να είναι κλειστός υπό κανονικές συνθήκες.

Αποθήκευση

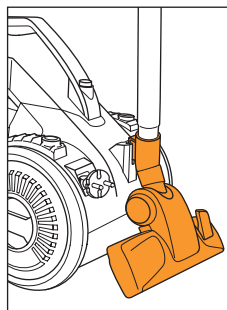
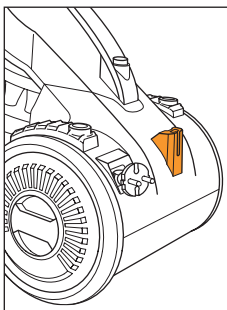

Για αποθήκευση χωρίς να καταλαμβάνεται χώρος, υπάρχει μια βάση στάθμευσης στην πίσω πλευρά της συσκευής. Αναρτήστε το άγκιστρο στάθμευσης του ακροφυσίου δαπέδων όπως στην εικόνα.

Άδειασμα δοχείου σκόνης

ΠΡΟΕΙΔΟΠΟΙΗΣΗ!

Πριν από τον καθαρισμό ή τη συντήρηση της συσκευής, την απασφάλιση ή το άδειασμα του δοχείου σκόνης καθώς και την τοποθέτηση ή αφαίρεση αξεσουάρ, απενεργοποιείτε τη συσκευή και αποσυνδέετε το φις από την πρίζα.

ΠΡΟΣΟΧΗ: Η συσκευή διαθέτει προστασία από υπερθέρμανση. Απενεργοποιείται αυτόματα σε περίπτωση υπερθέρμανσης (π.χ. βουλωμένα ακροφύσια ή γεμάτο δοχείο σκόνης).

Άδειασμα και καθαρισμός δοχείου σκόνης

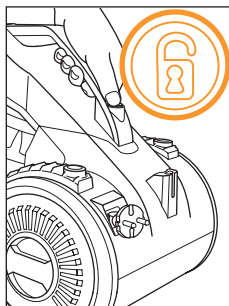

Πατήστε το πλήκτρο απασφάλισης και αφαιρέστε το δοχείο σκόνης από τη συσκευή.

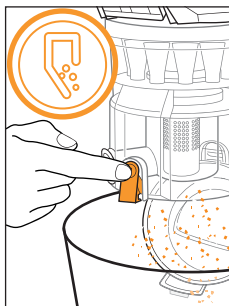

Κρατήστε το δοχείο σκόνης βαθιά μέσα σε έναν σκουπιδοστενεκέ και τότε μόνο πατήστε το πλήκτρο απασφάλισης.

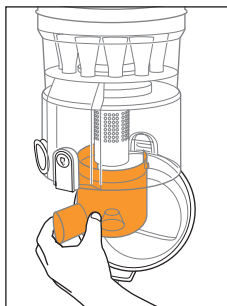

Συγκρατήστε το δοχείο σκόνης και ξεβιδώστε τον διαχωριστή δεξιόστροφα. Ξεπλύντε τον και αφήστε τον να στεγνώσει τελείως.

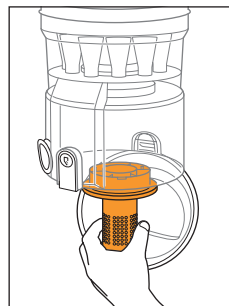

Συγκρατήστε το δοχείο σκόνης και ξεβιδώστε το πλέγμα του φίλτρου αριστερόστροφα. Ξεπλύντε το και αφήστε το να στεγνώσει τελείως. Απομακρύνετε τα υπολείμματα της σκόνης που υπάρχουν ενδεχομένως ακόμη στο δοχείο σκόνης.

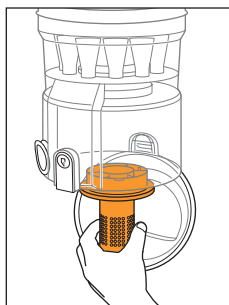

Τοποθετήστε το πλέγμα του φίλτρου και ασφαλίστε το περιστρέφοντάς το δεξιόστροφα.

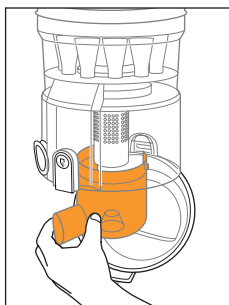

Τοποθετήστε τον διαχωριστή και ασφαλίστε τον περιστρέφοντάς τον δεξιόστροφα. Κλείστε τον πυθμένα του δοχείου σκόνης.

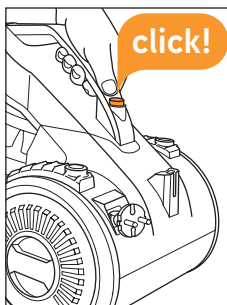

Πιέστε ξανά δυνατά το δοχείο σκόνης στην υποδοχή του, μέχρι να κουμπώσει με χαρακτηριστικό ήχο.

Καθαρισμός φίλτρου

GR

⚠ ΠΡΟΕΙΔΟΠΟΙΗΣΗ!

Πριν από τον καθαρισμό ή τη συντήρηση της συσκευής, την απασφάλιση ή το άδειασμα του δοχείου σκόνης καθώς και την τοποθέτηση ή αφαίρεση αξεσουάρ, απενεργοποιείτε τη συσκευή και αποσυνδέετε το φις από την πρίζα.

ΠΡΟΣΟΧΗ: Το καλύτερο είναι να καθαρίζετε τα φίλτρα **κάθε φορά που αδειάζετε το δοχείο σκόνης.**

Μπορείτε να πλένετε τα φίλτρα προστασίας μοτέρ με νερό βρύσης με το χέρι. Αντίθετα το φίλτρο εξαγωγής αέρα δεν πλένεται. Χρησιμοποιείτε τη συσκευή μόνο εφόσον όλα τα φίλτρα είναι σωστά τοποθετημένα, άθικτα και στεγνά.

Καθαρισμός φίλτρου προστασίας μοτέρ

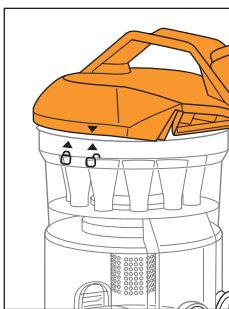

Συγκρατήστε το δοχείο σκόνης και ξεβιδώστε το καπάκι αριστερόστροφα.

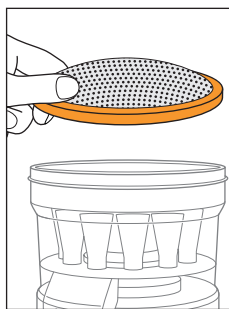

Αφαιρέστε το καπάκι. Αφαιρέστε το φίλτρο προστασίας μοτέρ από το δοχείο.

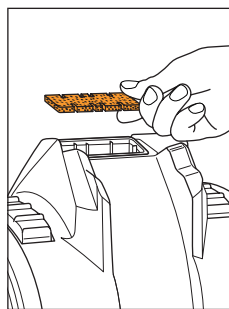

Ελέγξτε το αρχικό φίλτρο προστασίας μοτέρ. Εάν είναι λερωμένο, αφαιρέστε το από τη συσκευή.

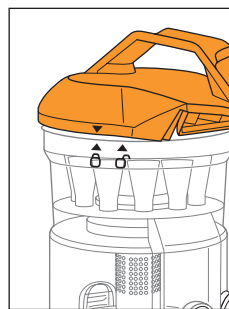

Χτυπήστε το φίλτρο για να καθαρίσει. Ξεπλύντε το εάν χρειάζεται και αφήστε το να στεγνώσει 24 ώρες. Επανατοποθετήστε το. Κλείστε το καπάκι όπως στην εικόνα.

Καθαρισμός φίλτρου εξαγωγής αέρα

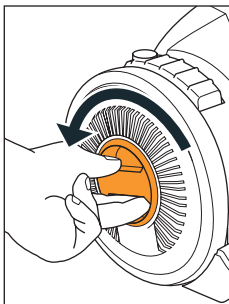

Το φίλτρο εξαγωγής αέρα βρίσκεται στη δεξιά ρόδα. Απασφαλίστε το κάλυμμα της ρόδας, περιστρέφοντάς το αριστερόστροφα.

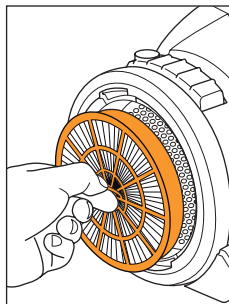

Τώρα έχετε πρόσβαση στο φίλτρο εξαγωγής αέρα και μπορείτε να το αφαιρέσετε από την προεσοχή του.

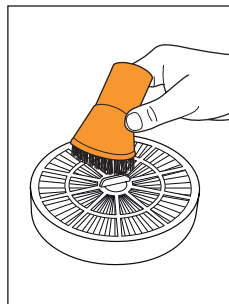

Χτυπήστε το για να καθαρίσει. Βουρτσίστε το, εάν χρειάζεται, με το ακροφύσιο 2σε1. Μην το πλένετε.



Επανατοποθετήστε το φίλτρο εξαγωγής αέρα. Σφίξτε το κάλυμμα της ρόδας αριστερόστροφα, μέχρι να ακούσετε και να αισθανθείτε ότι έχει κουμπώσει.

Αντιμετώπιση προβλημάτων

ΠΡΟΕΙΔΟΠΟΙΗΣΗ!

Για την πρόληψη ατυχημάτων, απενεργοποιείτε τη συσκευή και αποσυνδέετε το φις από την πρίζα πριν αρχίσετε την αναζήτηση προβλημάτων ή πριν από τη συντήρηση της συσκευής.

Γιατί δεν ενεργοποιείτε η συσκευή ή σβήνει κατά τη λειτουργία;

- Ενδέχεται να μην έχει συνδεθεί σωστά το φις στην πρίζα. Βεβαιωθείτε ότι το φις είναι σωστά συνδεδεμένο σε μια πρίζα που λειτουργεί.
- Η συσκευή διαθέτει προστασία από υπερθέρμανση. Ενδέχεται να έχει ενεργοποιηθεί αυτός ο θερμοστάτης. Εάν συμβαίνει αυτό:
 1. Απενεργοποιήστε τη συσκευή και αποσυνδέστε το φις από την πρίζα.
 2. Αφαιρέστε και αδειάστε το δοχείο σκόνης.
 3. Καθαρίστε τα φίλτρα και ελέγξτε μήπως έχει βουλώσει ο εύκαμπτος σωλήνας.
 4. Αφήστε τη συσκευή να κρυώσει 1 ώρα (εάν όμως καθαρίσατε τα φίλτρα με νερό, αφήστε τα πρώτα να στεγνώσουν 24 ώρες, πριν τα επανατοποθετήσετε).

Γιατί η συσκευή δεν ρουφάει καθόλου ή ρουφάει ελάχιστη σκόνη;

- Ο βοηθητικός ρυθμιστής αέρα είναι ανοιχτός. Κλείστε τον βοηθητικό ρυθμιστή αέρα.
- Το ακροφύσιο/η βούρτσα που χρησιμοποιείτε δεν ταιριάζει στο δάπεδο. Τοποθετήστε ένα ακροφύσιο/μια βούρτσα που ταιριάζει καλύτερα στο δάπεδο.
- Η θέση του διακόπτη στο ακροφύσιο δαπέδων δεν ταιριάζει στο δάπεδο. Προσαρμόστε τον διακόπτη στο δάπεδο που θέλετε να σκουπίζετε.
- Το δοχείο σκόνης έχει γεμίσει υπερβολικά, βλέπε "Άδειασμα δοχείου σκόνης".
- Τα φίλτρα είναι βουλωμένα, βλέπε "Καθαρισμός φίλτρων".
- Το ακροφύσιο, ο τηλεσκοπικός σωλήνας ή ο εύκαμπτος σωλήνας αναρρόφησης είναι βουλωμένα. Αντιμετωπίστε την έμφραξη.

Γιατί εξέρχεται σκόνη από τη συσκευή;

- Ο βοηθητικός ρυθμιστής αέρα είναι ανοιχτός. Κλείστε τον βοηθητικό ρυθμιστή αέρα.
- Το δοχείο σκόνης δεν είναι τοποθετημένο σωστά. Βεβαιωθείτε ότι το δοχείο σκόνης εφαρμόζει καλά.
- Τα φίλτρα δεν έχουν τοποθετηθεί ή έχουν τοποθετηθεί λάθος. Διαβάστε στην ενότητα "Καθαρισμός φίλτρων" πως τοποθετούνται σωστά.
- Το ακροφύσιο, ο τηλεσκοπικός σωλήνας ή ο εύκαμπτος σωλήνας αναρρόφησης είναι βουλωμένα. Αντιμετωπίστε την έμφραξη.

Τι κάνετε εάν έχει λερωθεί ή βουλώσει η μίνι βούρτσα τούρμπο;

1. Απενεργοποιήστε τη συσκευή και αποσυνδέστε το φισ από την πρίζα.
2. Αποσυνδέστε τη μίνι βούρτσα τούρμπο από τον τηλεσκοπικό σωλήνα ή από τη χειρολαβή.
3. Πατήστε τις ασφάλειες στις δύο πλευρές όπως στην εικόνα (a) και αφαιρέστε το επάνω τμήμα (b).
4. Καθαρίστε τη βούρτσα σχολαστικά με το χέρι. Εάν δεν καθαρίζεται τελείως με το χέρι, χρησιμοποιήστε προσεκτικά ένα ψαλίδι ή ένα τσίμπι-δάκρια για τα φρύδια.
ΠΡΟΣΟΧΗ: Φροντίστε ώστε να μην προκαλέσετε ζημιά στη βούρτσα και ιδίως στον ιμάντα της.
5. Μετά τον καθαρισμό, τοποθετήστε το επάνω τμήμα πρώτα μπροστά στις 4 μύτες της βάσης (c).
6. Κλείστε το μετά στο πίσω μέρος (d). Θα ακούσετε και θα αισθανθείτε ότι έχει κουμπώσει το επάνω τμήμα.

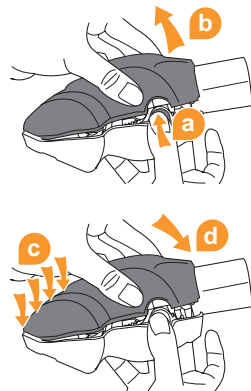

Εάν δεν βρίσκετε απάντηση στο ερώτημά σας

- Σημειώστε τον αριθμό μοντέλου και τον αριθμό σειράς της σκούπας σας (βλέπε πινακίδα τύπου στην κάτω πλευρά της συσκευής), πριν μας καλέσετε. Επικοινωνήστε μετά με τη γραμμή εξυπηρέτησης, βλέπε σελίδα 210 "Σέρβις διεθνώς".



we  to help

Μην αποστέλλετε τη συσκευή, εφόσον μπορείτε να αποκαταστήσετε το πρόβλημα μόνοι σας ή με τη βοήθειά μας. Θα μας βρείτε στην τηλεφωνική γραμμή εξυπηρέτησης: σελίδα 210 «Σέρβις διεθνώς»

Εγγύηση

- Ισχύουν οι νομοθετικές ρυθμίσεις περί εγγυήσεων σύμφωνα με την Οδηγία ΕΕ 2011/83/EU.
- Σε χώρες εκτός της ΕΕ ισχύουν οι ελάχιστες αξιώσεις της εγγύησης που εφαρμόζονται στην εκάστοτε χώρα.

Τεχνικά χαρακτηριστικά

Τεχνικά χαρακτηριστικά

Τύπος συσκευής	Ηλεκτρική σκούπα δαπέδου Multicyclone (χωρίς σακούλα)
Ονομασία μοντέλου	Air Compact Base, Air Compact Pet
Αριθμός μοντέλου	C85-AM-B-E / C85-AM-P-E
Ισχύς	700 W
Τάση	220-240 V~, 50 Hz
Χωρητικότητα	περ. 1,7 l
Μήκος καλωδίου ρεύματος	περ. 6,0 m
Βάρος	περ. 4,9 kg



Διατηρούμε το δικαίωμα για τεχνολογικές και σχεδιαστικές τροποποιήσεις στα πλαίσια της συνεχούς βελτίωσης του προϊόντος.
© Vax Ltd.

	oldal
Áttekintés	102
Biztonság	104
Összeszerelés	106
Porszívózás és tárolás	107
A portartály ürítése	108
A szűrő tisztítása	109
Problémák elhárítása	110
Műszaki adatok	112

Áttekintés

- 1 Porszívó
- 2 Tömlő adapter
- 3 Fogantyú
- 4 Falszevegő szabályozó
- 5 Tömlő
- 6 Bútor tisztító kefe
- 7 Fugatisztító fej
- 8 Kárpittisztító fej
- 9 Teleszkópos cső
- 10 Teleszkópos cső-rögzítő
- 11 Szívótömlő tartó
- 12 Padlótisztító fej
- 13 Parkett tisztító kefe
- 14 Mini turbókefe (csak a „Pet” sorozat modelljénél)

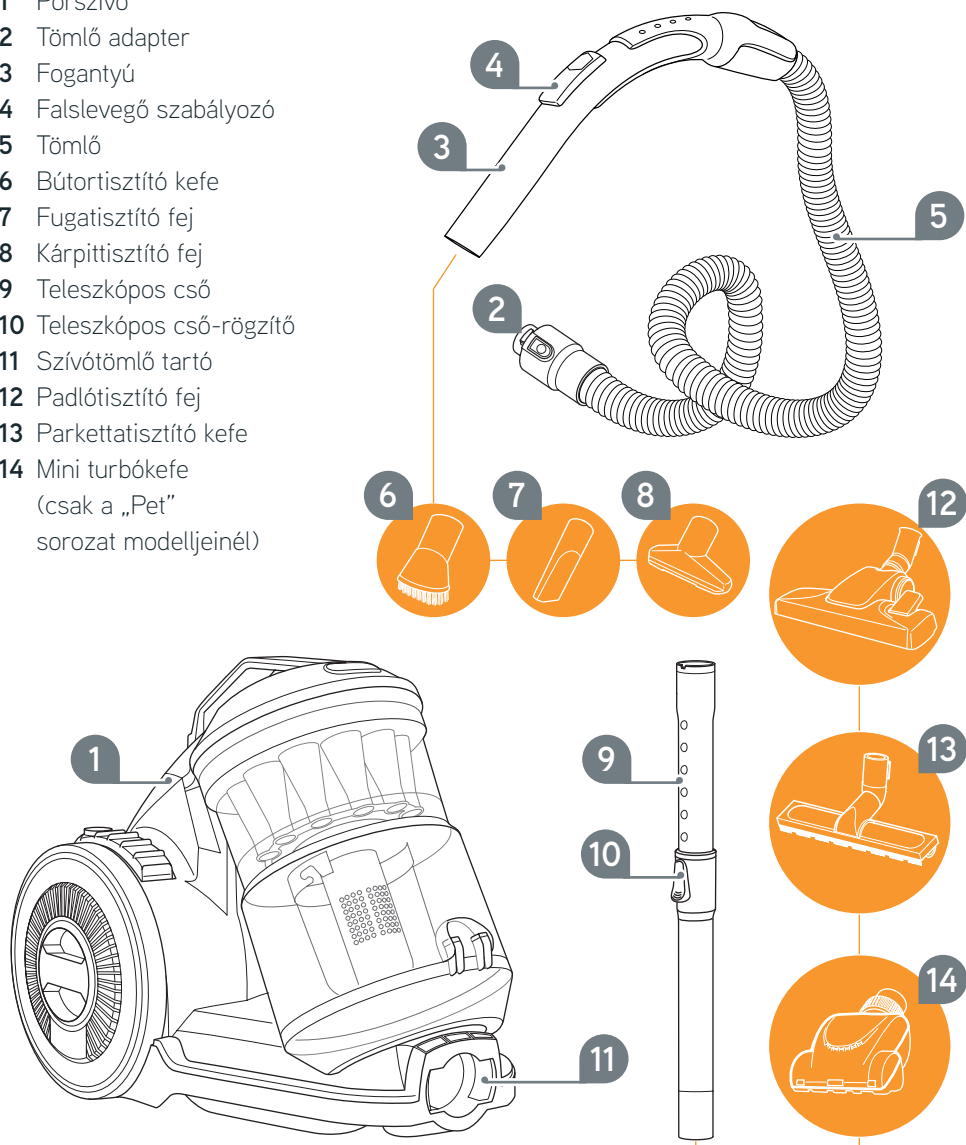

- 1 be-/kikapcsoló
- 2 kábelcséve gomb
- 3 motor előtti védőszűrő
- 4 kioldógomb
- 5 portartály fedél
- 6 motorvédő szűrő
- 7 portartály
- 8 Max-jelzés
- 9 szűrőszita
- 10 leválasztó
- 11 ürítógomb
- 12 kifújó szűrő
- 13 keréksapka

takarva, a hátoldalon:

- parkoló csőtartó
- hálózati kábel csatlakozó-dugóval

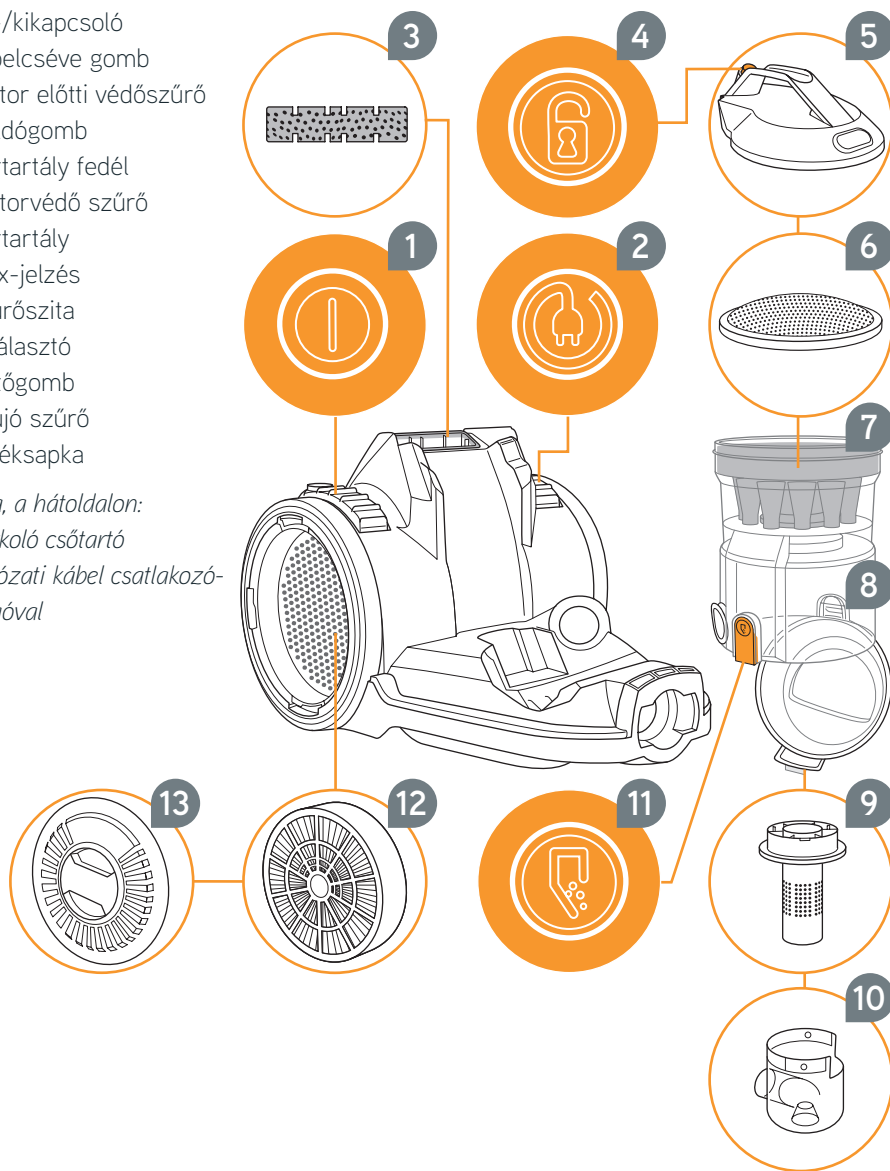

Biztonság

a használati utasítás használatához

- Kérjük, olvassa végig a használati útmutatót, mielőtt a készülékkel munkához lát. Őrizze meg az útmutatót! Amennyiben továbbadja a készüléket, a használati utasítást is adja oda.
- Ha nem követi az útmutató tartalmát, súlyos sérüléseket szenvedhet vagy károsodhat a készülék. Nem vállalunk felelősséget az olyan károkért, amelyek amiatt keletkeztek, hogy nem követték a használati utasítás tartalmát.

személyek bizonyos csoportjairól

- A készüléket nem kezelhetik 8 évnél fiatalabb gyermekek, olyan személyek (a gyerekeket is ide értve), akik fizikai, érzékelési vagy szellemi képességei korlátozottak, vagy hiányzik a szükséges tapasztalatuk és / vagy tudásuk, hacsak a biztonságukért felelős személy nem felügyeli őket ill. ad a készülék használatára vonatkozó útmutatót.
- A gyermekek ne játsszanak a készülékkel. Gyermekek többek között nem ülhethetnek vagy állhatnak a készülékre. Tartsa távol a 8 év alatti gyermeket a bekapcsolt vagy hűlő készüléktől és a csatlakozó vezetéktől.
- A tisztítást és a felhasználói karbantartást nem végezhetik gyermekek, felügyelet nélkül.
- A csomagolóanyagokkal nem szabad játszani. Fulladásveszély!

az áramellátással kapcsolatban

A készülék elektromos árammal működik, így fennáll az áramütés veszélye. Ezért:

- Soha ne tegye a készüléket vízbe vagy más folyadékba, és tartsa távol esőtől és más nedvességtől. Soha ne fogja meg a csatlakozódugót nedves a kézzel. Ne használja a készüléket kültérben vagy nagyon magas páratartalmú helyiségekben.
- Ha a dugót ki akarja húzni a dugaljából, mindig közvetlenül a dugót fogja meg. Soha ne húzza a kábelnél fogva! Ne szállítsa a készüléket a kábelnél fogva. Megsérülhet.
- Ügyeljen rá, hogy a hálózati kábel ne törjön meg, ne csípődjön be, ne hajtsanak át rajta, ne érjen éles peremekhez vagy ne érintkezessen hőforrásokkal. Vigyázzon, hogy el se botolhasson benne.
- Lehetőség szerint ne használjon hosszabbítókábelt. Ha mégis elkerülhetetlen, csak GS-tanúsítványos, freccsenő víztől védett, egyszeres hosszabbítót használjon (ne elosztót), amely a készülék által felvett teljesítményre készült. Csak akkor üzemeltesse a készüléket, ha a típus táblán megadott elektromos feszültség megegyezik a hálózat feszültségével.
- A készülék tisztítása és karbantartása előtt kapcsolja ki a készüléket és húzza ki a hálózati csatlakozót.

A mini turbókeféhez (csak a „Pet” sorozat modelljeinél)

- Ne használja a mini turbó kefék embereken, állatokon vagy növényeken. A mini turbó kefe tisztítása / kinyitása előtt kapcsolja ki a porszívót. Egyébként balesetveszélyes!
- Sohase tolja át a kábelén, mert megsérülhet a szigetelése!

a rendeltetésszerű használattal kapcsolatban

A készüléket kizárólag háztartásban használja, száraz, átlagosan szennyezett padlóburkolatok porszívózására, ill. a választott kefefeltétnek (tartozék) megfelelően bútorok tisztítására.

Minden más használat nem-rendeltetésszerűnek minősül és tilos.

Különösen is tilos az alábbiak porszívózása:

- emberek, állatok, növények, különösen haj, ujjak és más testrészek, valamint a testen viselt ruházat. A készülék beszippanthatja ezeket, és ez sérüléshez vezethet.
- toner por (lézernyomtatóból, másológépből, stb.). Tűz- és robbanásveszély áll fenn.
- izzó parázs, égő cigaretta vagy gyufa. Égéshez vezethet.
- hegyes tárgyak (pl. üvegcserep, szög). Ettől megrongálódhat a porszívó.
- víz és más folyadék, különösen nedves szőnyegtisztító szer. A készülékbe jutott nedvesség zárlatot okozhat.
- építési törmelék, gipsz, cement, fúrásból keletkező finom por, arcfesték, púder, stb. ezáltal károsodhat a készülék.

Különösen is tilos:

- Robbanásveszélyes vagy gyúlékony anyagok közelében való használat. Tűz- és robbanásveszély áll fenn.
- Önhatalmú átépítés vagy javítás. Azonnali sérülésveszély áll fenn.
- Tárgyak bedugása a működő készülék nyílásaiba. Sérülésveszély áll fenn.
- Szabadban való használat. Fenn áll a veszélye, hogy eső vagy szennyeződés a készüléket tönkreteszi.

ha a készülék meghibásodott

- Soha ne használjon hibás, vagy hibás vezetékű készüléket! Amennyiben a készülék vezetéke megsérül, a gyártóval, annak vevőszolgálatával, vagy egy hasonló szakképzettséggel rendelkező személlyel ki kell cseréltetni, hogy a veszélyt elkerüljék.
- Adja le javításra a hibás készüléket a szakkereskedésben vagy a Vax vevőszolgálatnál.

A hulladékba helyezésről



Az elektromos hulladékokat nem szabad a háztartási szemétkébe dobni.

- Juttassa el a közelében elérhető hulladékudvarba vagy a használt készülékek gyűjtőhelyére.
- A készüléket a működtetés helye szerinti ország hatályos környezetvédelmi előírásai alapján ártalmatlanítsa.
- A szűrők környezetbarát anyagból készültek. Ezeket - géptől eltérően - a háztartási szemétkébe dobhatja.

Összeszerelés

HASZNÁLAT ELŐTT OLVASSA EL A BIZTONSÁGI ELŐÍRÁSOKAT (lásd a „Biztonság” fejezetet)!

⚠ FIGYELEM!

A készüléket csak akkor szerelje össze, ha kihúzta a csatlakozódugót az aljzattól. Győződjön meg arról, hogy a készüléket kikapcsolta mielőtt a csatlakozó dugót bedugná.

Összeszerelés

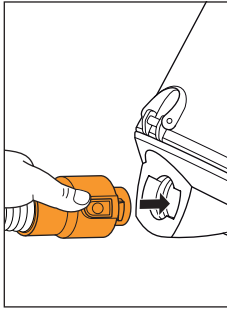

Dugja a tömlőadaptert a készülék tömlőcsatlakozójába.

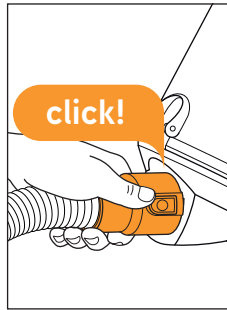

Érezhetően és hallhatóan kell bepattanjon a tömlőadapter rögzítője. Ellenőrizze, hogy szilárdan áll-e.

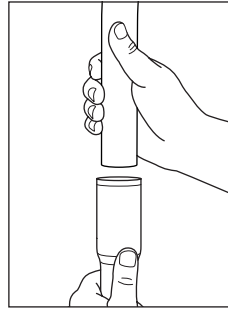

Ha a padlótisztító fejet szerelné fel: Tolja a teleszkópos csövet a fogantyúba.

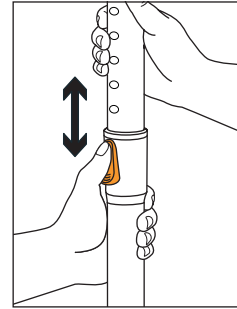

Állítsa be a teleszkópos cső hosszát, az ábrának megfelelően.

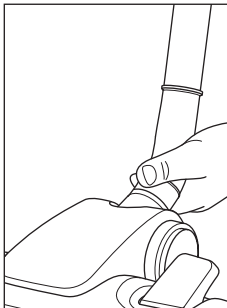

Húzza rá a kívánt tisztítófejet a teleszkópos cső alsó végére. Előfordulhat, hogy a szívófej rátolásához a két részt kicsit ide-oda kell forgatnia.

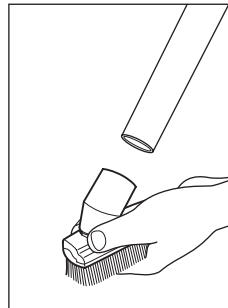
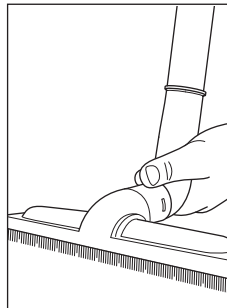

Ha valamelyik kis tartozék fejet szerelné fel: javasoljuk, hogy azt közvetlenül a fogantyúra tolja rá.

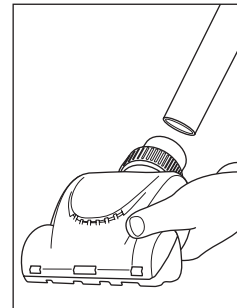

FIGYELEM!

Győződjön meg arról, hogy a készüléket kikapcsolta mielőtt a csatlakozó dugót bedugná. Különösen lépcső porszívózásakor ügyeljen arra, hogy mindig a gép fölött legyen.

VIGYÁZAT! Porszívózás előtt tájékozódjon padlóburkolata tisztításáról. Vegye figyelembe a burkolat gyártójának előírásait. A mini turbókefe (a „Pet” sorozat összes modelljének tartozéka) **kizárólag nem érzékeny felületek porszívózására szolgál.** Ezért kerülje az érzékeny felületű vagy polírozott padlóburkolatok, bútorok, kárpitok és huzatok, valamint minden olyan anyag porszívózását az elektromos kefével, amik textúrája érzékeny, tisztítását a mini turbókefével.

Porszívózás

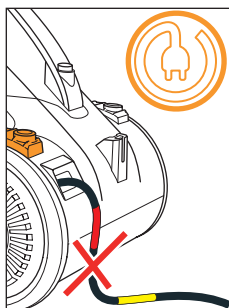

Húzza ki a kábelt a sárga jelölésig. Ha túl sokat húzott ki, a felcsévlő gombbal hozzon vissza belőle.

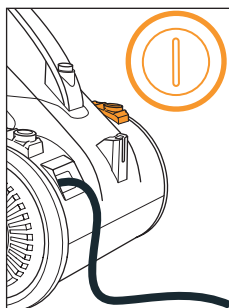

Védőérinkezős aljzatba dugja a csatlakozót. Kapcsolja be a készüléket a be- / kikapcsolóval.

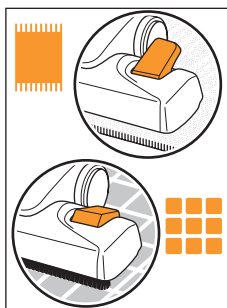

Szőnyegpadlókhöz állítsa a padlótisztító fej átkapcsolóját (A) állásba. A kemény felületekhez használja a (B) állást.

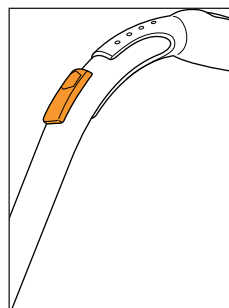

A falslevegő szabályzóval gyorsan csökkentheti a szívási teljesítményt. Alapesetben a falslevegő szabályzó legyen teljesen elzárva.

Elpakolás

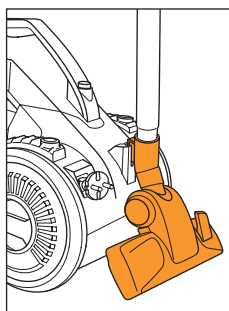
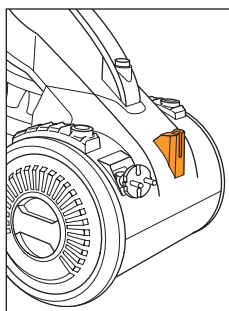

A helytakarékos tároláshoz a készülék hátoldalán parkoló csőtartó van. Az ábra szerint dugja bele a padlótisztító fejet a parkoló csőakasztóba.

A portartály ürítése

FIGYELEM!

A készülék tisztítása és karbantartása vagy a portartály kioldása, valamint a tartozékok felszerelése előtt kapcsolja ki a készüléket és húzza ki a hálózati csatlakozót.

VIGYÁZAT! A készülék túlmelegedés elleni védelemmel rendelkezik. A készülék túlmelegedéskor (pl. eldugult szívófej, megtelt portartály) önmagától lekapcsol.

A portartály ürítése és tisztítása

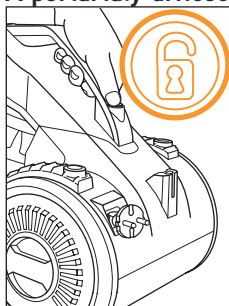

Nyomja meg a kioldó gombot és vegye ki a portartályt a készülékből.

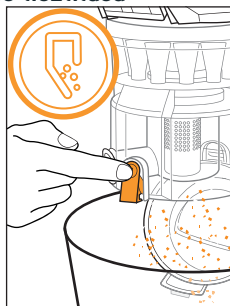

Tartsa a portartályt mélyen egy szemétyűjtőbe, és csak ekkor nyomja meg az ürítógombot.

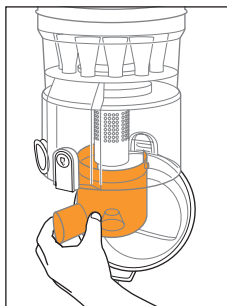

Jól fogja meg a portartályt és csavarja ki a leválasztót az óramutató járásával megegyező irányba forgatva. Öblítse ki és hagyja teljesen megszáradni.

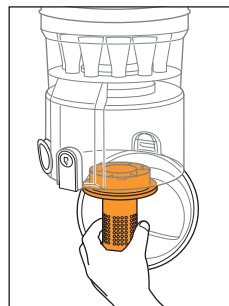

Jól fogja meg a portartályt és csavarja ki a szűrőszítát az óramutató járásával ellenkező irányba forgatva. Öblítse ki és hagyja teljesen megszáradni. Távolítsa el az esetleg a portartályba tapadt port.

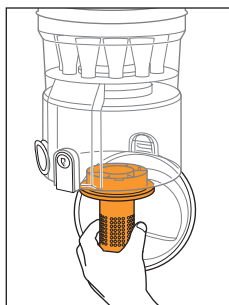

Illessze vissza a szűrőszítát és az óramutató járásával megegyező irányba forgatva rögzítse.

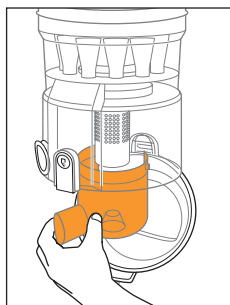

Illessze vissza a leválasztót és az óramutató járásával ellenkező irányba forgatva rögzítse. Zárja be a portartály fenekét.

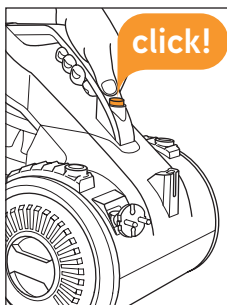

Erőteljesen nyomja vissza a portartályt a tartóába, amíg hallhatóan beakad.

A szűrő tisztítása

HU

FIGYELEM!

A készülék tisztítása és karbantartása vagy a portartály kioldása, valamint a tartozékok felszerelése előtt kapcsolja ki a készüléket és húzza ki a hálózati csatlakozót.

VIGYÁZAT! A legjobb, ha minden alkalommal, amikor a portartályt üríti, kitesztítja a szűrőket.

A motorvédő szűrő csapvízzel, kézzel kimosható. A kifúvó szűrő viszont nem mosható. Csak akkor használja a készüléket, ha minden szűrő ép, száraz és megfelelő módon van betéve.

A motorvédő szűrő tisztítása

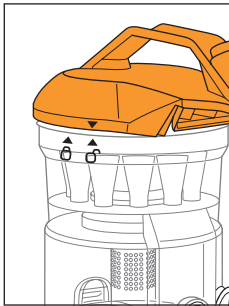

Jól fogja meg a portartályt és csavarja le a fedelét az óramutató járásával ellenkező irányba forgatva.

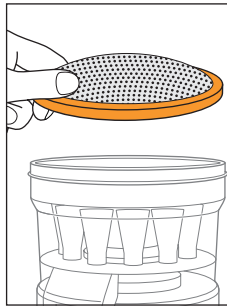

Vegye le a fedelet. Vegye ki a motorvédő szűrőt a portartályból.

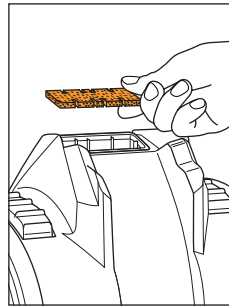

Ellenőrizze a motor előtti védőszűrőt is. Ha elszennyeződött vegye ki a készülékből.

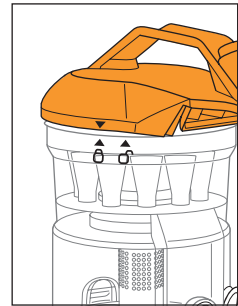

Óvatosan kopogtassa ki a szűrőt. Szükség esetén öblítse ki és hagyja 24 órán át száradni. Helyezze vissza. Csukja le a fedelet az ábrán látható módon.

A kifúvó szűrő tisztítása

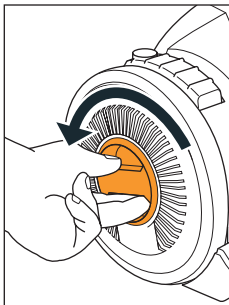

A kifúvó szűrő a jobb kerékben található. Oldja a kerécsapkát az óramutató járásával ellentétes irányú elforgatással.

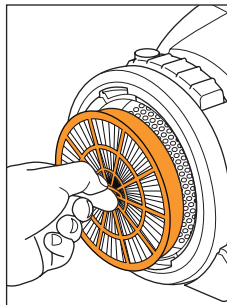

A kifúvó szűrő most hozzáférhető és a fülénél fogva kivehető.

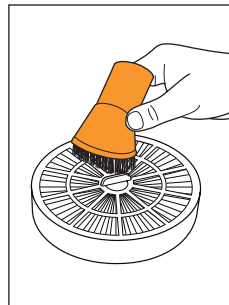

Kopogtassa ki a szennyeződést. Szükség esetén kefélje ki a 2/1-es kombifejjel. Ne mossa ki. Helyezze vissza a kifúvó szűrőt.



Csavarja vissza a kerécsapkát az óramutató járásával megegyező irányba forgatva, amíg hallhatóan és érezhetően bead.

Problémák elhárítása

FIGYELMEZTETÉS!

A sérülések megelőzése érdekében kapcsolja ki a készüléket és húzza ki a hálózati csatlakozót, mielőtt karbantartaná vagy hibakeresésbe kezdene.

Miért nem lehet a készüléket bakapcsolni vagy kapcsolódik ki működés közben?

- Esetleg nem megfelelően csatlakoztatta a hálózati dugót a dugaszoló aljzatba. Győződjön meg arról, hogy a csatlakozó dugót megfelelően dugta be egy működőképés aljzatba.
- A készülék túlmelegedés elleni védelemmel rendelkezik. Ez a termosztát kikapcsolhatott. Ilyen esetben:
 1. Kapcsolja ki a készüléket és húzza ki a csatlakozódugót az aljzataból.
 2. Vegye ki a portartályt és ürítse ki.
 3. Tisztítsa meg a szűrőt és ellenőrizze, nincs-e eldugulva a tömlő.
 4. Hagyja a készüléket egy órán át hűlni (ha a szűrőt kimosta, a visszaszerelés előtt hagyja 24 órán át száradni).

A készülék miért nem szívja fel a koszt?

- Nyitva van a falszevegő szabályzó. Zárja el a falszevegő szabályzót .
- A felszerelt tisztítófej nem illik a tisztítandó felülethez. Szereljen fel olyan tisztítófejet, ami illik a tisztítandó felülethez.
- A padlótisztítófej átkapcsolójának állása nem illik a tisztítandó felülethez. Állítsa az átkapcsolót a tisztítani akart padlóburkolatnak megfelelően.
- Megtelt a portartály, lásd „A portartály ürítése” fejezetet.
- A szűrők eltömődtek, lásd „A szűrők tisztítása” fejezetet.
- A tisztítófej, a teleszkópos cső vagy a szívótömlő eltömődött. Szüntesse meg az eltömődést.

Miért lép ki por a készülékből?

- Nyitva van a falszevegő szabályzó. Zárja el a falszevegő szabályzót .
- A portartályt nem megfelelően helyezte vissza. Győződjön meg a portartály megfelelő helyzetéről.
- Nincsenek vagy nincsenek megfelelően behelyezve a szűrők. A megfelelő módot „A szűrők tisztítása” fejezetben találja.
- A tisztítófej, a teleszkópos cső vagy a szívótömlő eltömődött. Szüntesse meg az eltömődést.

Mi a teendő ha a mini turbókefe elszennyeződött vagy megszorult?

(csak a „Pet” sorozat modelljeinél)

1. Kapcsolja ki a készüléket és húzza ki a csatlakozódugót az aljzatból.
2. Húzza le a mini turbó kefét a teleszkópos csőről vagy a fogantyúról.
3. Nyomja be mindkét oldalon a kioldókat, az ábrán látható módon (a) és vegye le a felső házfélet (b).
4. Végezzen alapos kézi tisztítást a kefén. Ha nem tudja a szennyeződést kézzel eltávolítani, óvatosan használjon ollót vagy csipeszt.
VIGYÁZAT! Ügyeljen arra, hogy ne sérüljön meg a kefe és legfőképp az ékszíj.
5. A tisztítás után először akassza be a felső házfél 4 orrát az alsóba (c).
6. Hajtsa rá hátul (d). A felső házfél érezhetően és hallhatóan bepattan.

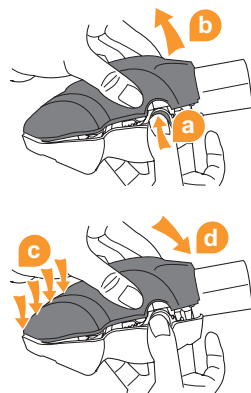

Ha a kérdésére nem kapott választ

- Mielőtt felhív minket, jegyezze fel porszívójának modell és gyári számát (a készülék alján, a típus táblán találja). Hívja fel forródrótunkat, lásd a 210. oldalon „International Service”.



we  to help

*Addig ne küldje be a készüléket,
amíg egyedül, vagy segítségünkkel
nem próbálta meg a hibát elhárítani.
Elérhetőségünk: lásd az 210. oldalt
„International Service”.*

Szavatosság

- Az 2011/83/EU irányelv szerinti törvényes szavatossági szabályok érvényesek.
- A nem EU tagországokban a szavatosság minimális követelményei érvényesek.

Műszaki adatok

Műszaki adatok

Készülék típus	többciklonos porszívó (porzsák nélküli)
A modell neve	Air Compact Base, Air Compact Pet
Modellszám	C85-AM-B-E / C85-AM-P-E
Teljesítmény	700 W
Feszültség	220 - 240 V~, 50 Hz
Befogadóképesség	kb. 1.7 liter
Kábelhossz	kb. 6.0 m
Súly	kb. 4.9 kg



Fenntartjuk a jogot, hogy a termék állandó javításának során műszaki és formai módosításokat eszközöljünk. © Vax Ltd.

Pagina

Vista d'insieme

114

Sicurezza

116

Montaggio

118

Aspirazione della polvere e stazionamento

119

Svuotamento del contenitore della polvere

120

Pulizia dei filtri

121

Risoluzione dei problemi

122

Ricambi e dati tecnici

124

Vista d'insieme

- 1 Aspirapolvere
- 2 Adattatore del flessibile
- 3 Impugnatura
- 4 Regolatore dell'aria secondaria
- 5 Tubo flessibile
- 6 Spazzola per mobili
- 7 Bocchetta per fughe
- 8 Bocchetta per imbottiture
- 9 Tubo telescopico
- 10 Tasto di arresto del tubo telescopico
- 11 Foro di ricezione del flessibile di aspirazione
- 12 Bocchetta per pavimenti
- 13 Bocchetta per parquet
- 14 Minispazzola turbo (solo per i modelli della serie „Pet“)

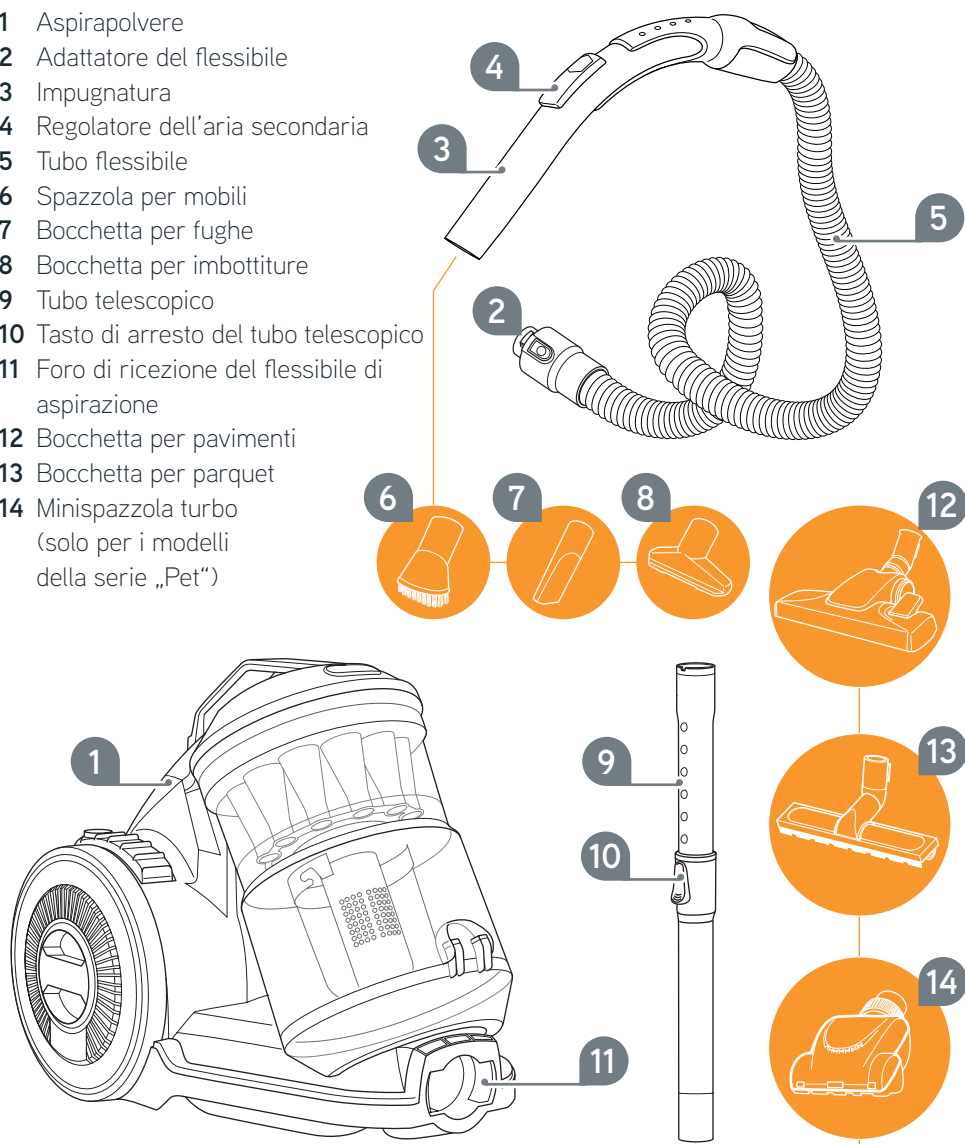

Vista d'insieme

IT

- 1 Interruttore ON/OFF
- 2 Tasto avvolgicavo
- 3 Filtro di protezione pre-motore
- 4 Tasto di sblocco
- 5 Coperchio del contenitore della polvere
- 6 Filtro di protezione del motore
- 7 Contenitore della polvere
- 8 Marchiatura Max
- 9 Filtro a cestello
- 10 Separatore
- 11 Tasto di svuotamento
- 12 Filtro dell'aria uscente
- 13 Coprimozzo

nascosti sul retro:

- Supporto per stazionamento
- Cavo elettrico con spina



Sicurezza

sulle istruzioni per l'uso

- Prima di lavorare con l'apparecchio leggere interamente e con attenzione le presenti istruzioni per l'uso. Conservarle accuratamente. Se l'apparecchio è ceduto a terzi consegnare anche le istruzioni per l'uso.
- La mancata osservanza delle presenti istruzioni può infatti causare gravi lesioni o danni all'apparecchio. Non rispondiamo di eventuali danni derivanti dalla mancata osservanza delle presenti istruzioni per l'uso.

su determinati gruppi di persone

- Questi apparecchi possono essere usati dai bambini a partire dagli 8 anni di età e da persone con limitate capacità fisiche, sensoriali o intellettive o che non dispongano di sufficiente esperienza e/o conoscenze soltanto sotto sorveglianza o se sono state istruite sull'uso sicuro dell'apparecchio e hanno compreso i pericoli che ne derivano.
- I bambini non devono giocare con l'apparecchio. I bambini non devono, tra l'altro, né salire né sedersi sull'apparecchio. Quando l'apparecchio è acceso o in fase di raffreddamento l'apparecchio e il relativo cavo di allacciamento devono essere tenuti fuori dalla portata dei bambini di età inferiore agli 8 anni.
- Pulizia e manutenzione dell'utente non devono essere eseguite da bambini non sorvegliati.
- I materiali da imballo non devono essere usati per giocare. Sussiste il pericolo di soffocamento.

sull'alimentazione elettrica

L'apparecchio è azionato a corrente; quindi in linea di principio sussiste il pericolo di prendere la scossa. Pertanto:

- Non immergere mai l'apparecchio in acqua o altri liquidi e tenerlo lontano da pioggia e umidità. Non toccare mai la spina a mani bagnate. Non far funzionare l'apparecchio all'aperto o in ambienti con elevata umidità dell'aria.
- Per staccare la spina dalla presa elettrica, afferrare sempre direttamente la spina. Non tirare mai il cavo elettrico. Non trasportare mai l'apparecchio per il cavo elettrico. Potrebbe venir danneggiato.
- Verificare che il cavo elettrico non sia piegato e non rimanga incastrato, che non venga calpestato e che non entri a contatto con fonti di calore o spigoli taglienti. Inoltre non deve essere posato in modo che ci si possa inciampare.
- Se possibile, non usare prolunghe. Qualora ciò sia inevitabile, utilizzare soltanto prolunghe semplici (senza prese multiple) con marchio GS, protette dagli spruzzi d'acqua e dimensionate per la potenza assorbita dall'apparecchio. Prima di eseguire il collegamento all'alimentazione elettrica, controllare che la tensione indicata sulla targhetta di omologazione coincida con quella della presa.
- Prima di pulire l'apparecchio o di sottoporlo a manutenzione, spegnerlo e staccarne la spina dalla presa elettrica.

sulla minispazzola turbo (solo per i modelli della serie „Pet“)

- Non usare la minispazzola turbo su persone, animali o piante. Prima di pulire/aprire la minispazzola turbo spegnere l'aspirapolvere. Altrimenti sussiste il pericolo di lesioni!
- Non passare sui cavi, l'isolamento potrebbe venir danneggiato.

sull'impiego conforme alla destinazione d'uso

Usare l'apparecchio esclusivamente in ambito domestico per aspirare pavimenti asciutti e normalmente sporchi nonché, a seconda del terminale spazzola selezionato (accessorio), anche per aspirare mobili. Ogni altro utilizzo è considerato non conforme alla destinazione d'uso e, pertanto, vietato.

Inoltre è vietato in particolare aspirare:

- Persone, animali, piante, in particolare capelli, dita o altre parti del corpo nonché capi di vestiario indossati. Possono venir risucchiati, causando gravi lesioni.
- Toner (per stampanti, fotocopiatrici). Sussiste il pericolo di incendi ed esplosioni.
- Genere incandescente, sigarette o fiammiferi accesi. Possono causare incendi.
- Oggetti appuntiti (come schegge di vetro, chiodi). Possono danneggiare l'apparecchio.
- Acqua e altri liquidi, in particolare detergenti per la pulizia a umido di tappeti e moquette. L'umidità presente all'interno può causare cortocircuiti.
- Macerie, gesso, cemento, polveri fini da trapanazioni, trucchi, talco ecc. Possono danneggiare l'apparecchio.

Inoltre è vietato:

- L'impiego vicino a sostanze esplosive o facilmente infiammabili. Sussiste il pericolo di incendi ed esplosioni.
- Modifiche o riparazioni autonome. Sussiste il pericolo di lesioni gravi.
- Introdurre oggetti nelle aperture dell'elettrodomestico quando questo è in funzione. Sussiste il pericolo di lesioni.
- L'utilizzo all'aperto. Vi è il pericolo che pioggia e sporco danneggino l'apparecchio.

se l'apparecchio è guasto

- Non far mai funzionare l'apparecchio se lo stesso o il relativo cavo elettrico sono difettosi. Se il cavo elettrico di questo apparecchio è danneggiato, per prevenire pericolosità, deve essere sostituito dal produttore, dal servizio assistenza o da un tecnico adeguatamente qualificato.
- Per la riparazione inviare l'apparecchio difettoso a un rivenditore specializzato o all'assistenza clienti Vax.

sullo smaltimento



I rifiuti elettrici non devono essere smaltiti assieme a quelli domestici.

- Avvalersi dei centri di raccolta locali che effettuano il ritiro degli apparecchi usati.
- Smaltire l'apparecchio in conformità alle norme ambientali vigenti nel paese.
- I filtri utilizzati sono realizzati in materiali ecocompatibili. Pertanto – diversamente dall'apparecchio – possono essere smaltiti tramite i rifiuti domestici.

Montaggio

PRIMA DELL'USO LEGGERE LE AVVERTENZE DI SICUREZZA (vedere il capitolo „Sicurezza“)!

AVVERTIMENTO!

Montare l'apparecchio soltanto a spina staccata dalla presa.

Prima di introdurre la spina in una presa elettrica accertarsi che l'apparecchio sia spento.

Montaggio

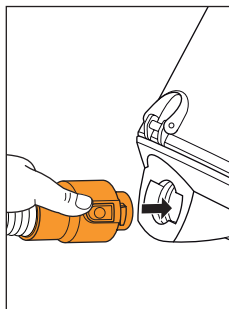

Spingere l'adattatore del flessibile di aspirazione nell'apposito foro di ricezione.

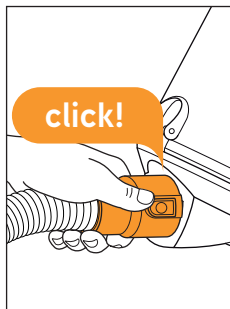

Il meccanismo di bloccaggio dell'adattatore del flessibile di aspirazione deve scattare in posizione in maniera udibile e percettibile. Controllare che sia saldamente scattato in posizione.

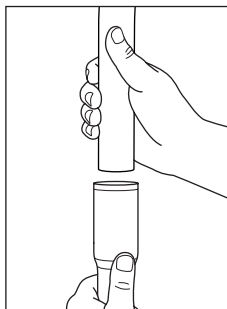

Se si desidera applicare una delle bocchette per pavimenti: Smontare il tubo telescopico nell'impugnatura.

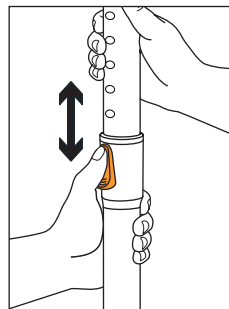

Regolare la lunghezza del tubo telescopico come illustrato.

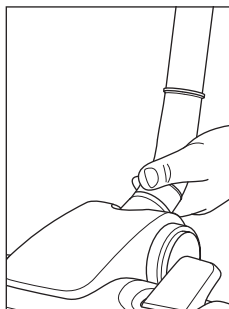

Applicare la bocchetta scelta sull'estremità inferiore del tubo telescopico. Eventualmente nell'assemblaggio può essere necessario ruotare leggermente le due parti una rispetto all'altra.

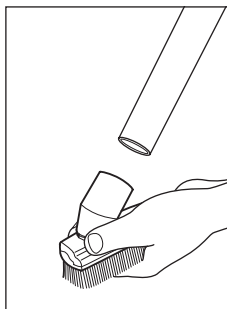
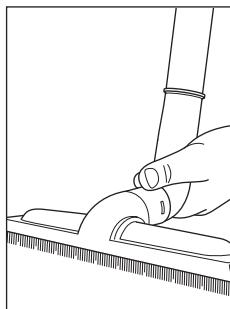

Se si desidera utilizzare una delle bocchette accessorie piccole: Consigliamo di applicare le bocchette direttamente sull'impugnatura.

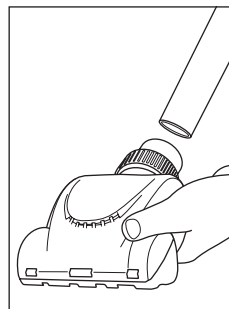

AVVERTIMENTO!

Accertarsi che l'apparecchio sia spento prima di introdurre la spina in una presa elettrica. In particolare quando si usa l'aspirapolvere su scale controllare di trovarsi sempre sopra all'apparecchio.

CAUTELA: Prima di procedere all'aspirazione verificare le caratteristiche del rivestimento per pavimenti da trattare. Osservare le raccomandazioni del produttore del rivestimento. La nostra minispazzola turbo (fornita in dotazione con tutti i modelli della serie „Pet“) **serve esclusivamente per aspirare pavimenti delicati**. Pertanto non pulire mai con la minispazzola turbo rivestimenti per pavimenti delicati o lucidati, mobili, tappeti, moquette, imbottiture e rivestimenti nonché qualunque tessuto con trama delicata.

Aspirazione della polvere

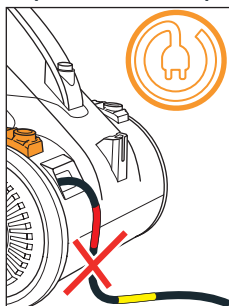

Estrarre il cavo elettrico fino alla marcatura gialla. Nel caso lo si sia estratto troppo, riavvolgerlo mediante il tasto avvolgicavo.

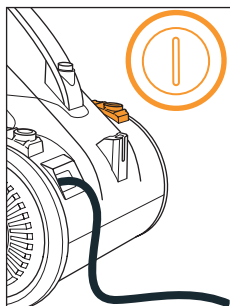

Inserire la spina in una presa elettrica con contatto di protezione. Accendere l'apparecchio mediante l'interruttore On/Off.

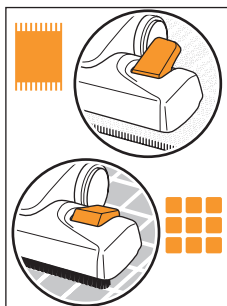

Portare il selettore della bocchetta per pavimenti sulla posizione (A) per tappeti e moquette. Per contro, per i pavimenti duri, usare la posizione (B).

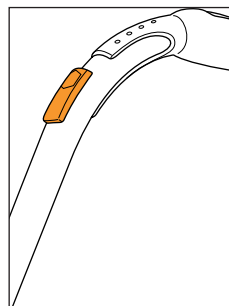

Con il regolatore dell'aria secondario è possibile ridurre rapidamente la potenza di aspirazione. Tuttavia, nel caso normale, il regolatore dell'aria secondario deve essere completamente chiuso.

Stazionamento

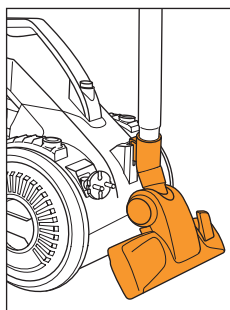
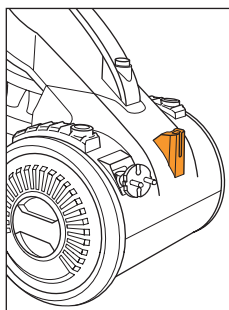

Il supporto per stazionamento posto sul retro dell'apparecchio consente di riporre quest'ultimo in maniera salvaspazio. Inserire il gancio da parcheggio come illustrato.

Svuotamento del contenitore della polvere

AVVERTIMENTO!

Prima di pulire l'apparecchio o di sottoporlo a manutenzione, di sbloccare o svuotare il contenitore della polvere, nonché di applicare o rimuovere gli accessori, spegnere l'apparecchio e staccare la spina dalla presa elettrica.

CAUTELA: L'apparecchio è dotato di una protezione dai surriscaldamenti. In caso di surriscaldamento (ad es. dovuto a bocchette ostruite o contenitore della polvere troppo pieno) esso si spegne automaticamente.

Svuotamento e pulizia del contenitore della polvere

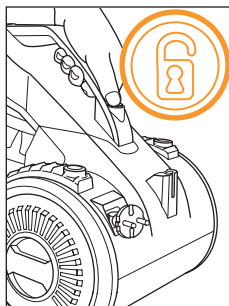

Premere il tasto di sblocco e rimuovere il contenitore della polvere dall'apparecchio.

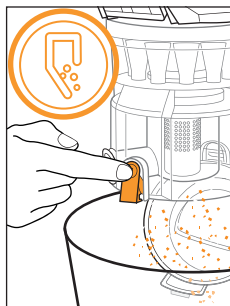

Tenere il contenitore della polvere rasente sopra un secchio delle immondizie e solo successivamente premere il tasto di svuotamento.

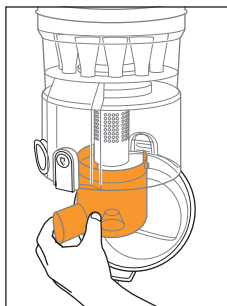

Tenere fermo il contenitore della polvere e girare il separatore in senso orario. Sciacquarlo e lasciarlo asciugare completamente.

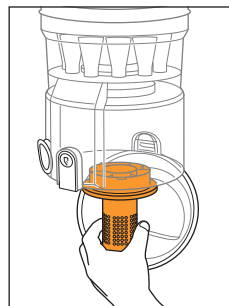

Tenere fermo il contenitore della polvere e girare il filtro a cestello in senso antiorario. Sciacquarlo e lasciarlo asciugare completamente. Rimuovere i residui di polvere eventualmente ancora aderenti al contenitore.

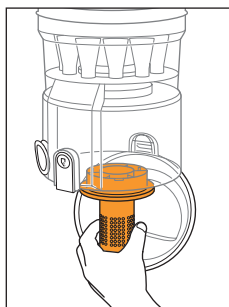

Inserire il filtro a cestello e bloccarlo girandolo in senso orario.

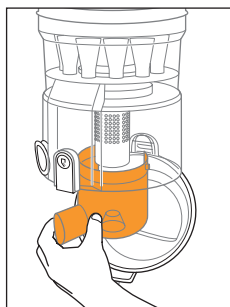

Inserire il separatore e arrestarlo girandolo in senso antiorario. Chiudere il fondo dell'aspirapolvere.

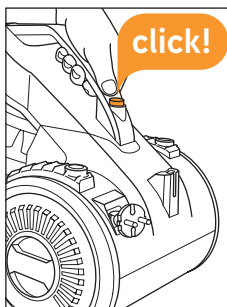

Premere con forza il contenitore della polvere nel relativo alloggiamento finché scatta in posizione con un rumore udibile.

AVVERTIMENTO!

Prima di pulire l'apparecchio o di sottoporlo a manutenzione, di sbloccare o svuotare il contenitore della polvere, nonché di applicare o rimuovere gli accessori, spegnere l'apparecchio e staccare la spina dalla presa elettrica.

CAUTELA: L'ideale è pulire il filtro **ogni volta che si svuota il contenitore della polvere.**

Il filtro di protezione del motore può essere lavato a mano con acqua di rubinetto. Per contro il filtro dell'aria uscente non è lavabile. Utilizzare l'apparecchio soltanto se tutti i filtri sono correttamente inseriti, integri e asciutti.

Pulizia del filtro di protezione del motore

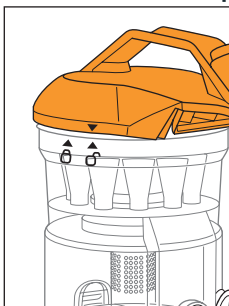

Tenere fermo il contenitore della polvere e svitare il coperchio in senso antiorario.

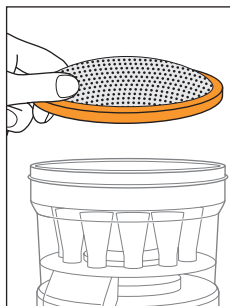

Rimuovere il coperchio. Rimuovere il filtro di protezione del motore dal contenitore.

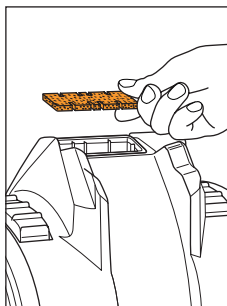

Controllare il filtro di protezione pre-motore. Se è sporco, estrarlo dall'apparecchio.

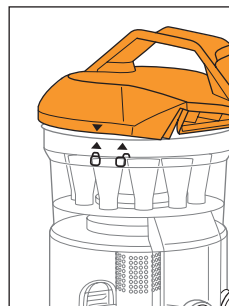

Picchiettare i filtri. Se necessario lavarli e lasciarli asciugare per 24 h. Rimontare i filtri quando sono completamente asciutti. Chiudere il coperchio come illustrato.

Pulizia del filtro dell'aria uscente

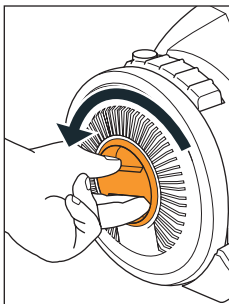

Il filtro dell'aria uscente è posto nella ruota destra. Sbloccare il coprimozzo girandolo in senso antiorario.

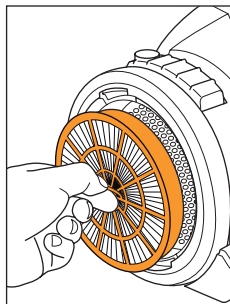

Il filtro dell'aria uscente è ora liberamente accessibile e può essere estratto tirandolo per la relativa linguetta.

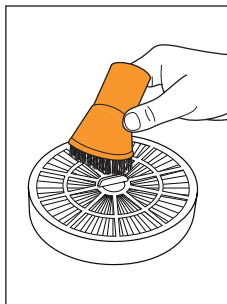

Rimuovere lo sporco picchiando il filtro. Se necessario, pulirlo con la bocchetta combinata 2 in 1. Non lavarlo.



Rimontare il filtro dell'aria uscente. Serrare il coprimozzo ruotandolo in senso orario finché scatta in posizione in maniera udibile e percettibile.

Risoluzione dei problemi

AVVERTIMENTO!

Per prevenire eventuali ferite, prima di procedere alla diagnostica o alla manutenzione, spegnere l'apparecchio e staccare la spina dalla presa elettrica.

Perché non si riesce ad accendere l'apparecchio oppure esso si spegne durante il funzionamento?

- Magari la spina non è correttamente inserita in una presa elettrica. Accertarsi che la spina sia correttamente inserita in una presa elettrica funzionante.
- L'apparecchio è dotato di una protezione dai surriscaldamenti. Questo termostato può essere scattato. In questo caso:
 1. Spegnere l'apparecchio e staccarne la spina dalla presa elettrica.
 2. Estrarre il contenitore della polvere e svuotarlo.
 3. Pulire i filtri e controllare che non vi siano ostruzioni nel flessibile.
 4. Lasciar raffreddare l'apparecchio per 1 h (tuttavia se i filtri sono stati lavati con acqua, lasciarli asciugare per 24 h prima di rimontarli).

Perché l'apparecchio non raccoglie lo sporco o lo raccoglie a malapena?

- Il regolatore dell'aria secondario è aperto. Chiudere il regolatore dell'aria secondario.
- La bocchetta/spazzola applicata non è adatta per il pavimento da aspirare. Montare una bocchetta/spazzola più adatta per il pavimento da aspirare.
- La posizione del selettore della bocchetta per pavimenti non è adatta per il pavimento da aspirare. Regolare il selettore per il pavimento da aspirare.
- Il contenitore della polvere è troppo pieno, vedere „Svuotamento del contenitore della polvere“.
- I filtri sono ostruiti, vedere „Pulizia dei filtri“.
- La bocchetta, il tubo telescopico o il flessibile di aspirazione sono ostruiti. Eliminare l'ostruzione.

Perché dall'apparecchio fuoriesce della polvere?

- Il regolatore dell'aria secondario è aperto. Chiudere il regolatore dell'aria secondario.
- Il contenitore della polvere non è correttamente montato. Controllare che il contenitore della polvere sia correttamente posizionato.
- I filtri non sono inseriti o non sono correttamente inseriti. Leggere nella sezione „Pulizia dei filtri“ come farlo correttamente.
- La bocchetta, il tubo telescopico o il flessibile di aspirazione sono ostruiti. Eliminare l'ostruzione.

Cosa fare se la minispazzola turbo è sporca o bloccata? (solo per i modelli della serie „Pet“)

1. Spegner l'apparecchio e staccarne la spina dalla presa elettrica.
2. Sfilare la minispazzola turbo dal tubo telescopico o dall'impugnatura.
3. Azionare gli sblocchi su entrambi i lati come illustrato (a) e rimuovere la parte superiore (b).
4. Pulire accuratamente la spazzola a mano. Qualora non sia possibile rimuovere completamente lo sporco a mano, utilizzare con cautela una forbice o delle pinzette.

CAUTELA: Nel far ciò accertarsi di non danneggiare la spazzola e soprattutto le relative cinghie trapezoidali.

5. Dopo la pulizia rimontare la parte superiore agganciandola prima davanti nelle 4 sporgenze della base (c).
6. Quindi abbassarne la parte posteriore (d). La parte superiore scatta in posizione in maniera udibile e percettibile.

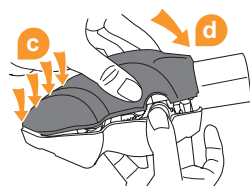
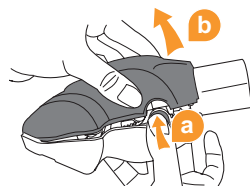

Se la sua domanda non ha ancora ricevuto risposta

- Prima di telefonarci, è necessario annotare il numero di modello e il numero di serie dell'apparecchio (vedere la targhetta di omologazione sul lato inferiore dell'apparecchio). Quindi contattare la nostra linea di cortesia, vedere a pagina 210 „International Service“.



we  to help

Inviare l'apparecchio soltanto se il problema non può essere eliminato autonomamente o con il nostro aiuto. Come raggiungerci: vedere a pagina 210 „International Service“.

Garanzia

- Valgono i regolamenti di garanzia di legge conformi alla Direttiva CE 2011/83/CE.
- Nei paesi non facenti parte dell'UE valgono i requisiti di garanzia minimi vigenti nella relativa nazione.

Dati tecnici

Dati tecnici

Tipo di apparecchio	Aspirapolvere multiciclone (senza sacchetto)
Nome del modello	Air Compact Base, Air Compact Pet
Codice modello	C85-AM-B-E / C85-AM-P-E
Potenza	700 W
Tensione	220-240 V~, 50 Hz
Capacità	circa 1,7 l
Lunghezza del cavo	circa 6,0 m
Peso	circa 4,9 kg



Con riserva di modifiche tecniche e costruttive finalizzate al costante perfezionamento del prodotto. © Vax Ltd.

	Pagina
Overzicht	126
Veiligheid	128
Monteren	130
Transporteren en opbergen	131
Stofbak leegmaken	132
Filters reinigen	133
Problemen verhelpen	134
Technische gegevens	136

Overzicht

- 1 Stofzuiger
- 2 Slangadapter
- 3 Handgreep
- 4 Hulpluchtregeelaar
- 5 Slang
- 6 Meubelborstel
- 7 Voegmondstuk
- 8 Kussenmondstuk
- 9 Telescoopbuis
- 10 Telescoopbuis-vergrendeling
- 11 Opname voor zuigslang
- 12 Vloermondstuk
- 13 Parketmondstuk
- 14 Mini-turboborstel
(alleen bij modellen van de „Pet“-serie)

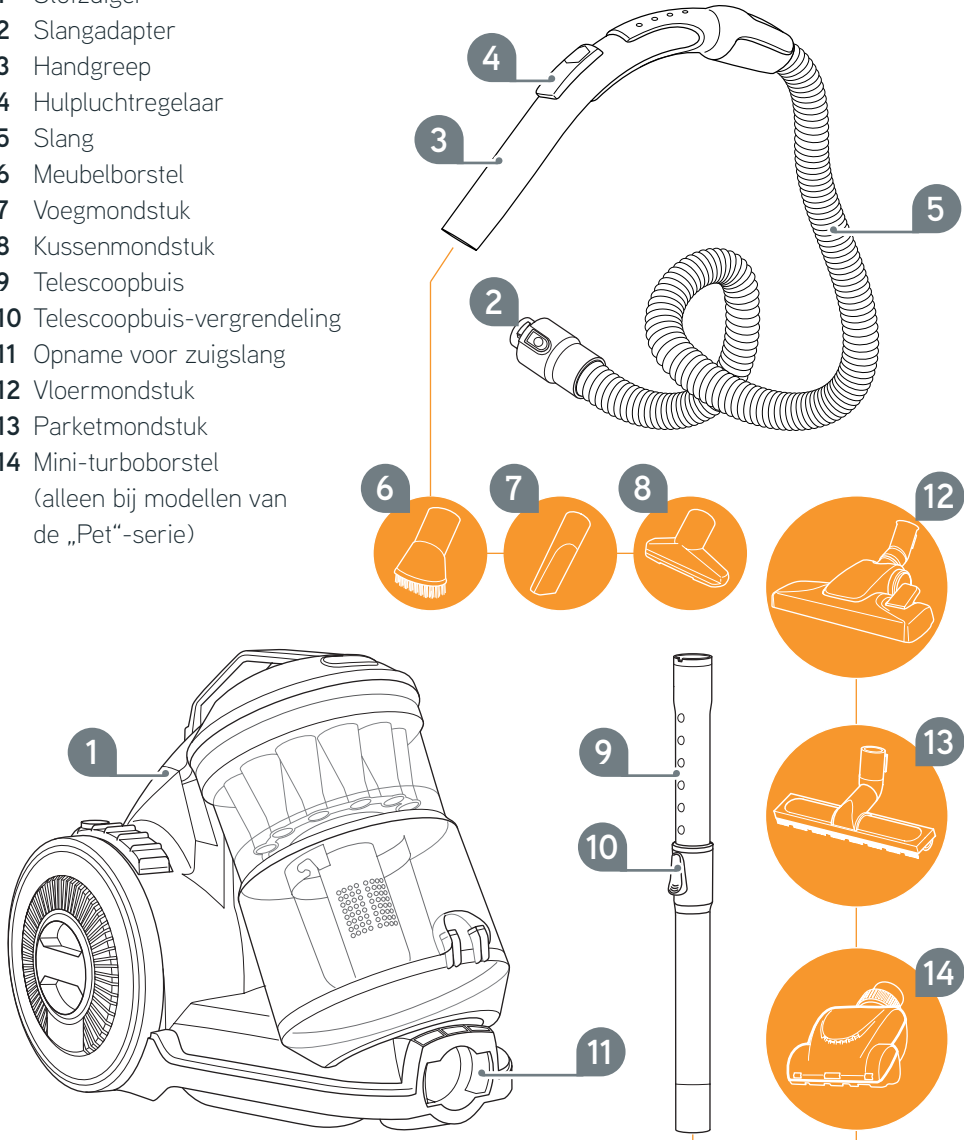

- 1 Aan/Uit-schakelaar
- 2 Kabelproltoets
- 3 Voor-motorbeschermingsfilter
- 4 Ontgrendelingstoets
- 5 Stofbakdeksel
- 6 Motorbeschermingsfilter
- 7 Stofbak
- 8 Max-markering
- 9 Filterzeef
- 10 Separator
- 11 Legingstoets
- 12 Uitblaasfilter
- 13 Wieldop

afgedekt aan de achterkant:

- Parkeerhouder
- Stroomkabel met stekker

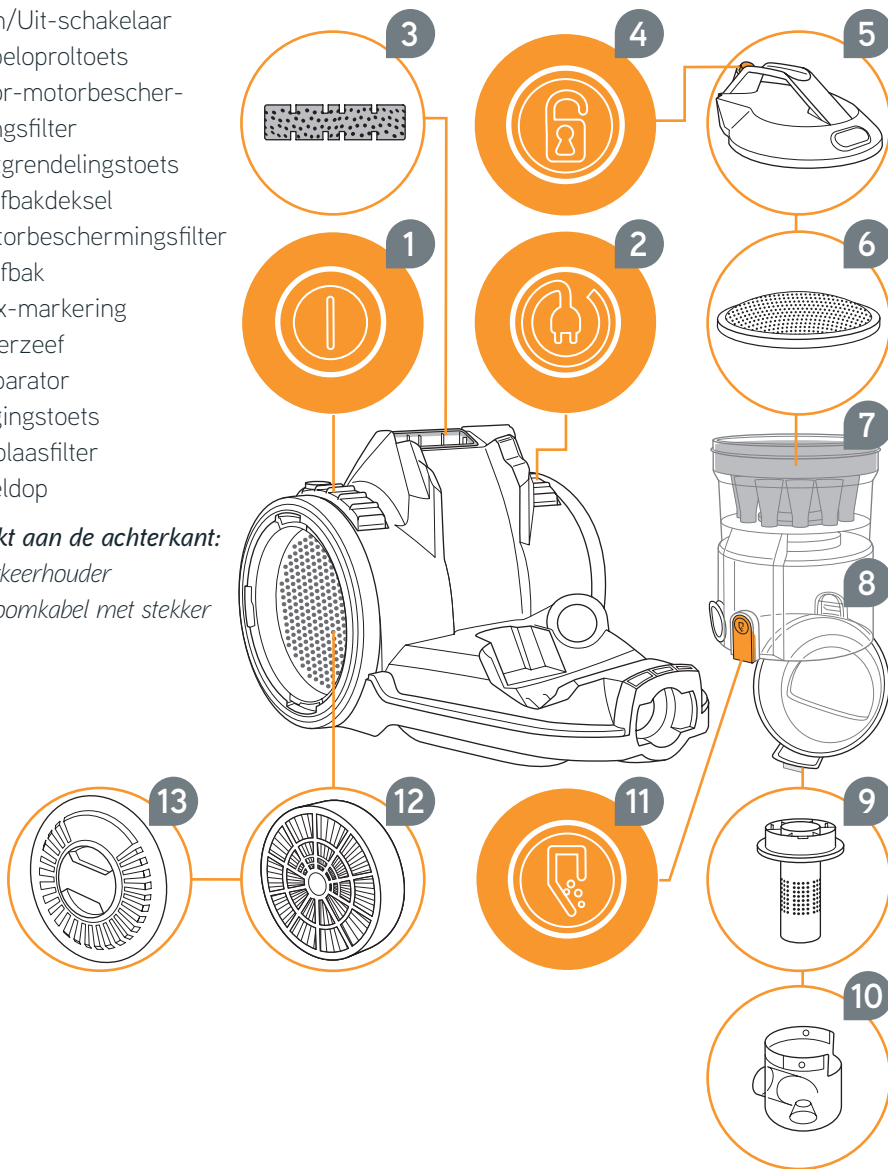

Veiligheid

m.b.t. deze handleiding

- Lees deze bedieningshandleiding volledig door, voordat u het apparaat gaat gebruiken. Berg de handleiding goed op. Als u dit apparaat aan een ander doorgeeft, voeg er dan ook de bedieningshandleiding bij.
- Het niet in acht nemen van deze handleiding kan zwaar letsel of schade aan het apparaat tot gevolg hebben. Voor schade ontstaan door het niet in acht nemen van deze bedieningshandleiding aanvaarden wij geen aansprakelijkheid.

Over bepaalde groepen van personen

- Deze apparaten kunnen door kinderen van 8 jaar en ouder en door personen met beperkte fysieke, sensorische of geestelijke vaardigheden of met gebrek aan ervaring en/of kennis worden gebruikt, als ze onder toezicht staan of instructies hebben gekregen aangaande het veilige gebruik van het apparaat en de daaruit resulterende gevaren begrepen hebben.
- Kinderen mogen niet met het apparaat spelen. Kinderen mogen niet op het apparaat gaan staan of gaan zitten. Kinderen die jonger zijn dan 8 jaar moeten buiten bereik van het apparaat en de aansluitleiding worden gehouden, zolang het apparaat ingeschakeld is of afkoelt.
- Reiniging en gebruikersonderhoud mogen niet door kinderen worden uitgevoerd, als ze niet onder toezicht staan.
- Verpakkingsmaterialen mogen niet worden gebruikt om mee te spelen. Er kan verstikkingsgevaar optreden.

m.b.t. de stroomvoeding

Het apparaat werkt op stroom, waarbij in principe altijd het gevaar van een elektrische schok bestaat. Daarom:

- Dompel het apparaat nooit in water of andere vloeistoffen en bescherm het tegen regen en vocht. Raak de stekker nooit aan met natte handen. Gebruik het apparaat nooit in de openlucht of in ruimtes met een hoge luchtvochtigheid.
- Trek altijd aan de stekker zelf als u deze uit het stopcontact wilt trekken. Trek niet aan de stroomkabel. Transporteer het apparaat nooit aan de stroomkabel. Het zou beschadigd kunnen worden.
- Zorg ervoor dat de stroomkabel niet geknikt, geklemd of eroverheen gereden wordt en dat hij niet met verwarmingsbronnen of scherpe randen in aanraking komt. Hij mag bovendien geen struikelgevaar vormen.
- Gebruik zo mogelijk geen verlengkabels. Als dit onvermijdelijk is, gebruik dan alleen op veiligheid gecontroleerde, spatwaterdichte, enkele verlengkabels (geen meervoudige contactdozen), die zijn ontworpen voor de vermogensopname van het apparaat. Controleer vóór het aansluiten aan de stroomvoeding of de op het typeplaatje vermelde spanning overeenkomt met de spanning van uw stopcontact.
- Voordat u het apparaat gaat reinigen of onderhouden, schakelt u het uit en trekt u de stekker uit het stopcontact.

m.b.t. de mini-turboborstel (alleen bij modellen van de „Pet“-serie)

- Gebruik de mini-turboborstel niet om mensen, dieren of planten te reinigen. Voordat u de mini-turboborstel reinigt/opent, moet u eerst de stofzuiger uitschakelen. Anders bestaat er verwondingsgevaar!
- Rijd nooit over een kabel, omdat de isolatie anders beschadigd zou kunnen raken!

m.b.t. doelmatig gebruik

Gebruik de stofzuiger uitsluitend in het huishouden voor het zuigen van droge, normaal vervuilde vloerbedekkingen en al naargelang het gekozen borstelement (toebehoren) ook voor meubels. Elke andere vorm van gebruik geldt als niet-doelmatig en is niet toegestaan.

Verboden is vooral het zuigen van:

- mensen, dieren, planten, vooral haren, vingers, andere lichaamsdelen en kledingstukken, terwijl deze gedragen worden. Deze kunnen worden opgezogen en zo verwondingen veroorzaken.
- Toner (voor laserprinters, kopieermachines). Dit kan brand- en explosiegevaar tot gevolg hebben.
- gloeiende as, brandende sigaretten of lucifers. Er kan brand ontstaan.
- spitse voorwerpen (zoals glassplinters, spijkers). Daardoor kan het apparaat beschadigd worden.
- water en andere vloeistoffen, met name vochtige tapijtreinigingsmiddelen. Vocht in het apparaat kan kortsluiting veroorzaken.
- bouwpuin, gips, cement, fijn boorstof, make-up, poeder, enz. Hierdoor kan het apparaat beschadigd raken.

Verboden is bovendien:

- Het gebruik in de buurt van explosieve of licht ontvlambare stoffen. Dit kan brand- en explosiegevaar tot gevolg hebben.
- Zelfstandig ombouwen of repareren. Er bestaat acuut verwondingsgevaar.
- Voorwerpen tijdens het bedrijf in de openingen van het apparaat steken. Hierbij bestaat verwondingsgevaar.
- Het gebruik in de openlucht. Regen en vuil zouden het apparaat onherstelbaar kunnen beschadigen.

indien het apparaat defect is

- Gebruik een apparaat nooit als het defect is of als de stroomkabel defect is. Als de stroomkabel van dit apparaat beschadigd wordt, moet deze door de fabrikant of de klantenservice van de fabrikant of door iemand met dezelfde competentie worden vervangen, om gevaren te voorkomen.
- Geef een defect apparaat voor reparatie aan een vakhandelaar of de Vax klantendienst.

m.b.t. de afvalverwijdering



Elektrisch afval mag niet samen met huishoudelijk afval verwerkt worden.

- Maak daarom gebruik van de plaatselijke inzamelpunten om oude apparaten in te leveren.
- Verwijder het apparaat als afval volgens de in uw land geldende milieubeschermingsvoorschriften.
- De gebruikte filters zijn vervaardigd van milieuvriendelijke materialen. U kunt deze – anders dan het apparaat – samen met het gewone huisvuil verwijderen.

Monteren

LEES DE VEILIGHEIDSIINSTRUCTIES VOOR HET GEBRUIK (zie het hoofdstuk „Veiligheid“)!

WAARSCHUWING!

Monteer het apparaat uitsluitend, als de stekker uit het stopcontact getrokken is.

Controleer eerst of het apparaat uitgeschakeld is, voordat u de stekker in een stopcontact steekt.

Monteren

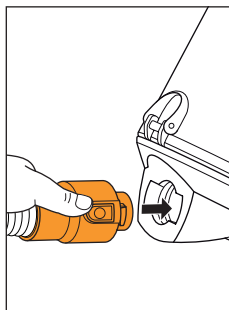

Steek de zuigslangadapter in de opname-opening voor de zuigslang.

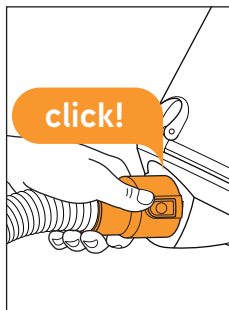

Het vergrendelingsmechanisme van de zuigslangadapter moet hoor- en voelbaar vastklikken. Controleer of de dop goed vastzit.

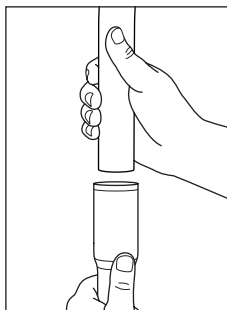

Als u een van de vloermondstukken wilt gebruiken: Schuif de telescoopbuis in de handgreep.

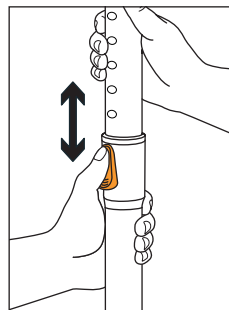

Stel de lengte van de telescoopbuis zoals afgebeeld in.

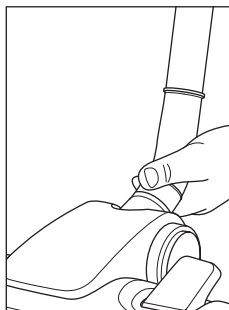

Breng het mondstuk van uw keuze aan het onderste uiteinde van de telescoopbuis aan. Eventueel is het noodzakelijk om de beide delen bij het in elkaar steken iets tegen elkaar in te draaien.

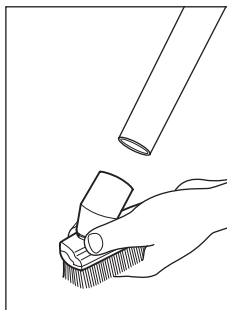
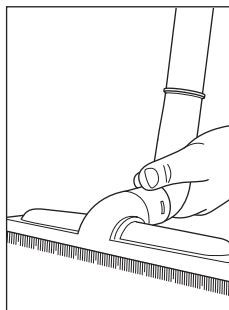

Als u een van de kleine toebehoren-mondstukken wilt gebruiken: Wij adviseren om de mondstukken direct op de handgreep te steken.

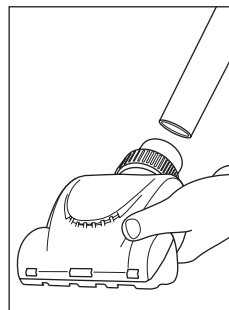

WAARSCHUWING!

Controleer of het apparaat uitgeschakeld is, voordat u de stekker in een stopcontact steekt. Let er vooral bij het zuigen van trappen op dat u zich steeds boven het apparaat bevindt.

LET OP: Win informatie in over uw vloerbedekking voordat u hem gaat zuigen. Neem de aanbevelingen van de fabrikant van de vloerbedekking in acht. Onze mini-turboborstel (wordt bij alle modellen van de „Pet“-serie meegeleverd) **dient er uitsluitend toe om ongevoelige ondergronden te zuigen**. Reinig dus nooit gevoelige of gepolijste vloeren, meubels, tapijten, kussens, overtrekken of stoffen met een gevoelige textuur met de mini-turboborstel.

Stofzuigen

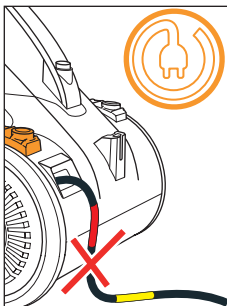

Trek de stroomkabel uit de stofzuiger tot aan de gele markering. Als u de kabel te ver uitgetrokken hebt, trekt u deze m.b.v. de kabelproltoets weer in.

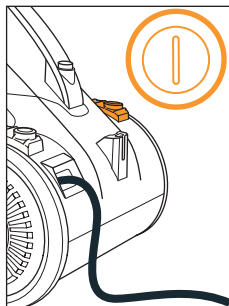

Steek de stekker in een stopcontact met randaarde. Schakel het apparaat in m.b.v. de Aan-/Uit-schakelaar.

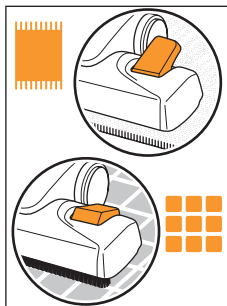

Zet de omschakelaar van het vloermondstuk voor vloerbedekkingen in stand (A). Maak voor harde vloeren echter gebruik van stand (B).

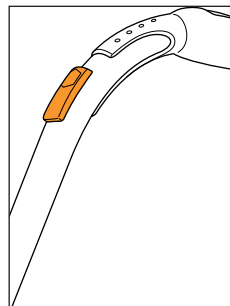

Met de hulplichtregelaar kunt u het zuigvermogen snel reduceren. De hulplichtregelaar moet normaliter volledig gesloten zijn.

Opbergen

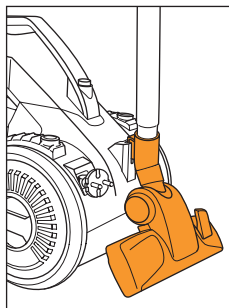
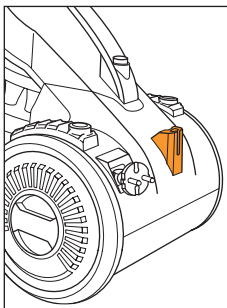

Aan de achterkant bevindt zich een parkeerhouder om mondstukken ruimtebesparend op te bergen. Steek de parkeerhaak zoals afgebeeld in de houder.

Stofbak leegmaken

WAARSCHUWING!

Voordat u het apparaat gaat reinigen of onderhouden, de stofbak ontgrendelt of leegmaakt en voordat u toebehoren aanbrengt of verwijderd, schakelt u het apparaat uit en trekt u de stekker uit het stopcontact.

LET OP: Het apparaat beschikt over een oververhittingsbeveiliging. Hij schakelt bij oververhitting (bv. door verstopte mondstukken of een overvolle stofbak) automatisch uit.

Stofbak leegmaken en reinigen

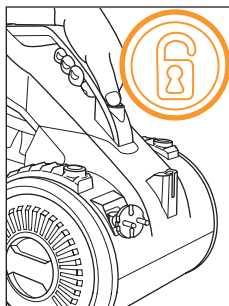

Druk op de ontgrendelingstoets en neem de stofbak uit het apparaat.

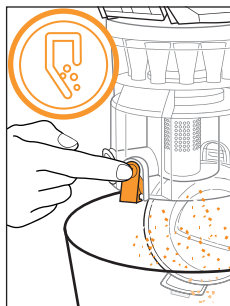

Houd de stofbak vlak boven een vuilnisbak en druk dan pas op de ledigingsstoets van de stofbak.

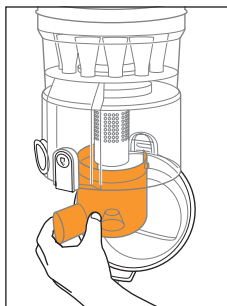

Houd de stofbak vast en draai de separator tegen de klok in los. Spoel de separator uit en laat hem volledig opdrogen.

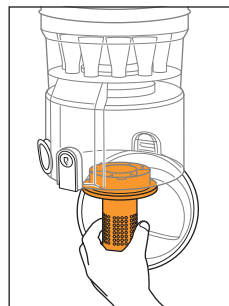

Houd de stofbak vast en draai de filterzeef tegen de klok in los. Spoel de zeef uit en laat hem volledig opdrogen. Verwijder stofresten die eventueel nog aan de vuilopvangbak hechten.

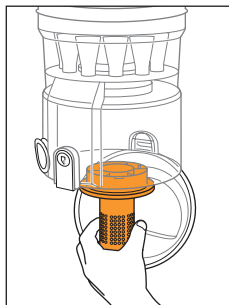

Breng de filterzeef weer aan en draai hem met de klok mee vast.

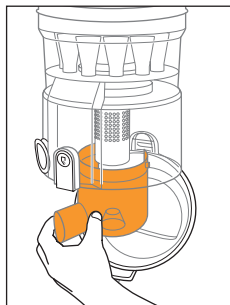

Breng de separator weer aan en vergrendel hem door hem tegen de klok in te draaien. Sluit de bodem van de vuilopvangbak.

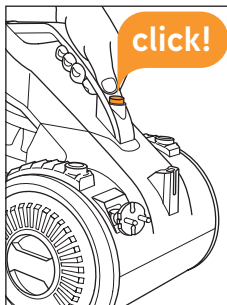

Druk de vuilopvangbak krachtig terug in zijn console, tot hij hoorbaar vastklikt.

Filters reinigen

NL

WAARSCHUWING!

Voordat u het apparaat gaat reinigen of onderhouden, de stofbak ontgrendelt of leegmaakt en voordat u toebehoren aanbrengt of verwijdert, schakelt u het apparaat uit en trekt u de stekker uit het stopcontact.

LET OP: Reinig het filter het beste **elke keer als u de stofbak leegmaakt**.

De motorbeschermingsfilters kunnen handmatig met leidingwater uitgewassen worden. Het uitblaasfilter is daarentegen niet wasbaar. Gebruik het apparaat alleen als alle filters intact, droog en correct geplaatst zijn.

Motorbeschermingsfilter reinigen

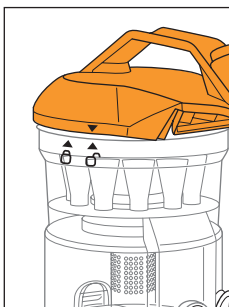

Houd de stofbak vast en draai het deksel tegen de klok in los.

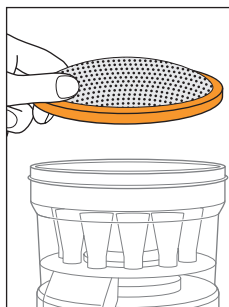

Verwijder het deksel. Neem het motorbeschermingsfilter uit de bak.

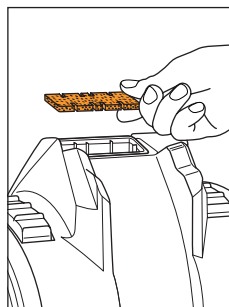

Controleer het voor-motorbeschermingsfilter. Als het filter vuil is, neemt u hem uit het apparaat.

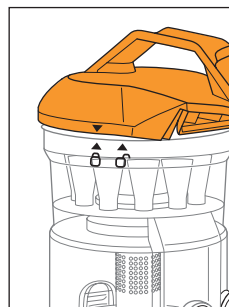

Klop de filters uit. Spoel de filters zonnig uit en laat ze 24 uur drogen. Plaats ze weer terug. Sluit het deksel zoals afgebeeld.

Uitblaasfilter reinigen

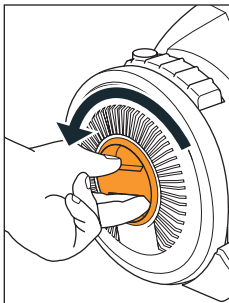

Het uitblaasfilter bevindt zich in het rechter wiel. Ontgrendel de wiel dop door hem tegen de klok in te draaien.

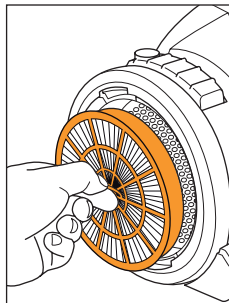

Het uitblaasfilter is nu vrij toegankelijk en kan aan het strikje worden verwijderd.

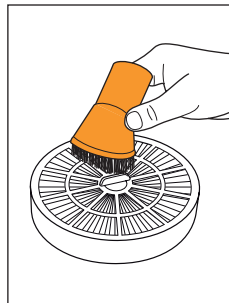

Klop het vuil eruit. Borstel het filter zonnig met het 2in1-combimondstuk uit. Was het filter niet.



Plaats het uitblaasfilter weer terug. Draai de wiel dop met de klok mee vast, totdat de dop horen en voelbaar vastklikt.

Problemen verhelpen

WAARSCHUWING!

Om verwondingen te voorkomen, schakelt u het apparaat uit en trekt u de stekker uit het stopcontact, voordat u problemen gaat opsporen of het apparaat gaat onderhouden.

Waarom laat het apparaat zich niet inschakelen of gaat tijdens de werking uit?

- Eventueel is de stekker niet correct in een stopcontact gestoken. Controleer of de stekker correct in een functionerend stopcontact gestoken is.
- Het apparaat beschikt over een oververhittingsbeveiliging. Deze thermostaat kan geactiveerd zijn. Als dit het geval is:
 1. Schakel het apparaat uit en trek de stekker uit het stopcontact.
 2. Neem de stofbak eruit en maak hem leeg.
 3. Reinig de filters en controleer de slang op verstoppingen.
 4. Laat het apparaat 1 uur afkoelen (als u de filters met water gereinigd hebt, laat u deze eerst 24 uur drogen, voordat u ze weer terug plaatst).

Waarom neemt het apparaat geen of weinig vuil op?

- De hulpluchtregeelaar is geopend. Sluit de hulpluchtregeelaar.
- Het aangebrachte mondstuk/borstel past niet bij de te zuigen ondergrond. Monteer een mondstuk/borstel die/dat beter bij de zuigen ondergrond past.
- De stand van de omschakelaar van het vloermondstuk past niet bij de te zuigen ondergrond. Stel de omschakelaar op de te zuigen ondergrond in.
- De stofbak is te vol, zie „Stofbak leegmaken“.
- De filters zijn verstopt, zie „Filter reinigen“.
- Mondstuk, telescoopbuis of zuigslang zijn verstopt. Verwijder de verstopping.

Waarom komt er stof uit het apparaat?

- De hulpluchtregeelaar is geopend. Sluit de hulpluchtregeelaar.
- De stofbak is niet correct gemonteerd. Controleer of de stofbak correct zit.
- De filters zijn niet of niet correct aangebracht. Lees onder „Filter reinigen“ na, hoe de filters correct aangebracht moeten worden.
- Mondstuk, telescoopbuis of zuigslang zijn verstopt. Verwijder de verstopping.

Wat moet ik doen, als de mini-turboborstel vuil of geblokkeerd is?

(alleen bij modellen van de „Pet“-serie)

1. Schakel het apparaat uit en trek de stekker uit het stopcontact.
2. Trek de mini-turboborstel van de telescoopbuis of de handgreep.
3. Druk aan beide kanten op de ontgrendelingen zoals afgebeeld (a) en verwijder het bovenste deel (b).
4. Reinig de borstel grondig met de hand. Mocht de verontreiniging niet met de hand verwijderd kunnen worden, maak dan voorzichtig gebruik van een schaar of een pincet.

LET OP: Let op dat u hierbij de borstel en vooral de V-riem ervan niet beschadigt.

5. Plaats het bovenste deel na de reiniging eerst vooraan in de 4 uitstulpingen van de basis (c).
6. Klap het bovenste deel daarna achteraan dicht (d). Het bovenste deel klikt hoor- en voelbaar vast.

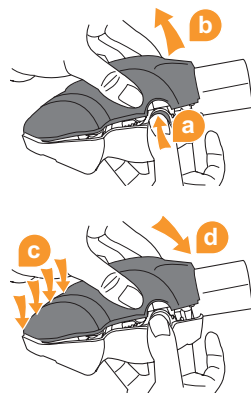

Als uw vraag nog steeds niet beantwoord werd

- Noteer het model- en serienummer van uw stofzuiger (zie het typeplaatje aan de onderkant van het apparaat), voordat u ons opbelt. Neem daarna contact op met onze hotline, zie pag. 210 „International Service“.



we  to help

Stuur het apparaat niet op, zolang u het probleem zelf of met onze hulp kunt verhelpen. U kunt ons bereiken: zie pag. 210 „International Service“.

Fabrieksgarantie

- De wettelijke garantiebepalingen volgens de EU-richtlijn 2011/83/EU zijn geldig.
- In niet-EU-landen gelden de in het betreffende land geldige minimale rechten van de fabrieksgarantie.

Technische gegevens

Technische gegevens

Type apparaat	Multicyclone stofzuiger (zonder zak)
Modelnaam	Air Compact Base, Air Compact Pet
Modelnummer	C85-AM-B-E / C85-AM-P-E
Vermogen	700 W
Spanning	220-240 V~, 50 Hz
Capaciteit	ca. 1,7 l
Lengte stroomkabel	ca. 6,0 m
Gewicht	ca. 4,9 kg



Technische en designwijzigingen in het kader van de voortdurende productverbetering voorbehouden. © Vax Ltd.

	Side
Oversikt	138
Sikkerhet	140
Montering	142
Støvsuge og rydde på plass	143
Tømme støvbeholder	144
Rengjøre filteret	145
Løse problemer	146
Tekniske data	148

Oversikt

- 1 Støvsuger
- 2 Slangeadapter
- 3 Håndtak
- 4 Falskluftregulator
- 5 Slange
- 6 Møbelbørste
- 7 Fugemunnstykke
- 8 Polstermunnstykke
- 9 Teleskoprør
- 10 Teleskoprøråse
- 11 Sugelangåpning
- 12 Gulvmunnstykke
- 13 Parkettmunnstykke
- 14 Mini-turbomunnstykke
(kun ved modellene i "Pet"-serien)

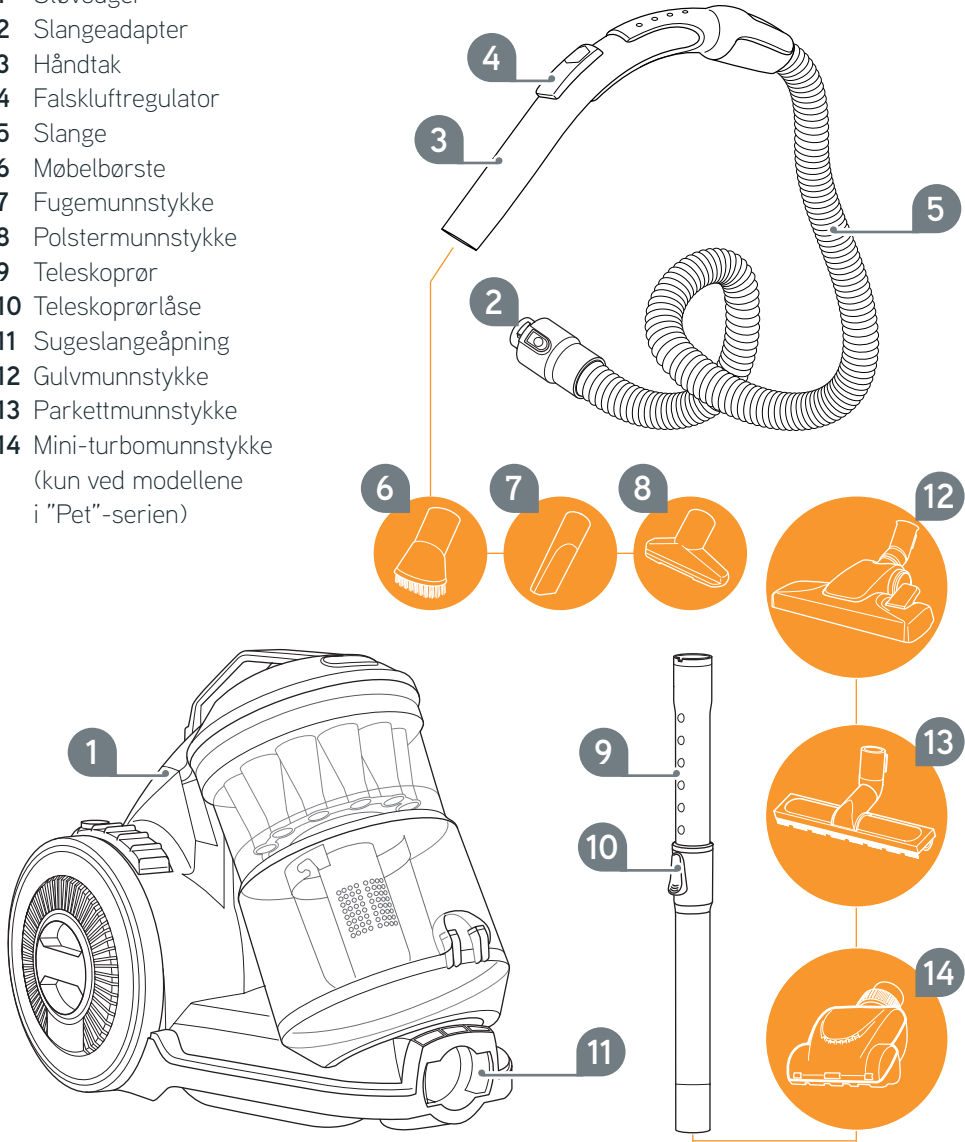

Oversikt

NO

- 1 Av/på-bryter
- 2 Kabelopprullingstast
- 3 Førmotorbeskyttelsesfilter
- 4 Åpningstast
- 5 Støvbeholderdeksel
- 6 Motorvernfilter
- 7 Støvbeholder
- 8 Maks-markering
- 9 Filtersil
- 10 Separator
- 11 Tømmetast
- 12 Utblåsningsfilter
- 13 Hjulapsel

skjult på baksiden:

- Parkeringsholder
- Strømkabel med plugg

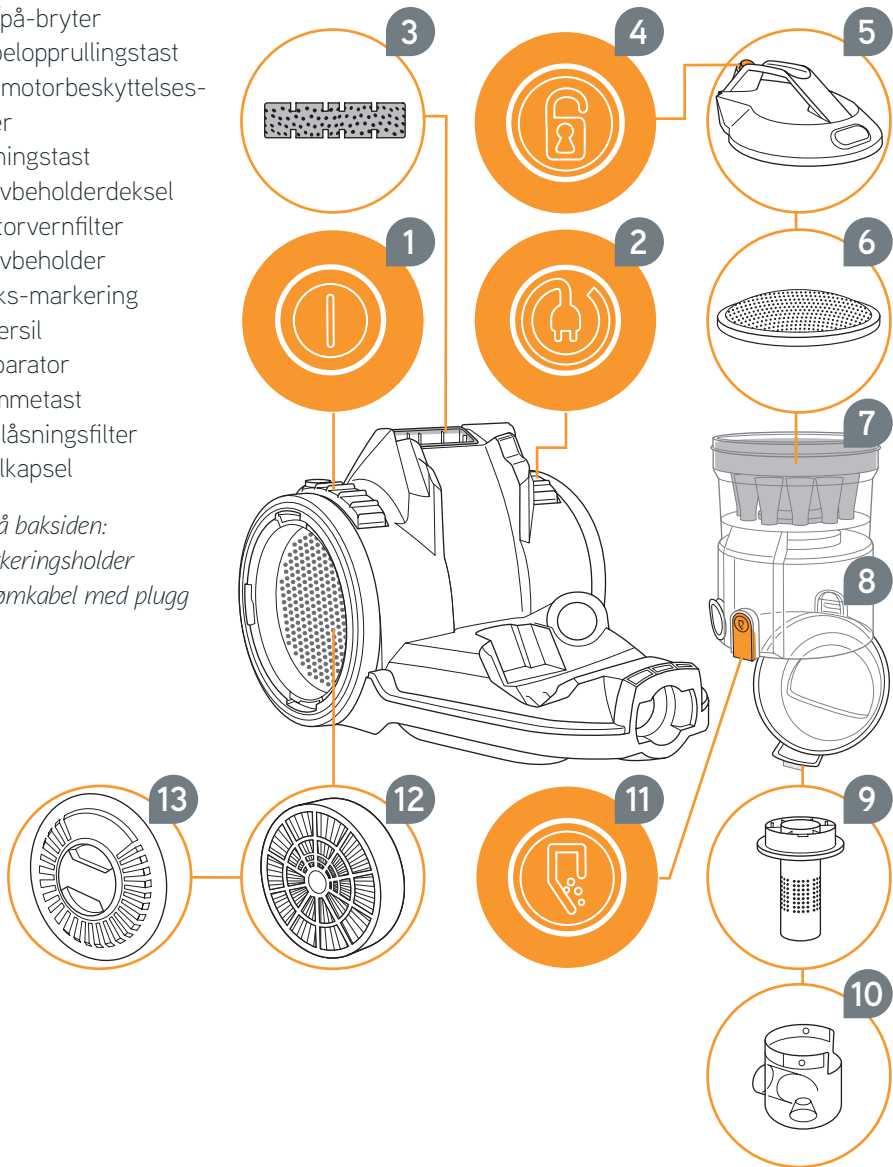

Sikkerhet

om bruksanvisningen

- Les denne bruksanvisningen fullstendig før du arbeider med apparatet. Ta godt vare på bruksanvisningen. Hvis du overleverer apparatet til tredje part, må du også levere denne bruksanvisningen.
- Hvis du ikke tar hensyn til denne anvisningen kan det føre til alvorlige personskader eller skader på apparatet. Vi overtar intet ansvar for skader som forårsakes av at det ikke tas hensyn til denne bruksanvisningen.

om bestemte persongrupper

- Støvsugeren kan brukes av barn fra 8 år og eldre, og personer med reduserte fysiske, sensoriske eller mentale evner eller som mangler erfaring og kunnskap, hvis de har tilsyn og har fått opplæring i bruk av støvsugeren på en trygg måte, og har forstått farene ved bruk av den.
- Barn må ikke leke med støvsugeren. Barn må ikke stå eller sitte på støvsugeren. Barn under 8 år bør holdes unna apparatet og tilkoblingsledningen, hvis apparatet er slått på eller er under avkjøling.
- Rengjøring og bruksvedlikehold skal ikke utføres av barn uten tilsyn.
- Emballasjen må ikke brukes som leketøy. Det er fare for kvelning.

om strømforsyningen

Apparatet drives med strøm, noe som prinsipielt medfører fare for elektrisk støt. Derfor:

- Dypp apparatet aldri i vann eller andre væsker, og hold det borte fra regn og fuktighet. Ta aldri på støpselet med våte hender. Ikke bruk apparatet utendørs eller i rom med høy luftfuktighet.
- Når du vil trekke støpselet ut av stikkontakten, dra alltid direkte i selve støpselet. Dra ikke i strømkabelen. Ikke transporter støvsugeren med strømkabelen. Den kan skades.
- Pass på at strømkabelen ikke knekkes, klemmes, kjøres over eller kommer i kontakt med varmekilder eller skarpe kanter. Pass på at ledningen ligger på en slik måte at du ikke snubler over den.
- Hvis det er mulig, unngå å bruke skjøteledninger. Hvis du må bruke en skjøteledning, bruk en som er GS-testet og sprutesikker, dvs. en enkel skjøteledning (ikke grenuttak) som er beregnet for apparatets effekt. Før du kobler apparatet til strømforsyningen må du forsikre deg om at spenningen, som er oppgitt på merkeplaten, stemmer overens med spenningen i stikkontakten.
- Slå av apparatet og ta støpselet ut av veggkontakten før du rengjør støvsugeren eller utfører vedlikehold.

til mini-turbomunnstykke (kun ved modellene i „Pet“-serien)

- Ikke bruk mini-turbomunnstykket på mennesker, dyr eller planter. Slå av støvsugeren før du rengjør/åpner mini-turbomunnstykket. Det medfører fare for skader!
- Ikke kjør over kabelen, isolasjonen kan skades.

om riktig bruk

Apparatet er kun til bruk i husholdninger til suging av tørre, normalt støvete gulvbelegg samt til møbler avhengig av den valgte børsten (tilbehør).

All annen bruk gjelder ikke som bruk i henhold til reglene, og er ikke tillatt.

Spesielt er der forbudt å suge:

- Mennesker, dyr, planter, frem for alt hår, fingre og andre kroppsdeler samt klær som befinner seg på kroppen. Slike ting kan suges inn og føre til skader.
- Toner (for printere og skrivere). Det medfører fare for brann eller eksplosjon.
- glødende aske, brennende sigaretter eller fyrstikker. Det kan oppstå brann.
- spisse gjenstander (som glasskår, spikere). Apparatet kan skades.
- Vann og andre flytende stoffer, spesielt fuktige tepperengjøringsmidler. Fuktighet inne i maskinen kan føre til kortslutning.
- Byggeavfall, gips, sement, fint borestøv, sminke, pudder o.l. kan skade apparatet.

I tillegg er følgende forbudt:

- Bruk i nærheten av eksplosive eller lett antennelige stoffer. Det medfører fare for brann eller eksplosjon.
- Egen ombygging eller reparasjon. Det medfører akutt fare for skader.
- Stikke gjenstander inn i apparatets åpninger mens apparatet er i drift. Det medfører fare for skader.
- Utendørs bruk. Det er fare for at regn og smuss ødelegger apparatet.

i tilfelle apparatet er defekt

- Bruk aldri et defekt apparat, eller et apparat med defekt strømkabel. Hvis apparatets strømkabel er skadet må den skiftes ut av produsenten eller dens kundeservice eller en kvalifisert person, for å unngå farer.
- Lever et defekt apparat til reparasjon til en fagforhandler eller til kundeservice.

om bruksanvisningen



Elektrisk avfall må ikke avfallshåndteres sammen med husholdningsavfall.

- Bruk i stedet de lokale miljøstasjonene for levering av utbrukne apparater.
- Lever apparatet i henhold til gjeldende lokale miljøvernforskrifter.
- Filtrene som er benyttet er produsert av miljøvennlige materialer. Disse kan du - i motsetning til apparatet - kaste sammen med husholdningsavfallet.

Montering

LES SIKKERHETSHENVISNINGENE FØR APPARATET TAS I BRUK (se kapittel „Sikkerhet“)!

ADVARSEL!

Apparatet monteres kun når pluggen er dratt ut av stikkontakten.

Du må være sikker på at apparatet er slått av før du setter pluggen inn i stikkontakten.

Montering

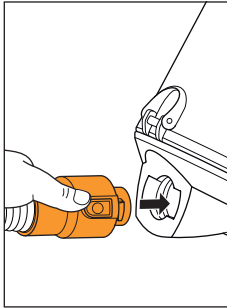

Sett sugeslangeadapteret inn i sugeslangemottaket.

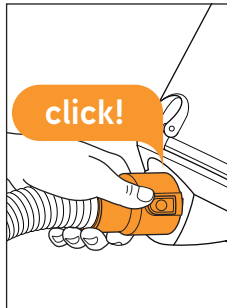

Sugeslangeadapterets låsemekanisme må hørbart gå i lås. Kontroller at den sitter godt fast.

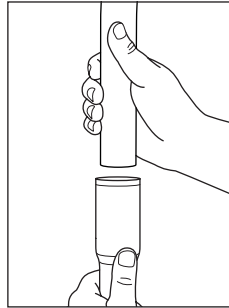

Hvis du vil bruke en av gulvmunnstykkene: Skyv teleskoprøret inn i håndtaket.

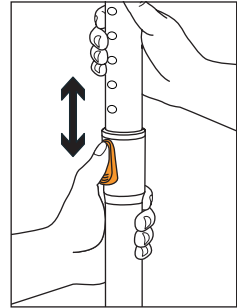

Tilpass teleskoprørets lengde som vist.

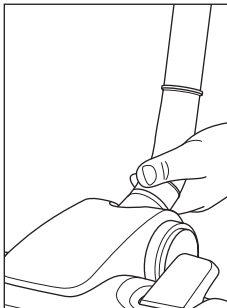

Fest den valgte dysen på teleskoprørets nedre ende. Det kan eventuelt være nødvendig å dreie delene noe mot hverandre mens de settes sammen.

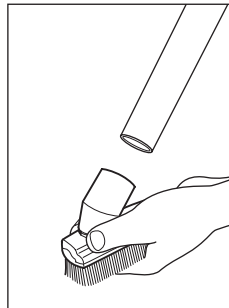
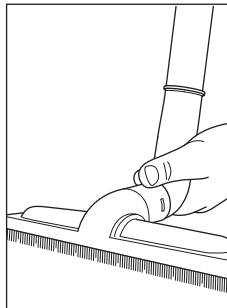

Hvis du vil bruke en av de små tilleggsdysene: Vi anbefaler å sette dysene direkte på håndtaket.

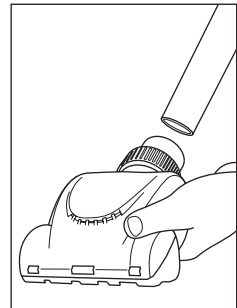

Støvsuge og rydde på plass

NO

⚠ ADVARSEL!

Vær sikker på at apparatet er slått av før du setter støpselet inn i en stikkontakt. Pass spesielt på at du alltid står over apparatet ved støvsuging av tepper.

FORSIKTIG: Før du starter å støvsuge må du informere deg om gulvbeleggets krav. Ta hensyn til gulvprodusentens anbefalinger. Vår mini-turbobørste (er vedlagt alle modellene i „Pet“-serien) **må kun brukes for å støvsuge uømfintlige overflater.** Rengjør derfor aldri ømfintlige gulvbelegg, møbler, tepper, polster og overtrekk, samt alle stoffer med en ømfintlig tekstur, med mini-turbobørsten.

Støvsuge

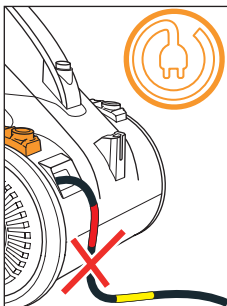

Trekk strømkabelen ut til den gule markeringen bli synlig. Hvis du har dratt den ut for langt, kan du trekke den inn ved hjelp av kabelopprullingstasten.

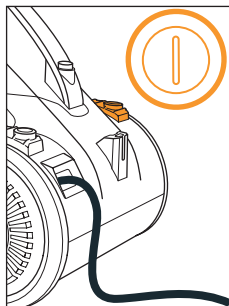

Sett pluggen inn i en jordet stikkontakt. Slå apparatet på med av/på-bryteren.

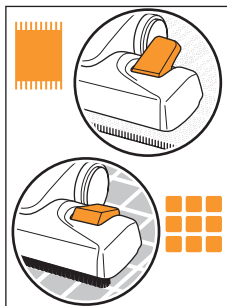

Sett omkobleren for gulvdysen i stilling (A) for teppegulv. For harde gulv derimot brukes stilling (B).

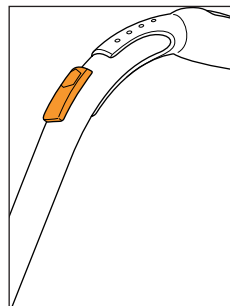

Ved hjelp av falskluftregulatoren kan sugeeffekten raskt reduseres. Falskluftregulatoren må normalt være fullstendig lukket.

Rydde på plass

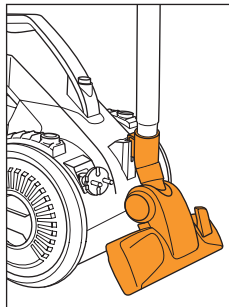
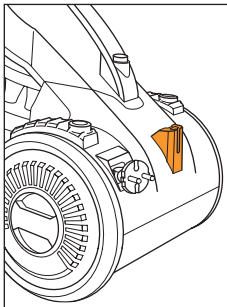

For å spare plass finnes en parkeringsholder på apparatets bakside. Sett parkeringskroken på gulvdysen inn som vist på figuren.

Tømme støvbeholder

ADVARSEL!

Slå av apparatet og ta støpselet ut av stikkkontakten før du rengjør støvsugeren eller utfører vedlikehold, åpner støvbeholderen eller tømmer den, setter på eller fjerner tilbehør.

FORSIKTIG: Apparatet er utstyrt med et overopphetingsvern. Ved overoppheting slår det seg automatisk av (f.eks. ved tilstoppet munnstykke eller overfylt støvbeholder).

Tømme og rengjøre støvbeholderen

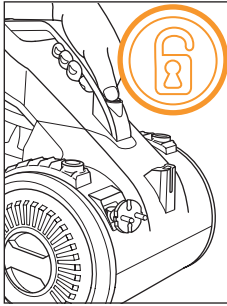

Trykk på frigjøringstasten, og ta støvbeholderen ut av apparatet.

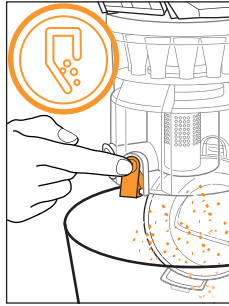

Tøm støvbeholderen ved å holde den langt ned i en søppelbøtte, og først da trykkes på tømme-tasten.

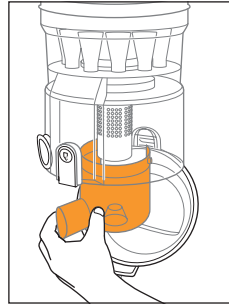

Hold fast støvbeholderen, og vri løs separatorens urviser. Skyll den, og la den tørke fullstendig.

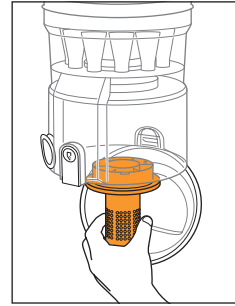

Hold fast støvbeholderen, og vri ut filtersilen mot urviseren. Skyll den, og la den tørke fullstendig. Fjern rester av støv som evt. sitter fast i støvbeholderen.

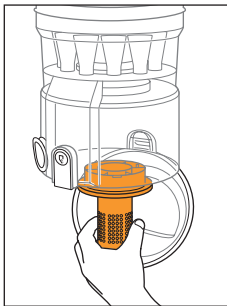

Hold fast filtersilen, og lås den ved vri den med urviseren.

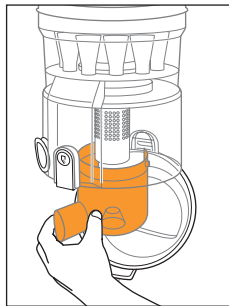

Sett inn separatorens urviser, og lås den ved vri den mot urviseren. Lukk bunnen i støvbeholderen.

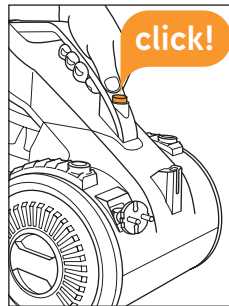

Trykk støvbeholderen kraftig inn i holderen sin, til den hørbart går i lås.

Rengjøre filteret

NO

⚠ ADVARSEL!

Før du rengjør apparatet eller utfører vedlikehold, åpner eller tømmer støvbeholderen, fester eller fjerner tilbehør, må du slå av apparatet, og dra pluggen ut av stikkontakten.

FORSIKTIG: Rengjør filterne helst **hver gang når du tømmer støvbeholderen.**

Motorbeskyttelsesfilteret kan vaskes for hånd med vanlig vann. Utblåsningsfilteret derimot er ikke vaskbart. Bruk apparatet kun når alle filtre er satt korrekt på plass, og når de er intakte og tørre.

Rengjøre motorvernfilter

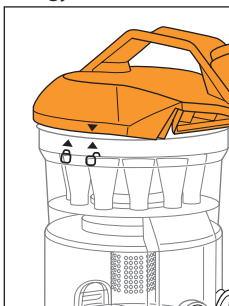

Hold fast støvbeholderen, og vri ut dekselet mot urviseren.

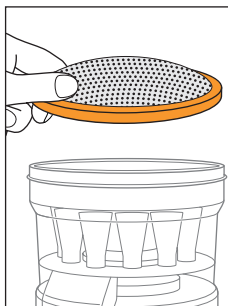

Ta dekselet av. Ta motorbeskyttelsesfilteret ut av beholderen.

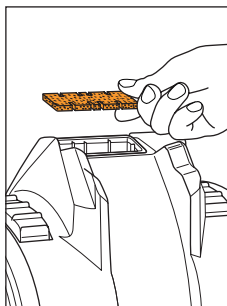

Kontroller førmotorbeskyttelsesfilteret. Hvis det er møkkete, må du ta det ut av apparatet.

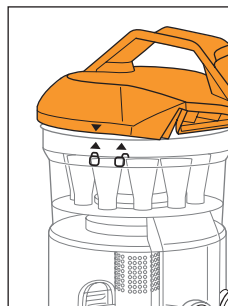

Bank filterne til de er rene. Skyll de ved behov, og la de tørke i 24 timer. Sett dem inn igjen. Lukk dekslet som vist på figuren.

Rengjøre utblåsningsfilter

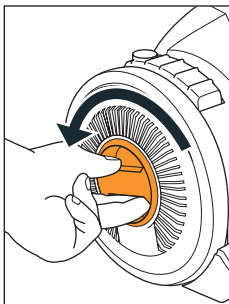

Utblåsningsfilteret sitter i det høyre hjulet. Frigjør hjulkapselen ved at å vri den mot urviseren.

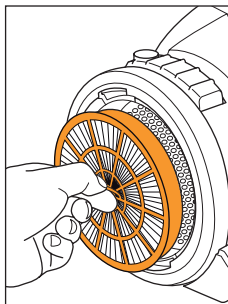

Utblåsningsfilteret er nå fritt tilgjengelig, og kan tas ut på lasken sin.

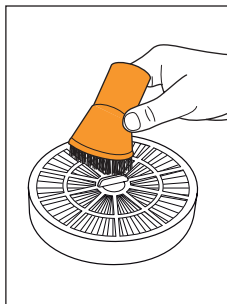

Bank ut smuss. Børst det ved behov med 2-i-1-kombimunnstykket. Ikke vask det.



Sett utblåsningsfilteret inn igjen. Drei fast hjulkapselen med urviseren, til den hørbare og merkbare klikk går i lås.

Løse problemer

ADVARSEL!

For å forebygge skader, slås apparatet av og støpselet tas ut av veggkontakten før du prøver å finne feil eller utfører vedlikehold.

Hvorfor kan apparatet ikke slås på eller slutter å virke når den er i drift?

- Muligens er pluggen ikke satt riktig inn i stikkontakten. Sørg for at pluggen er satt korrekt inn i en stikkontakt.
- Apparatet er utstyrt med et overopphetingsvern. Denne termostaten kan ha blitt utløst. Hvis dette er tilfellet:
 1. Slå av apparatet og ta pluggen ut av stikkontakten.
 2. Ta støvbeholderen ut og tøm den.
 3. Rengjør filtrene, og kontroller om slangen er tilstoppet.
 4. La apparatet avkjøles i 1 time (hvis du har rengjort filtrene ved hjelp av vann, må de tørke i 24 timer før de kan setets inn igjen).

Hvorfor suger apparatet ikke eller nesten ikke støv?

- Falskluftregulatoren er åpen. Lukk falskluftregulatoren.
- Dysen/børsten, som er satt på, passer ikke til overflaten som skal støvsuges. Monter en dyse/børste som passer bedre for overflaten som skal støvsuges.
- Omkoblerens stilling på gulvmunnstykket passer ikke til overflaten som skal støvsuges. Still inn omkobleren til overflaten som skal støvsuges.
- Støvbeholderen er overfylt, se „Tømme støvbeholder“.
- Filtrene er tilstoppet, se „Rengjøre filtrene“.
- Munnstykke, teleskoprør eller sugeslange er tilstoppet. Fjern tilstopningen.

Hvorfor kommer støv ut av apparatet?

- Falskluftregulatoren er åpen. Lukk falskluftregulatoren.
- Støvbeholderen er ikke montert korrekt. Kontroller at støvbeholderen er montert korrekt.
- Filtrene er ikke eller ikke korrekt montert. Les under „Rengjøre filtrene“ hvordan det skal gjøres.
- Munnstykke, teleskoprør eller sugeslange er tilstoppet. Fjern tilstopningen.

Løse problemer

NO

Hva skal gjøres hvis mini-turbobørsten er tilsmusset eller blokkert? (kun ved modellene i „Pet“-serien)

1. Slå av apparatet og ta pluggen ut av stikkkontakten.
2. Dra mini-turbomunnstykket fra teleskoprøret eller håndtaket.
3. Betjen låsene på begge sidene som vist (a), og ta av kasseoverdelen (b).
4. Rengjør børstene grundig for hånd. Hvis smusset ikke lenger lar seg fjerne for hånd, kan du forsiktig bruke en saks eller pinsett.
FORSIKTIG: Pass på at børstene, og fremfor alt de tilhørende kileremmene, ikke blir skadet.
5. Sett kasseoverdelen etter rengjøringen først inn i de fire nesene foran i underdelen (c).
6. Etterpå setter du den på på baksiden (d). Kasseoverdelen går i lås både hørbart og merkbart.

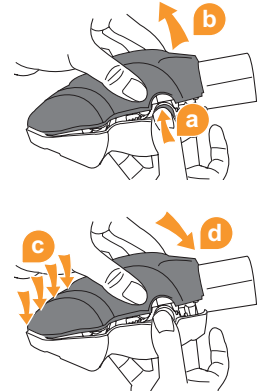

Hvis du fortsatt ikke har fått svar på spørsmålet ditt

- noter modell- og serienummer på støvsugeren din (se merkeplaten på apparatets underside) før du ringer til oss. Ta kontakte med vår hotline, se side 210 „International service“.



we  to help

Ikke send apparatet så lenge du kan løse problemet selv eller med vår hjelp. Du kan ta kontakt med oss under: se side 210 „International service“.

Garanti

- De lovmessige garantikravene gjelder i henhold til EU-direktiv 2011/83/EU.
- I landene utenfor EU gjelder garantikravenes minstekrav som gjelder i de forskjellige landene.

Tekniske data

Tekniske data

Apparattype	Multisyklon-gulvstøvsuger (poseløs)
Modellnavn	Air Compact Base, Air Compact Pet
Modellnummer	C85-AM-B-E / C85-AM-P-E
Effekt	700 W
Spending	220-240 V~, 50 Hz
Volum	ca. 1,7 liter
Strømkabellengde	ca. 6,0 m
Vekt	ca. 4,9 kg



Vi tar forbehold om tekniske og designmessige endringer ifm. produktforbedringer. © Vax Ltd.

	Strona
Przegląd	150
Bezpieczeństwo	152
Montaż	154
Odkurzanie i przechowywanie	155
Opróżnianie pojemnika na kurz	156
Czyszczenie filtrów	157
Rozwiązywanie problemów	158
Dane techniczne	160

Przegląd

- 1 Odkurzacz
- 2 Adapter węża
- 3 Uchwyt
- 4 Dodatkowy regulator powietrza
- 5 Wąż
- 6 Szczotka do mebli
- 7 Ssawka szczelinowa
- 8 Ssawka do tapicerki
- 9 Rura teleskopowa
- 10 Blokada rury teleskopowej
- 11 Otwór na węża ssącego
- 12 Ssawka do podłóg
- 13 Ssawka do parkietu
- 14 Turboszczotka mini (tylko w modelach serii „Pet”)

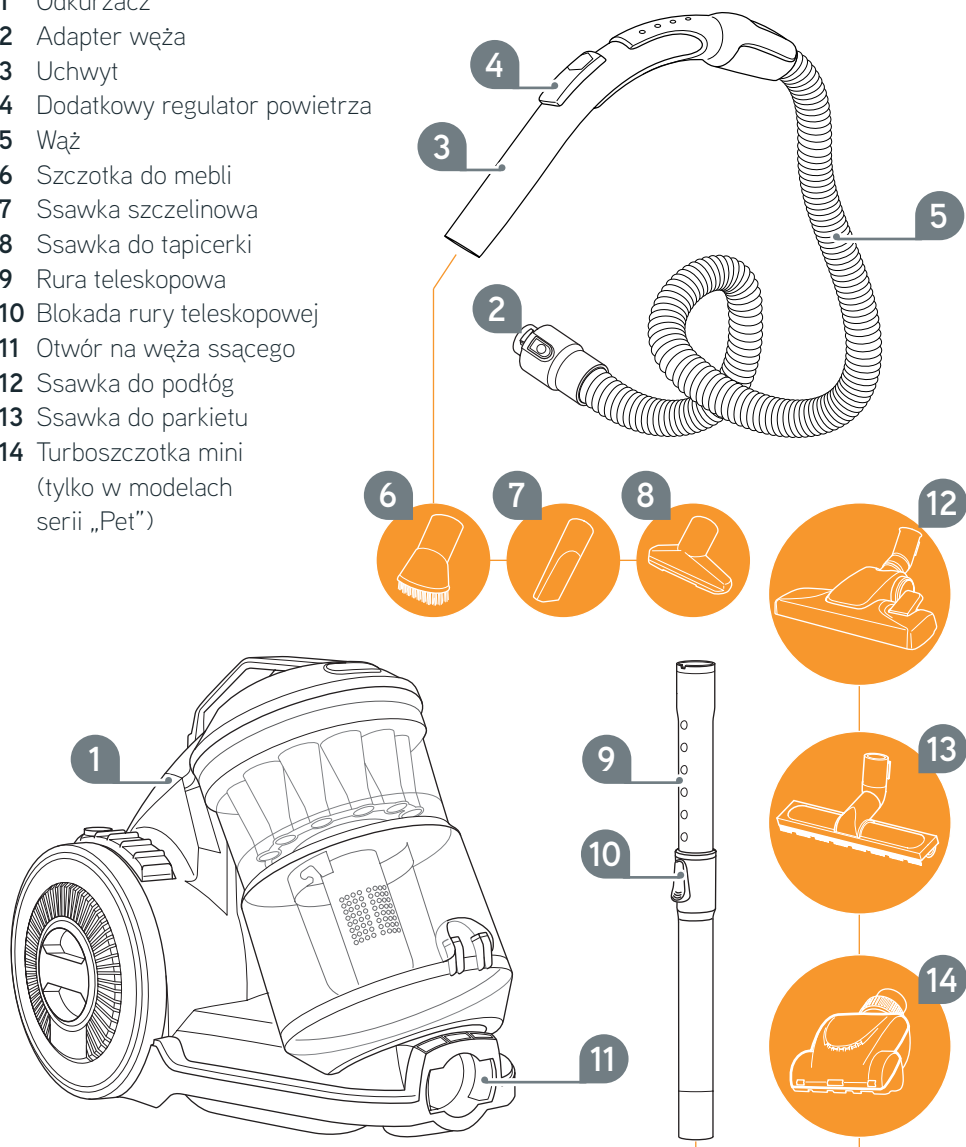

- 1 Przycisk włącznika
- 2 Przycisk zwijania przewodu
- 3 Wstępny filtr ochronny silnika
- 4 Przycisk odblokowujący
- 5 Pokrywa pojemnika na kurz
- 6 Filtr ochronny silnika
- 7 Pojemnik na kurz
- 8 Oznaczenie MAX
- 9 Sitko filtra
- 10 Separator
- 11 Przycisk opróżniania
- 12 Filtr powietrza wydmuchowego
- 13 Kołpak kota

niewidoczne z tyłu:

- Uchwyt postojowy
- Przewód zasilający z wtyczką



Bezpieczeństwo

Instrukcja obsługi

- Przed przystąpieniem do użytkowania urządzenia prosimy o przeczytanie całej instrukcji obsługi. Instrukcję należy starannie przechowywać. W przypadku przekazania urządzenia osobom trzecim należy dotychczas do niego instrukcję obsługi. Nieprzestrzeganie poniższej instrukcji obsługi może prowadzić do ciężkich obrażeń ciała lub uszkodzenia urządzenia. Za szkody wynikające z nieprzestrzegania niniejszej instrukcji obsługi producent nie ponosi żadnej odpowiedzialności.

Określone grupy osób

- Urządzenia te mogą być obsługiwane przez dzieci w wieku powyżej 8 lat i osoby dorosłe ze zmniejszonymi zdolnościami fizycznymi, sensorycznymi lub psychicznymi lub nie posiadające doświadczenia i/lub wiedzy pod warunkiem, że są pod nadzorem lub zostały poinstruowane w zakresie bezpiecznego używania urządzenia i zrozumiały wynikające stąd niebezpieczeństwa.
- Nie wolno dzieciom bawić się urządzeniem. Nie wolno im stawać ani siadać na urządzeniu. Dzięki w wieku poniżej 8 lat nie powinny przebywać w pobliżu urządzenia i przewodu przyłączeniowego, gdy urządzenie jest włączone lub po wyłączeniu nadal rozgrzane.
- Czyszczenia i konserwacji wykonywanych przez użytkownika nie mogą wykonywać dzieci bez nadzoru.
- Nie wykorzystywać materiałów opakowania do zabawy. Istnieje niebezpieczeństwo uduszenia.

Zasilanie

Urządzenie zasilane jest prądem elektrycznym, co zasadniczo związane jest z ryzykiem porażenia prądem elektrycznym. W związku z tym:

- Nie zanurzać urządzenia w wodzie ani w innych cieczach oraz chronić je przed deszczem i wilgocią. Nigdy nie chwycić wtyczki mokrymi rękami. Nie używać odkurzacza na wolnym powietrzu lub w pomieszczeniach o wysokiej wilgotności powietrza.
- Podczas wyciągania wtyczki z gniazdka sieciowego zawsze trzymać bezpośrednio za wtyczkę. Nigdy nie ciągnąć za kabel. Podczas transportu urządzenia nigdy nie trzymać za kabel. Może on ulec uszkodzeniu.
- Zwrócić uwagę, aby przewód zasilający nie był załamany, zakleszczony, nie dotykał źródeł ciepła lub ostrych krawędzi; nie przejeżdżać po nim. Nie może on ponadto stanowić przeszkody, o którą można się potknąć.
- W miarę możliwości nie używać przedłużaczy. Jeżeli jest to konieczne, stosować tylko posiadające atest GS, pojedyncze przedłużacze zabezpieczone przed rozpryskami wody (bez kilku gniazd), które są przeznaczone do poboru mocy danego urządzenia. Przed podłączeniem do zasilania należy upewnić się, że wartość napięcia w sieci zasilającej jest zgodna z wartością podaną na tabliczce znamionowej.
- Przed rozpoczęciem czyszczenia lub konserwacji urządzenia należy je wyłączyć i wyciągnąć wtyczkę z gniazdka.

Turboszczotka mini (tylko w modelach serii „Pet“)

- Nie używać turboszczotki mini do czyszczenia osób, zwierząt lub roślin. Przed czyszczeniem/otwarcie turboszczotki mini wyłączyć odkurzacza. W przeciwnym razie istnieje niebezpieczeństwo wypadku!
- Nigdy nie przejeżdżać po kablu, gdyż można uszkodzić izolację.

Zastosowanie zgodne z przeznaczeniem

Odkurzacz wolno używać jedynie w domu do odkurzania suchych, zabrudzonych w normalnym stopniu wykładzin podłogowych oraz w zależności od wybranej nasadki szczotki (osprzętu) - również do mebli.

Każdy inny sposób zastosowania uważany jest za niezgodny z przeznaczeniem i jest niedozwolony.

Zabrania się zwłaszcza czyszczenia:

- osób, zwierząt, roślin, szczególnie włosów, palców i innych części ciała, jak również odzieży znajdującej się na ciebie. Mogą one zostać wciągnięte do urządzenia i spowodować obrażenia.
- pyłu z tonerów (drukarek i kserokopiarek). Istnieje niebezpieczeństwo pożaru i wybuchu.
- rozżarzonego popiołu, palących się papierosów lub zapalek. Istnieje niebezpieczeństwo pożaru.
- ostrych przedmiotów (kawałków szkła, gwoździ). Mogą one prowadzić do uszkodzenia urządzenia.
- wody i innych cieczy, a zwłaszcza mokrych środków do czyszczenia dywanów. Wilgoć wewnątrz urządzenia może spowodować zwarcie.
- gruzu budowlanego, gipsu, cementu, zwiercin, szminki, pudru itp. Mogą one prowadzić do zniszczenia urządzenia.

Poza tym zabrania się:

- Stosowania urządzenia w pobliżu wybuchowych lub łatwopalnych materiałów. Istnieje niebezpieczeństwo pożaru i wybuchu.
- Samodzielnej modyfikacji lub naprawy. Zachodzi niebezpieczeństwo zranienia.
- Wkładania przedmiotów do otworów w urządzeniu podczas pracy. Zachodzi niebezpieczeństwo zranienia.
- Stosowania urządzenia na wolnym powietrzu. Deszcz i brud mogą prowadzić do zniszczenia urządzenia.

W przypadku awarii urządzenia

- Zabrania się użytkowania uszkodzonego urządzenia lub urządzenia z uszkodzonym kablem. Jeśli przewód zasilający urządzenia jest uszkodzony, musi zostać wymieniony przez producenta, jego serwis lub osobę o podobnych kwalifikacjach, aby uniknąć możliwych zagrożeń.
- Uszkodzone urządzenie należy oddać do naprawy do placówki handlowej lub do serwisu klienta firmy Vax.

Utylizacja



Odpadów elektrycznych nie wolno wyrzucać do zwykłych śmieci.

- Zużyte urządzenia należy oddać do lokalnego punktu zbiorczego.
- Zutylizować urządzenie zgodnie z przepisami dotyczącymi ochrony środowiska obowiązującymi w kraju użytkowania.
- Użyte filtry są wykonane z tworzyw przyjaznych dla środowiska. Można je, w przeciwieństwie do samego urządzenia, wyrzucić do śmieci.

Montaż

PRZED UŻYCIEM ZAPOZNAĆ SIĘ ZE WSKAZÓWKAMI BEZPIECZEŃSTWA (patrz rozdział „Bezpieczeństwo“)!

⚠ OSTRZEŻENIE!

Urządzenie można montować jedynie po wyciągnięciu wtyczki z gniazdka sieciowego. Przed włożeniem wtyczki do gniazda należy upewnić się, że urządzenie jest wyłączone.

Montaż

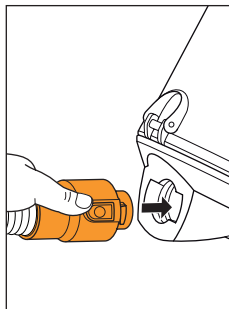

Włożyć adapter węża ssącego w otwór na węża ssącego.

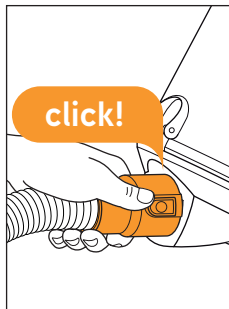

Mechanizm blokujący adaptera węża ssącego musi zatrzasnąć się w słyszalny i wyczuwalny sposób. Sprawdzić, czy adapter jest dobrze zamocowany.

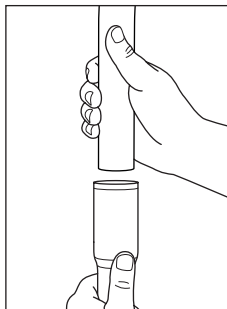

Jeżeli ma być użyta ssawka do podłóg: Wsunąć rurę teleskopową do uchwytu.

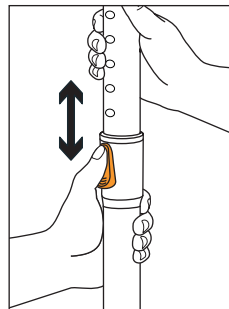

Dopasować długość rury teleskopowej jak w przedstawiony sposób.

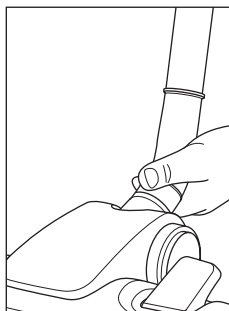

Przymocować wybraną dyszę do dolnego końca rury teleskopowej. Ewentualnie podczas wkładania może okazać się konieczne lekkie przekręcenie obu części względem siebie.

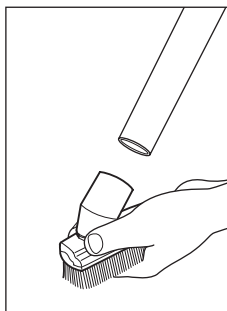
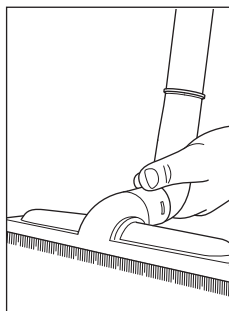

Jeżeli ma być użyta mała ssawka: Zalecamy nakładać ssawki bezpośrednio na uchwyt.

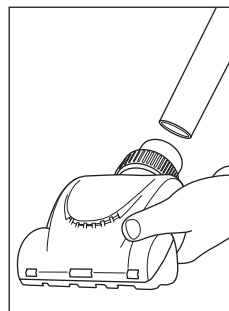

Odkurzanie i przechowywanie

PL

⚠ OSTRZEŻENIE!

Upewnić się, że urządzenie jest wyłączone przed włożeniem wtyczki do gniazdka.

Zwrócić uwagę przede wszystkim podczas odkurzania schodów, aby zawsze przebywać powyżej urządzenia.

OSTROŻNIE: Przed rozpoczęciem odkurzania należy zasięgnąć informacji na temat czyszczenia Państwa wykładziny podłogowej. Przestrzegać zaleceń producenta wykładziny podłogowej. Nasza turboszczotka mini (we wszystkich modelach serii „Pet”) **przeznaczona jest wyłącznie do odkurzania niewrażliwych powierzchni.** Za pomocą turboszczotki mini nie należy nigdy czyścić delikatnych lub polerowanych wykładzin podłogowych, mebli, dywanów, tapicerki lub pokrowców oraz wszelkich materiałów o delikatnej teksturze.

Odkurzanie

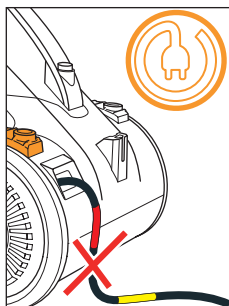

Wyciągnąć kabel aż do pojawienia się żółtego oznaczenia. Gdy kabel zostanie za bardzo wyciągnięty, można go z powrotem zwinać za pomocą przycisku zwijania przewodu.

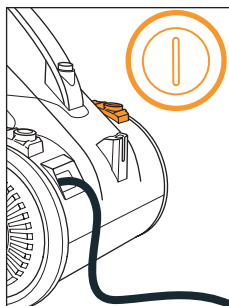

Podłączyć wtyczkę do gniazdka sieciowego z uziemieniem. Włączyć urządzenie przyciskiem włącznika.

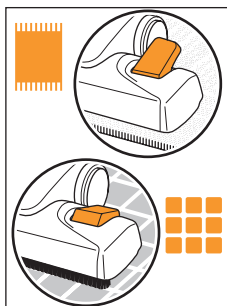

W przypadku wykładzin dywanowych ustawić przełącznik ssawki do podłóg w pozycji (A). Natomiast w przypadku twardej podłogi w pozycji (B).

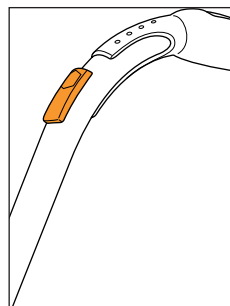

Za pomocą dodatkowego regulatora powietrza można szybko zredukować moc odkurzacza. Dodatkowy regulator powietrza musi być w normalnym przypadku całkowicie zamknięty.

Przechowywanie

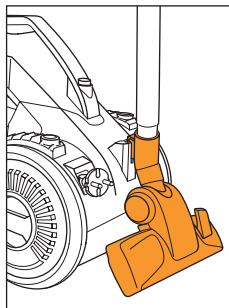
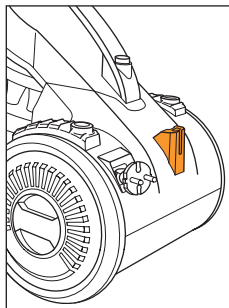

Włożyć do niego hak postojowy ssawki do podłóg jak w przedstawiony sposób.

Opróżnianie pojemnika na kurz

OSTRZEŻENIE!

Przed rozpoczęciem czyszczenia lub konserwacji urządzenia należy odblokować lub opróżnić pojemnik na kurz, założyć lub poluzować wyposażenie, wyłączyć urządzenie i wyciągnąć wtyczkę z gniazdka.

OSTROŻNIE: Odkurzacze posiada zabezpieczenie przed przegrzaniem. W razie przegrzania (np. wskutek zatkanych ssawek lub przepelnionego pojemnika na kurz) urządzenie automatycznie wyłącza się.

Opróżnianie i czyszczenie pojemnika na kurz

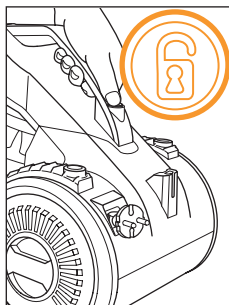

Nacisnąć przycisk odblokowujący i wyjąć pojemnik na kurz z urządzenia.

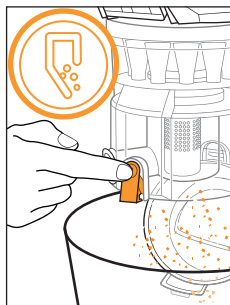

Przytrzymać pojemnik na kurz głęboko nad koszem na śmieci i dopiero potem nacisnąć przycisk opróżniania.

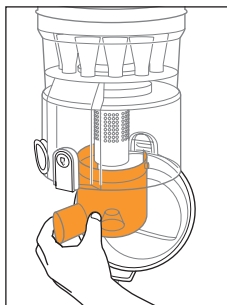

Przytrzymać pojemnik na kurz i odkręcić separator w kierunku zgodnym z ruchem wskazówek zegara. Wypłukać go i odczekać, aż całkowicie wyschnie.

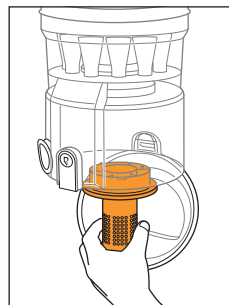

Przytrzymać odkurzacz i odkręcić sitko filtra w kierunku przeciwnym do ruchu wskazówek zegara. Wypłukać je i odczekać, aż całkowicie wyschnie. Usunąć resztki kurzu znajdującego się ewentualnie jeszcze w pojemniku na kurz.

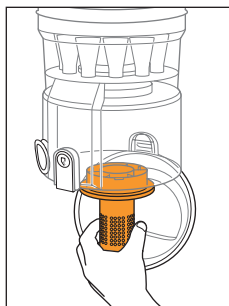

Włożyć sitko filtra i zablokować je przekręcając w kierunku zgodnym z ruchem wskazówek zegara.

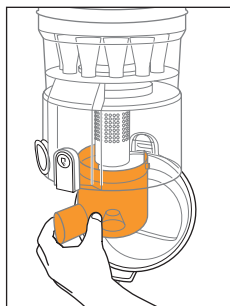

Włożyć separator i zablokować go przekręcając w kierunku zgodnym z ruchem wskazówek zegara. Zamknąć spód pojemnika na kurz.

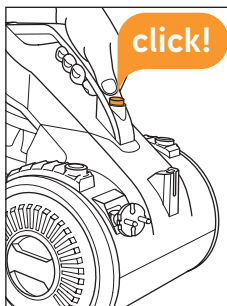

Mocno wcisnąć pojemnik na kurz z powrotem w konsolę, aż do jego słyszalnego zatrzaśnięcia.

Czyszczenie filtrów

PL

OSTRZEŻENIE!

Przed rozpoczęciem czyszczenia lub konserwacji urządzenia należy odblokować lub opróżnić pojemnik na kurz, założyć lub poluzować wyposażenie, wyłączyć urządzenie i wyciągnąć wtyczkę z gniazdka.

OSTROŻNIE: Filtry należy czyścić najlepiej **za każdym razem podczas opróżniania pojemnika na kurz**.

Filtr ochronny silnika można umyć ręcznie wodą z kranu. Filtr powietrza wydmuchowego nie nadaje się do mycia. Odkurzacza można użytkować tylko pod warunkiem, że wszystkie filtry są sprawne, suche i prawidłowo założone.

Czyszczenie filtra ochronnego silnika

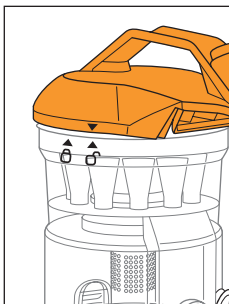

Przytrzymać pojemnik na kurz i odkręcić pokrywę w kierunku przeciwnym do ruchu wskazówek zegara.

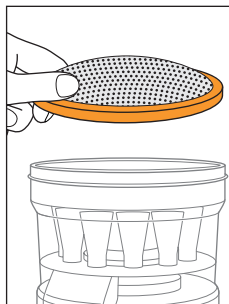

Zdjąć pokrywę. Wyjąć filtr ochronny silnika z pojemnika.

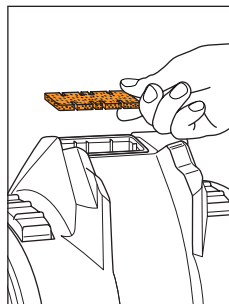

Skontrolować wstępny filtr ochronny silnika. Jeżeli filtr jest zabrudzony, wyjąć go z urządzenia.

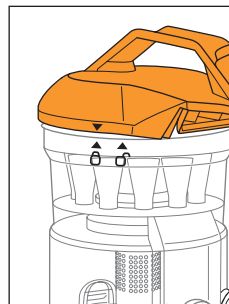

Opukać filtr. W razie potrzeby wypluć filtr i odczekać 24 h do aż wyschnie. Włożyć filtr z powrotem. Zamknąć pokrywę jak w przedstawiony sposób.

Czyszczenie filtra powietrza wydmuchowego

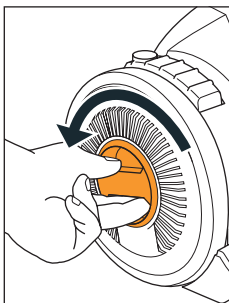

Filtr powietrza wydmuchowego znajduje się w prawym kole. Odblokować kołpak koła, przekręcając go w kierunku przeciwnym do ruchu wskazówek zegara.

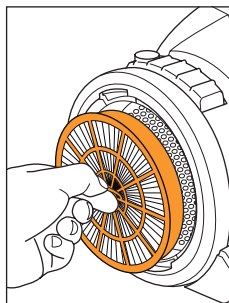

Filtr powietrza wydmuchowego jest dostępny i może zostać wyjęty.

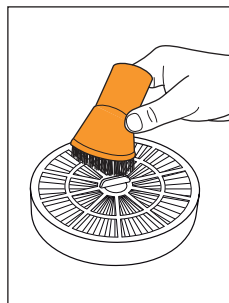

Opukać go z zabrudzeń. W razie potrzeby wyszczotkować go za pomocą ssawki kombi 2 w 1. Nie myć filtra. Włożyć z powrotem filtr powietrza wydmuchowego.



Przykręcić kołpak koła w kierunku zgodnym z ruchem wskazówek zegara, aż zatrzaśnie się w słyszalny i wyczuwalny sposób.

Rozwiązywanie problemów

OSTRZEŻENIE!

Aby uniknąć obrażeń ciała, należy przed rozpoczęciem wyszukiwania przyczyny problemu lub konserwacją urządzenia wyłączyć urządzenie i wyciągnąć wtyczkę z gniazdka.

Dlaczego urządzenie nie daje się włączyć lub podczas pracy wyłącza się?

- Być może wtyczka jest nieprawidłowo włożona do gniazdka. Upewnij się, że wtyczka jest prawidłowo włożona do sprawnego gniazdka.
- Odkurzacze posiada zabezpieczenie przed przegrzaniem. Mógł zadziałać termostat. W takim przypadku:
 1. Wyłączyć urządzenie i wyciągnąć wtyczkę z gniazdka sieciowego.
 2. Wyjąć i opróżnić pojemnik na kurz.
 3. Wyczyścić filtry i sprawdzić drożność węży.
 4. Odczekać 1 h do ochłodzenia się urządzenia (jeżeli filtr był czyszczony przy użyciu wody, należy najpierw odczekać 24 h do jego wyschnięcia przed włożeniem go z powrotem do urządzenia).

Dlaczego urządzenie nie odkurza lub prawie wcale nie odkurza?

- Dodatkowy regulator powietrza jest otwarty. Zamknąć dodatkowy regulator powietrza.
- Założona ssawka/szczotka nie pasuje do odkurzanego podłoża. Założyć ssawkę/szczotkę pasującą do odkurzanego podłoża.
- Ustawienie przełącznika na ssawce do podłóg nie pasuje do odkurzanego podłoża. Ustawić przełącznik odpowiednio do odkurzanego podłoża.
- Pojemnik na kurz jest przepelniony, patrz „Opróżnianie pojemnika na kurz”.
- Filtry są zatkane, patrz „Czyszczenie filtrów”.
- Ssawka, rura teleskopowa lub węży ssący są zatkane. Usunąć przyczynę niedrożności.

Dlaczego z urządzenia wydostaje się kurz?

- Dodatkowy regulator powietrza jest otwarty. Zamknąć dodatkowy regulator powietrza.
- Pojemnik na kurz jest nieprawidłowo włożony. Upewnij się, że pojemnik na kurz jest prawidłowo włożony.
- Filtry są nieprawidłowo włożone lub są w ogóle nie włożone. Odnośnie prawidłowego wkładania filtrów patrz „Czyszczenie filtrów”.
- Ssawka, rura teleskopowa lub węży ssący są zatkane. Usunąć przyczynę niedrożności.

Co zrobić, gdy turboszczotka mini jest zabrudzona lub zablokowana? (tylko w modelach serii „Pet“)

1. Wyłączyć urządzenie i wyciągnąć wtyczkę z gniazdka sieciowego.
2. Zdjąć turboszczotkę mini z rury teleskopowej lub z uchwytu.
3. Odblokować blokady z obu stron jak w przedstawiony sposób (a) i zdjąć górną część obudowy (b).
4. Dokładnie wyczyścić szczotkę ręcznie. Jeżeli zabrudzenie nie daje się usunąć ręcznie, użyć ostrożnie nożyczek lub pincety.
OSTROŻNIE: Zwrócić uwagę na to, aby nie uszkodzić przy tym szczotki, a zwłaszcza pasków klinowych.
5. Po zakończeniu czyszczenia włożyć górną pokrywę najpierw do czterech wypustek w podstawie (c).
6. Następnie przyłożyć ją z tyłu (d). Górna pokrywa zatrzaskuje się w słyszalny i wyczuwalny sposób.

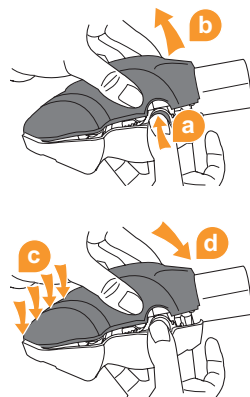

Jeżeli nie znaleźli Państwo odpowiedzi na pytanie

- Przed skontaktowaniem się z nami prosimy zanotować numer modelu i numer seryjny odkurzacza (patrz tabliczka znamionowa od spodu urządzenia). Prosimy zadzwonić na naszą gorącą linię, patrz strona 210 „International Service”.



we  to help

Prosimy o nie wysyłanie urządzenia, jeżeli mogą Państwo usunąć problem samodzielnie lub z naszą pomocą. Nasz numer telefonu: patrz strona 210 „International Service”.

Gwarancja

- Obowiązują ustawowe warunki gwarancyjne zgodnie z dyrektywą 2011/83/WE.
- W krajach spoza Unii Europejskiej obowiązują warunki gwarancyjne obowiązujące w danym kraju.

Dane techniczne

Dane techniczne

Typ urządzenia	Odkurzacz cyklonowy (bezworkowy)
Nazwa modelu	Air Compact Base, Air Compact Pet
Numer modelu	C85-AM-B-E / C85-AM-P-E
Moc	700 W
Napięcie	220-240 V~, 50 Hz
Pojemność	ok. 1,7 l
Długość przewodu	ok. 6,0 m
Ciężar	ok. 4,9 kg



W ramach stałego doskonalenia naszych produktów zastrzegamy sobie prawo do zmian technicznych i zmian wyglądu urządzeń. © Vax Ltd.

	Página
Vista global	162
Segurança	164
Montagem	166
Aspirar e arrumar	167
Esvaziar o depósito de pó	168
Limpar filtros	169
Correcção de problemas	170
Dados técnicos	172

Vista global

- 1 Aspirador
- 2 Adaptador do tubo de sucção
- 3 Cabo
- 4 Regulador de ar secundário
- 5 Mangueira
- 6 Escova para aspirar móveis
- 7 Bocal de fendas
- 8 Bocal de almofada
- 9 Tubo de extensão telescópico
- 10 Retenção do tubo telescópico
- 11 Orifício para o tubo de sucção
- 12 Bocal de piso
- 13 Acessório para parquet
- 14 Turbobrush pequeno (apenas nos modelos da linha "Pet")

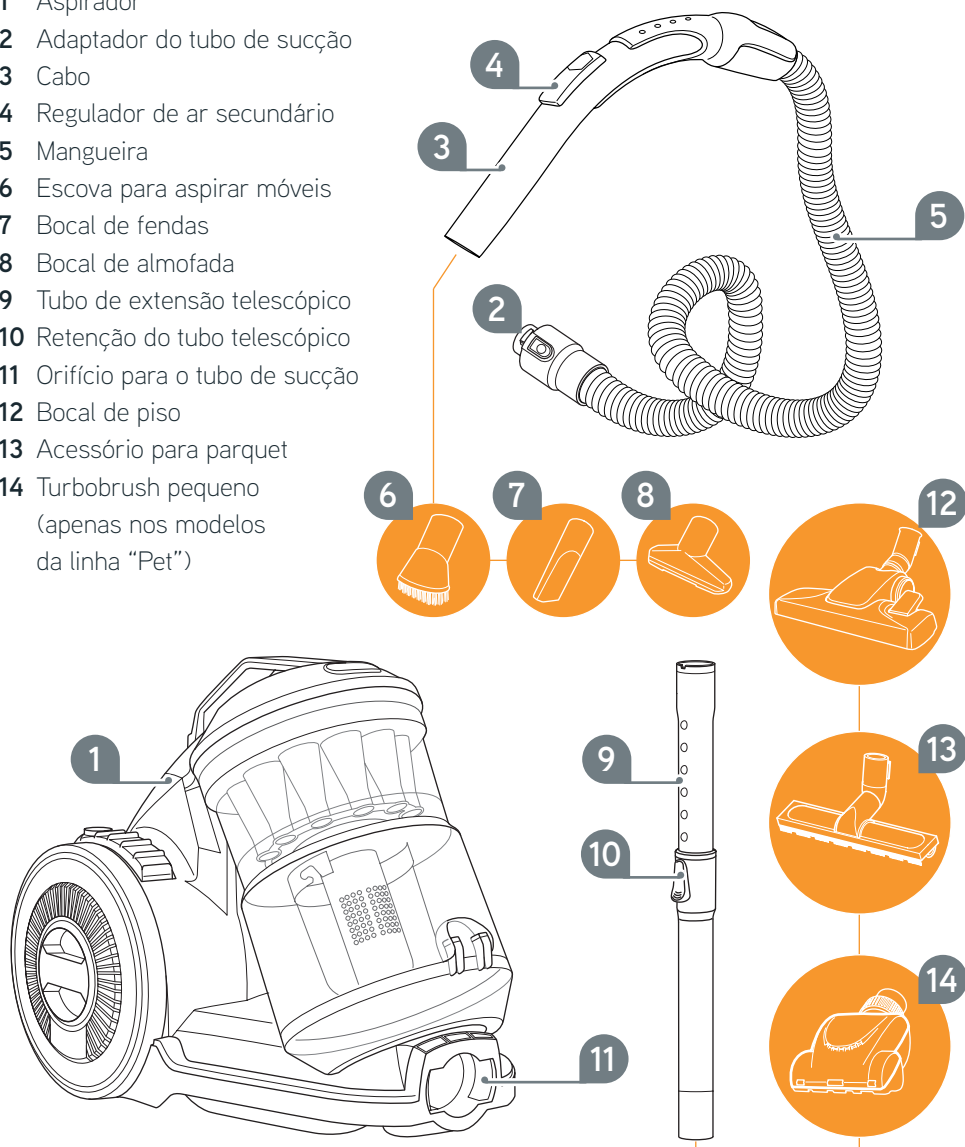

- 1 Interruptor de energia
- 2 Botão de recolha do cabo
- 3 Filtro protector pré-motor
- 4 Botão de desbloqueio
- 5 Tampa do depósito de pó
- 6 Filtro pré-motor
- 7 Depósito de pó
- 8 Marca „MAX“
- 9 Crivo do filtro
- 10 Separador
- 11 Botão de esvaziamento
- 12 Filtro pós-motor
- 13 Tampo da roda

não visível, no verso:

- Suporte de arrumação
- Cabo de alimentação com ficha

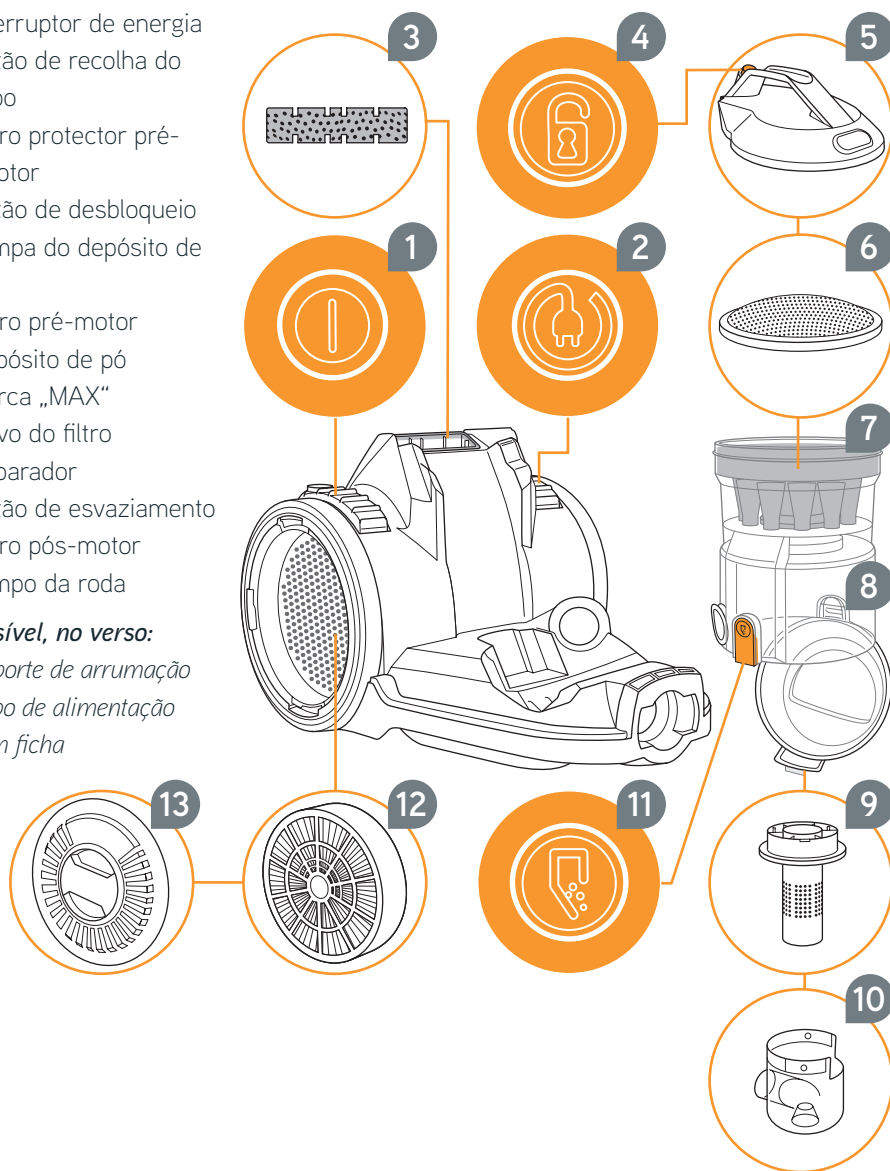

Segurança

Acerca do presente Guia do utilizador

- Leia este guia do utilizador com atenção antes de começar a trabalhar com o aparelho. Guarde o guia do utilizador em bom estado. Quando vender ou ceder o aparelho a terceiros, não se esqueça de entregar também o guia do utilizador.
- A não observância deste guia do utilizador pode causar graves danos corporais ou materiais. Não nos responsabilizamos por quaisquer danos que resultam de uma não observância do presente guia do utilizador.

Acerca de determinados grupos de pessoas

- Estes aparelhos podem ser usados por crianças a partir dos 8 anos de idade e por pessoas com capacidades físicas, sensoriais ou mentais reduzidas, ou, ainda, por pessoas que não dispõem da experiência e dos conhecimentos necessários para a operação, sempre que estas pessoas são supervisionadas ou receberam um treino ou uma instrução explícita acerca do uso seguro do aparelho e dos possíveis perigos.
- As crianças não devem brincar com o aparelho. As crianças não devem subir ao aparelho ou sentar-se nele. Crianças com idade inferior a 8 anos devem ser mantidas afastadas do aparelho e do cabo de alimentação quando o aparelho estiver ligado ou arrefecer após o uso.
- A limpeza e a manutenção não devem ser efectuadas por crianças sem a supervisão de um adulto.
- Os materiais de embalagem não devem ser usados para brincar. Existe perigo de asfíxia.

Alimentação eléctrica

O aparelho é alimentado com corrente eléctrica. Portanto existe sempre o risco de electrocussão. Por esta razão:

- Nunca mergulhe o aparelho em água ou em outros líquidos. Mantenha-o afastado da chuva e da humidade. Nunca pegue com as mãos molhadas na ficha de alimentação. Nunca utilize o aparelho no exterior ou em locais com alta humidade atmosférica.
- Se deseja tirar a ficha de alimentação da tomada, puxe sempre directamente da ficha. Não puxe do cabo de alimentação. Para transportar o aparelho nunca pegue nele pendurado do cabo de alimentação. O cabo pode ser danificado.
- Tenha o cuidado de não dobrar, entalar ou calcar o cabo de alimentação, e de protegê-lo de fontes de calor e de quininas vivas. Não permita que o cabo estendido se possa converter numa rasteira.
- De preferência não use cabos de extensão. Se isto for inevitável, utilize apenas extensões simples (e não tomadas múltiplas!) identificadas com a marca GS e protegidas contra salpicos de água, suficientemente dimensionadas para o consumo do aparelho. Verifique antes de estabelecer a ligação à corrente se a tensão indicada na placa de identificação corresponde à tensão de alimentação disponibilizada na tomada eléctrica.
- Antes de limpar ou fazer a manutenção do aparelho, desligue-o e tire a ficha de alimentação da tomada.

Turbobrush pequeno (apenas nos modelos da linha „Pet“)

- Nunca utilize o turbobrush pequeno em pessoas, animais ou plantas. Desligue o aspirador antes de limpar/abrir o turbobrush pequeno. Caso contrário existe perigo de aleijamento!
- Nunca passe por cima de cabos com este acessório porque pode danificar o isolamento dos cabos.

Utilização conforme os fins previstos

Utilize o aparelho exclusivamente no interior da casa para aspirar pavimentos secos com um grau de sujidade normal. Se seleccionar um acessório com escova adequado (opção) também poderá aspirar móveis com o aparelho. Qualquer outra utilização é considerada não conforme os fins previstos e está, portanto, interdita.

Em particular é interdito aspirar:

- Pessoas, animais, plantas, em particular cabelos, dedos ou outros membros do corpo ou roupas vestidas. Existe o risco de absorção para dentro do aparelho e de aleijamento.
- Toner (para impressoras, fotocopiadoras). Existe perigo de incêndio ou explosão.
- Cinza quente, cigarros ou fósforos acesos. Existe perigo de incêndio.
- Objectos cortantes e pontiagudos (p. ex. vidros partidos, unhas). O aparelho pode ficar danificado.
- Água e outros líquidos, nomeadamente produtos de limpeza de tapetes húmidos. A entrada de humidade no interior do aparelho pode provocar curto-circuitos.
- Escombros, gesso, cimento, poeira de perfuração, cosméticos em pó etc. Existe perigo de danificação do aparelho.

Além disso é proibido:

- A utilização na proximidade de substâncias explosivas ou facilmente inflamáveis. Existe perigo de incêndio ou explosão.
- Modificações ou reparações por iniciativa própria. Perigo de aleijamento iminente.
- Introduzir objectos nos orifícios do aparelho durante o funcionamento. Existe perigo de aleijamento.
- A utilização no exterior. Existe o perigo de o aparelho ficar danificado pela chuva e pela sujeira.

Quando o aparelho estiver avariado

- Nunca use um aparelho defeituoso ou um aparelho com cabo de alimentação defeituoso. Em caso de danificação do cabo de alimentação do aparelho, este cabo deve ser substituído, para evitar perigos, apenas pelo fabricante, seu serviço de assistência técnica ou por uma pessoa com qualificação equivalente.
- Para efectuar a reparação de um aparelho avariado, entregue-o a um concessionário autorizado ou ao serviço de assistência pós-venda da Vax.

Eliminação de resíduos



Os resíduos eléctricos não devem ser deitados no lixo doméstico.

- Aproveite os pontos de recolha disponibilizados pelas autarquias.
- Elimine o aparelho em conformidade com a legislação de protecção do meio ambiente em vigor no país onde reside.
- Os filtros são fabricados com materiais compatíveis com o meio ambiente. Ao contrário do aparelho, pode deitá-los no lixo doméstico.

Montagem

POR FAVOR LEIA OS AVISOS DE SEGURANÇA ANTES DE USAR O APARELHO (ver capítulo „Segurança“)!

AVISO!

Monte o aparelho somente com a ficha de alimentação desligada da tomada.

Antes de inserir a ficha de alimentação na tomada, comprove sempre se o aparelho está desligado.

Montagem

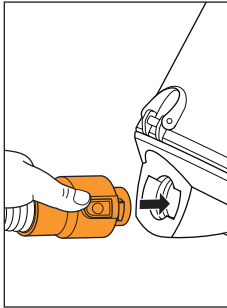

Encaixe o adaptador do tubo de sucção no orifício previsto.

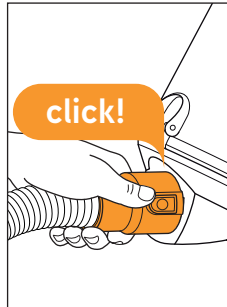

O mecanismo de travamento do adaptador do tubo de sucção deve engatar de forma audível e perceptível. Verifique o assento firme.

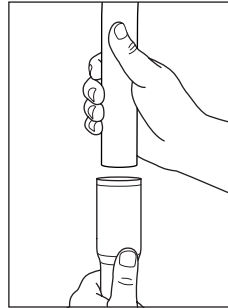

Se desejar usar um dos acessórios para aspirar o chão: Empurre o tubo telescópico na pega.

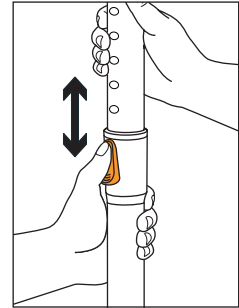

Ajuste o comprimento do tubo telescópico conforme ilustrado.

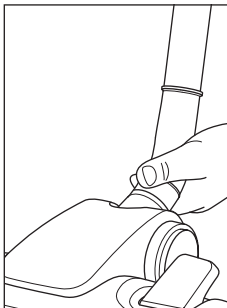

Coloque um acessório da sua escolha no extremo inferior do tubo telescópico. Se for necessário, vire ambas as peças ligeiramente em sentido oposto durante a colocação.

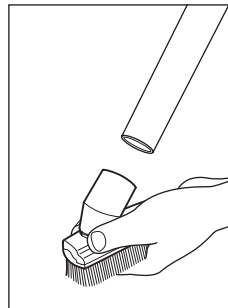
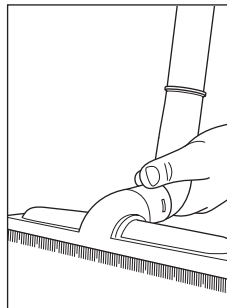

Se desejar usar um dos acessórios pequenos: Aconselhamos encaixar os acessórios directamente no cabo.

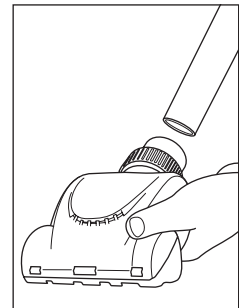

AVISO!

Antes de inserir a ficha de alimentação na tomada, comprove sempre se o aparelho está desligado. Especialmente quando estiver a aspirar escadas, tenha o cuidado de posicionar-se sempre num escalão acima do aparelho.

CUIDADO: Informe-se antes de aspirar sobre os requisitos do revestimento do seu pavimento. Observe por favor as recomendações dos respectivos fabricantes. O acessório turbobrush pequeno (fornecido com todos os modelos da linha „Pet“) **serve somente para aspirar superfícies não sensíveis**. Por esta razão nunca deve usar o turbobrush pequeno para limpar pavimentos sensíveis ou polidos, móveis, tapetes, almofadas e estofos sensíveis, ou qualquer outro tecido de textura sensível.

Aspirar

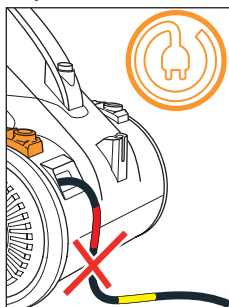

Puxe o cabo de alimentação até à marca amarela para fora. No caso de ter puxado demasiado cabo para fora, enrole-o actuando no botão de recolha do cabo.

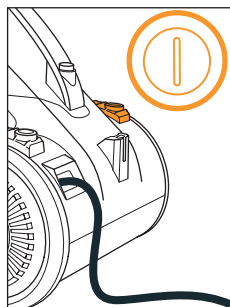

Encaixe a ficha de alimentação numa tomada eléctrica com contacto de segurança. Ligue o aspirador de piso no interruptor de energia.

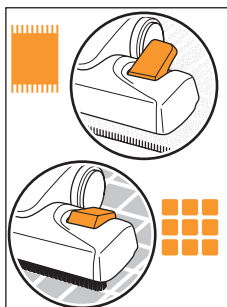

Para aspirar alcatifas ou tapetes, coloque o botão de selecção do acessório para pavimentos na posição (A). Para pavimentos utilize a posição (B).

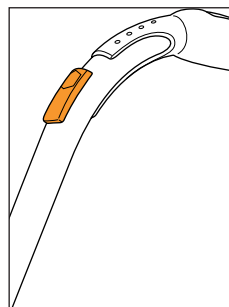

O regulador de ar secundário permite-lhe reduzir rapidamente a potência de aspiração. Contudo, o regulador de ar secundário deve estar totalmente fechado em situações normais.

Arrumar o aparelho

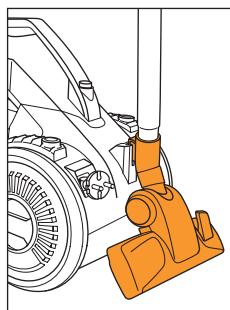
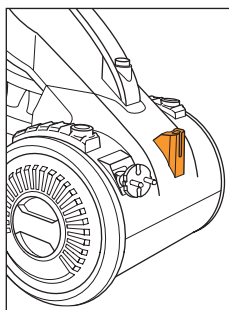

O aparelho possui um suporte de arrumação que permite arrumá-lo em espaços reduzidos. Introduza o gancho do acessório como mostra a ilustração.

Esvaziar o depósito de pó

AVISO!

Antes de limpar ou fazer a manutenção do aparelho, destravar ou esvaziar o depósito de pó ou montar ou desmontar acessórios, desligue-o e tire a ficha de alimentação da tomada.

CUIDADO: O aparelho possui uma protecção contra sobreaquecimento. Esta faz desligar o aspirador automaticamente em caso de sobreaquecimento (causado, p.ex., por acessórios entupidos ou um depósito de pó excessivamente cheio).

Esvaziar e limpar o depósito de pó

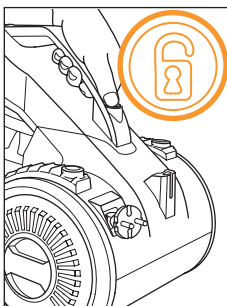

Actue no botão de desbloqueio e retire o depósito de pó do aparelho.

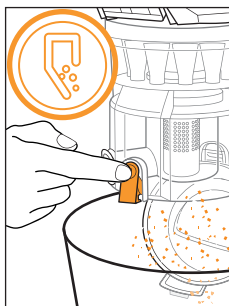

Posicione o depósito de pó a baixa altura sobre um caixote de lixo e prima só então o botão de esvaziamento.

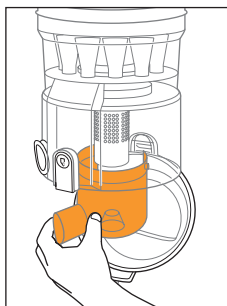

Pegue no depósito de pó e rode o separador em sentido dos ponteiros do relógio para soltá-lo. Lave-o e deixe-o secar totalmente.

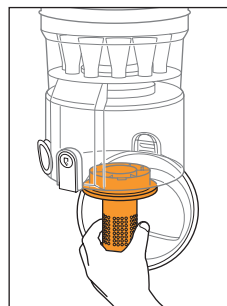

Pegue no depósito de pó e rode o crivo do filtro em sentido contrário ao dos ponteiros do relógio para soltá-lo. Lave-o e deixe-o secar totalmente. Remova os restos de pó que se possam encontrar ainda no depósito de pó.

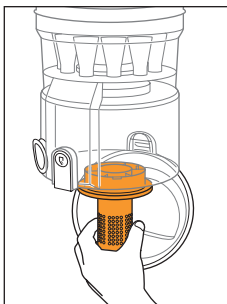

Insira o crivo do filtro e aperte-o rodando-o em sentido dos ponteiros do relógio.

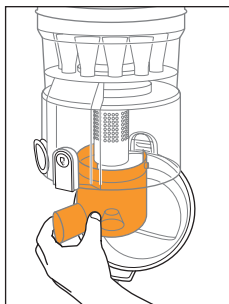

Insira o separador e aperte-o rodando-o em sentido contrário ao dos ponteiros do relógio. Feche o fundo do depósito de pó.

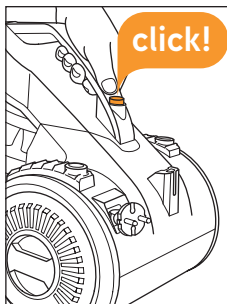

Prima o depósito de pó com alguma força para dentro da consola, até engatar de forma audível.

AVISO!

Antes de limpar ou fazer a manutenção do aparelho, destravar ou esvaziar o depósito de pó ou montar ou desmontar acessórios, desligue-o e tire a ficha de alimentação da tomada.

CUIDADO: Limpe os filtros de preferência cada vez que **tiver que esvaziar o depósito de pó**.

Os filtros pré-motor podem ser lavados manualmente com água da torneira. Ao contrário disso, o filtro pós-motor não é lavável. Utilize o aparelho somente com todos os filtros intactos, secos e correctamente inseridos.

Limpar o filtro pré-motor

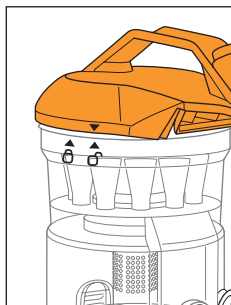

Pegue no depósito de pó e rode a tampa em sentido contrário ao dos ponteiros do relógio para soltá-la.

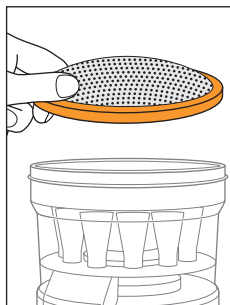

Remova a tampa. Retire o filtro pré-motor do depósito.

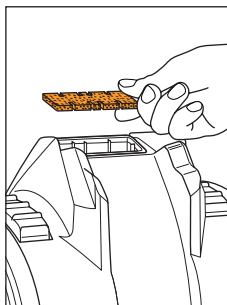

Inspeccione o filtro protector pré-motor. Se estiver sujo, remova-o do aparelho.

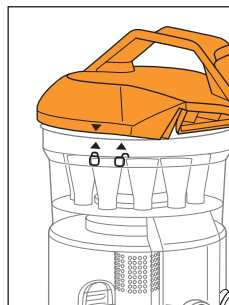

Limpe o filtro dando umas batidelas. Se for necessário, lave-o e deixe-o secar durante 24 h. Insira o filtro novamente. Feche a tampa conforme mostra a ilustração.

Limpar o filtro pós-motor

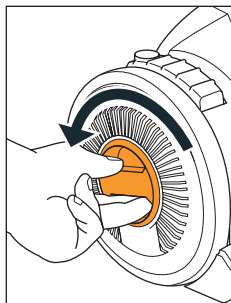

O filtro pós-motor está situado na roda direita. Destrave o tampo da roda, rodando-o em sentido contrário ao dos ponteiros do relógio.

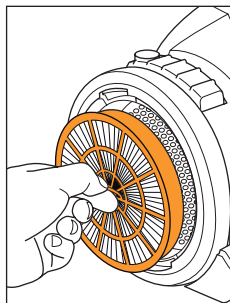

O filtro pós-motor agora fica acessível e pode ser removido pegando na patilha.

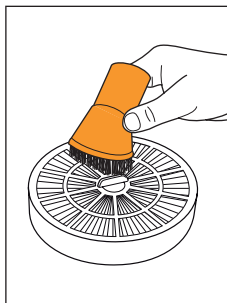

Limpe o filtro dando batidelas. Se for necessário, aspire-o usando o acessório misto 2-em-1. Não o lave! Volte a inserir o filtro pós-motor.



Rode o tampo da roda em sentido dos ponteiros do relógio para apertá-lo, até engatar de forma audível e perceptível.

Correcção de problemas

AVISO!

Para prevenir eventuais lesões, desligue o aparelho e remova a ficha de alimentação da tomada antes de iniciar uma pesquisa de defeitos ou efectuar a manutenção do aparelho.

Porquê não é possível ligar o aparelho ou este desliga durante o funcionamento?

- Possivelmente a ficha de alimentação não está correctamente inserida na tomada. Assegure que a ficha de alimentação esteja correctamente encaixada numa tomada eléctrica funcional.
- O aparelho possui uma protecção contra sobreaquecimento. O termóstato pode ter actuado. Se isto for o caso:
 1. Desligue o aparelho e puxe a ficha de alimentação para fora da tomada.
 2. Esvazie o depósito de pó e limpe-o.
 3. Limpe os filtros e inspeccione o tubo quanto a eventuais entupimentos.
 4. Deixe arrefecer o aparelho durante 1 h (no caso de ter lavado os filtros com água, deixe-os secar durante 24 h antes de voltar a montá-los).

Porquê o aparelho só absorve pouca sujidade ou sujidade nenhuma?

- O regulador de ar secundário está aberto. Feche o regulador de ar secundário.
- O acessório/escova montado não é o mais indicado para a superfície a aspirar. Monte um acessório/escova mais compatível com a superfície a aspirar.
- A posição do botão de selecção do acessório para pavimentos não é compatível com a superfície a aspirar. Ajuste a posição do botão de selecção em função da superfície a aspirar.
- O depósito de pó está demasiado cheio, ver “Esvaziar depósito de pó”.
- Os filtros estão entupidos, ver “Limpar filtros”.
- Acessório, tubo de extensão telescópico ou tubo de sucção entupidos. Remova o entupimento.

Porquê sai poeira do aparelho?

- O regulador de ar secundário está aberto. Feche o regulador de ar secundário.
- O depósito de pó não está correctamente montado. Assegure que o depósito de pó esteja correctamente montado.
- Os filtros não estão ou não estão correctamente montados. Consulte a secção “Limpar filtros” para saber como proceder.
- Acessório, tubo de extensão telescópico ou tubo de sucção entupidos. Remova o entupimento.

O que fazer quando o acessório turbobrush pequeno estiver sujo ou bloqueado? (apenas nos modelos da linha „Pet“)

1. Desligue o aparelho e puxe a ficha de alimentação para fora da tomada.
2. Puxe o turbobrush pequeno para fora do tubo de extensão telescópico ou do cabo.
3. Actue de ambos os lados nos botões de desbloqueio, conforme mostra a ilustração (a), e retire o casco superior (b).
4. Limpe a escova cuidadosamente à mão. Se não conseguir remover a sujidade totalmente com a mão, use com muito cuidado uma tesoura ou pinças.

CUIDADO: Tenha o cuidado de não danificar a escova e, em particular, a correia de accionamento desta.

5. Após a limpeza, encaixe o casco superior, primeiro à frente, nos 4 bicos da base (c).
6. De seguida, encoste a parte traseira (d). O casco superior deve engatar de forma audível e perceptível.

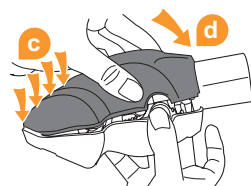
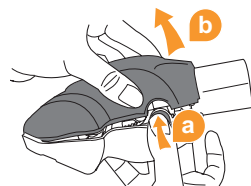

Se a sua pergunta ainda não estiver totalmente respondida

- Anote o modelo e o número de série do seu aspirador (ver placa de identificação na parte de baixo do aparelho) antes de ligar para nós. Ligue para a nossa linha de assistência, ver página 210 “International Service”.



we  to help

Não envie o aparelho até não ter tentado resolver o problema por meios próprios ou com a nossa ajuda. Os nossos contactos: ver página 210, „International Service“.

Garantia legal

- Em matéria da garantia legal serão aplicadas as disposições da Directiva UE 2011/83/EU.
- Nos países fora da UE serão aplicados os direitos mínimos à garantia em vigor no respectivo país.

Dados técnicos

Dados técnicos

Tipo de aparelho	Aspirador multiciclone (sem saco)
Designação do modelo	Air Compact Base, Air Compact Pet
Ref. modelo	C85-AM-B-E / C85-AM-P-E
Potência	700 W
Tensão eléctrica	220-240 V~, 50 Hz
Capacidade	aprox. 1,7 L
Comprimento do cabo	aprox. 6,0 m
Peso	aprox. 4,9 kg



No âmbito da contínua melhoria do produto reservamos o direito a alterações técnicas e de desenho. © Vax Ltd.

	Sidan
Överblick	174
Säkerhet	176
Montering	178
Dammsugning och förvaring	179
Tömning av dammbehållaren	180
Rengöring av filtret	181
Störningsåtgärder	182
Tekniska data	184

- 1 omkopplare TILL / FRÅN
- 2 knapp till kabelvinda
- 3 förmotorfilter
- 4 upplåsningsknapp
- 5 lock till dammbehållaren
- 6 motorskyddsfilter
- 7 dammbehållare
- 8 max-markering
- 9 filtersil
- 10 avskiljare
- 11 tömningsknapp
- 12 utblåsningsfilter
- 13 hjulkapsel

förtäckt på baksidan:

- parkeringshållare
- elkabel med stickpropp

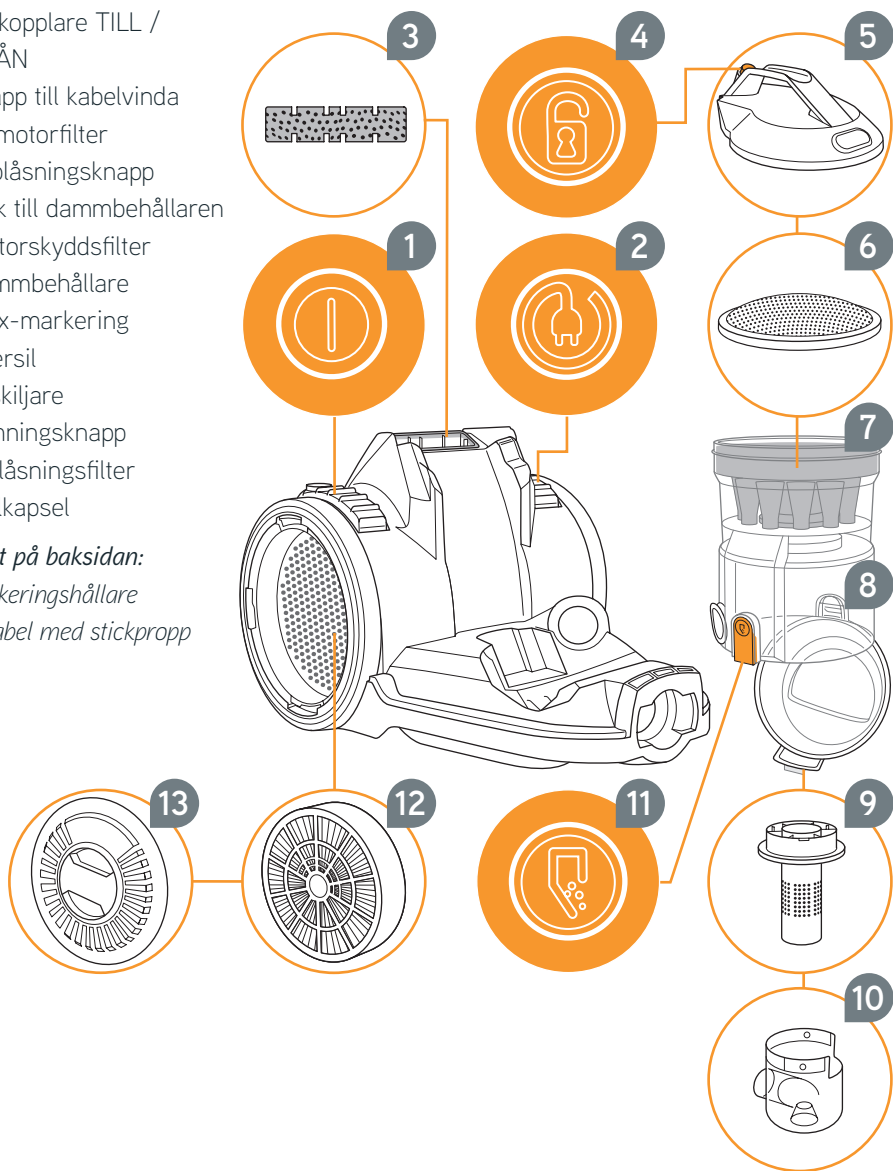

Säkerhet

om bruksanvisningen

- Läs noggrant igenom hela bruksanvisningen, innan du börjar använda dammsugaren. Förvara bruksanvisningen väl. Om du lämnar dammsugaren till tredje person, ska bruksanvisningen skickas med.
- Ett uraktlåtande av denna bruksanvisning kan leda till svåra personskador eller till skador på dammsugaren. Vi ansvarar inte för skador, som uppstår till följd av ett uraktlåtande av denna bruksanvisning.

om vissa persongrupper

- Dessa apparater får användas av barn från 8 års ålder och personer med nedsatta fysiska, känslomässiga eller mentala egenskaper eller brist på erfarenhet och / eller kunskaper, om de är under uppsikt eller har instruerats om säker användning av apparaten och förstår risken vid felaktig användning.
- Barn får inte leka med apparaten. Bland annat får barn inte ställa eller sätta sig på apparaten. Barn under 8 år bör hållas borta från apparaten och anslutningsledningen, när apparaten är inkopplad eller håller på att svalna.
- Rengöring och underhåll får endast utföras av barn, om de står under uppsikt.
- Förpackningsmaterial får inte användas som leksak. Det finns risk för kvävning.

om strömförsörjning

Dammsugaren drivs med elektrisk ström, och därmed föreligger alltid risk för elektriska stötar. Därför:

- Doppa aldrig ner dammsugaren i vatten eller andra vätskor, och håll den borta från regn och våta ytor. Rör aldrig vid stickkontakten med våta händer. Använd dammsugaren inte utomhus eller i rum med hög luftfuktighet.
- Håll alltid direkt i stickproppen, om du vill dra ut den ur vägguttaget. Dra aldrig i elkabeln. Dammsugaren får dessutom aldrig bäras i kabeln. Då kan kabeln skadas.
- Var uppmärksam på, att elkabeln inte knäcks, kläms, körs över eller kommer i kontakt med värmekällor eller vassa kanter. Den får dessutom inte ligga så att man kan snava över den.
- Använd om möjligt inga förlängningssladdar. Skulle det vara omöjligt, bör endast GS-kontrollerade, stänkvattenskyddade, enkla förlängningssladdar användas (inga grenuttag), som är anpassade för apparatens effektförbrukning. Kontrollera, att den på typskylten angivna elektriska spänningen stämmer överens med spänningen i eluttaget, innan dammsugaren ansluts till elnätet.
- Stäng av dammsugaren och dra ut stickproppen, innan du rengör eller underhåller dammsugaren.

om mini-turboborsten (endast för modeller i „Pet“-serien)

- Använd mini-turboborsten aldrig på människor, djur eller växter. Innan du rengör / öppnar mini-turboborsten, måste dammsugaren stängas av. I annat fall finns risk för personskador!
- Kör aldrig över elsladden, eftersom isoleringen kan skadas då.

om ändamålsenlig användning

Använd dammsugaren uteslutande i hushållet för dammsugning av torra, normalt nedsmutsade golv och med lämpliga borstmunstycken (tillbehör) också på möbler.

All slags användning utöver detta är förbjuden och strider mot föreskrifterna.

Det är särskilt förbjudet att använda dammsugaren på:

- människor, djur, växter, i synnerhet hår, fingrar och andra kroppsdelar samt klädesplagg på kroppen. De kan sugas in och orsaka personskador.
- Toner (för skrivare, kopiator). Det finns brand- och explosionsrisk.
- Glödande aska, brinnande cigaretter och tändstickor. Det kan orsaka brand.
- Spetsiga föremål (såsom glassplitter, spik). Då kan apparaten skadas.
- Vatten och andra vätskor, speciellt fuktiga mattrengöringsmedel. Fukt i dammsugaren kan leda till kortslutning.
- Byggavfall, gips, cement, fint borddamm, smink, puder m m. De kan också skada apparaten.

Förbjudet är också:

- Användning i närheten av explosiva och lättantändliga material. Det finns brand- och explosionsrisk.
- Ombyggnad eller reparation på egen hand. Det finns akut risk för personskador.
- Att sticka in föremål i dammsugarens öppningar under arbetet. Det finns risk för personskador.
- Användning utomhus. Det finns risk, att regn och smuts förstör dammsugaren.

om dammsugaren är trasig

- Använd aldrig en defekt dammsugare eller en apparat med defekt elkabel. Om elkabeln till denna apparat skadas, måste den bytas ut av tillverkaren eller dennes kundtjänstavdelning eller en person med motsvarande kvalifikationer, detta för att förhindra risker.
- Lämna in den defekta dammsugaren för reparation hos en fackhandlare eller hos Vax-kundtjänst.

om avfallshantering



Elektriskt avfall får inte kastas tillsammans med hushållssopor.

- Lämna den gamla dammsugaren i stället till en lokal sopstation.
- Lämna dammsugaren i enlighet med landets gällande miljöskyddsföreskrifter.
- Filtren i denna dammsugare är tillverkade av miljövänliga material. I motsats till dammsugaren kan du lämna dem tillsammans med hushållssopor.

Montering

LÄS IGENOM SÄKERHETSINSTRUKTIONERNA, INNAN DU ANVÄNDER DAMMSUGAREN (se kapitel „Säkerhet“)!

VARNING!

Montera dammsugaren endast, om stickproppen är utdragen ur eluttaget.
Kontrollera, att apparaten är avstängd, innan du sätter i stickproppen i eluttaget.

Montering

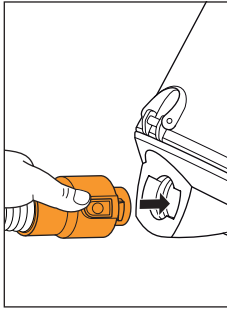

Stick in sugslangadaptern i sugslangfästet.

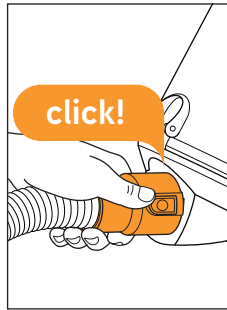

Sugslangadapterns låsanordning måste rasta in hörbart och kännbart. Kontrollera, att den sitter fast ordentligt.

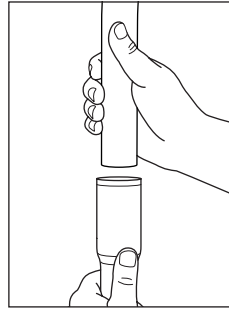

Om du vill sätta på ett av golvmunstyckena: Skjut in teleskopröret i handtaget.

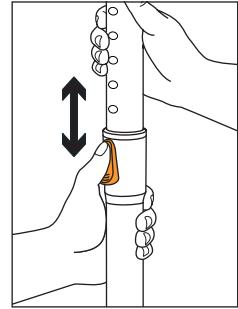

Anpassa teleskoprörets längd som på bilden.

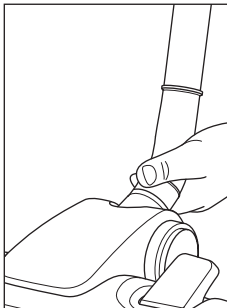

Montera det valda munstycket i teleskoprörets nedre ände. Det kan vara nödvändigt att vrida de båda delarna något mot varandra vid hopsättningen.

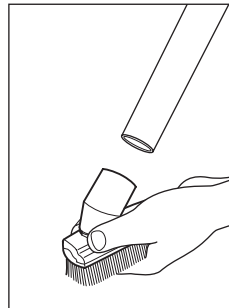
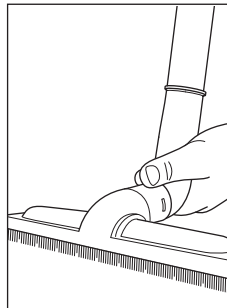

Om du vill sätta på ett av små borstmunstycken: Vi rekommenderar, att munstyckena sätts fast direkt på handtaget.

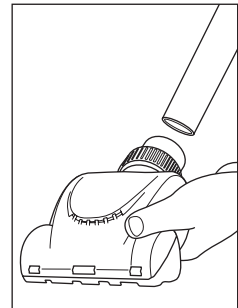

Dammsugning och förvaring

SE

⚠ VARNING!

Kontrollera, att dammsugaren är avstängd, innan du sätter in stickproppen i ett eluttag.

Var extra uppmärksam vid dammsugning av trappor / trappsteg, så att du alltid befinner dig ovanför dammsugaren.

OBS: Ta före dammsugningen reda på, hur golvbeläggningen ska behandlas. Följ rekommendationen från golvbeläggningens tillverkare. Vår mini-turboborste (följer med alla modeller i „Pet“-serien) **är uteslutande avsedd för dammsugning av icke ömtåliga underlag**. Rengör därför aldrig ömtåliga eller polerade golv, möbler, mattor, bolster och överdrag liksom alla tyger med känsligt tryck med denna mini-turboborste.

Dammsugning

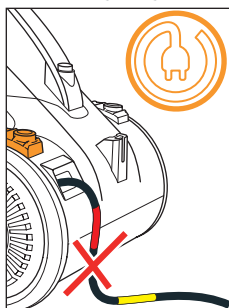

Dra ut elkabeln fram till den gula markeringen. Om du har dragit ut kabeln för långt, bör du rulla in den en bit genom att trycka på kabelvindans knapp.

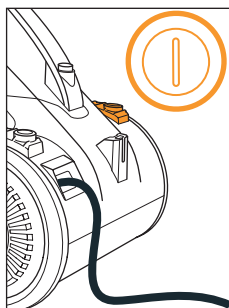

Sätt in stickproppen i ett eluttag med jordad skyddsbytare. Koppla in och stäng av dammsugaren med brytaren TILL / FRÅN.

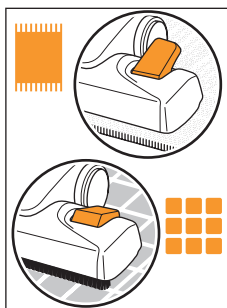

Sätt omkopplaren på mattmunstycket på läge (A). För hårda golv bör omkopplaren stå på läge (B).

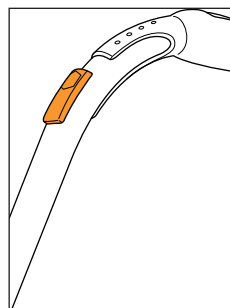

Med hjälp av biluftventilen kan sugeffekten snabbt reduceras. Biluftventilen måste dock i normala fall vara helt stängd.

Förvaring

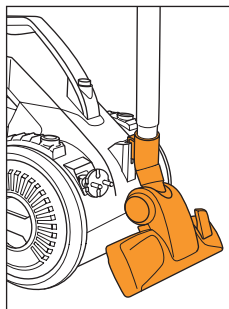
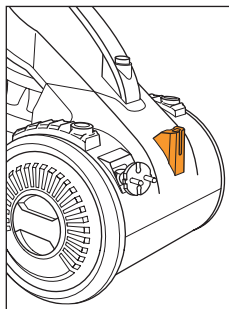

För platsbesparande förvaring finns en parkeringshållare på apparatens baksida. Stick in parkeringshaken i golvmunstycket som på bilden.

Tömning av dammbehållaren

VARNING!

Stäng av dammsugaren och dra ut stickproppen ur eluttaget, innan du rengör eller underhåller dammsugaren, låser upp eller tömmer dammbehållaren eller vill sätta på resp ta bort tillbehör.

OBS: Dammsugaren har ett överhettningsskydd. Dammsugaren stängs av automatiskt vid överhettning (t ex om munstycket är igensatt eller dammbehållaren full).

Tömning och rengöring av dammbehållaren

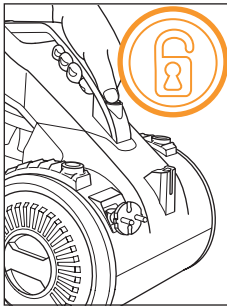

Tryck på upplåsningsknappen och plocka ut dammbehållaren ur apparaten.

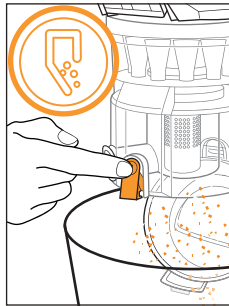

Håll dammbehållaren djupt ner över en sophink och tryck först då på tömningsknappen.

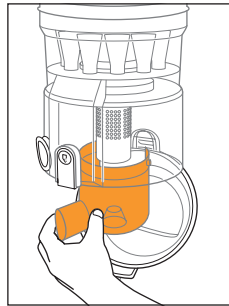

Håll i dammbehållaren, och skruva bort avskiljaren i urvisarriktning. Skölj ur avskiljaren och låt den torka fullständigt.

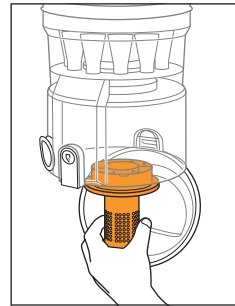

Håll i dammbehållaren, och skruva bort filtersilen i motsatt urvisarriktning. Skölj ur silen och låt den torka fullständigt.

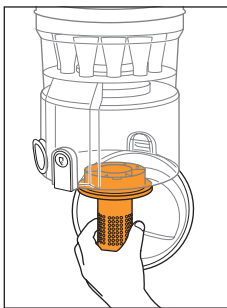

Sätt i filtersilen och skruva fast den i urvisarriktning.

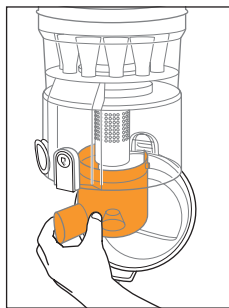

Sätt i avskiljaren och skruva fast den i motsatt urvisarriktning. Stäng bottenklaffen.

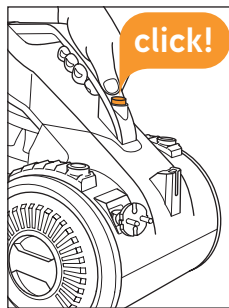

Tryck fast dammbehållaren stadigt i konsolen, tills den rastar in hörbart.

Rengöring av filtret

SE

⚠ VARNING!

Stäng av dammsugaren och dra ut stickproppen ur eluttaget, innan du rengör eller underhåller dammsugaren, låser upp eller tömmer dammbehållaren eller vill sätta på resp ta bort tillbehör.

OBS : Rengör filtret helst **varje gång, när du tömmer dammbehållaren.**

Motorskyddsfiltren kan tvättas ur för hand med ledningsvattnen. Utblåsningsfiltret däremot får inte tvättas. Använd dammsugaren endast, om alla filter är intakta, torra och korrekt isatta.

Rengöring av motorskyddsfilter

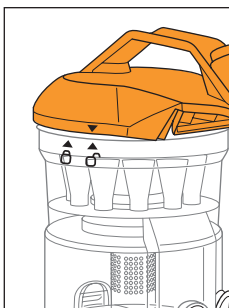

Håll i dammbehållaren, och skruva bort locket i motsatt urvisarriktning.

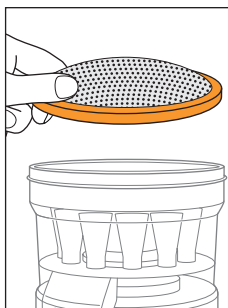

Ta av locket. Ta bort motorskyddsfiltret ur behållaren.

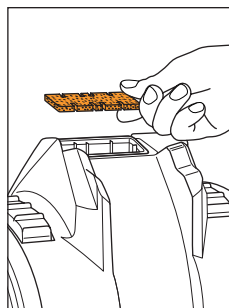

Kontrollera förmotorfiltret. Plocka ut det ur dammsugaren, om det är smutsigt.

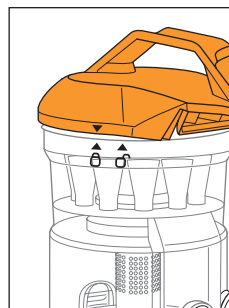

Skaka ur filtret. Skölj ur det vid behov och låt det torka 24 timmar. Sätt tillbaka filtret. Stäng locket som på bilden.

Rengöring av utblåsningsfiltret

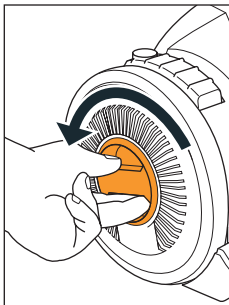

Utblåsningsfiltret sitter i det högra hjulet. Lås upp hjulkapseln genom att vrida den i motsatt urvisarriktning.

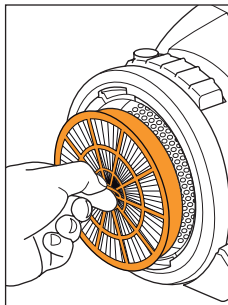

Utblåsningsfiltret är nu åtkomligt och kan tas ur ur hållaren.

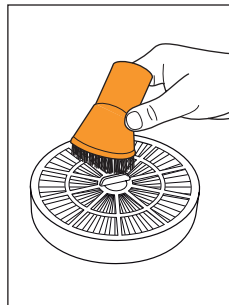

Skaka ur föroreningarna. Borsta ur filtret med 2-i-1-kombimunstycket vid behov. Tvätta inte filtret.

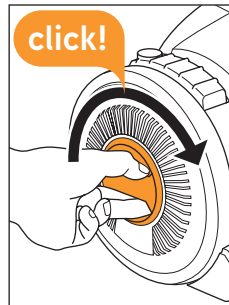

Sätt i utblåsningsfiltret igen. Skruva hjulkapseln i urvisarriktning, tills den rastar in hör- och kännbart.

Störningsåtgärder

WARNING!

För att förhindra personskador, ska dammsugaren stängas av och stickproppen dras ut ur eluttaget, innan du påbörjar felsökning eller underhåll.

Varför kan dammsugaren inte kopplas in eller stannar plötsligt?

- Kanske är stickproppen inte korrekt insatt i eluttaget. Kontrollera, att stickproppen är korrekt insatt i ett fungerande eluttag.
- Dammsugaren har ett överhettningsskydd. Denna termostat kan ha löst ut. Om det sker:
 1. Stäng av dammsugaren, och dra ut stickproppen ur eluttaget.
 2. Plocka ut och töm dammbehållaren.
 3. Rengör filtren och kontrollera, om slangen är igensatt.
 4. Låt dammsugaren svalna 1 timme (men om du har rengjort filtren i vatten, måste de först torka 24 timmar, innan de får sättas tillbaka).

Varför suger apparaten inte upp smuts eller endast litegrann?

- Biluftventilen är öppen. Stäng biluftventilen.
- Det påsatta munstycket / borsten passar inte för underlaget. Sätt på ett munstycke / en borste, som passar bättre till underlaget.
- Inställningen av golvmunstyckets omkopplare passar inte för det aktuella underlaget. Ställ in omkopplaren passande till underlaget.
- Dammbehållaren är full, se „Tömning av dammbehållare“.
- Filtren är igensatta, se under „Rengöring av filter“.
- Igensättning i munstycket, teleskopröret eller sugslangen. Ta bort igensättningen.

Varför pyser damm ut från apparaten?

- Biluftventilen är öppen. Stäng biluftventilen.
- Dammbehållaren är inte korrekt monterad. Kontrollera, att dammbehållaren sitter fast korrekt.
- Filtren är inte alls eller felaktigt monterade. Läs under „Rengöring av filter“, hur det ska vara.
- Igensättning i munstycket, teleskopröret eller sugslangen. Ta bort igensättningen.

Störningsåtgärder

SE

Vad gör jag, om mini-turboborsten är smutsig eller blockerad? (endast för modeller i „Pet“-serien)

1. Stäng av dammsugaren, och dra ut stickproppen ur eluttaget.
2. Dra bort mini-turboborsten från teleskopröret eller handtaget.
3. Tryck på upplåsningsanordningarna på båda sidor som på bilden (a), och ta bort den övre delen av höljet (b).
4. Rengör borsten grundligt för hand. Om smutsen inte längre kan tas bort helt för hand, får man försiktigt ta en sax eller pincett till hjälp.
OBS: Var därvid uppmärksam på, att borsten och framför allt kilremmen inte skadas.
5. Sätt fast höljets övre del efter rengöringen, först fram i de 4 klackarna (c).
6. Fäll sedan in höljet bakåt (d). Höljet rastar in hör- och kännbart.

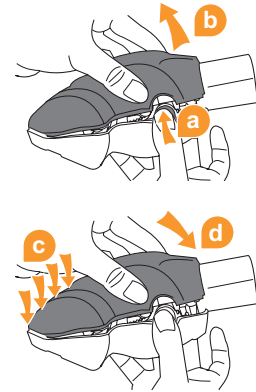

Om du ännu inte har fått svar på dina frågor

- Notera dammsugarens modell- och serienummer (se typskylten på dammsugarens undersida), innan du ringer oss. Kontakta sedan vår hotline, se sidan 210 „International Service“.



we  to help

Skicka inte in dammsugaren, så länge du kan åtgärda problemet på egen hand eller med vår hjälp. Du når oss under: se sidan 210 „International Service“.

Garantier

- Lagstadgade garantiregler enligt EU-direktiv 2011/83/EU gäller.
- I länder utanför EU-området gäller respektive lands minimikrav för garantier.

Tekniska data

Tekniska data

Apparattyp	Multicyklon-golvdammsugare (utan dammpåse)
Modellbeteckning	Air Compact Base, Air Compact Pet
Modellnummer	C85-AM-B-E / C85-AM-P-E
Effekt	700 W
Spänning	220-240 V~, 50 Hz
Volym	ca 1,7 liter
Elkabelns längd	ca 6,0 m
Vikt	ca 4,9 kg



Förbehåll för ändringar gällande teknik och form i syfte att ständigt förbättra våra produkter. © Vax Ltd.

	Strana
Prehľad	186
Bezpečnosť	188
Zostavenie	190
Vysávanie a uskladnenie	191
Vyprázdnenie zásobníka na prach	192
Čistenie filtra	193
Odstraňovanie problémov	194
Technické údaje	196

Prehľad

- 1 Vysávač
- 2 Hadicový adaptér
- 3 Rukoväť
- 4 Regulácia prisávania
- 5 Hadica
- 6 Kefka na nábytok
- 7 Štrbinová hubica
- 8 Hubica na čalúnenie
- 9 Teleskopická rúrka
- 10 Zablokovanie teleskopической rúrky
- 11 Uchytenie vysávacej hadice
- 12 Podlahová hubica
- 13 Hubica na parkety
- 14 Mini-turbokefka (iba pri modeloch radu „Pet“)

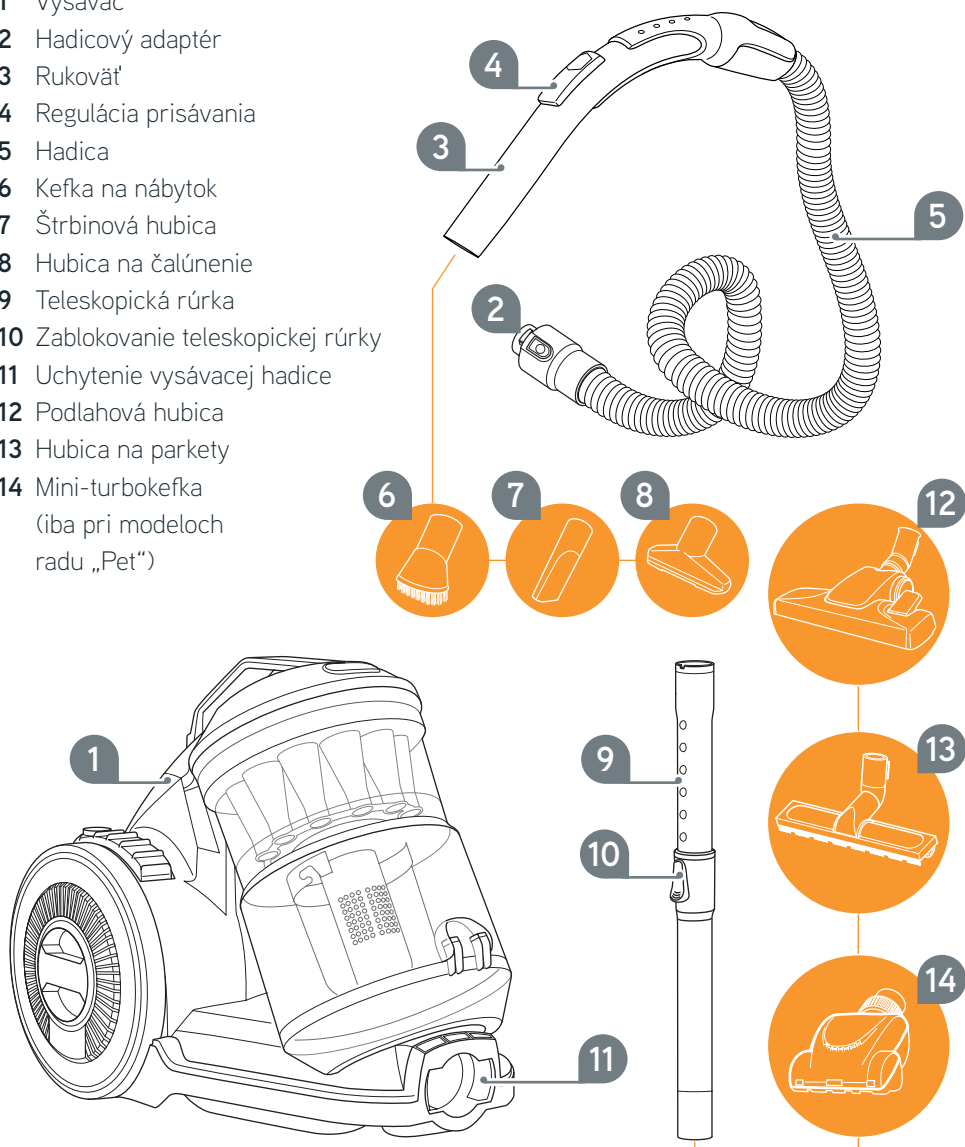

- 1 Vypínač Zap/Vyp
- 2 Tlačidlo na navíjanie šnúry
- 3 Predmotorový ochranný filter
- 4 Zaisťovacie tlačidlo
- 5 Kryt zásobníka na prach
- 6 Ochranný filter motora
- 7 Zásobník na prach
- 8 Značka Max
- 9 Sítka filtra
- 10 Separátor
- 11 Tlačidlo na vyprázdnenie
- 12 Výfukový filter
- 13 Krytka na koleso

zakrytá na zadnej strane:

- Záchytná drážka
- Sieťová šnúra so zástrčkou

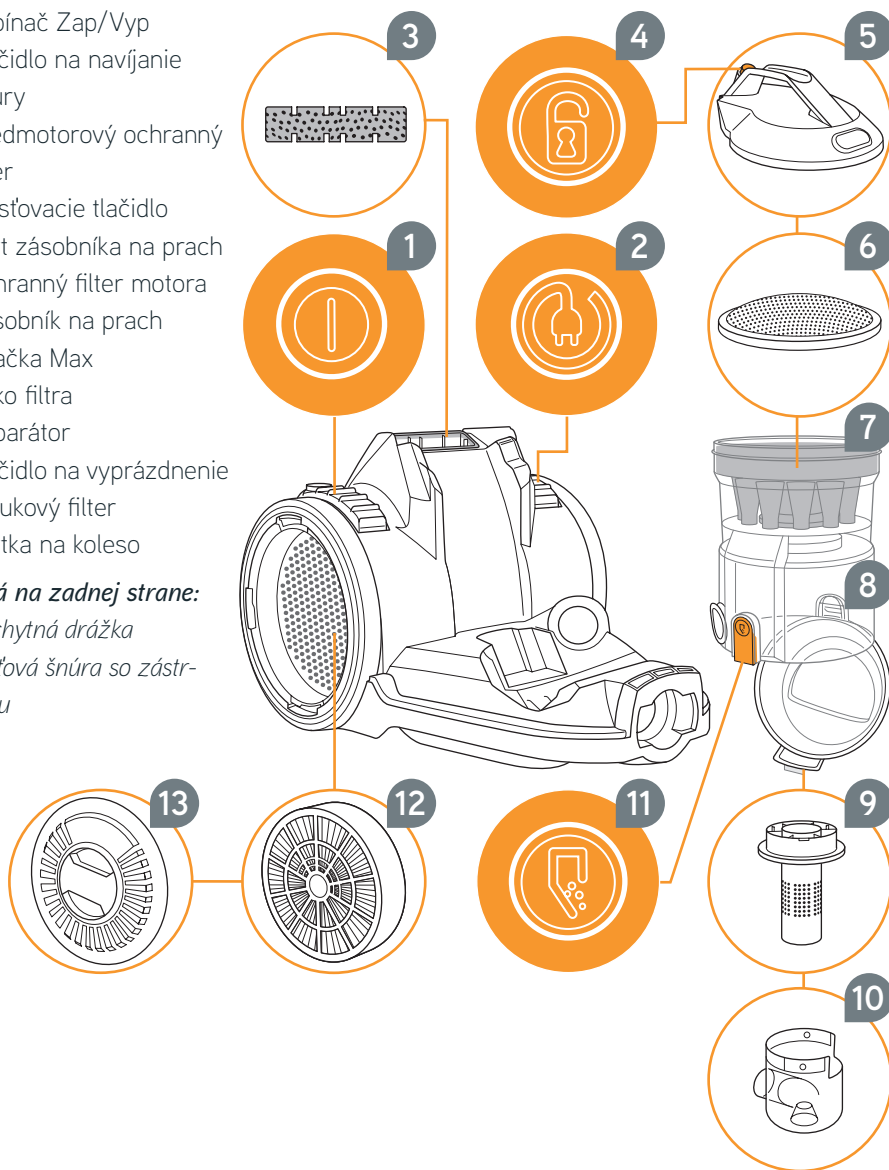

Bezpečnosť

k návodu na obsluhu

- Skôr, než začnete s prístrojom pracovať, prečítajte si podrobne návod na obsluhu. Uschovajte si dobre tento návod. Ak budete odovzdávať prístroj tretím osobám, priložte k nemu tento návod na obsluhu.
- Nedodržovanie tohto návodu môže viesť k vážnym zraneniam alebo poškodeniu prístroja. Neručíme za škody, ktoré vzniknú nedodržaním tohto návodu na obsluhu.

pre určité skupiny osôb

- Tieto prístroje môžu používať deti od 8 rokov a osoby so zníženými fyzickými, zmyslovými alebo duševnými schopnosťami alebo s nedostatkom skúseností a/alebo znalostí, ak sú pod dohľadom alebo ak boli poučené o bezpečnom používaní prístroja a porozumeli rizikám, ktoré z neho vyplývajú.
- Deti sa nesmú hrať s prístrojom. Deti sa nemôžu okrem iného ani stavať, ani sadieť na prístroj. Keď je prístroj zapnutý alebo sa chladí, udržiňte ho vrátane prírodného vedenia mimo dosahu detí mladších ako 8 rokov.
- Čistenie a užívateľskú údržbu nesmú vykonávať deti bez dohľadu.
- Obalové materiály sa nesmú používať na hranie. Hrozí nebezpečenstvo udusenía.

k napájaniu elektrickým prúdom

Prístroj sa prevádzkuje na elektrický prúd, preto tu vzniká principiálne nebezpečenstvo zásahu elektrickým prúdom. Preto:

- Neponárajte prístroj nikdy do vody alebo iných kvapalín a udržiavajte ho v dostatočnej vzdialenosti od dažďa a vlhkosti. Nedotýkajte sa nikdy zástrčky mokrymi rukami. Nepoužívajte prístroj vonku ani v priestoroch s vysokou vlhkosťou vzduchu.
- Ak chcete vytriahnuť zástrčku zo zásuvky, ťahajte vždy iba priamo za zástrčku. Neťahajte za sieťovú šnúru. Prístroj neprenášajte za sieťovú šnúru. Mohol by sa poškodiť.
- Dávajte pozor na to, aby sa sieťová šnúra nezalomila, nezlepila, aby sa po nej neprechádzalo a aby sa nedostala do kontaktu so zdrojmi tepla alebo ostrými hranami. Okrem toho nesmie byť umiestnená tak, aby hrozilo nebezpečenstvo zakopnutia.
- Pokiaľ možno nepoužívajte predĺžovacie šnúry. Ak je to nevyhnutné, používajte iba jednoduché predĺžovacie šnúry s kontrolovanou bezpečnosťou (označenie GS) a stupňom krytia proti striekajúcej vode, ktoré sú dimenzované na príkon tohto prístroja (nepoužívajte viacnásobné zásuvky). Ubezpečte sa pred pripojením k zdroju elektrickej energie, že sa napätie uvádzané na výrobnom štítku zhoduje s napätím vo vašej zásuvke.
- Skôr, než začnete čistiť alebo udržiavať prístroj, vypnite ho a vytriahnite sieťovú zástrčku zo zásuvky.

k mini-turbokefke (iba pri modeloch radu „Pet“)

- Nepoužívajte mini-turbokefku na vysávanie ľudí, zvierat alebo rastlín. Skôr, než začnete mini-turbokefku čistiť/otvárať, musíte vypnúť vysávač. V opačnom prípade vzniká nebezpečenstvo poranenia!
- Neprechádzajte nikdy kábel, mohla by sa poškodiť jeho izolácia.

k správne mu spôsobu používania

Používajte prístroj iba v domácnostiach na vysávanie suchých, bežne znečistených podlahových krytín, ako aj podľa zvoleného nadstavca s kefkami (príslušenstvo) na nábytok.

Akékoľvek iné použitie prístroja sa považuje za použitie v rozpore so stanoveným účelom a je zakázané.

Zakázané je hlavne vysávanie:

- ľudí, zvierat, rastlín, vlasov, prstov a iných častí tela, ako aj oblečenia, ktoré máte na sebe. Mohli by byť vtiahnuté do vysávača a spôsobiť zranenie.
- tonerov (do tlačiarň, kopírovacích strojov). Hrozí nebezpečenstvo požiaru a výbuchu.
- žeravého popola, horiacich cigariet alebo zápalek. Mohlo by dôjsť k vzniku požiaru.
- špicatých predmetov (ako sklenené črepy, klince). Tým by sa mohol prístroj poškodiť.
- vody a iných kvapalín, najmä vlhkých čistiacich prostriedkov na koberce. Vlhkosť vo vnútri prístroja by mohla spôsobiť skrat.
- stavebného odpadu, sadry, cementu, jemného prášku po vŕtaní, šminiek, púdrov atď. Mohol by sa tým poškodiť prístroj.

Zakázané je okrem toho vysávanie:

- Používanie v blízkosti explozívneho alebo ľahko zápalného materiálu. Hrozí nebezpečenstvo požiaru a výbuchu.
- Svojoľné prestavby alebo opravy. Hrozí akútne nebezpečenstvo poranenia.
- Zasúvanie predmetov do otvorov prístroja počas prevádzky. Pritom hrozí nebezpečenstvo poranenia.
- Používanie v exteriéri. Vzniká nebezpečenstvo zničenia prístroja nečistotami a dažďom.

ak je prístroj pokazený

- Neprevádzkujte nikdy pokazený prístroj alebo prístroj s poškodenou sieťovou šnúrou. Ak sa poškodí sieťová šnúra tohto prístroja, musí ju vymeniť výrobca alebo jeho zákaznícky servis, prípadne iné kvalifikované osoby, aby sa predišlo ohrozeniam.
- Odovzdajte pokazený prístroj na opravu odbornému predajcovi alebo zákazníckemu servisu Vax.

k likvidácii prístroja



Elektrický odpad sa nemôže likvidovať spolu s domovým odpadom. Namiesto toho využite miestne zberne na vrátenie starých prístrojov. Zlikvidujte prístroj podľa predpisov o ochrane životného prostredia platných vo vašej krajine. Používané filtre sú vyrobené z materiálov, ktoré šetria životné prostredie. Môžete ich – nie ako prístroj – zlikvidovať s domovým odpadom.

Zostavenie

PRED POUŽITÍM SI PREČÍTAJTE BEZPEČNOSTNÉ POKYNY (pozri kapitolu „Bezpečnosť“)!

⚠ VÝSTRAHA!

Montujte prístroj iba vtedy, ak je zástrčka vytiahnutá zo zásuvky. Uistite sa, že je prístroj vypnutý, skôr ako zastrčíte zástrčku do zásuvky.

Zostavenie

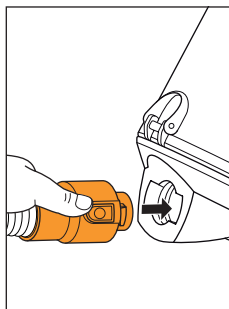

Adaptér vysávacej hadice zastrčte do uchytenia vysávacej hadice.

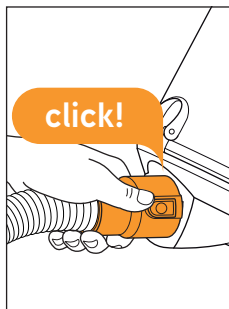

Blokovací mechanizmus adaptéra vysávacej hadice musí zreteľne a počuteľne zaklapnúť. Skontrolujte riadne upevnenie zásobníka.

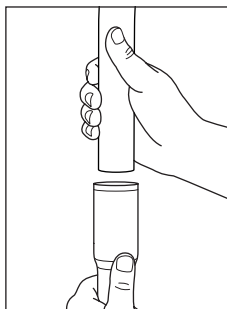

Ak chcete používať podlahovú hubicu: Zasuňte teleskopickú rúrku do rukoväti.

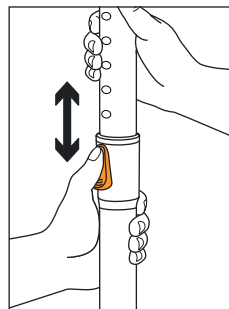

Prispôbte dĺžku teleskopickej rúrky podľa znázornenia.

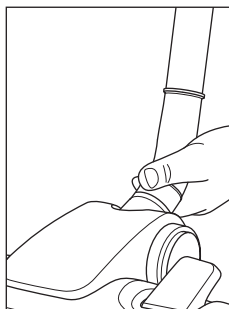

Upevnite hubicu podľa vašej voľby na dolnom konci teleskopickej rúrky. Prípadne je potrebné pri zostavovaní obidva diely vzájomne pootočiť.

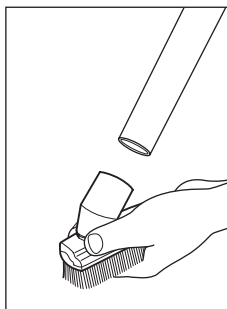
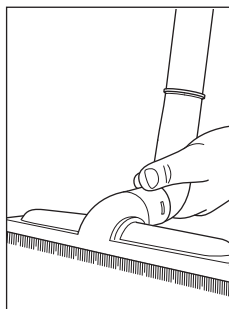

Ak chcete používať jednu z malých hubíc príslušenstva: Odporúčame hubicu zastrčiť priamo na rukoväť.

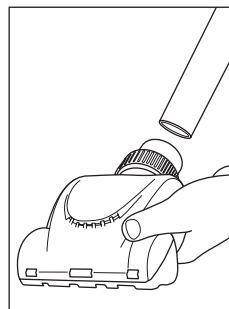

VÝSTRAHA!

Uistite sa, že je prístroj vypnutý, skôr ako zastrčíte zástrčku do zásuvky.
Dávajte pozor najmä pri vysávaní schodov na to, aby ste sa vždy nachádzali nad prístrojom.

VAROVANIE: Informujte sa pred vysávaním o nárokoch podlahových krytín. Dodržiavajte odporúčania výrobcu podlahových krytín. Naša mini-turbokefka (je priložená ku všetkým modelom radu „Pet“) **služí výlučne na vysávanie citlivých podkladov**. Pomocou mini-turbokefky nečistite nikdy citlivé alebo leštené podlahové krytiny, nábytok, koberce, čalúnenie a poťahy, ako aj všetky povrchy s citlivou textúrou.

Vysávanie

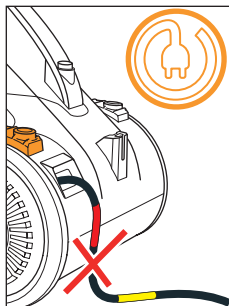

Vytiahnite sieťovú šnúru von až po žltú značku. Ak ste ju vytiahli príliš ďaleko, vťahnite ju pomocou tlačidla na navíjanie šnúry.

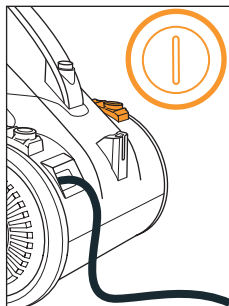

Zasuňte sieťovú zástrčku do zásuvky s ochranným kontaktom.
Zapnite prístroj pomocou vypínača Zap/Vyp.

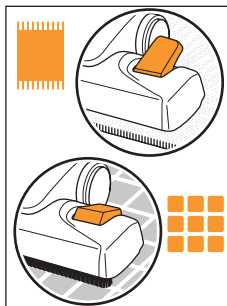

Dostaňte prepínač podlahovej hubice pre kobercové podlahy do polohy (A).
Pre tvrdé podlahy použite naproti tomu polohu (B).

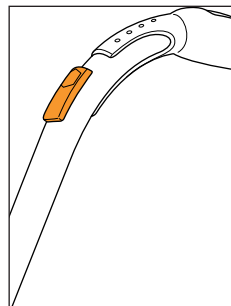

Pomocou regulácie prisávania môžete rýchlo znížiť sací výkon. Regulácia prisávania musí byť v normálnom prípade avšak úplne zatvorená.

Uskladnenie

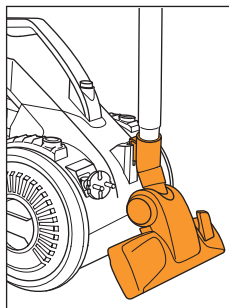
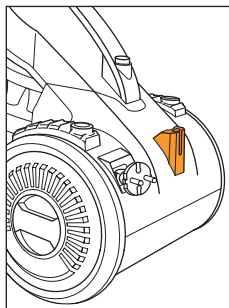

Na priestorovo úsporné uskladnenie sa na zadnej strane prístroja nachádza záchytná drážka. Parkovací hák podlahovej hubice zastrčte dovnútra podľa zobrazenia.

Vyprázdenie zásobníka na prach

VÝSTRAHA!

Skôr, než začnete čistiť alebo udržiavať prístroj, odblokujete alebo vyprázdníte zásobník na prach, ako aj umiestnite alebo uvoľníte príslušenstvo, vypnite prístroj a vytiahnite sieťovú zástrčku zo zásuvky.

VAROVANIE: Prístroj má ochranu proti prehrievaniu. Vypne sa automaticky pri prehriatí (napr. pri upchatých hubiciach alebo preplnenom zásobníku na prach).

Vyprázdenie a vyčistenie zásobníka na prach

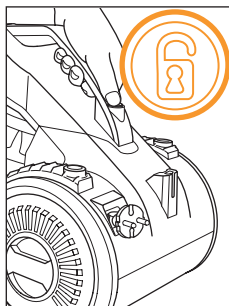

Stlačte zaistovacie tlačidlo a zdvihnite zásobník na prach z prístroja.

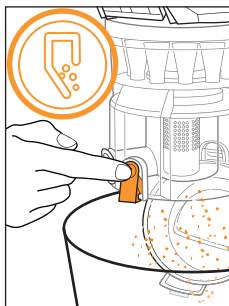

Podržte zásobník na prach nad smetným košom a stlačte potom vyprázdňovacie tlačidlo.

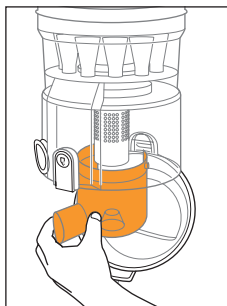

Podržte pevne zásobník na prach a otočte separátor na prach a otočte separátor v smere hodinových ručičiek. Vypláchnite ho a nechajte ho úplne vysušiť.

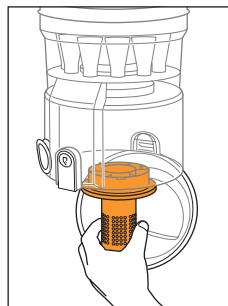

Podržte pevne zásobník na prach a otočte sitko filtra proti smeru hodinových ručičiek. Vypláchnite ho a nechajte ho úplne vysušiť. Odstráňte zvyšky prachu, ktoré sa prípadne ešte nachádzajú v zásobníku na prach.

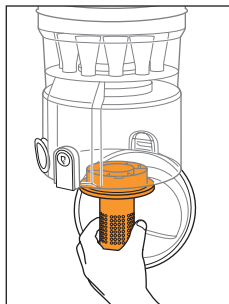

Vložte sitko filtra a zaistite ho otočením v smere hodinových ručičiek.

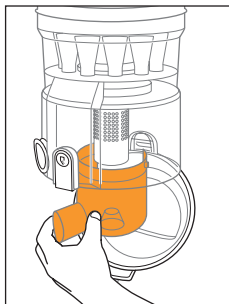

Vložte separátor a zaistite ho otočením v smere hodinových ručičiek. Uzavrte dno zásobníka na prach.

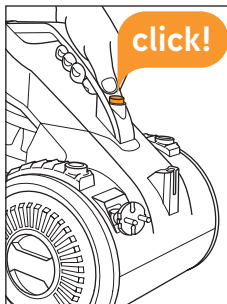

Zatlačte zásobník na prach silne späť do jeho konzoly, kým hlasne nezaklapne.

VÝSTRAHA!

Skôr, než začnete čistiť alebo udržiavať prístroj, odblokujete alebo vyprázdните zásobník na prach, ako aj umiestnite alebo uvoľníte príslušenstvo, vypnite prístroj a vytiahnite sieťovú zástrčku zo zásuvky.

VAROVANIE: Filter vyčistíte najlepšie **zakaždým, keď vyprázdňujete zásobník na prach.**

Ochranný filter motora môžete umyť ručne vodou z vodovodu. Výfukový filter sa naproti tomu nedá umývať. Používajte prístroj iba vtedy, ak sú všetky filtre správne nasadené, suché a neporušené.

Vyčistite ochranný filter motora

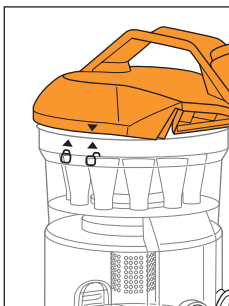

Podržte pevne zásobník na prach a otočte kryt proti smeru hodinových ručičiek.

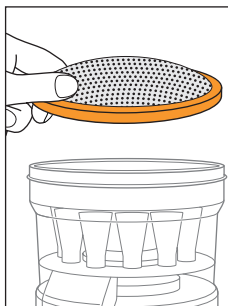

Odmontujte kryt. Vyberte ochranný filter motora z nádoby.

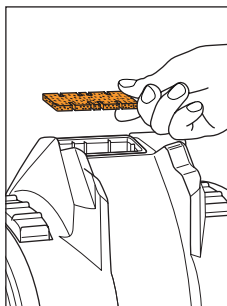

Skontrolujte predmotorový ochranný filter. Ak je znečistený, vyberte ho z prístroja.

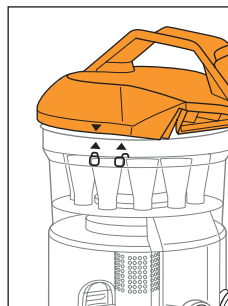

Vyklepte filter. V prípade potreby ho vypláchnite a nechajte ho 24 h vysušiť. Znova ho vložte. Zatvorte kryt podľa zobrazenia.

Vyčistenie výfukového filtra

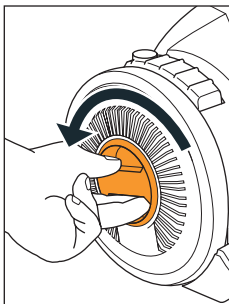

Výfukový filter je umiestnený v pravom kolese. Odblokujte krytku na koleso tak, že ju otočíte proti smeru hodinových ručičiek.

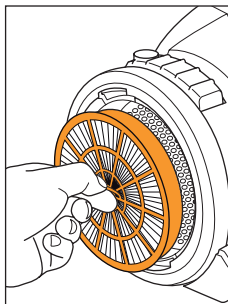

Výfukový filter je teraz voľne prístupný a môže sa vybrať zo svojho očka.

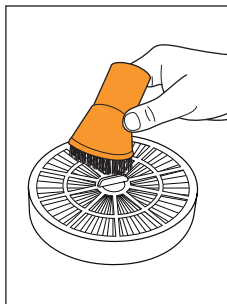

Vyklepte nečistoty. V prípade potreby ho vykefujte pomocou kombinovanej hubice 2v1. Neumývajte ho.



Vložte výfukový filter znova späť. Pevne otočte krytku na koleso proti smeru hodinových ručičiek, až počuteľne a citeľne zapadne.

Odstraňovanie problémov

VÝSTRAHA!

Aby ste sa vyhli poraneniam, prístroj vypnite a vyťahnite sieťovú zástrčku zo zásuvky skôr, ako začnete s hľadacím problémom alebo vykonávaním údržby na prístroji.

Prečo sa prístroj nedá zapnúť alebo sa končí jeho prevádzka?

- Podľa možnosti nie je sieťová zástrčka korektne zastrčená v zásuvke. Uistite sa, že je sieťová zástrčka korektne zastrčená vo fungujúcej zásuvke.
- Prístroj má ochranu proti prehrievaniu. Termostat sa mohol aktivovať. Ak je tomu tak:
 1. Vypnite prístroj a vyťahnite sieťovú zástrčku zo zásuvky.
 2. Vyberte zásobník na prach a vyprázdnite ho.
 3. Vyčistite filtre a skontrolujte, či nie je upchatá hadica.
 4. Prístroj nechajte 1 hodinu vychladnúť (ak ste však filtre čistili vodou, nechajte ich najprv 24 hodín vyschnúť, skôr ako ich znovu vložíte do prístroja).

Prečo prístroj nevysáva žiadnu alebo takmer žiadnu nečistotu?

- Regulácia prisávania je otvorená. Uzavrite reguláciu prisávania.
- Upevnená hubica/kefka sa nehodí k vysávanému podkladu. Namontujte hubicu/kefku, ktorá sa lepšie hodí k vysávanému podkladu.
- Poloha prepínača na podlahovej hubici sa nehodí k vysávanému podkladu. Nastavte prepínač na vysávaný podklad.
- Zásobník na prach je preplnený, pozri „Vyprázdnenie zásobníka na prach“.
- Filtre sú upchaté, pozri „Vyčistenie filtra“.
- Hubica, teleskopická rúrka alebo nasávací hadica sú upchaté. Odstráňte upchávku.

Prečo vystupuje prach z prístroja?

- Regulácia prisávania je otvorená. Uzavrite reguláciu prisávania.
- Zásobník na prach nie je korektne namontovaný. Uistite sa, že je zásobník na prach korektne vložený.
- Nie sú žiadne filtre alebo nie je správne nasadené. V kapitole „Vyčistenie filtra“ si prečítajte správny postup.
- Hubica, teleskopická rúrka alebo nasávací hadica sú upchaté. Odstráňte upchávku.

Čo robiť, keď je Mini-turbokefka znečistená alebo zablokovaná?

1. Vypnite prístroj a vyťahnite sieťovú zástrčku zo zásuvky.
2. Stiahnite mini-turbokefku z teleskopической rúrky alebo rukoväte.
3. Stlačte odblokovania na oboch stranách podľa zobrazenia (a) a vyberte hornú časť telesa (b).
4. Vyčistite dôkladne kefku rukou. Ak by sa znečistenie nemalo dať úplne odstrániť ručne, urobte to opatrne použitím nožníc alebo pinzety.
VAROVANIE: Dajte pozor, aby ste pri tom nepoškodili kefku alebo predovšetkým jej klinový remeň.
5. Po vyčistení osadte hornú časť telesa najprv do 4 hrotov podvozku (c).
6. Naklopte ho potom dozadu (d). Horná časť telesa hlasne a zreteľne zaklapne.

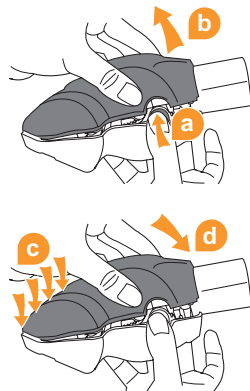

V prípade, že máte otázku, na ktorú nebolo zodpovedané

- Skôr, ako nám zavoláte, poznamenajte si číslo modelu a sériové číslo vášho vysávača (pozri typový štítok na spodnej časti prístroja). Skontaktujte sa potom s našou horúcou linkou, pozri stranu 210 „Medzinárodný servis“.



we  to help

Prístroj nám neposielajte, pokiaľ viete problém odstrániť sami alebo pomocou našej horúcej linky. Zastihnete nás na horúcej linke: pozri stranu 210 „Medzinárodný servis“

Záruka

- Platia zákonné záručné lehoty podľa smernice EÚ 2011/83/EU.
- V krajinách mimo EÚ platia minimálne nároky zo záruky platné v danej krajine.

Technické údaje

Technické údaje

Typ prístroja	Multicyklónový podlahový vysávač (bez použitia vrečka)
Názov modelu	Air Compact Base, Air Compact Pet
Číslo modelu	C85-AM-B-E / C85-AM-P-E
Výkon	700 W
Napätie	220 – 240 V~, 50 Hz
Kapacita	cca 1,7 litra
Dĺžka sieťovej šnúry	cca 6,0 m
Hmotnosť	cca 4,9 kg



Technické zmeny a zmeny tvaru sú z dôvodu neustáleho vylepšovania produktu vyhradené. © Vax Ltd.

Sayfa

Genel bakış

198

Güvenlik

200

Montaj

202

Temizleme ve saklama

203

Toz kabını boşaltma

204

Filtre temizleme

205

Sorunların giderilmesi

206

Teknik veriler

208

Genel bakış

TR

- 1 Açma/Kapama şalteri
- 2 Kablo toplama düğmesi
- 3 Motor önü koruma filtresi
- 4 Kilit düğmesi
- 5 Toz haznesi kapağı
- 6 Motor koruma filtresi
- 7 Toz haznesi
- 8 Max-işareti
- 9 Filtre eleği
- 10 Ayırıcı
- 11 Boşaltma düğmesi
- 12 Dışa üfleme filtresi
- 13 Tekerlek kapağı

arka tarafta gizlenmiş:

- Park tutma birimi
- Fişli elektrik kablosu

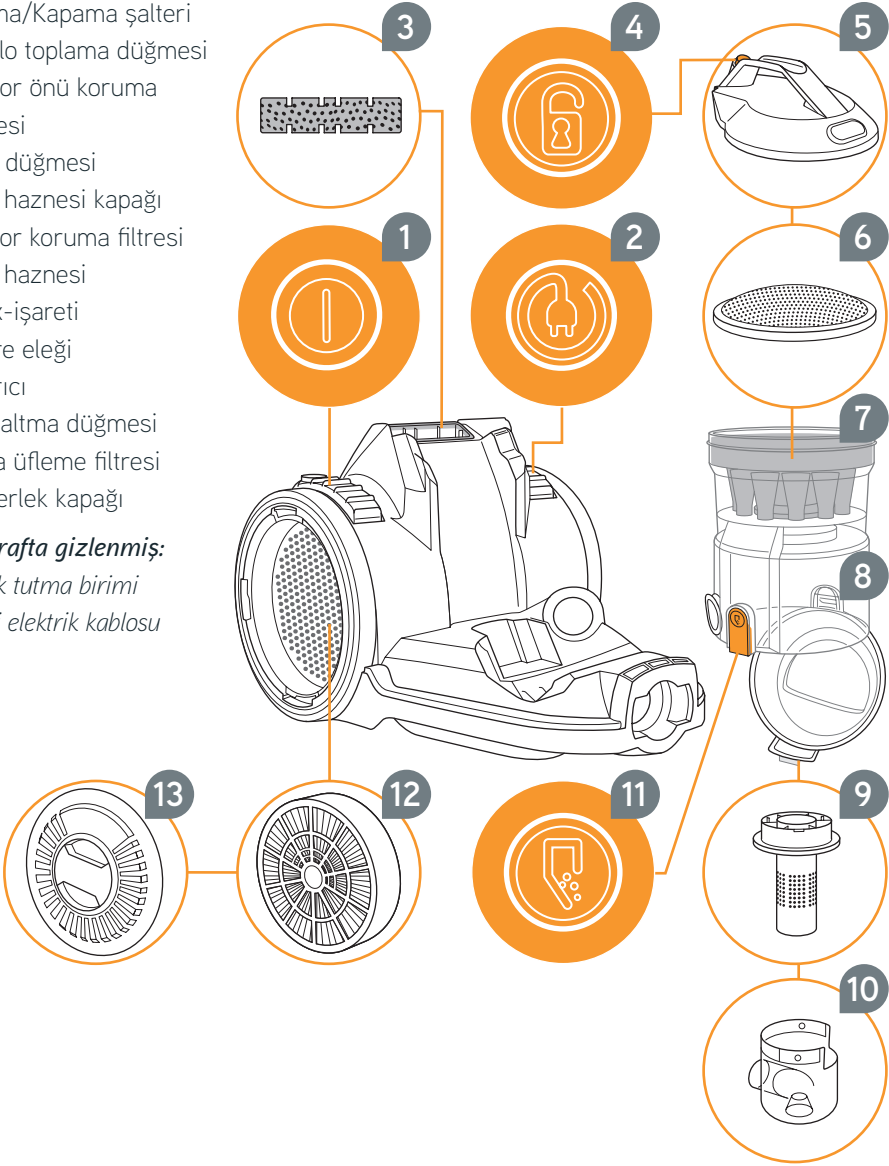

Güvenlik

Kullanma talimatına ilişkin olarak

- Cihazla çalışmaya başlamadan önce bu kullanma talimatını tamamen okuyun. Talimatı her zaman bulabileceğiniz bir yerde muhafaza edin. Cihazı üçüncü kişilere verdiğinizde, bu kullanma talimatını da beraberinde verin.
- Bu talimatın dikkate alınmaması, ağır yaralanmalara veya cihazda zararlara sebebiyet verebilir. Bu kullanma talimatının dikkate alınmaması sebebiyle meydana gelen zararlar için herhangi bir sorumluluk üstlenmeyiz.

Belirli kişi gruplarına ilişkin olarak

- Bu cihazlar, gözlemlenmeleri veya cihazın güvenli kullanımına ilişkin bilgilendirilmeleri ve buradan doğan tehlikeleri anlamaları halinde 8 yaşından büyük çocuklar ve düşük fiziksel, duyuşsal veya mental yeteneklere sahip kişiler veya kullanım deneyimi ve/veya bilgisi olmayan kişiler tarafından kullanılabilirler.
- Çocuklar cihazla oynamamalıdır. Çocuklar özellikle cihaz üzerine ne oturmalı, ne de üzerine çıkıp ayakta durmalıdır. 8 yaşından küçük olan çocuklar cihaz çalışır durumdayken veya soğumaya bırakıldığında cihazdan ve bağlantı kablosundan uzak tutulmalıdır.
- Temizlik ve kullanıcı tarafından yapılacak bakımlar çocuklar tarafından sadece gözetim altında yapılabilir.
- Ambalaj materyali oyun için kullanılmamalıdır. Boğulma tehlikesi vardır.

Elektrik beslemesine ilişkin olarak

Cihaz elektrikle işletilmekte olup, burada prensip olarak elektrik çarpması tehlikesi söz konusudur. Bu nedenle:

- Cihazı asla suya veya başka sıvılara daldırmayın ve yağmurdan ve nemden uzak tutun. Prizi/fişi asla ıslak ellerle ellemeyin. Cihazı açıkta veya rutubetli odalarda çalıştırmayın.
- Fişi prizden çekeceğiniz zaman, her zaman doğru şekilde çekin. Elektrik kablosundan çekmeyin! Cihazı asla elektrik kablosundan taşımayın. Zarar görebilir.
- Elektrik kablosunun bükülmemesine, sıkışmamasına, üzerinden ağır nesnelerin geçmemesine veya ısı kaynakları ile veya keskin kenarlarla temas etmemesine dikkat edin. Ayrıca, takılıp düşmeyeceğiniz şekilde bulundurun.
- Mümkünse uzatma kablosu kullanmayın. Eğer kullanılması lazımsa, sadece, cihazın güç sarfiyatı için tasarlanmış olan, GS-testli, püskürtme suya karşı korumalı, basit uzatma kabloları (çoklu prizler değil) kullanın. Elektrik beslemesine bağlarken, model etiketi üzerinde belirtilen elektrik geriliminin, prizinizin gerilimi ile uygun olduğundan emin olun.
- Cihazı temizlemeden veya bakım yapmadan önce, cihazı kapatın ve fişini prizden çekin.

Mini turbo fırça hakkında (sadece „Pet“ serisinde)

- Mini-turbo fırçayı insanlarda, hayvanlarda veya bitkilerde kullanmayın. Mini turbo fırçayı temizlemeden/açmadan önce elektrikli süpürgeyi kapatın. Aksi takdirde yaralanma tehlikesi vardır!
- Asla kabloların üzerinden geçmeyin, izolasyon zarar görebilir.

Amaca uygun kullanıma ilişkin olarak

Cihazı sadece evde, normal kirli zemin kaplamalarının temizliği için ve ayrıca seçilen fırça parçalarına (donanım) uygun olarak mobilyaların temizliğinde kullanın.

Her türlü farklı kullanım, amaca uygun olmayan kullanım olarak kabul edilir ve yasaktır.

Özellikle aşağıdakilerin emilmesi yasaktır:

- İnsanların, hayvanların, bitkilerin, özellikle saçlar, parmaklar ve diğer vücut uzuvları ve ayrıca giyilmiş kıyafetler. Bunlar içeri çekilebilir ve yaralanmaya sebebiyet verebilir.
- Toner (yazıcılar, fotokopi makineleri için). Yangın ve patlama tehlikesi mevcuttur.
- Kor halindeki kül, yanan sigaralar veya kibritler. Yangın çıkabilir.
- Sivri nesnelere (cam kırıkları, çiviler gibi). Cihaz zarar görebilir.
- Su ve diğer sıvılar, özellikle nemli halı temizlik maddeleri. İç kısımda nem, kısa devreye neden olabilir.
- İnşaat atığı, alçı, çimento, ince matkap tozu, makyaj malzemesi, pudra vs. Böylece cihaz zarar görebilir.

Ayrıca yasak olan hususlar:

- Patlayıcı veya kolay yanıcı maddelerin yakınında kullanım. Yangın ve patlama tehlikesi mevcuttur.
- Kendi başına değişiklik yapma veya tamir etme. Akut bir yaralanma tehlikesi vardır.
- İşletim esnasında cihazın açıklıkları içine yabancı maddelerin sokulması. Yaralanma tehlikesi vardır.
- Açık havada kullanım. Yağmur ve kirin cihazı bozma tehlikesi vardır.

Cihaz arızalıysa

- Asla arızalı bir cihazı veya arızalı bir elektrik kablosuna sahip bir cihazı çalıştırmayın. Bu cihazın elektrik kablosu zarar gördüğünde, tehlikelerin önlenmesi için, bunun üretici tarafından veya müşteri hizmetleri tarafından veya benzer yetkili bir kişi tarafından değiştirilmesi gerekir.
- Arızalı bir cihazı tamir için yetkili satıcınıza veya Vax Müşteri Hizmetlerine yollayın.

Atma/imha etme hakkında



Elektriksel atıklar, ev atıkları ile birlikte atılamazlar/imha edilemezler.

- Bunun yerine eski cihazların iadesi için yerel toplama yerlerini kullanın.
- Cihazı, ülkenizde geçerli çevre koruma yönetmeliklerine uygun olarak atın/imha edin.
- Kullanılan filtreler, çevre dostu materyallerden imal edilmişlerdir. Bunları – cihazdan farklı olarak – ev çöpüyle birlikte atabilirsiniz/imha edebilirsiniz.

Montaj

KULLANIMDAN ÖNCE GÜVENLİK UYARILARINI OKUYUNUZ (bakınız „güvenlik” bölümü)!

⚠ UYARI!

Cihazı sadece fiş prizden çekili durumda iken monte edin.
Fişi prize takmadan önce cihazın kapatılmış olduğundan emin olun.

Montaj

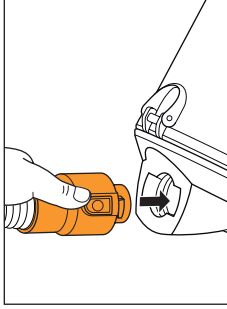

Emme hortumu adaptörünü emme hortumu girişine takın.

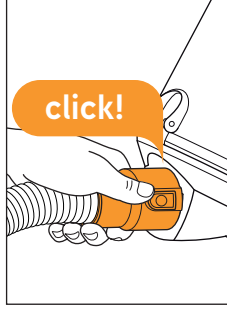

Emme hortumu adaptörünün kilit mekanizması duyulabilir ve hissedilebilir şekilde yerine kilitlenmelidir. Sağlam şekilde oturup oturmadığını kontrol edin.

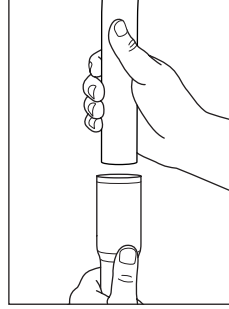

Yer süpürme parçalarından birini takmak isterseniz:
Teleskop boruyu tutma sapının içine geçirin.

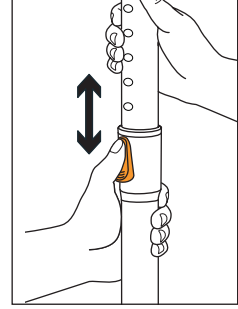

Teleskobik borunun uzunluğunu resimde gösterildiği gibi ayarlayın.

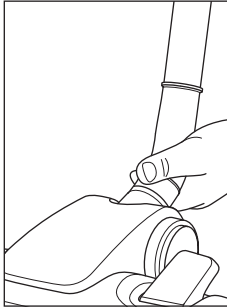

İstediğiniz süpürme parçasını teleskobik borunun alt tarafına takın. İki parçayı birleştirirken parçaları birbirlerine doğru biraz çevirmeniz gerekebilir.

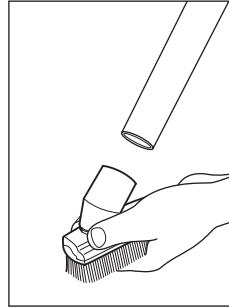
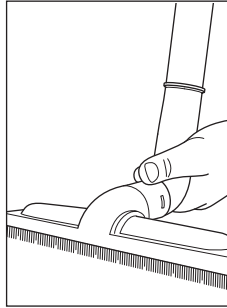

Küçük yer süpürme parçalarından birini takmak isterseniz:
Parçaları doğrudan sapa takmanızı tavsiye ederiz.

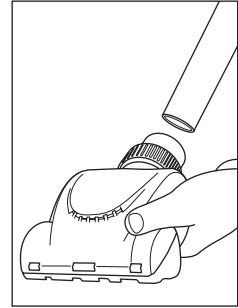

⚠ UYARI!

Fişi prizden çekmeden önce cihazın kapalı olduğundan emin olun. Özellikle merdivenleri süpürürken, her zaman cihazın yukarısında bulunmaya dikkat edin.

DİKKAT: Temizleme öncesinde yer kaplamanızın gereklerine ilişkin bilgi edinin. Yer kaplaması üreticilerinin tavsiyelerini dikkate alın. Mini turbo fırçamız („Pet“ serisinin tüm modellerinde mevcuttur) **sadece hassas olmayan zeminlerin temizlenmesi için uygundur.** Bu nedenle hiçbir zaman hassas veya cilalanmış zemin döşemelerini, mobilyaları, halıları, minderleri ve kılıflar ile her türlü kumaşı mini turbo fırça yardımıyla temizlemeyin.

Süpürme

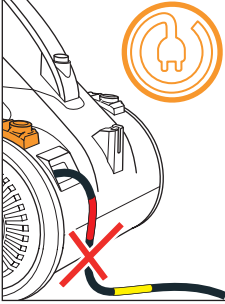

Elektrik kablosunu sarı işarete kadar dışarı çekin. Kabloyu biraz fazla çektiyseniz kablo sarma tuşu yardımı ile yeniden sarın.

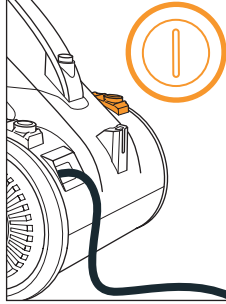

Fişi, koruma kontağı olan bir prize takın. Cihazı açma/kapama şalterinden açın.

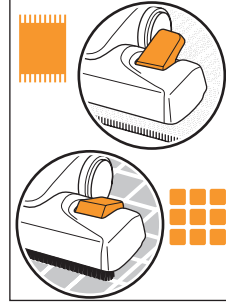

Yer süpürme parçasının ayar mandalını halıları süpürmeye uygun konum olan (A) konumuna alın. Sert zeminler için ise (B) konumunu kullanın.

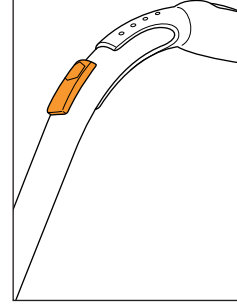

Ek hava regülatörü yardımıyla çekme performansını hızlı bir şekilde düşürebilirsiniz. Ek hava regülatörü ise normal durumda tamamen kapalı olmalıdır.

Saklama

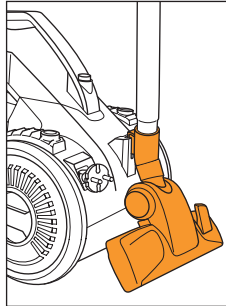
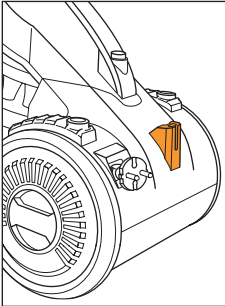

Yerden tasarruf ettiren saklama için cihazın arka tarafında bir park mandalı bulunmaktadır. Yer süpürme parçasının park kancasını resimde gösterildiği gibi yerleştirin.

Toz kabını boşaltma

⚠ UYARI!

Cihazı temizlemeden veya bakım yapmadan önce toz kabının kilidini açın veya kabı boşaltın ve aksesuarları takın veya sökün, cihazı kapatın ve fişini prizden çekin.

DİKKAT: Cihaz bir aşırı ısınma korumasına sahiptir. Cihaz, aşırı ısınmada (örn. tıkanmış süpürme parçası veya aşırı dolu toz haznesi sebebiyle) otomatik olarak kapanır.

Toz haznesini boşaltma ve temizleme

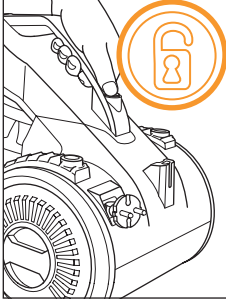

Kilit düğmesine basın ve toz kabını cihazdan çıkarın.

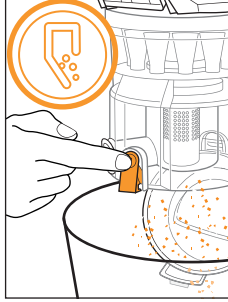

Toz haznesini bir çöp kovasının içine derin şekilde tutun ve ancak bundan sonra toz haznesi kilit düğmesine basın.

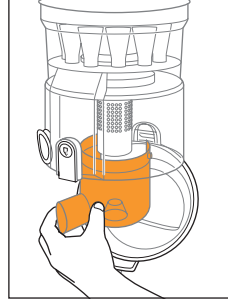

Toz kabını sıkıca tutun ve ayırıcıyı saat yönünün aksi yönde çevirin. Kabı yıkayın ve tamamen kurumasını sağlayın.

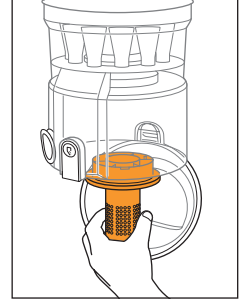

Toz kabını sıkıca tutun ve filtre eleğini saat yönünün aksi yönde çevirin. Kabı yıkayın ve tamamen kurumasını sağlayın. Olası olarak toz kabına yapışmış kalan toz artıklarını temizleyin.

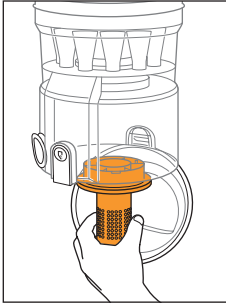

Toz eleğini yerleştirin ve saat yönünde çevirerek sabitleyin.

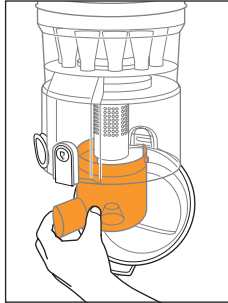

Ayırıcıyı yerleştirin ve saat yönünün tersine çevirerek sabitleyin. Toz haznesinin tabanını kapatın.

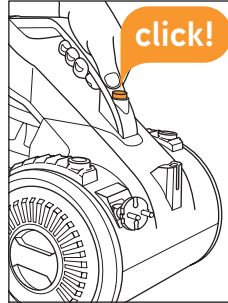

Toz haznesini kuvvetli şekilde geriye doğru, duyulabilir şekilde yerine oturana kadar konsolu içine bastırın.

Filtre temizleme

TR

⚠ UYARI!

Cihazı temizlemeden veya bakım yapmadan önce toz kabının kilidini açın veya kabı boşaltın ve aksesuarları takın veya sökün, cihazı kapatın ve fişini prizden çekin.

DİKKAT: En iyisi filtreyi toz kabını her boşalttığınızda temizleyin.

Motor koruma filtreleri musluk suyu ile elde yıkanabilmektedir. Dışa üfleme filtresi ise yıkanır özellikte değildir. Cihazı sadece, tüm filtreler sağlam, kuru ve düzgün şekilde takılı olduğunda kullanın.

Motor koruma filtresinin temizlenmesi

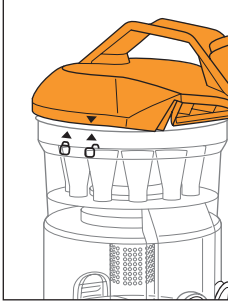

Toz kabını sıkıca tutun ve kapağı saat yönünün aksi yönde çevirin.

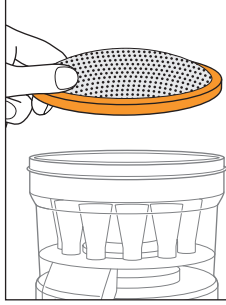

Kapağı kaldırın. Motor koruma filtresini kabin içinden çıkarın.



Motor önu koruma filtresini kontrol edin. Kirli ise cihazdan çıkarın.

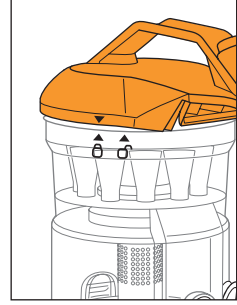

Filtreyi hafifçe vurarak temizleyin. İhtiyaç halinde filtreyi yıkayın ve 24 saat kurumasını bekleyin. Filtreyi yeniden takın. Kapağı resimde gösterildiği gibi kapatın.

Dışa üfleme filtresini temizleme

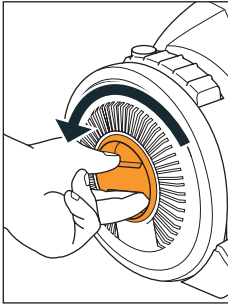

Dışa üfleme filtresi sağ tekerlekte bulunur. Tekerlek kapağını saat yönünün aksi yönde çevirerek yerinden çıkarın.

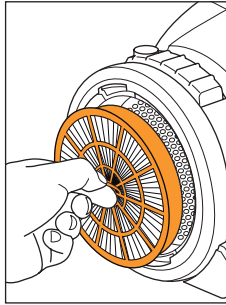

Dışa üfleme filtresine şimdi ulaşabilirsiniz ve mandalından tutularak çıkarılabilir.

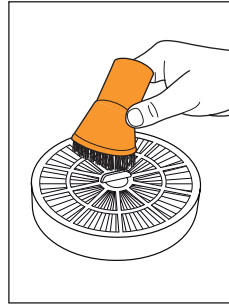

Kirleri vurarak temizleyin. İhtiyaç halinde 2'si 1 arada kombi fırça ile süpürerek temizleyin. Filtreyi yıkamayın.

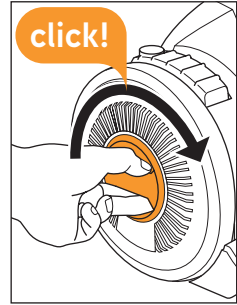

Dışa üfleme filtresini tekrar yerine takın. Tekerlek kapağını saat yönünde duyulur ve hissedilebilir bir şekilde yerleşene kadar çevirin.

Sorunların giderilmesi

UYARI!!

Yaralanmaları önlemek için cihazı kapatın ve problem aramaya başlamadan veya bakım işlemine başlamadan önce fişi prizden çekin.

Cihaz neden çalışmıyor veya neden çalışır durumda iken kapanıyor?

- Fiş prize doğru şekilde takılmamış olabilir. Fişin doğru bir şekilde çalışan bir prize takıldığından emin olun.
- Cihaz bir aşırı ısınma korumasına sahiptir. Bu termostat tetiklemiş olabilir. Bu gerçekleşirse:
 1. Cihazı kapatın ve fişi prizden çekin.
 2. Toz haznesini çıkarın ve boşaltın.
 3. Filtreleri temizleyin ve hortumu tıkanmalar ile ilgili olarak kontrol edin.
 4. Cihazı 1 saat süreyle soğutun (ancak filtreleri su yardımıyla temizlediyseniz bunları yeniden takmadan önce 24 saat boyunca kurumalarını bekleyin).

Cihaz neden kir emmiyor veya çok az emiyor?

- Ek hava regülatörü açık. Ek hava regülatörünü kapatın .
- Takılmış olan süpürme parçası temizlenmek istenen zemine uygun değil. Temizlenmesi gereken zemine daha uygun olan bir uç takın.
- Yer süpürme parçasındaki ayar mandalının konumu temizlenecek olan zemine uygun değil. Ayar mandalını temizlenecek zemine göre ayarlayın.
- Toz kabı fazla dolu, bakınız „toz kabının boşaltılması“.
- Filtreler tıkalı, bakınız „filtrelerin temizlenmesi“.
- Süpürme parçası, teleskobik boru veya emme hortumu tıkanmış. Tıkanmayı gidirin.

Cihazın içinden neden toz çıkıyor?

- Ek hava regülatörü açık. Ek hava regülatörünü kapatın .
- Toz kabı doğru şekilde monte edilmemiştir. Toz kabının doğru şekilde yerleştiğinden emin olun.
- Filtreler yerleştirilmemiş veya doğru şekilde yerleştirilmemiş. „Filtrelerin temizlenmesi“ bölümünden bunun nasıl doğru şekilde yapıldığını kontrol edin.
- Süpürme parçası, teleskobik boru veya emme hortumu tıkanmış. Tıkanmayı gidirin.

Sorunların giderilmesi

TR

Mini turbo fırça kirlendiğinde veya tıkanıldığında ne yapmalıyım? (sadece „Pet“ serisinde)

1. Cihazı kapatın ve fişi prizden çekin.
2. Mini turbo fırçayı teleskobik borudan veya sapın üzerinden çekerek çıkartın.
3. Kilitleri her iki tarafa da resimde (a) gösterildiği şekilde çözün ve üst kapağı çıkarın (b).
4. Fırçayı elle iyice temizleyin. Eğer kirlilik elle tam olarak temizlenemiyorsa dikkatli bir şekilde kullanmak şartıyla bir makas veya cımbızdan yararlanın.
DİKKAT: Bu esnada fırçaya ve özellikle de fırçanın kayışına zarar vermeye dikkat edin.
5. Üst kapağı temizledikten sonra önce gövdedeki 4 tırnağa (c) yerleştirin.
6. Sonra arkaya doğru katlayın (d). Üst kapak duyulabilir ve hissedilebilir şekilde yerine oturur.

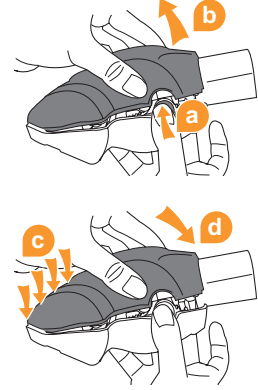

Sorunuzun cevabını hala alamadıysanız

- Süpürgenizin modelini ve seri numarasını (bakınız cihazın alt tarafındaki tip levhası) bizi aramadan önce bir kağıda not alın. Sonra çağrı merkezimizle temas kurun, bakınız sayfa 210 „International Service“.



we  to help

Cihazý, sorunu kendiniz veya bizim yardýmýmýzla çözebildiðiniz sürece bize göndermeyin. Bize nasýl ulaþabilirsiniz: bakýnýz Sayfa 210 „International Service“.

Garanti

- AB direktifi 2011/83/EU uyarınca geçerli olan yasal garanti kuralları uygulanmaktadır.
- AB üyesi olmayan ülkelerde ilgili ülkede geçerli olan asgari garanti koşulları geçerlidir.

Teknik veriler

Teknik veriler

Cihaz tipi	Multisiklon elektrik süpürgesi (torbasız)
Model ismi	Air Compact Base, Air Compact Pet
Model numarası	C85-AM-B-E / C85-AM-P-E
Güç	700 W
Gerilim	220-240 V~, 50 Hz
Kapasite	yaklaşık 1,7 L
Kablosu uzunluğu	yaklaşık 6,0 m
Ağırlık	yaklaşık 4,9 kg



Sürekli ürün iyileştirme kapsamında teknik değişiklik ve şekil değişikliği yapma hakkı saklıdır. © Vax Ltd.

TR

vax International Service

DE

Royal Appliance International GmbH
Abt. Kundenservice
Jagenbergstraße 19
41468 Neuss
DEUTSCHLAND

 de@vax-service.eu

 www.vax.de

 0049 (0) 180 - 544 30 33*

 0049 (0) 2131 - 60906095

FR

 fr@vax-service.eu

 0033 - 9 - 75 18 30 17**

NL

 nl@vax-service.eu

 0031 - 20 - 80 85 408**

BE

 be@vax-service.eu

 0032 - 2 - 80 85 065**

LU

 lu@vax-service.eu

 00352 - 2 - 08 80 506**

ES

 es@vax-service.eu

 0034 - 91 - 19 82 787**

IT

 it@vax-service.eu

 0039 - 06 - 94 80 16 18**

PT

 pt@vax-service.eu

 00351 - 21 - 11 41 327**

GR

 gr@vax-service.eu

 0030-2-111981203**

AT

 at@vax-service.eu

 0043 - 720 - 88 49 54**

CH

 ch@vax-service.eu

 0041 - 31 - 52 80 557**

DK

 dk@vax-service.eu

 0045 - 78 - 77 44 95**

FI

 fi@vax-service.eu

 00358 - 9 - 42 45 04 12**

NO

 no@vax-service.eu

 0047 - 21 - 99 94 89**

SE

 se@vax-service.eu

 0046 - 8 - 40 83 96 92**

PL

 pl@vax-service.eu

 0048 - 22 - 39 70 223**

HU

 hu@vax-service.eu

 0036 - 1 - 84 80 686**

CZ

 cz@vax-service.eu

 00420 - 2 - 460 19 541**

SK

 sk@vax-service.eu

TR

 tr@vax-service.eu

 0090-850-3901980**

vax International Service

- DE** *0,14 €/min aus dem deutschen Festnetz (deutscher Mobilfunkpreis 0,42 €/min)
Die Kosten für Telefonate aus dem Ausland richten sich nach den Gebühren der jeweiligen ausländischen Anbieter und der jeweiligen aktuellen Tarife.
- **
AT **Die Kosten für Telefonate im Ausland richten sich nach den Gebühren der
CH jeweiligen ausländischen Anbieter und der jeweiligen aktuellen Tarife.
- **
NL **De kosten voor telefoongesprekken vanuit het buitenland (dus buiten Duitsland) richten zich naar
BE de prijzen van de betreffende buitenlandse aanbieders en de betreffende actuele tarieven.
- **
FR **Les coûts des appels depuis l'étranger (donc hors de l'Allemagne) dépendent des
BE prix fixés par les opérateurs étrangers et des tarifs actuellement en vigueur.
- **
IT **Le tariffe delle chiamate dall'estero (ovvero da fuori Germania) dipendono dai prezzi
CH degli operatori telefonici stranieri e dalle tariffe di volta in volta in vigore.
- **
ES **Las tasas para las llamadas telefónicas desde el extranjero (fuera de Alemania) se orientan
a los precios de cada servidor extranjero y a las correspondientes tarifas actuales.
- **
PT **As tarifas para telefonemas do estrangeiro (de fora da Alemanha) baseiam-se
nos preços dos respetivos fornecedores estrangeiros e nas tarifas atuais.
- **
DK **Taksterne for opkald fra udlandet (dvs. uden for Tyskland) afhænger
af den pågældende lokale udbyders priser og de aktuelle takster.
- **
FI **Puhelujen hinnat ulkomailta (siis muualta kuin Saksasta) määrittävät kunkin
ulkomaisen operaattorin ajankohtaisten hintojen mukaisesti.
- **
NO **Priser for telefonsamtaler fra utenfor Tyskland er avhengig av avgiftene
til de respektive leverandørene og de gjeldende prisene deres.
- **
SE **Priset för samtal från utlandet är beroende av respektive lands
teleoperatörer och deras aktuella tariffer.
- **
PL **Opłaty za rozmowy z zagranicy (czyli spoza Niemiec)
zależą od cen i aktualnych taryf operatorów zagranicznych.
- **
HU **A külföldi (tehát Németországon kívülről kezdeményezett) hívások díjait a mindenkori
külföldi szolgáltatók díjai és az aktuálisan érvényben lévő tarifák határozzák meg.
- **
CZ **Poplatky za telefonáty ze zahraničí (tedy nikoli z Německa) se řídí
cenami daných zahraničních operátorů jejich aktuálními tarify.
- **
GR **Οι χρεώσεις για κλήσεις από το εξωτερικό εξαρτώνται από τις τιμές των εκάστοτε
αλλοδαπών παρόχων και των πακέτων χρέωσης που ισχύουν κάθε φορά.
- **
TR **Yurtdışından yapılan aramaların ücretleri ilgili yurtdışı operatörün fiyatlarına ve her defasında
güncel tarifelerine göre belirlenir.

The VAX logo is rendered in a bold, lowercase, sans-serif font. The letters are a vibrant orange color. The 'V' and 'X' are particularly prominent due to their size and the sharp angles of the 'X'. The 'A' is slightly smaller and sits between the 'V' and 'X'. The overall style is clean and modern.

Royal Appliance International GmbH
Jagenbergstr. 19
41468 Neuss
Deutschland

© 2015 All rights reserved. VAX® and "Air Compact" are trade marks or registered trade marks of Techtronic Floor Care Technology Ltd.

Performance is everything.™