

I

Italiano, 1

D

Deutsch, 20

E

Español, 39

P

Português, 58

TCD 872

La prima volta che si accende l'asciugatrice è necessario selezionare la lingua preferita, vedere a pag. 9

ASCIUGATRICE

! Tenere a portata di mano il presente libretto, così da poterlo consultare facilmente ad ogni evenienza. Tenere il libretto sempre vicino all'asciugatrice; nel caso in cui l'apparecchio venga venduto o ceduto ad altre persone, ricordarsi di consegnare loro questo libretto, così da permettere anche ai nuovi possessori di conoscere le avvertenze e i suggerimenti sull'utilizzo dell'asciugatrice. ! Leggere attentamente queste istruzioni: le pagine che seguono contengono importanti informazioni sull'installazione e utili suggerimenti sul funzionamento dell'elettrodomestico.



Questo simbolo ti ricorda di leggere questo libretto istruzioni.

Indice

Installazione, 2-3

Dove installare l'asciugatrice
Aerazione
Porre l'asciugatrice su una superficie piana
Tubo di scarico dell'acqua
Collegamento elettrico
Informazioni preliminari

Avvertenze, 4-5

Sicurezza
Per ridurre al minimo il rischio di incendio

Cura e manutenzione, 6-7

Scollegamento dell'apparecchio dalla rete elettrica
Pulizia del filtro al termine di ogni ciclo
Pulizia dell'unità filtro della pompa di calore
Svuotare il recipiente di raccolta dell'acqua dopo ogni ciclo
Controllo del cestello al termine di ogni ciclo
Pulizia dell'asciugatrice

Descrizione del prodotto, 8

Caratteristiche
Pannello di controllo

Il display, 9-11

Avvio e programmi, 11-15

Scelta del programma
Tabella dei programmi
I comandi

Bucato, 16

Controllo del bucato
Etichette con le istruzioni per il lavaggio
Tempi di asciugatura

Ricerca guasti, 17

Assistenza, 18

Ricambi

Informazioni sul prodotto, 19

Smaltimento e Riciclaggio

Registra il tuo prodotto

chiama gratuitamente il **Numero Verde 800 894 056** oppure compila e invia il form on line su www.hotpoint-ariston.it

Installazione

Dove installare l'asciugatrice

- Le fiamme possono danneggiare l'asciugatrice che deve pertanto essere installata lontano da cucine a gas, stufe, termosifoni o piani di cottura.
- L'asciugatrice deve essere installata in un ambiente con temperatura compresa tra 20 e 23°C per ottenere prestazioni ottimali. Il corretto funzionamento è comunque garantito tra 14 e 30°C.



- Se l'elettrodomestico verrà installato sotto un banco da lavoro, è necessario lasciare uno spazio vuoto di almeno 10 mm sopra il pannello superiore dell'elettrodomestico; i pannelli laterali

dovranno invece avere uno spazio libero intorno di almeno 15 mm. In questo modo sarà garantita la circolazione dell'aria. L'apparecchio deve essere installato con la superficie posteriore posizionata contro un muro.

! Controllare che le prese d'aria del pannello posteriore non siano ostruite.

Aerazione

È importante che l'ambiente in cui si utilizza l'asciugatrice sia sufficientemente aerato. Assicurarsi inoltre che l'ambiente in cui viene installata l'asciugatrice non sia umido e che vi sia un adeguato ricambio di aria. Garantire un adeguato flusso d'aria intorno all'asciugatrice in modo da permettere che l'acqua prodotta durante il lavaggio si condensi; l'asciugatrice non funzionerà correttamente se posizionata in uno spazio chiuso o all'interno di un mobile.

! Se l'asciugatrice viene utilizzata in una stanza piccola o fredda è possibile che si generi un po' di condensa.

! Non è consigliabile che l'asciugatrice sia installata in un armadio, e non deve mai essere installata dietro una porta richiudibile a chiave, una porta scorrevole o una porta con cerniera sul lato opposto dello sportello dell'asciugatrice.

Tubo di scarico dell'acqua

Se l'asciugatrice viene collocata vicino ad un tubo di scarico, è possibile far defluire l'acqua al suo interno. In questo modo si evita di dover svuotare il recipiente di raccolta dell'acqua. Se l'asciugatrice viene posizionata sopra o di fianco ad una lavatrice, può condividere lo stesso scarico.

L'altezza dello scarico deve essere inferiore a (1m) dal fondo dell'asciugatrice.

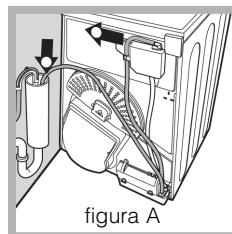

Rimuovere il tubo flessibile esistente dalla posizione mostrata nella figura A.

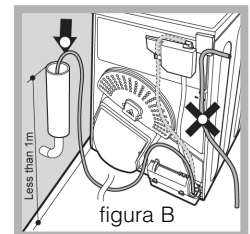

Poi montare un tubo flessibile della lunghezza adeguata nella posizione mostrata nella figura B.

! Assicurarsi che il tubo non sia schiacciato o attorcigliato quando l'asciugatrice si trova nella sua posizione finale.

Porre l'asciugatrice su una superficie piana

Per funzionare correttamente l'asciugatrice deve essere installata su una superficie piana.

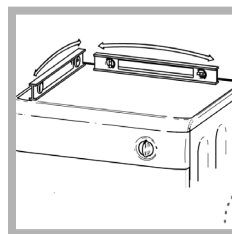

Quando si deve installare l'asciugatrice nella sua posizione finale assicurarsi che sia in posizione piana primo ai lati e poi davanti e dietro. Se l'asciugatrice non si trova su una superficie piana, regolare i due piedi frontali su o giù, fino a che si trova in posizione orizzontale.

! AVVERTENZA: prima di utilizzare l'asciugatrice assicurarsi che sia stata in posizione verticale per almeno 6 ore.

Collegamento elettrico

Prima di inserire la spina nella presa elettrica, verificare che:

- assicurarsi che le mani siano asciutte.
- la presa sia dotata di messa a terra.
- la presa sia in grado di supportare la potenza massima prevista per l'asciugatrice, così come indicata sull'etichetta che riporta le prestazioni di esercizio (*vedere la sezione Descrizione del prodotto*).
- la tensione di alimentazione sia compresa nei valori indicati dall'etichetta che riporta le prestazioni di esercizio (*vedere la sezione Descrizione del prodotto*).
- la presa sia compatibile con il tipo di spina dell'asciugatrice. In caso contrario, sostituire la spina o la presa.

- ! L'asciugatrice non può essere installata in ambienti all'aperto, anche se riparati. Può essere molto pericoloso esporre questo elettrodomestico alla pioggia o a un temporale.
- ! Dopo l'installazione dell'elettrodomestico, il cavo e la spina elettrica devono rimanere a portata di mano.
- ! Non utilizzare prolunghe.
- ! Il cavo elettrico non deve essere tagliato né calpestato.
- ! Il cavo elettrico deve essere controllato periodicamente. Se il cavo di alimentazione è danneggiato, esso deve essere sostituito dal produttore, dal suo servizio assistenza o da altro personale qualificato al fine di evitare pericoli. Presso i rivenditori autorizzati è possibile acquistare cavi di ricambio e cavi più lunghi di quelli montati in fabbrica.
- ! Il produttore declina ogni responsabilità nei casi in cui le presenti regole non vengano rispettate.

! Se si nutrono dei dubbi a riguardo, consultare un elettricista.

Informazioni preliminari

Una volta installata l'asciugatrice, prima di metterla in funzione, pulire l'interno del cestello, così da rimuovere lo sporco che può essersi accumulato durante il trasporto.

Massime dimensioni di carico

Fibre naturali : 8 kg

Avvertenze

! Questo elettrodomestico è stato progettato e realizzato rispettando gli standard di sicurezza internazionale. Queste avvertenze vengono fornite per motivi di sicurezza e devono essere osservate attentamente.

Sicurezza

- La presente asciugatrice può essere usata da persone (compresi i bambini da 8 anni in su) con capacità fisiche, sensoriali o mentali ridotte o senza esperienza e conoscenza, se sono sottoposte a supervisione o ricevano istruzioni relative all'uso del dispositivo da parte di una persona responsabile della loro sicurezza.
- Questa asciugatrice è stata progettata per uso domestico e non professionale.
- Non toccare l'elettrodomestico quando si è a piedi nudi né con le mani o i piedi bagnati.
- Per scollegare l'elettrodomestico dalla rete di alimentazione, bisogna tirare la spina: mai il cavo.
- Dopo l'uso, spegnere l'asciugatrice e scollegarla dalla rete di alimentazione. Tenere lo sportello chiuso onde evitare che i bambini possano utilizzare l'asciugatrice come un gioco.
- I bambini devono essere sorvegliati per assicurarsi che non giochino con l'asciugatrice.
- Pulizia e manutenzione non devono essere eseguite dai bambini senza supervisione.
- I bambini di età inferiore a 3 anni devono essere tenuti lontano dall'asciugatrice se non sono costantemente sorvegliati.
- L'elettrodomestico deve essere installato correttamente e deve avere un'adeguata aerazione. È importante non ostruire mai la presa d'aria sulla parte frontale dell'asciugatrice e lo sfiato sul retro (**vedere la sezione Installazione**).
- Non utilizzare l'asciugatrice sulla moquette, nel caso in cui l'altezza del pelo sia tale da impedire l'ingresso dell'aria attraverso la base dell'asciugatrice.
- Verificare che l'asciugatrice sia vuota prima di iniziare a caricarla.
-  La parte posteriore dell'asciugatrice può diventare molto calda. Evitare assolutamente di toccarla durante il funzionamento dell'elettrodomestico.
- Non utilizzare l'asciugatrice a meno che il filtro, il recipiente dell'acqua e le unità del filtro della pompa di calore non siano saldamente in posizione (**vedere la sezione Manutenzione**).
- Non sovraccaricare l'asciugatrice (**vedere la sezione Bucato** per i vari limiti di carico).
- Non inserire capi completamente bagnati.
- Seguire sempre con attenzione tutte le istruzioni riportate sulle etichette per il lavaggio dei capi (**vedere la sezione Bucato**).
- Non introdurre nell'asciugatrice capi troppo voluminosi.
- Non asciugare fibre acriliche ad alte temperature.
- Non spegnere l'asciugatrice se vi sono ancora capi caldi all'interno.
- Pulizia del filtro dopo ogni utilizzo (**vedere la sezione Manutenzione**).
- Svuotare il recipiente di raccolta dell'acqua dopo ogni utilizzo (**vedere la sezione Manutenzione**).
- Pulire l'unità filtro della pompa di calore ad intervalli regolari (**vedere la sezione Manutenzione**).
- Evitare l'accumulo di laniccio intorno all'asciugatrice.
- Non salire sul pannello superiore dell'elettrodomestico, perché in questo modo si potrebbe danneggiare gravemente l'asciugatrice.
- Rispettare sempre gli standard e le caratteristiche elettriche (**vedere la sezione Installazione**).
- Acquistare solo accessori e parti di ricambio originali (**vedere la sezione Assistenza**).

Per ridurre il rischio di incendio dell'asciugatrice, è necessario osservare i seguenti punti:

- Prima di essere caricati nell'asciugatrice, i capi devono essere lavati con acqua e sapone, risciacquati e infine centrifugati. L'asciugatura di capi che NON siano stati precedentemente lavati con acqua, determina il pericolo di incendio.
- Non caricare nell'asciugatrice capi precedentemente trattati con prodotti chimici.
- Non asciugare articoli macchiati o imbevuti di olio vegetale o da cucina, ciò costituisce un rischio di incendio. Gli articoli sporchi di olio possono infiammarsi spontaneamente, specialmente quando vengono esposti a fonti di calore come l'asciugatrice. Gli articoli possono diventare caldi, causando una reazione di ossidazione con l'olio, l'ossidazione crea calore. Se il calore non è in grado di fuoriuscire, gli articoli possono scaldarsi tanto da prendere fuoco. L'accumulo, l'impilamento o il deposito di capi sporchi/imbevuti di olio può impedire la fuoriuscita del calore e causare un incendio. Se non è possibile evitare di porre nell'asciugatrice articoli sporchi/imbevuti di olio vegetale, olio da cucina o lacca, è prima necessario lavarli con detergente supplementare, ciò ridurrà, ma non eliminerà il rischio di incendio. Che non devono essere rimossi dall'asciugatrice e impilati o ammassati quando sono ancora caldi.

- Non inserire nell'asciugatrice capi che sono stati precedentemente lavati, puliti, imbevuti o lasciati in ammollo in benzina, solventi a secco o altre sostanze infiammabili o esplosive, le sostanze altamente infiammabili usate comunemente negli ambienti domestici, compresi olio da cucina, acetone, alcol denaturato, cherosene, sostanze antimacchia, trementina, cere e sostanze di rimozione cere. Assicurarsi che questi capi vengano lavati in acqua calda con una quantità supplementare di detergente prima di essere inseriti nell'asciugatrice.
- Non inserire nell'asciugatrice articoli contenenti schiuma di gomma (detta anche schiuma di lattice), o materiali simili. I materiali in schiuma di lattice quando vengono riscaldati possono incendiarsi mediante la combustione spontanea.
- Non utilizzare ammorbidenti o prodotti simili nell'asciugatrice per eliminare gli effetti dell'elettricità statica, se non consigliato espressamente dal produttore dell'ammorbidente.
- Non inserire nell'asciugatrice indumenti intimi che contengono rinforzi in metallo, es. reggiseni con ferretti in metallo. Se i ferretti si staccano durante l'asciugatura, possono danneggiare l'asciugatrice.
- Non inserire nell'asciugatrice articoli in gomma solida, in plastica, come cuffie per la doccia o teli impermeabili di protezione per bambini, polietilene o carta.
- Non inserire nell'asciugatrice articoli foderati in gomma solida, capi con imbottiture in schiuma di gomma, cuscini, galosce e scarpe da tennis rivestite in gomma.
- Togliere tutti gli oggetti dalle tasche, specialmente accendini e fiammiferi.

! AVVERTENZA: non arrestare mai l'asciugatrice prima della fine del ciclo di asciugatura, a meno che tutti gli articoli non siano stati rimossi velocemente e stesi, così da dissipare il calore.

Cura e manutenzione

Scollegamento dell'apparecchio dalla rete elettrica

! L'asciugatrice deve essere sempre scollegata quando non è in funzione, durante le operazioni di pulizia e durante qualsiasi operazione di manutenzione.

Pulizia del filtro dopo ogni ciclo

Il filtro è un componente fondamentale dell'asciugatrice: la sua funzione è quella di raccogliere il laniccio e i nugoli che si formano durante l'asciugatura.

Al termine di ogni ciclo di asciugatura, è quindi importante pulire a fondo il filtro, sciacquandolo sotto l'acqua corrente o pulendolo con l'aspirapolvere. Se il filtro si intasa, il flusso dell'aria all'interno sarà gravemente compromesso: i tempi di asciugatura si allungheranno e così si consumerà molta più energia. Potrebbero anche verificarsi danni all'asciugatrice.

Il filtro si trova vicino alla guarnizione (*vedere diagramma alla prossima pagina*).

Rimozione del filtro:

1. Tirare verso l'alto il manico in plastica del filtro.

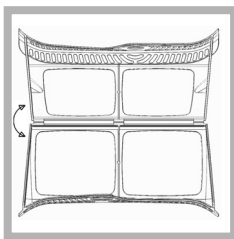

2. Aprire il filtro e pulire i depositi di lanugine dall'interno.
3. Riposizionarlo in modo corretto.

Assicurarsi che il filtro sia inserito fino in fondo nel relativo

alloggiamento dell'asciugatrice.

4. Rimuovi tutta la lanugine che se è formata sulla parte interna della porta e sulla guarnizione.

! Non utilizzare l'asciugatrice se il filtro non è stato riposizionato.

Pulizia dell'unità filtro della pompa di calore

Rimuovere regolarmente (ogni 5 cicli di asciugatura) l'unità filtro della pompa di calore e pulire gli accumuli di lanugine dalla superficie del filtro.

Tuttavia, al fine di ottimizzare le prestazioni di asciugatura consigliamo di pulire questo filtro dopo OGNI ciclo.

Rimozione dell'unità filtro della pompa di calore:

1. Scollegare l'asciugatrice e aprire lo sportello.
2. Aprire il coperchio dell'unità del filtro della pompa di calore (*vedere diagramma alla prossima pagina*). Sganciare le 4 clip ruotandole alla posizione verticale e poi tirare l'unità filtro verso di sé.
3. Separare le due parti del filtro e pulire la superficie del filtro.

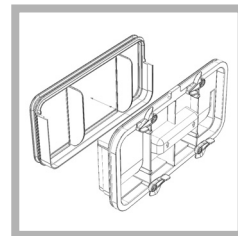

! La parte frontale della pompa di calore è fatta di piastre di metallo sottile.

Assicurarsi di non danneggiarle o di tagliarsi quando si esegue la pulizia, rimuovendo o sostituendo l'unità filtro della pompa di calore.

Ogni volta che si pulisce il filtro della pompa di calore rimuovere sempre qualsiasi accumulo di lanugine dalla superficie delle piastre metalliche.

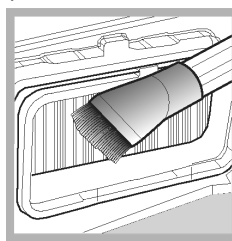

4. Rimuovere accuratamente la lanugine con un panno umido, una spugna o un aspirapolvere. NON utilizzare MAI le dita.

5. Rimontare le due parti del filtro, pulire le guarnizioni e sostituirli con i 4 clip in posizione orizzontale e assicurarsi che i dispositivi di chiusura siano ben saldi.

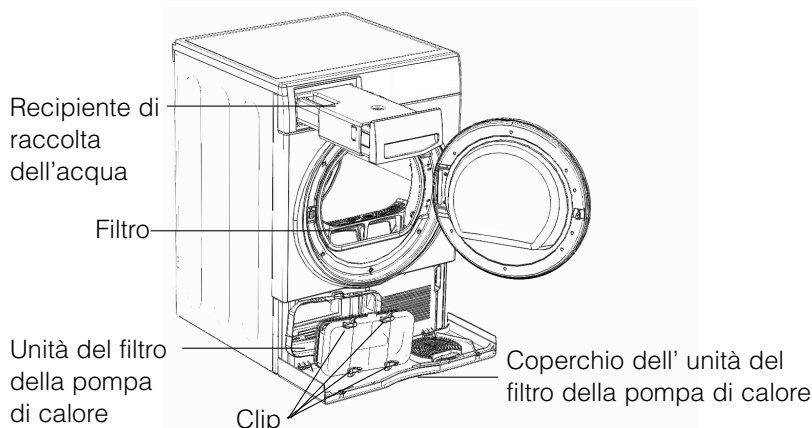

Svuotare il recipiente di raccolta dell'acqua dopo ogni ciclo

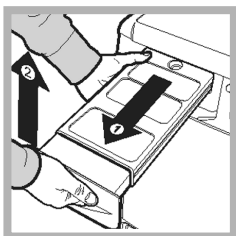

Estrarre il recipiente dell'asciugatrice e rimuovere il tappo piccolo o quello grande e svuotarlo in una bacinella o altro contenitore adeguato. Riposizionare il tappo e il contenitore correttamente.

! Controllare sempre il recipiente e svuotarlo prima dell'avvio di un nuovo programma di asciugatura.

! Il mancato svuotamento del contenitore di raccolta dell'acqua potrebbe causare:

- L'arresto del riscaldamento della macchina (quindi il carico potrebbe essere ancora umido alla fine del ciclo di asciugatura).

• Caricamento del sistema di raccolta dell'acqua

Quando la vostra asciugatrice è nuova, il contenitore dell'acqua non raccoglierà finché il sistema non è a regime. Ciò potrebbe impiegare 1 o 2 cicli di asciugatura. Una volta caricato, il sistema raccoglierà l'acqua ad ogni ciclo di asciugatura.

Controllo del cestello al termine di ogni ciclo

Ruotare il cestello manualmente per rimuovere i piccoli capi (fazzoletti) che potrebbero essere rimasti all'interno dell'asciugatrice.

Pulizia del Tamburo

! Per la pulizia del tamburo non usare abrasivi, lana di acciaio o agenti di pulizia di acciaio inossidabile.

Potrebbe formarsi una patina colorata sul tamburo di acciaio inossidabile, questo potrebbe essere causato da una combinazione di acqua e/o di agenti di pulizia, come ammorbidente del lavaggio. Questa patina colorata non avrà alcun effetto sulle prestazioni dell'asciugatrice.

Pulizia

- Le parti esterne in metallo e plastica e le parti in gomma possono essere pulite con un panno umido.
- Periodicamente (ogni 6 mesi) aspirare la griglia della presa d'aria frontale e gli sfiati sul retro dell'asciugatrice per rimuovere ogni eventuale formazione di lanugine, fili o polvere. Inoltre per rimuovere accumuli di lanugine dalla parte frontale della pompa di calore e dalle aree dei filtri, pulire di tanto in tanto con un'aspirapolvere.

! Non usare solventi o abrasivi.

! Far controllare regolarmente l'asciugatrice da personale tecnico qualificato per la sicurezza delle parti elettriche e meccaniche (*vedere la sezione Assistenza*).

Consigli Rapidi

- Ricorda di pulire il filtro porta a la pompa di calore dopo ogni asciugatura.
- Ricorda di svuotare il recipiente di raccolta dell'acqua dopo ogni carico.

! Così facendo, avrai il massimo delle prestazioni.

Descrizione del prodotto

Caratteristiche

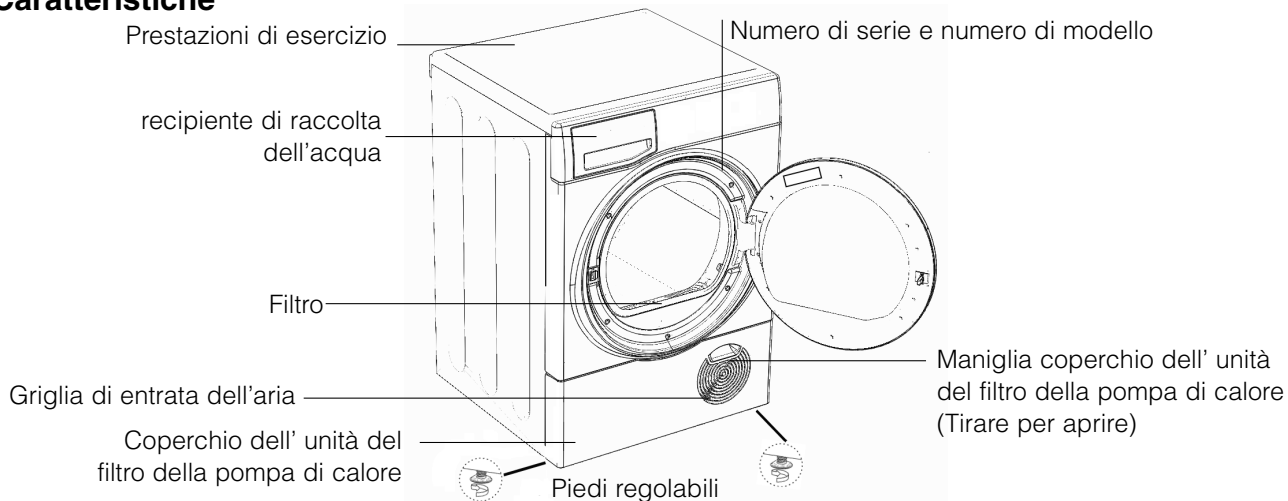

Pannello di controllo

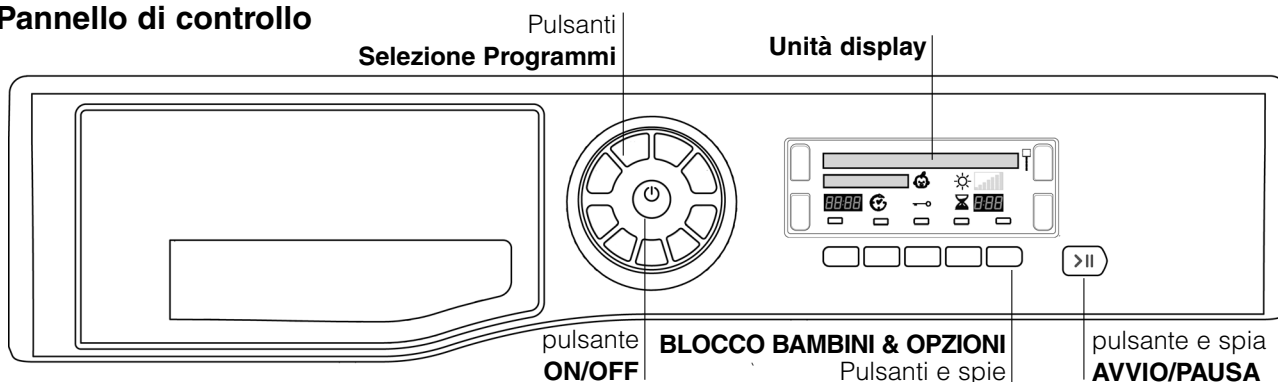

Il pulsante ON/OFF  - se premuto quando l'asciugabiancheria è in esecuzione il display visualizza **SPEGNIMENTO IN CORSO** l'asciugabiancheria si arresta. Se il display visualizza **TIENI PREMUTO PER SPEGNERE** tenere premuto il bottone e il conteggio del display esegue un conto alla rovescia 3, 2, 1 e poi si ferma. Premere e tenere premuto per più di 3 secondi, sul display appare brevemente **ACCENSIONE IN CORSO**

I pulsanti **Selezione PROGRAMMA** impostano il programma: premere il pulsante corrispondente al programma che si desidera selezionare (*vedere la sezione Avvio e programmi*).

I pulsanti/spie **OPZIONE**: questi pulsanti selezionano le opzioni disponibili per il programma selezionato (*vedere la sezione I Comandi*). Le spie sull'unità display vicine ai pulsanti si illuminano per indicare che l'opzione è stata selezionata.

Il pulsante **AVVIO/PAUSA**  avvia un programma selezionato. Premendo questo pulsante quando un programma è in esecuzione, il programma viene sospeso, si sente un segnale acustico e il display visualizza **PAUSA**, dopodiché l'asciugabiancheria si ferma. La spia è verde quando il programma è in funzione, lampeggia di giallo se il programma è in pausa, lampeggia di verde se è in attesa di avviare un programma (*vedere la sezione Avvio e programmi*).
Nota: questa spia lampeggia di giallo anche durante la fase Post-anti piega di un programma.

L'unità display fornisce avvertenze e informazioni sul programma selezionato e il suo andamento (*vedere alla pag. seguente*).

Pulsante/icona **BLOCCO SICUREZZA BAMBINI** : Premere e tenere premuto questo pulsante dopo aver selezionato il programma desiderato e altre opzioni, ciò evita che le impostazioni del programma vengano cambiate, il display mostrerà brevemente **BLOCCO TASTI**. Quando l'icona è accesa, gli altri pulsanti sono disabilitati. Tenere premuto il pulsante per cancellare, l'icona scomparirà, il display mostrerà brevemente **SBLOCCATI**

Nota bene: Questa asciugatrice, in conformità alle nuove normative legate al risparmio energetico, è dotata di un sistema di autospegnimento (standby) che entra in funzione dopo circa 30 minuti nel caso di non utilizzo. Premere e tenere premuto il pulsante ON-OFF fino a quando il display visualizza brevemente **ACCENSIONE IN CORSO** e poi si riaccende l'asciugabiancheria.

Il Ciclo di asciugatura lana di questa asciugabiancheria è stato testato e approvato da The Woolmark Company. Il ciclo è adatto ad asciugare capi in lana etichettati 'lavare a mano', purché si utilizzi un ciclo di lavaggio a mano approvato da Woolmark e un'asciugatura in macchina conforme alle istruzioni fornite dal produttore.



M1219 Nel Regno Unito e in Eire, Hong Kong e India
Il simbolo Woolmark è un marchio di certificazione © The Woolmark Company Pty Ltd

Selezione della lingua

La prima volta che si accende l'asciugatrice è necessario selezionare la lingua preferita dall'elenco disponibile.

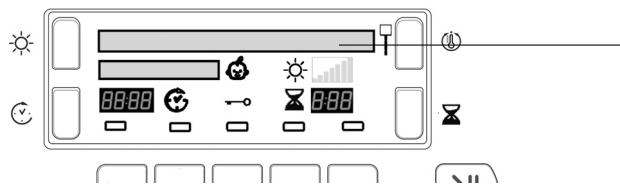

Per modificare: la selezione attuale della lingua deve lampeggiare sulla prima riga del display.

- Premere il pulsante On/Off per spegnere il display, quindi premere e tenere premuto tutti e 3 i tasti: Livello di calore, asciugatura temporizzata e livello di asciugatura per 5 secondi.
- Premere il pulsante livello di calore o il pulsante asciugatura temporizzata e scorrere in alto o in basso nell'elenco
- Quando la propria lingua lampeggia nella riga superiore del display, premendo il pulsante livello di asciugatura verrà selezionata la propria preferenza.

Capire il display

Selezione dei programmi e display

Il programma selezionato è indicato nella prima riga del display quando si seleziona il pulsante corrispondente, questo messaggio viene mostrato quando il programma è in funzione.

Otto dei pulsanti hanno due selezioni, premere il pulsante una volta per la prima selezione e premere di nuovo per la seconda, il programma selezionato viene visualizzato. L'ultimo pulsante seleziona MEMO.

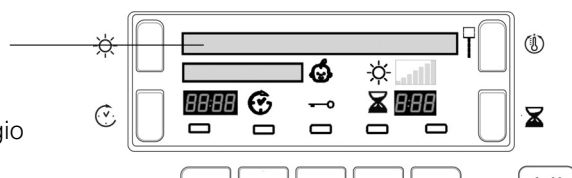

Premendo una volta

1	COTONE STANDARD	
2	BIANCHERIA	
3	SINTETICI	
4	JEANS	
5	LANA	
6	BABY DELICATI	
7	PELUCHE	
8	STIRA FACILE	

Premendo una seconda volta

CAMICIE	
ANTI ALLERGY	
ASCIUGATURA RAPIDA	
PIUMINI	
SETA	
NERI	
HEAT & ENJOY	
RINFRESCA	

9 MEMO **M** (vedere sotto)

Memo: Quando si seleziona il pulsante Memo, il Display mostrerà il programma selezionato con 'M' prima del nome es. **M COTONE STANDARD** (vedere la sezione Avvio e programmi).

Livelli di asciugatura

Durante la selezione di un programma automatico che ha diversi livelli di asciugatura disponibili (vedere la tabella dei programmi).

La seconda riga del display mostra il livello di asciugatura richiesto, ad ogni pressione del pulsante livello di asciugatura l'opzione successiva dall'elenco seguente viene selezionata e visualizzata. Il display visualizza anche 1-7 barre a seconda della selezione e queste vengono visualizzate durante lo stato di avanzamento dei programmi.

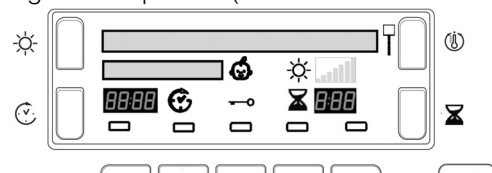

! Alcuni programmi automatici non consentono di modificare il proprio livello di asciugatura o non hanno tutte le opzioni dei livelli di asciugatura.

UMIDO		Asciugatura a umido: asciuga i capi pronti per essere stirati con una macchina stiratrice o rotante.
STIRARE		Asciugatura per stiratura: asciuga i capi pronti per essere stirati con un ferro a mano.
APPENDERE +		Asciugatura extra in gruccia: asciuga i capi delicati rendendoli pronti per essere appesi per l'asciugatura finale.
APPENDERE		Asciugatura in gruccia: asciuga i capi rendendoli pronti per essere appesi per asciugatura finale.
RIP. DELICATI		Asciugatura leggera: Asciuga i capi delicati di modo che sono pronti per essere riposti.
RIPIEGARE		Asciugatura capi pronti per l'armadio: Asciuga i capi di modo che sono pronti per essere riposti.
INDOSSARE		Asciugatura extra: asciuga i capi di modo che sono pronti per essere indossati.

Il Display

Avanzamento del programma

La seconda riga del display mostra lo stato del programma nel corso del suo avanzamento: (I messaggi lunghi scorrono nella riga)

ASCIUGATURA	
RAFFREDDAMENTO	
RISCALDAMENTO	Programma Heat & Enjoy
PRONTO	
FINE CICLO, TRATTAMENTO ANTIPIEGA	(Se l'opzione <i>antipiega</i> e selezionata).
FINE CICLO, PULIRE FILTRO E SVUOTARE BOTTIGLIA	

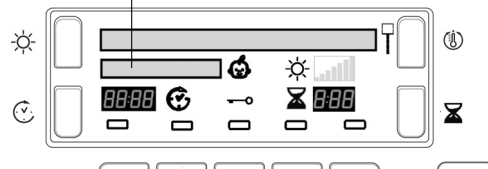

Asciugatura Temporizzata ⌚

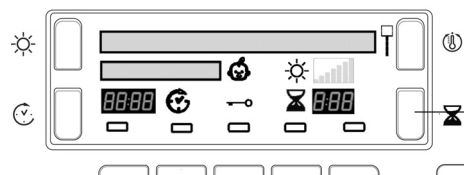

Dopo aver selezionato un programma con un'opzione di asciugatura temporizzata, premere il pulsante temporizzato ⌚ e il display incrementerà il periodo selezionato, ogni volta che si preme e si rilascia il pulsante (*vedere la sezione Avvio e programmi*).

Ogni pressione riduce la durata e il numero di opzioni temporali disponibili a seconda del programma/materiale selezionato.

L'icona asciugatura temporizzata ⌚ viene visualizzata accanto all'ora.

Il tempo selezionato rimane visualizzato dopo gli avvii del programma, ma può essere modificato in qualsiasi momento.

Ritardo e Tempo rimanente

Alcuni programmi possono avere un avvio ritardato (*vedere la sezione Avvio e programmi*). Premere il pulsante ritardo ⏸ e l'icona lampeggerà.

Ad ogni pressione del pulsante ritardo ⏸ l'impostazione di ritardo avanza di 1 ora, da: **1h** a **24h**, quindi **OFF** e dopo alcuni secondi il ritardo viene cancellato.

Il periodo del ritardo viene mostrato sul display vicino al pulsante ritardo.

Il display esegue il conto alla rovescia dei minuti del periodo di ritardo dopo che il pulsante Avvio/Pausa ▶|| è stato premuto.

La seconda riga del display mostra **PARTE TRA**

È possibile modificare o annullare il tempo di ritardo selezionato in qualsiasi momento.

Dopo che si preme il pulsante Avvio/Pausa il Ritardo o Tempo rimanente viene visualizzato in ore e minuti con conto alla rovescia per ogni minuto.

Tempo rimanente

Al termine del periodo di ritardo, o per tutto il programma, se non viene selezionato un ritardo, questa parte del display visualizzerà:

- il tempo rimanente stimato per la fine del programma, per programmi automatici
- il tempo rimanente effettivo nel corso di un programma temporizzato

Quando sono selezionati programmi temporizzati, il tempo visualizzato durante il ciclo è il tempo rimanente attuale.

Quando viene selezionato un programma automatico, il tempo visualizzato è una previsione del tempo rimanente.

Quando il programma è selezionato, il display indica il tempo necessario per asciugare un carico pieno. Il tempo residuo viene costantemente monitorato durante il ciclo di asciugatura e il tempo viene modificato per mostrare la migliore stima possibile.

I punti fra le ore ed i minuti nel display lampeggiano per indicare il tempo che sta passando.

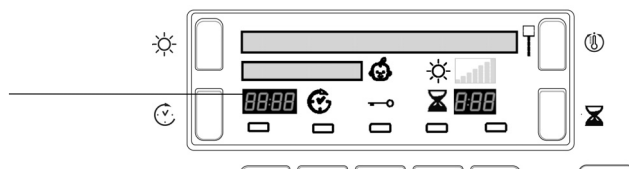

Avvertimenti

La seconda riga del display indica anche avvertimenti e promemoria: (I promemoria appaiono alla fine del programma)

FINE CICLO, PULIRE FILTRO E SVUOTARE BOTTIGLIA

- Promemoria che il contenitore dell'acqua deve essere svuotato e che il filtro deve essere pulito ogni volta che si utilizza l'asciugabiancheria (*vedere la sezione Manutenzione*).

SVUOTARE BOTTIGLIA

- Indica che il contenitore dell'acqua è pieno. Il messaggio scompare pochi secondi dopo aver riposizionato il contenitore vuoto; perché ciò avvenga l'asciugatrice deve essere funzionante (*vedere la sezione Manutenzione*).
Nota bene: se il contenitore dell'acqua si riempie e questo messaggio viene visualizzato, il calore viene disattivato e i capi non si asciugano.

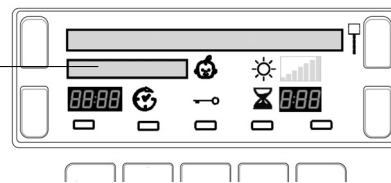

PULIRE CONDENSATORE, FILTRO E SVUOTARE BOTTIGLIA

- Questo messaggio indica che si deve pulire il filtro della pompa di calore (*vedere la sezione Manutenzione*) e appare ad intervalli in base alla frequenza di utilizzo dell'asciugatrice. Quando si termina il programma successivo, il messaggio viene cancellato. Inoltre, è necessario pulire il filtro.

AZIONE ANTIALLERGICA NON GARANTITA, PULIRE FILTRO

- Mostrato a seguito del programma Anti-allergia e indica che il filtro deve essere pulito al termine di tale ciclo (*vedere la sezione Manutenzione*).

Avvio e programmi

Scelta del programma

1. Inserire la spina dell'asciugatrice nella presa di alimentazione elettrica.
2. Selezionare il bucato in base al tipo di tessuto (*vedere la sezione Bucato*).
3. Tirare lo sportello per aprirlo e controllare la corretta posizione e la pulizia del filtro ed accertarsi che il recipiente di raccolta dell'acqua sia vuoto e posizionato correttamente (*vedere la sezione Manutenzione*).
4. Caricare l'elettrodomestico, facendo attenzione ad evitare che qualche indumento possa frapporsi tra lo sportello e la relativa guarnizione. Chiudere lo sportello.
5. Se il Display non è acceso: Premere il pulsante ON/OFF
6. Premere il pulsante di selezione Programma che corrisponde al tipo di tessuto da asciugare, controllando la tabella dei programmi (*vedere Programmi*) come pure le indicazioni per ciascun tipo di tessuto (*vedere Bucato*).
 - Se il pulsante **M** è selezionato; le fasi 7 e 8 non sono necessarie (*vedere sotto*).
7. Scegliere l'opzione temporizzata o livelli di asciugatura:
 - Se si seleziona asciugatura temporizzata premere e rilasciare il pulsante temporizzata finché non appare il tempo desiderato.
 - o - per cambiare dall'impostazione di asciugatura default, premere e rilasciare il pulsante livelli di asciugatura finché non viene visualizzato il livello desiderato.

! Vedere la tabella programmi, per ulteriori dettagli: la disponibilità dei livelli di asciugatura, Asciugatura temporizzata e Opzioni.
8. Impostare un tempo di ritardo ed altre opzioni, se necessario (*vedere la sezione Il Display*).
9. Premere il pulsante Avvio/Pausa per avviare il programma. Il display indica una previsione del tempo rimanente. Durante il funzionamento, è possibile

aprire lo sportello per estrarre i capi che nel frattempo si sono asciugati e lasciare asciugare gli altri. Dopo aver richiuso lo sportello, è necessario ripremere il pulsante Avvio/Pausa per mettere nuovamente in funzione l'asciugatrice.

Se si apre lo sportello per verificare il bucato, si allungherà il tempo di asciugatura poiché il compressore della pompa di calore non verrà avviato per 5 minuti dopo che lo sportello è chiuso e si preme il pulsante Start/Pausa (*vedere la sezione Comandi*).

10. Durante gli ultimi minuti dei programmi di asciugatura, prima del termine del programma, viene inserita la fase ASCIUGATURA A FREDDO (i tessuti vengono raffreddati), questa fase deve sempre essere attivata per terminare il ciclo.
11. Al termine del ciclo di asciugatura viene visualizzato un messaggio:
 - Se viene visualizzato **FINE CICLO, PULIRE FILTRO E SVUOTARE BOTTIGLIA** il segnale acustico suona per 3 volte (Nota: se è stata selezionata l'opzione SUONO il segnalatore acustico emette un suono 3 volte ogni 30 secondi per 5 minuti).
 - Se viene visualizzato **FINE CICLO, TRATTAMENTO ANTIPIEGA** è stata selezionata l'opzione di Anti-piega, se non si rimuove il bucato immediatamente, a volte l'asciugabiancheria esegue il programma di asciugatura per 10 ore o fino a quando si apre l'obolo, il segnale acustico suona per 3 volte per confermare che il programma è completato.
12. Aprire lo sportello, estrarre il bucato, pulire il filtro e metterlo nuovamente in posizione. Svuotare il recipiente di raccolta dell'acqua e rimetterlo al suo posto (*vedere la sezione Manutenzione*).
13. Scollegare l'asciugatrice dalla rete elettrica.













Pulsante Memo:

La prima volta che si preme questo pulsante, la seconda riga del display mostrerà **TENERE PREMUTO PER MEMO**. Dopo aver selezionato il programma e le opzioni preferite è possibile salvare queste impostazioni premendo e tenendo premuto il pulsante Memo per almeno 5 secondi, la riga superiore mostra un messaggio lampeggiante **M** seguito dal programma selezionato. Il segnale acustico emette un suono e la seconda riga del display mostra **MEMO**. La prossima volta che si ha bisogno di questo programma basta premere il pulsante **M**, quindi il pulsante Avvio/Pausa e questo programma sarà funzionante. Se si desidera, è possibile cambiare le proprie impostazioni preferite selezionando un nuovo programma e/o opzioni e premendo e tenendo premuto il pulsante **M** (*come sopra*).

Avvio e programmi

GIORNALIERI - Programmi

! Se il display non è acceso ; Premere il pulsante ON/OFF  e selezionare il programma.

Programma		Opzioni disponibili:							Livelli di asciugatura disponibili (Default evidenziato <input checked="" type="checkbox"/>)						
		 Partenza Ritardata	 Pre-trattamento anti piega	 Suono o *Post-trattamento anti piega	 Meno lanugine	 Livello di calore	 Asciugatura temporizzata	 Asciugatura a sensore	Asciugatura a umido	Asciugatura per stiratura	Asciugatura extra in gruccia	Asciugatura in gruccia	Asciugatura leggera	Asciugatura capi pronti per l'armadio	Asciugatura extra
1	Cotone Standard <input type="checkbox"/>	<input checked="" type="checkbox"/>	<input checked="" type="checkbox"/>	<input checked="" type="checkbox"/>	<input checked="" type="checkbox"/>	- Alta	<input checked="" type="checkbox"/>	<input checked="" type="checkbox"/>	<input checked="" type="checkbox"/>	<input checked="" type="checkbox"/>	<input checked="" type="checkbox"/>	<input checked="" type="checkbox"/>	<input checked="" type="checkbox"/>	<input checked="" type="checkbox"/>	<input checked="" type="checkbox"/>
						- Media - Bassa	<input checked="" type="checkbox"/>	<input checked="" type="checkbox"/>	<input checked="" type="checkbox"/>	<input checked="" type="checkbox"/>	<input checked="" type="checkbox"/>	<input checked="" type="checkbox"/>	<input checked="" type="checkbox"/>	<input checked="" type="checkbox"/>	<input checked="" type="checkbox"/>
	Camicie 	<input checked="" type="checkbox"/>	<input checked="" type="checkbox"/>	<input checked="" type="checkbox"/>	<input checked="" type="checkbox"/>	- Alta	<input checked="" type="checkbox"/>	<input checked="" type="checkbox"/>	<input checked="" type="checkbox"/>	<input checked="" type="checkbox"/>	<input checked="" type="checkbox"/>	<input checked="" type="checkbox"/>	<input checked="" type="checkbox"/>	<input checked="" type="checkbox"/>	<input checked="" type="checkbox"/>
					<input checked="" type="checkbox"/>	- Alta - Media	<input checked="" type="checkbox"/>	<input checked="" type="checkbox"/>	<input checked="" type="checkbox"/>	<input checked="" type="checkbox"/>	<input checked="" type="checkbox"/>	<input checked="" type="checkbox"/>	<input checked="" type="checkbox"/>	<input checked="" type="checkbox"/>	<input checked="" type="checkbox"/>
2	Biancheria 	<input checked="" type="checkbox"/>	<input checked="" type="checkbox"/>	<input checked="" type="checkbox"/>	<input checked="" type="checkbox"/>	- Alta	<input checked="" type="checkbox"/>	<input checked="" type="checkbox"/>	<input checked="" type="checkbox"/>	<input checked="" type="checkbox"/>	<input checked="" type="checkbox"/>	<input checked="" type="checkbox"/>	<input checked="" type="checkbox"/>	<input checked="" type="checkbox"/>	<input checked="" type="checkbox"/>
					<input checked="" type="checkbox"/>	- Media	<input checked="" type="checkbox"/>	<input checked="" type="checkbox"/>	<input checked="" type="checkbox"/>	<input checked="" type="checkbox"/>	<input checked="" type="checkbox"/>	<input checked="" type="checkbox"/>	<input checked="" type="checkbox"/>	<input checked="" type="checkbox"/>	<input checked="" type="checkbox"/>
	Anti Allergy 	<input checked="" type="checkbox"/>	<input checked="" type="checkbox"/>	<input checked="" type="checkbox"/>	<input checked="" type="checkbox"/>	<input checked="" type="checkbox"/>	• Programma automatico								
3	Sintetici 	<input checked="" type="checkbox"/>	<input checked="" type="checkbox"/>	<input checked="" type="checkbox"/>	<input checked="" type="checkbox"/>	- Media - Bassa	<input checked="" type="checkbox"/>	<input checked="" type="checkbox"/>	<input checked="" type="checkbox"/>	<input checked="" type="checkbox"/>	<input checked="" type="checkbox"/>	<input checked="" type="checkbox"/>	<input checked="" type="checkbox"/>	<input checked="" type="checkbox"/>	<input checked="" type="checkbox"/>
	Asciugatura rapida 	<input checked="" type="checkbox"/>	<input checked="" type="checkbox"/>	<input checked="" type="checkbox"/>	<input checked="" type="checkbox"/>	- Media - Bassa	• An Automatic programme								

* NON È POSSIBILE SELEZIONARE SIA POST- TRATTAMENTO CHE L'OPZIONE SUONO

Cotone Standard

- Questo è un programma per capi in cotone.
- La durata di questo programma dipende dalla dimensione del carico, l'impostazione dell'asciugatura selezionata e la velocità di centrifuga usata nella lavatrice (*vedere la sezione Bucato*).
- Il programma Cotone standard di cui al regolamento UE 392/2012 è una selezione Programma 1 con Alto Calore e il livello di asciugatura Asciugatura capi pronti per l'armadio (Configurazione standard/predefinita iniziale). Questo è il programma più efficiente in termini di consumo di energia (UE 392/2012).

Camicie

Opzione Alta temperatura

- Questo è un programma per camicie in cotone.
- Può essere usato per carichi fino a 3kg (circa 10 camicie).

Opzione Media temperatura

- Questo è un programma per camicie in materiale sintetico o un misto di materiali naturali e sintetici, come poliestere e cotone.
- Può essere usato per carichi fino a 3kg (circa 14 camicie).

La durata di questo programma dipende dalla dimensione del carico, l'impostazione dell'asciugatura selezionata e la velocità di centrifuga usata nella lavatrice.

I carichi asciugati con l'impostazione Asciugatura capi pronti per l'armadio sono di solito pronti da indossare, i bordi o le cuciture possono essere leggermente umidi. In questo caso, provare a rigirare le camicie ed eseguire nuovamente il programma per un breve periodo.

Biancheria

- Si tratta di un programma per gli asciugamani e lenzuola in cotone.
- La durata di questo programma dipende dalla dimensione del carico, l'impostazione dell'asciugatura selezionata e la velocità di centrifuga usata nella lavatrice (*vedere la sezione Bucato*).
- Carichi asciugati con l'impostazione Asciugatura Extra di solito sono pronti per l'uso, i bordi o le cuciture possono essere leggermente umidi soprattutto per capi di grandi dimensioni. In questo caso, provare ad aprire per bene il capo ed eseguire nuovamente il programma per un breve periodo.

Programma Anti Allergy

Questo ciclo vanta l'approvazione "Allergy UK" rilasciata dalla "The British Allergy Foundation" che comprova l'effettiva riduzione ed eliminazione degli allergeni (inclusi acari e pollini) dai capi trattati grazie al mantenimento della temperatura costante per tutta la durata del trattamento antiallergico.

Può essere utilizzato su un carico umido completo per asciugare e trattare, o su un carico secco da 4 kg solo per trattare il bucato.

Se il display mostra AZIONE ANTIALLERGICA NON GARANTITA, PULIRE FILTRO : pulire il filtro e riavviare il programma.

Sintetici

- Si tratta di un programma per capi sintetici a bassa temperatura o misto cotone/sintetici per una quantità media di calore.
- La durata di questo programma dipende dalla dimensione del carico, l'impostazione dell'asciugatura selezionata e la velocità di centrifuga usata nella lavatrice (*vedere la sezione Bucato*).

Asciugatura rapida

Questo programma ha tempi ridotti di essiccazione per piccoli carichi fino a 1 kg.

Nota: Asciuga il bucato con l'impostazione Capi asciutti pronti per l'armadio.

- **Opzione Alta temperatura** 
- **Opzione Media temperatura** 

Utilizzare per capi in cotone fino a 1 kg
Utilizzare per capi sintetici fino a 1 kg

ESCLUSIVI - Programmi

! Se il display non è acceso ; Premere il pulsante ON/OFF e selezionare il programma.

Programma		Opzioni disponibili:								Livelli di asciugatura disponibili (Default evidenziato <input checked="" type="checkbox"/>)							
		Partenza Ritardata	Pre-trattamento antipiega	Suono o Post-trattamento antipiega	Suono	Meno lanugine	Livello di calore	Asciugatura temporizzata	Asciugatura a sensore	Asciugatura a umido	Asciugatura per stiratura	Asciugatura extra in gruccia	Asciugatura in gruccia	Asciugatura leggera	Asciugatura capi pronti per l'armadio	Asciugatura extra	
4	Jeans	<input checked="" type="checkbox"/>	<input checked="" type="checkbox"/>	<input checked="" type="checkbox"/>	*	X	X	X	<input checked="" type="checkbox"/>	<input checked="" type="checkbox"/>	<input checked="" type="checkbox"/>	<input checked="" type="checkbox"/>	<input checked="" type="checkbox"/>	<input checked="" type="checkbox"/>	<input checked="" type="checkbox"/>	<input checked="" type="checkbox"/>	
	Piumini	<input checked="" type="checkbox"/>	<input checked="" type="checkbox"/>	<input checked="" type="checkbox"/>	*	X	- Alta - Media	X	• Programma automatico								
5	Lana	X	X	X	<input checked="" type="checkbox"/>	X	X	X	• Programma automatico								
	Seta	X	X	X	X	X	X	X	<input checked="" type="checkbox"/>	<input checked="" type="checkbox"/>	<input checked="" type="checkbox"/>	<input checked="" type="checkbox"/>	<input checked="" type="checkbox"/>	<input checked="" type="checkbox"/>	<input checked="" type="checkbox"/>	X	
6	Baby Delicati	<input checked="" type="checkbox"/>	<input checked="" type="checkbox"/>	<input checked="" type="checkbox"/>	*	X	X	<input checked="" type="checkbox"/>	<input checked="" type="checkbox"/>	<input checked="" type="checkbox"/>	<input checked="" type="checkbox"/>	<input checked="" type="checkbox"/>	<input checked="" type="checkbox"/>	<input checked="" type="checkbox"/>	<input checked="" type="checkbox"/>	X	
	Ciclo capi scuri (NERI)	<input checked="" type="checkbox"/>	X	X	<input checked="" type="checkbox"/>	X	X	X	• An Automatic programme								

* NON È POSSIBILE SELEZIONARE SIA POST- TRATTAMENTO CHE L'OPZIONE SUONO

Jeans

- Questo è un programma per jeans in cotone denim. Prima di asciugare i jeans rovesciare le tasche.
- Può essere usato per carichi fino a 3kg (circa 4 paia).
- Non mescolare articoli colorati scuri e chiari.
- Può essere usato anche per altri capi dello stesso materiale, come giacche/giubbini.
- La durata di questo programma dipende dalla dimensione del carico, l'impostazione dell'asciugatura selezionata e la velocità di centrifuga usata nella lavatrice.
- I capi asciugati con l'impostazione Asciugatura extra di solito sono pronti per essere indossati, anche se cuciture o bordi possono essere leggermente umidi. In questo caso, provare a rivoltare i jeans ed eseguire nuovamente il programma per un breve periodo.

! Non è consigliabile usare questo programma con jeans con fasce elastiche, borchie o ricami.

Piumini

- ! Fare attenzione, questo programma NON asciuga capi danneggiati dato che si potrebbero bloccare i fori del filtro dell'aria con conseguente rischio di incendio.
- Deve essere utilizzato solo per piumini per letti singoli: NON adatto per piumini di letti matrimoniali o a due piazze.
- I capi asciugati con questo programma di solito sono pronti per essere usati, anche se possono essere leggermente umidi in alcuni punti. In questo caso, provare a distenderli, scuoterli ed eseguire nuovamente il programma per un breve periodo.
- Adatto anche per giacche imbottite con piuma d'oca.
- Selezionare un calore elevato per piumini in cotone e medio per piumini sintetici
- La durata di questo programma dipende dalle dimensioni e dalla densità del carico e dalla velocità di centrifuga utilizzata nella lavatrice.



Programma Lana

- Questo è un programma per preservare nell'asciugatrice gli indumenti contrassegnati con il simbolo .
- Può essere usato per carichi fino ad 1kg (circa 3 maglioni).
- Consigliamo di rovesciare gli indumenti prima dell'asciugatura.
- La durata di questo programma dipende dalla dimensione del carico, l'impostazione dell'asciugatura selezionata e la velocità di centrifuga usata nella lavatrice.
- I carichi che vengono asciugati con questo programma sono di solito pronti da indossare, ma con alcuni indumenti più pesanti i bordi potrebbero essere leggermente umidi. Fare asciugare questi naturalmente, poiché un'ulteriore processo di asciugatura potrebbe danneggiare gli indumenti.

! Al contrario di altri materiali, il meccanismo di restringimento della lana è irreversibile; cioè non ritorna alla dimensione e alla forma originale.

! Questo programma non è indicato per gli indumenti acrilici.

Seta

- Questo è un programma per asciugare capi delicati di seta.
- Può essere usato per carichi fino a 0,5kg.
- La durata di questo programma dipende dalla dimensione del carico, l'impostazione dell'asciugatura selezionata e la velocità di centrifuga usata nella lavatrice.
- I capi asciugati con l'impostazione Asciugatura capi pronti per l'armadio di solito sono pronti per essere utilizzati, anche se alcuni capi possono presentare bordi leggermente umidi. In questo caso, provare a distenderli o rivoltarli ed eseguire nuovamente il programma per un breve periodo.

Avvio e programmi

Programma Baby Delicati

- Questo è un programma per l'asciugatura dei capi delicati e della biancheria da letto del neonato (Cotone e ciniglia) e per l'asciugatura di capi delicati.
- NON asciugare capi come bavaglino e pannolini a mutandina con rivestimenti in plastica.
- Può essere usato per carichi fino a 2kg.
- La durata di questo programma dipende dalla dimensione del carico, l'impostazione dell'asciugatura selezionata e la velocità di centrifuga usata nella lavatrice.
- I carichi asciugati con questo programma sono pronti da indossare, ma con capi più pesanti i bordi potrebbero essere ancora leggermente umidi. In tal caso, provare a rovesciare i capi e riavviare il programma per un breve periodo.











Ciclo capi scuri (NERI)

Questo programma aiuta a mantenere inalterati i capi di cotone scuri, controllando la velocità del motore e la rotazione del tamburo nonché la temperatura di essiccazione più bassa.

- Può essere usato per carichi di capi di cotone e di jeans, fino ad un massimo di 3 kg.
- Il carico deve essere centrifugato in lavatrice ad una velocità di rotazione tra i 1200 - 1400 giri al minuto.
- La durata di questo programma dipende dalla dimensione del carico e dalla velocità di centrifuga usata nella lavatrice.
- Poiché si tratta di un programma di trattamento mirato a proteggere i vostri vestiti di colore scuro, la durata del programma potrebbe essere superiore alle 4 ore.
- Asciuga al livello di Capi asciutti pronti per l'armadio.

EXTRA - Programmi

! Se il display non è acceso ; Premere il pulsante ON/OFF  e selezionare il programma.

Programma		Opzioni disponibili:							Livelli di asciugatura disponibili (Default evidenziato <input checked="" type="checkbox"/>)							
										Asciugatura a umido	Asciugatura per stiratura	Asciugatura extra in gruccia	Asciugatura in gruccia	Asciugatura leggera	Asciugatura capi pronti per l'armadio	Asciugatura extra
7	Peluche 	<input checked="" type="checkbox"/>	<input checked="" type="checkbox"/>	<input checked="" type="checkbox"/>	<input checked="" type="checkbox"/>	<input checked="" type="checkbox"/>	<input checked="" type="checkbox"/>	<input checked="" type="checkbox"/>	<input checked="" type="checkbox"/>	• Programma automatico						
	Caldo Abbraccio (HEAT & ENJOY) 	<input checked="" type="checkbox"/>	<input checked="" type="checkbox"/>	<input checked="" type="checkbox"/>	<input checked="" type="checkbox"/>	<input checked="" type="checkbox"/>	<input checked="" type="checkbox"/>	<input checked="" type="checkbox"/>	<input checked="" type="checkbox"/>	• Programma automatico						
8	Stira Facile 	<input checked="" type="checkbox"/>	<input checked="" type="checkbox"/>	<input checked="" type="checkbox"/>	<input checked="" type="checkbox"/>	<input checked="" type="checkbox"/>	<input checked="" type="checkbox"/>	<input checked="" type="checkbox"/>	<input checked="" type="checkbox"/>	• Programma automatico						
	Rinfresca 	<input checked="" type="checkbox"/>	<input checked="" type="checkbox"/>	<input checked="" type="checkbox"/>	<input checked="" type="checkbox"/>	<input checked="" type="checkbox"/>	<input checked="" type="checkbox"/>	<input checked="" type="checkbox"/>	<input checked="" type="checkbox"/>	• Programma automatico						
9	Memo M	• Dipende dal programma scelto. <i>Vedere i dettagli precedenti.</i>														

Programma per peluche

Con questo programma è possibile rimuovere più facilmente la polvere e lavare più spesso il peluche perché il tempo di asciugatura è molto ridotto rispetto all'essiccazione all'aria aperta. Si tratta di un ciclo di asciugatura delicato, che asciuga a bassa temperatura e con una morbida azione meccanica per mantenere al meglio l'aspetto originale e la lucentezza del pelo. **Nota bene:** per la protezione contro le allergie, mettere nel freezer il proprio peluche per 24 ore e poi lavarlo e asciugarlo. Ripetere l'operazione ogni 6 settimane. Prima dell'asciugatura rimuovere gli accessori come vestiti, colletti o carillon dal peluche e proteggere gli occhi con nastro adesivo dopo averli asciugati con un panno. La durata del programma varia a seconda della quantità e caratteristica del carico. Il carico massimo non dovrebbe superare 2,5 kg e il singolo peluche non dovrebbe superare i 600 g.

Caldo Abbraccio (HEAT & ENJOY)

Questo programma aiuta a riscaldare asciugamani e accappatoi per una sensazione di piacevole calore dopo il bagno o la doccia. È utile anche per riscaldare i vestiti prima di indossarli durante l'inverno. Il ciclo riscalda i vestiti fino a a 37°C (temperatura corporea), il display visualizza **RISCALDAMENTO** e funziona a questa temperatura per un massimo di 4 ore o fino a quando si arresta il ciclo aprendo lo sportello quando il display mostra **PRONTO**. Carico massimo: 3 kg. **Nota bene:** durante questo programma il pulsante Avvio/Pausa è disabilitato.

Rinfresca

- ! 'Rinfresca' non è un programma di asciugatura e non va utilizzato per capi bagnati.
- Può essere utilizzato su qualsiasi dimensione di carico, ma è più efficace sui piccoli carichi.
- Non sovraccaricare l'asciugabiancheria (*vedere la sezione Bucato*).
- Questo programma dura 20 minuti e arieggia i capi con aria fredda. Da utilizzare anche per raffreddare i capi caldi.

Programma di stiratura facile (Stira Facile)

“Stiratura facile” è un breve programma di 10 minuti (8 minuti di riscaldamento seguiti da 2 minuti di asciugatura a freddo) che tratta le fibre dei tessuti rimasti immobili per un lungo periodo di tempo. Il ciclo distende le fibre dei capi in modo da agevolarne la stiratura e la piegatura.

! Questo non è un programma di asciugatura e non va quindi utilizzato con capi ancora bagnati.

Per risultati ottimali: 1. Non caricare il cestello oltre la capacità massima.

I seguenti valori si riferiscono al peso degli indumenti asciutti:

Tessuto	Carico massimo
Cotone e Misto cotone	2,5 kg
Sintetico	2 kg
Jeans	2 kg

2. Svuotare l'asciugatrice subito dopo la fine del programma; appendere, piegare o stirare i capi per poi riporli nell'armadio. Se ciò non fosse possibile, ripetere il programma.

L'effetto prodotto dal programma “Stiratura facile” varia da tessuto a tessuto. I migliori effetti si ottengono su tessuti tradizionali, quali Cotone o Misto cotone; invece, le caratteristiche di tessuti quali le fibre acriliche o il Tencel® non consentono di ottenere gli stessi risultati.

I Comandi

! Avvertenza. Se dopo aver premuto il pulsante Avvio/Pausa >|| la posizione della manopola programmi è cambiata, la nuova posizione NON modifica il programma selezionato.

Per cambiare un programma selezionato, premere il pulsante Avvio/Pausa >||, la spia lampeggia di giallo per indicare che il programma è in pausa. Selezionare il nuovo programma e le opzioni, la luce lampeggerà di verde. Premere nuovamente il pulsante Avvio/Pausa >|| il nuovo programma verrà avviato.

• Pulsanti Opzione

Questi pulsanti vengono usati per personalizzare il programma selezionato secondo le proprie esigenze. Un programma deve essere stato selezionato premendo un pulsante di selezione programma, prima di selezionare un'opzione. Non tutte le opzioni sono disponibili per tutti i programmi (*vedere la sezione Programmi*). Se un'opzione non è disponibile e si preme il pulsante, il segnalatore acustico suonerà 3 volte. Se l'opzione è disponibile, la spia sul display vicino ai pulsanti inferiori lampeggia per indicare che l'opzione è stata selezionata.

Partenza Ritardata

L'avvio di alcuni programmi (*vedere la sezione Il Display e Avvio e programmi*) può essere ritardato fino a 24 ore. Accertarsi che il recipiente dell'acqua sia vuoto prima di impostare un avvio ritardato.

Pre-trattamento anti piega

Questa opzione è disponibile solo se è stato selezionato un avvio ritardato. I capi vengono movimentati ripetutamente durante il periodo di ritardo, per contribuire ad evitare la formazione di pieghe.

Post-trattamento anti piega

Quando disponibile e selezionato, gli indumenti vengono movimentati ripetutamente dopo la fine dei cicli di asciugatura e asciugatura a freddo, per evitare la formazione di pieghe nel caso la biancheria non venga rimossa immediatamente dopo la fine del programma.



Nota: la spia Avvio/Pausa lampeggia di giallo durante questa fase.

Nota: se è stata selezionata l'opzione Suono questa opzione non è disponibile.

Livello pulsante di calore, Display e Icone

Non tutti i programmi consentono di modificare il livello di calore e alcuni programmi permettono tutte e tre le opzioni del livello di calore: Bassa, Media e Alta.

Quando le opzioni di calore di livello sono disponibili premendo questo pulsante si cambia il livello di calore e il display mostra brevemente il livello selezionato di calore, insieme a una visualizzazione dell'icona livello selezionato:

ALTA TEMPERATURA	
MEDIA TEMPERATURA	
BASSA TEMPERATURA	

Suono

Quando disponibile e selezionato, il segnalatore acustico segnala la fine del ciclo di asciugatura per ricordare che i capi sono pronti per essere rimossi.

Nota: se è stata selezionata l'opzione post Anti-piega questa opzione non è disponibile.

Meno lanugine

Riducendo l'azione meccanica durante la fase di asciugatura finale, la quantità di pelucchi e lanugine prodotti è sostanzialmente ridotta, proteggendo quindi le fibre dei vostri indumenti.

• DISPLAY TEMPO

Il display mostra sia il periodo di tempo di avvio ritardato rimanente, che il periodo di tempo rimasto per un programma di asciugatura (*vedere la sezione Il Display*).

Il display indica inoltre se c'è un problema con l'asciugatrice, se ciò si verifica, il display indicherà F seguito da un numero di codice di guasto (*vedere la sezione Ricerca guasti*).

• Svuotare il recipiente di raccolta dell'acqua

(I messaggi sullo svuotamento possono essere ignorati se l'asciugatrice è collegata ad uno scarico in quanto non vi è alcuna necessità di svuotare il contenitore dell'acqua). I messaggi sono visualizzati per ricordarvi di svuotare il contenitore dell'acqua (*vedere la sezione Il Display*).

Se il recipiente si riempie nel corso di un programma, il riscaldatore si spegne e l'asciugatrice avvia una fase di Asciugatura ad Aria Fredda. Dopo ciò si ferma e un messaggio vi informa di **SVUOTARE BOTTIGLIA**

È necessario svuotare il recipiente dell'acqua e riavviare l'asciugatrice, altrimenti i capi non si asciugheranno. Dopo aver riavviato l'asciugatrice, l'icona impiegherà alcuni secondi per uscire dalla funzione.

Per evitare questo procedimento svuotare sempre il recipiente dell'acqua, ad ogni utilizzo dell'asciugatrice (*vedere la sezione Manutenzione*).

• Apertura Sportello

Aperto lo sportello durante il funzionamento di un programma, l'asciugatrice si arresterà e si avranno le seguenti conseguenze:

Nota: la spia Avvio/Pausa lampeggia di giallo durante la fase Post-anti piega di un programma.

- Il display indica **PAUSA**.
- Nel caso in cui sia impostata la partenza ritardata, il ritardo continuerà ad essere conteggiato. Il pulsante Avvio/Pausa deve essere premuto per ripristinare il programma preimpostato. Il display cambia per mostrare lo stato corrente.
- Il pulsante Avvio/Pausa deve essere premuto per ripristinare il programma. Il display cambia per mostrare lo stato corrente.
- Durante la fase *post Anti-piega*, il programma termina. Premendo il pulsante Avvio/Pausa verrà riavviato un nuovo programma dall'inizio.

• Sistema di protezione della pompa di calore

Il sistema della pompa di calore è dotato di una funzionalità di protezione del compressore che entra in funzione se si apre lo sportello o se si verifica una interruzione di energia o se si spegne l'asciugatrice. Questo sistema impedisce al compressore della pompa di calore di avviarsi per 5 minuti dopo che lo sportello è chiuso e il programma è avviato.

• Nota

Qualora avvenisse una interruzione di corrente, spegnere l'alimentazione o rimuovere la spina. Quando viene ripristinata l'alimentazione, premere e tenere premuto il pulsante On/Off finché il display mostra brevemente **ACCENSIONE IN CORSO** e l'asciugabiancheria si riaccende. Quindi, premere il pulsante Avvio/Pausa e il programma riprenderà.

Bucato

Controllo del bucato

- Controllare i simboli riportati sulle etichette dei vari capi, per verificare se l'indumento può essere introdotto nell'asciugatrice.
 - Distinguere il bucato in base al tipo di tessuto.
 - Svuotare le tasche e controllare i bottoni.
 - Chiudere le lampo e i ganci e allacciare senza stringere cinture e lacci.
 - Strizzare gli indumenti per eliminare la maggior quantità di acqua possibile.
- ! Non caricare l'asciugatrice con capi totalmente pieni d'acqua.

Dimensioni massimi di carico

Non caricare il cestello oltre la capacità massima. I seguenti valori si riferiscono al peso degli indumenti asciutti:
 Fibre naturali: massimo 8 kg
 Fibre sintetiche: massimo 4 kg
 ! NON sovraccaricare l'asciugatrice perché ciò ridurrà l'efficienza dell'elettrodomestico.

Etichette con le istruzioni per il lavaggio

Controllare con attenzione le etichette degli indumenti, specialmente se si tratta della prima volta che si introduce il capo in un'asciugatrice. Di seguito sono riportati i simboli più comuni:

- Può essere inserito nell'asciugatrice
- Non** inserire nell'asciugatrice
- Asciugare ad alta temperatura
- Asciugare a bassa temperatura

Tempi di asciugatura

La tabella riportata di seguito indica i tempi APPROSSIMATIVI di asciugatura espressi in minuti. I valori si riferiscono ad indumenti asciutti:

I tempi sono approssimativi e possono variare in base a:

- Quantità di acqua trattenuta dai capi dopo la centrifuga: le asciugamani e in genere i capi delicati trattengono molta acqua.
- Tessuto: i capi dello stesso tessuto, ma con trama e spessore differente, avranno sicuramente tempi di asciugatura diversi.
- Quantità di bucato: capi singoli e piccoli carichi, impiegano più tempo ad asciugarsi.
- Asciugatura: se i capi devono essere stirati, è consigliabile estrarli dall'asciugatrice quando sono ancora umidi. I capi che devono essere completamente asciutti, possono invece essere lasciati più a lungo.
- Temperatura impostata.
- Temperatura della stanza: più è bassa la temperatura della stanza in cui si trova l'asciugatrice, più tempo sarà necessario per l'asciugatura degli indumenti.
- Volume: alcuni capi voluminosi richiedono particolare cura nel processo di asciugatura. È consigliabile rimuovere questi capi, scuoterli e inserirli nuovamente nell'asciugatrice: questa operazione deve essere ripetuta diverse volte durante il ciclo di asciugatura.

! Non asciugare troppo gli indumenti. L'umidità naturale contenuta nei tessuti serve a conservarne la morbidezza e la vaporosità.

Cotone		1 kg	2 kg	3 kg	4 kg	5 kg	6 kg	7 kg	8 kg
	Durata automatica	1:00 - 1:30	1:20 - 1:40	1:40 - 2:10	2:00 - 2:20	2:20 - 3:00	2:30 - 3:10	2:50 - 3:20	3:20 - 4:00
	Minuti automatici	60 - 90	80 - 100	120 - 130	120 - 140	140 - 180	150 - 190	170 - 200	200 - 240
	Asciugatura temporizzata	1:00 o 1:30	1:30	1:30 o 2:00	2:00 o 2:30	2:30	2:30 o 3:00	3:00 o 3:40	3:40
Alta temperatura	Tempi di asciugatura dopo lavaggi in lavatrici da 800-1.000 giri al minuto								
Sintetici		1 kg		2 kg		3 kg		4 kg	
	Durata automatica	0:40 - 0:50		0:50 - 1:00		1:00 - 1:30		1:20 - 2:00	
	Minuti automatici	40 - 50		50 - 60		60 - 90		80 - 120	
	Asciugatura temporizzata	0:40 o 1:00		0:40 o 1:00		1:00 o 1:30		1:00 o 1:30 o 2:00	
Media temperatura	Tempi di asciugatura dopo lavaggi in lavatrici a velocità inferiori								
Delicati (Acrilico)		1 kg			2 kg				
	Durata automatica	0:40 - 1:20			1:20 - 2:20				
	Minuti automatici	40 - 80			80 - 140				
	Asciugatura temporizzata	0:40 o 1:00 o 1:30			1:30 o 2:00 o 2:30				
Bassa temperatura	Tempi di asciugatura dopo lavaggi in lavatrici a velocità inferiori								

- **Nota bene:** Se si mischiano i capi in tessuto sintetico con capi in cotone, questi ultimi potrebbero risultare ancora bagnati al termine del ciclo di asciugatura. In questo caso, avviare un ulteriore breve ciclo di asciugatura.

Potrebbe accadere che l'asciugatrice sembri fuori uso. Prima di contattare il centro di assistenza (*vedere la sezione Assistenza*), analizzare i seguenti suggerimenti per la risoluzione dei problemi:

Problema:**Possibili cause / Soluzioni:**

L'asciugatrice non si accende.

- La spina potrebbe non essere inserita oppure potrebbe non riuscire a fare contatto.
- Potrebbe essersi verificata una mancanza di corrente.
- Il fusibile potrebbe essersi bruciato. Provare a collegare un altro elettrodomestico alla stessa presa.
- Se si utilizza una prolunga, provare a inserire la spina dell'asciugatrice direttamente nella presa.
- Lo sportello potrebbe non essere chiuso correttamente.
- Il programma non è stato impostato correttamente (*vedere la sezione Avvio e programmi*).
- Potrebbe non essere stato premuto il pulsante Start/Pausa (*vedere la sezione Avvio e programmi*).

Il ciclo di asciugatura non viene avviato.

- Potrebbe essere stato impostato un intervallo di tempo di attesa (*vedere la sezione Avvio e programmi*).

L'asciugatura impiega troppo tempo.

- Il filtro potrebbe non essere stato pulito correttamente (*vedere la sezione Manutenzione*).
- Potrebbe essere necessario svuotare il recipiente di raccolta dell'acqua? Il messaggio 'svuotare acqua' lampeggia? (*vedere la sezione Manutenzione*).
- Il filtro della pompa di calore deve essere pulito? (*vedere la sezione Manutenzione*).
- La temperatura impostata potrebbe non essere adatta al tipo di tessuto da asciugare (*vedere la sezione Avvio e programmi, e vedere Bucato*).
- Potrebbe non essere stato selezionato il tempo di asciugatura corretto per il tipo di carico (*vedere la sezione Bucato*).
- La griglia della presa d'aria essere ostruiti (*vedere la sezione Installazione, e la sezione Manutenzione*).
- Gli indumenti erano forse troppo bagnati (*vedere la sezione Bucato*).
- L'asciugatrice potrebbe essere sovraccarica (*vedere la sezione Bucato*).

Viene visualizzato il messaggio svuotare acqua, ma l'asciugatrice sta funzionando da poco tempo.

- Il recipiente dell'acqua probabilmente non è stato svuotato all'avvio del programma. Non attendere il segnale di svuotamento acqua, controllare sempre il recipiente e svuotarlo prima dell'avvio di un nuovo programma di asciugatura (*vedere la sezione Manutenzione*).

Viene visualizzato il messaggio svuotare acqua ed il contenitore d'acqua non è pieno.

- È normale, il messaggio **FINE CICLO, PULIRE FILTRO E SVUOTARE BOTTIGLIA** viene indicato come promemoria per svuotare il contenitore (*vedere la sezione Il Display, e vedere Avvio e programmi*).

Il programma termina e gli indumenti sono più umidi del previsto.

- ! Per motivi di sicurezza i programmi dell'asciugatrice hanno una durata di massimo 5 ore. Se un programma automatico non ha rilevato l'umidità finale richiesta in questo momento, l'asciugatrice completerà il programma e si arresterà. Controllare i punti sopraindicati e fare funzionare nuovamente il programma. Se i risultati sono ancora indumenti umidi, contattare il Centro Assistenza (*vedere la sezione Assistenza*).

Il display indicherà di codice di guasto F seguito da una o due numeros.

- Se il display visualizza un errore:
 - Spegnerne l'apparecchio e togliere la spina. Pulire il filtro e l'unità filtro della pompa di calore (*vedere la sezione Manutenzione*).Riposizionare la spina, accendere e avviare un altro programma. Se viene visualizzato un errore: annotare il codice e contattare il Centro assistenza (*vedere la sezione Assistenza*).

Il display mostra brevemente DEMO ON ogni 6 secondi.

- L'asciugatrice è in stato Dimostrativo. Tieni premuto contemporaneamente i tasti On/Off e Start/Pausa per 3 secondi. Il display mostrerà **DEMO OFF** per 3 secondi e di seguito l'asciugatrice riprenderà la normale funzionalità.

Le spie del pannello di controllo della asciugabiancheria sono spente, anche se l'asciugabiancheria è accesa.

- L'asciugabiancheria passa alla modalità standby per risparmiare energia. Ciò si verifica se ha avuto luogo un black-out o qualora si lascia l'asciugabiancheria senza avviare un programma o dopo il che programma di asciugatura ha finito.
 - Premere e tenere premuto il pulsante On/Off e le luci si accendono.

Assistenza

Sistema della pompa di calore

Questa asciugatrice è dotata di un sistema a tenuta della pompa di calore per asciugare i panni. Per funzionare, la pompa di calore contiene gas fluorurati ad effetto serra (gas F) che sono trattati nel protocollo di Kyoto. Questi gas F sono contenuti in un unità a tenuta ermetica. Questa unità a tenuta contiene 0,29kg di R134a gas F che funge da refrigerante. Se l'unità a tenuta ha un guasto deve essere sostituita con una nuova. Contattare il più vicino centro d'assistenza per consigli.

• **Nota:** i gas contenuti nel sistema sigillato non sono pericolosi alla salute, ma se fuoriescono avranno un impatto sul riscaldamento globale.

Prima di chiamare il centro di assistenza:

- Provare a risolvere il problema in modo autonomo servendosi dei consigli della sezione *Risoluzione dei problemi*.
- In caso contrario, spegnere l'asciugatrice e chiamare il più vicino centro di assistenza.

Il **Servizio Assistenza Hotpoint-Ariston**, è l'unica assistenza tecnica specializzata e autorizzata per il tuo elettrodomestico in **garanzia** e **fuori garanzia**.

Scopri il supporto costante che **Hotpoint-Ariston** dedica ai suoi clienti con un **call center centralizzato in Italia** e in grado di attivare il **centro assistenza più vicino a te** tra i circa 200 centri distribuiti in modo capillare su tutto il territorio italiano.

Assistenza Attiva 7 giorni su 7 199.199.199 *

Se hai necessità di un intervento chiama il Numero Unico Nazionale 199.199.199*.

Grazie ad uno staff di collaboratori sempre disponibile che garantisce un servizio rapido ed efficiente e ad una rete di assistenza composta da oltre 600 tecnici specializzati, costantemente formati dall'azienda, potrai avere un supporto di qualità in qualsiasi momento tu ne abbia bisogno, anche se il tuo elettrodomestico non è più coperto dalla garanzia convenzionale.

Assistenza Estesa

La conformità dei prodotti Hotpoint-Ariston ai più elevati standard qualitativi permette di offrirti, ad integrazione della garanzia convenzionale, programmi di assistenza innovativi. Formule esclusive che rispondono ad ogni problema di manutenzione ed includono gratuitamente il contributo di trasferimento del tecnico a domicilio, la manodopera e le parti di ricambio originali.

Per aderire è sufficiente contattare il Numero Unico Nazionale 199.199.199*, oppure online sul sito www.hotpoint-ariston.it/assistenza-estesa

Linea Accessori Professionali

Scopri la vasta gamma di accessori e detersivi raccomandata da Hotpoint-Ariston.

Una linea di prodotti pensata per migliorare la performance dei tuoi elettrodomestici e garantirne una perfetta manutenzione.

<http://eshop.hotpoint.it/eshop/>

Notizie da comunicare al centro di assistenza:

- nome, indirizzo e codice postale
- numero di telefono
- tipo di problema verificatosi
- data di acquisto
- modello dell'apparecchio (Mod.)
- numero di serie (S/N)

Queste informazioni sono riportate sull'etichetta dei dati posta all'interno dello sportello dell'asciugatrice.

Ricambi

L'asciugatrice è un elettrodomestico complesso: tentare di ripararlo da soli o farlo riparare da persone non qualificate, oltre a poter provocare lesioni, potrebbe anche danneggiare in modo grave l'apparecchio e invalidare la garanzia sulle parti di ricambio. Contattare sempre un tecnico qualificato nel caso in cui si verifichi un malfunzionamento dell'asciugatrice.

• **Nota bene:** manutenzioni o riparazioni effettuate da una persona non qualificata che includono accedere all'unità della pompa di calore a tenuta rappresentano una trasgressione.

Risparmio energetico e rispetto dell'ambiente

- Strizzare bene i capi per rimuovere tutta l'acqua possibile prima di introdurli nell'asciugatrice (se si utilizza una lavatrice, impostare un ciclo di centrifuga). In questo modo si risparmieranno tempo ed energia durante l'asciugatura.
- Ogni volta che si utilizza l'asciugatrice a pieno carico, si risparmia energia: capi singoli e piccoli carichi, impiegano più tempo ad asciugarsi.
- Pulire il filtro alla fine di ogni ciclo di asciugatura così da contenere i costi connessi al consumo energetico (*vedere la sezione Manutenzione*).

* Il costo della telefonata è di 14,49 centesimi di euro al minuto (iva inclusa) dal Lun. al Ven. dalle ore 08:00 alle ore 18:00, il Sab. dalle ore 08:00 alle 13:00, e di 5,67 centesimi di euro al minuto (iva inclusa) dal Lun. al Ven. dalle 18:00 alle 08:00, il Sab. dalle 13:00 alle 08:00 e i giorni festivi, per chi chiama da telefono fisso. Per chi chiama da cellulare il costo è legato all'operatore telefonico utilizzato.

Le suddette tariffe potrebbero essere soggette a variazione da parte dell'operatore telefonico utilizzato

Informazioni sul prodotto...

(Regolamento CE 392/2012)

 Hotpoint

ARISTON

Marca	Hotpoint Ariston	Modelli	TCD 872
Capacità nominale di biancheria in cotone per il programma standard a pieno carico pari a 8 kg		Classe di efficienza energetica	A++
Consumo ponderato annuo di energia (AE_c) 235.3 kWh Il consumo annuo viene calcolato su 160 cicli di asciugatura del programma standard per cotone a pieno carico e a carico parziale e il consumo nelle modalità a basso consumo. Il consumo effettivo di energia per ciclo dipenderà da come si utilizza l'apparecchio.			
Questa asciugabiancheria familiare è una Asciugabiancheria a condensazione automatica			
Consumo di energia: a pieno carico E_{dry} 1.96 kWh , a carico parziale $E_{dry1/2}$ 1.09 kWh			
Consumo di potenza: modo spento (P_o) 0.17 W , modo lasciato acceso (P_l) 3.27 W			
Durata del 'modo stand-by' per sistemi di gestione di potenza, 30 minuti			
Il 'programma cotone standard' più efficiente, adatto per asciugare il bucato normale di cotone bagnato, in termini di consumo di energia, per cotone utilizzato a pieno carico e carico parziale è Cotone Standard, Alta Temperatura - capi asciutti come nell'armadio			
Durata del programma (in minuti): a pieno carico e a carico parziale ponderato (T_t) 163 , a pieno carico (T_{dry}) 213 , a carico parziale ($T_{dry1/2}$) 126			
Efficienza di condensazione: Classe B			
Efficienza media di condensazione (%): a pieno carico (C_{dry}) 81 , a carico parziale ($C_{dry1/2}$) 81 ponderato (C_t) a carico pieno e parziale 81			
Diffusione di inquinamento acustico 70 dB(A) re 1 pW			

* "Informazione del consumatore in conformità con il Regolamento UE 932/2012".

Energia tipica utilizzata	- Sintetici	pieno carico 0.68 kWh , carico parziale non applicabile
Tempo di asciugatura tipico	- Sintetici	pieno carico 85 minuti, carico parziale non applicabile

Informazioni per riciclaggio e smaltimento

Nell'ambito del nostro costante impegno in difesa dell'ambiente, ci riserviamo il diritto di utilizzare componenti riciclati di qualità per ridurre i costi del cliente e minimizzare lo spreco di materiali.



- Smaltimento del materiale di imballaggio: seguire le normative locali, così da permettere di riciclare l'imballaggio.
- Per ridurre i rischi di incidenti ai bambini, rimuovere la sportello e la spina, quindi tagliare il cavo di alimentazione a filo con l'apparecchio. Smaltire queste parti separatamente per assicurarsi che l'elettrodomestico non possa più essere collegato a una presa di corrente.

Smaltimento : La direttiva Europea 2012/19/CE sui rifiuti di apparecchiature elettriche ed elettroniche (RAEE), prevede che gli elettrodomestici non debbano essere smaltiti nel normale flusso dei rifiuti solidi urbani. Gli apparecchi dismessi devono essere raccolti separatamente per ottimizzare il tasso di recupero e riciclaggio dei materiali che li compongono ed impedire potenziali danni per la salute e l'ambiente.

Questo asciugatore utilizza una pompa di calore sigillata contenente gas fluorurati che devono essere recuperati e smaltiti.



Il simbolo del cestino barrato è riportato su tutti i prodotti per ricordare gli obblighi di raccolta separata.

Quando si acquista una nuova apparecchiatura equivalenti si può consegnare il RAEE al negoziante, che è tenuto a ritirarlo gratuitamente; i RAEE di "piccolissime dimensioni" (nessun lato sopra i 25 cm) possono essere consegnati gratuitamente ai negozianti anche se non si acquista nulla (solo nei negozi con superficie di vendita superiore a 400 mq).

Per ulteriori informazioni, sulla corretta dismissione degli elettrodomestici, i detentori potranno rivolgersi al servizio pubblico preposto o ai rivenditori.

 L'elettrodomestico è conforme alle seguenti direttive CEE:
- 2006/95/CEE sui dispositivi a bassa tensione
- 2004/108/EC sulla compatibilità elettromagnetica

D**I**

Italiano, 1

D**Deutsch, 20****E**

Español, 39

P

Português, 58

TCD 872

Wenn Sie den Wäschetrockner das erste Mal einschalten, müssen Sie die von Ihnen bevorzugte Bedienungssprache wählen – siehe Seite 28

WÄSCHETROCKNER

! Bewahren Sie diese Bedienungsanleitung an einem sicheren Ort auf, um sie bei Bedarf als Bezug verwenden zu können. Nehmen Sie sie bei einem Umzug mit und stellen Sie bei einem Verkauf oder der Weitergabe an eine andere Person sicher, dass diese Bedienungsanleitung zusammen mit dem Wäschetrockner abgegeben wird, damit sich der neue Eigentümer ausreichend über die Bedienung und mögliche Vorsichtsmaßnahmen bei der Verwendung des Wäschetrockners informieren kann.

! Lesen Sie diese Bedienungsanleitung sorgfältig durch. Die nachfolgenden Seiten enthalten wichtige Informationen zur Installation und Funktionsweise dieses Gerätes.



Dieses Symbol erinnert Sie daran, das vorliegende Handbuch zu lesen.

Inhaltsverzeichnis

Installation, 21-22

- Aufstellung Ihres Wäschetrockners
- Belüftung
- Wasserabfluss
- Nivellierung Ihres Trockners
- Stromanschluss
- Vor der Inbetriebsetzung Ihres Wäschetrockners

Warnhinweise, 23-24

- Allgemeine Sicherheitshinweise
- Hinweise zur Minimierung des Brandrisikos im Wäschetrockner

Wartung und Pflege, 25-26

- Stromversorgung abschalten
- Filter nach jedem Zyklus reinigen
- Reinigung des Wärmepumpenfilters
- Wasserbehälter nach jedem Zyklus leeren
- Trommelinspektion nach jedem Zyklus
- Reinigung

Beschreibung Ihres Wäschetrockners, 27

- Aufbau
- Bedienblende

Digital Anzeige, 28-30

Start und Programme, 30-34

- Programmauswahl
- Programmtabelle
- Die Bedienelemente

Gewebeart, 35

- Tipps zum Sortieren Ihrer Wäsche
- Artikel, bei denen besondere Sorgfalt erforderlich ist
- Trocknungszeiten

Fehlersuche, 36

Kundendienst, 37

- Ersatzteile

Produktdaten, 38

- Recycling- & Entsorgungsinformationen

Aufstellung des Wäschetrockners

- Den Wäschetrockner so aufstellen, dass ausreichend Abstand zu Gasherden, Öfen, Heizungen oder Kochplatten vorhanden ist, da das Geräte beschädigt werden könnte.
- Der Trockner soll bei einer Zimmertemperatur von 20 bis 23 °C angeschlossen werden für eine optimale Wirkung. Er funktioniert jedoch auch bei einer Zimmertemperatur von 14 bis 30 °C.

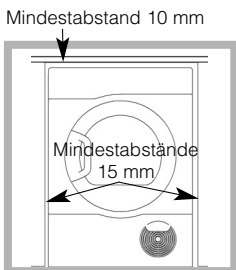

- Wird der Wäschetrockner untergebaut, muss zwischen der Geräteoberseite und der Arbeitsplatte (auch andere Gegenstände) ein Mindestabstand von 10mm eingehalten werden. Um die

Luftzirkulation zu gewährleisten muss ferner zwischen den Seitenwänden des Gerätes und den angrenzenden Möbelschränken oder Wänden ein Mindestabstand von 15mm berücksichtigt werden. Das Gerät muss mit der Rückseite gegen eine Mauer installiert werden.

! Außerdem muss darauf geachtet werden, dass die hinten an der Geräterückseite befindlichen Entlüftungsvorrichtungen nicht blockiert werden.

Belüftung

Während des Betriebs des Wäschetrockners muss eine ausreichende Belüftung sichergestellt sein. Es muss sichergestellt sein, dass der Wäschetrockner in einem Raum mit nicht zu hoher Luftfeuchtigkeit und ausreichender Luftzirkulation aufgestellt wird. Eine ausreichende Luftströmung um den Trockner ist unerlässlich, um eine Kondensation des während des Waschens angefallenen Wassers, zu ermöglichen. In engem Raum oder einem Schrank ist kein effizienter Betrieb des Trockners möglich. ! Wenn der Trockner in einem kleinen oder kalten Raum verwendet wird, kann es zu Kondensatansammlungen kommen.

! Wir raten davon ab, den Wäschetrockner in einem Schrank zu installieren. Beachten Sie bitte, dass der Wäschetrockner niemals hinter einer abschließbaren Tür, einer Schiebetür oder einer Tür, bei der sich das Scharnier auf der gegenüberliegenden Seite zur Trocknertür befindet, installiert werden darf.

Wasserabfluss

Wenn Ihr Wäschetrockner neben einem Abfluss installiert ist, kann das Wasser in diesen Abfluss geleitet werden. Dies macht ein Entleeren des Wasserbehälters überflüssig. Wenn der Wäschetrockner über oder neben einer Waschmaschine positioniert ist, kann für beide Maschinen derselbe Abfluss verwendet werden. Es muss darauf geachtet werden, dass der Abfluss weniger als 1m über dem Wäschetrocknerboden liegt.

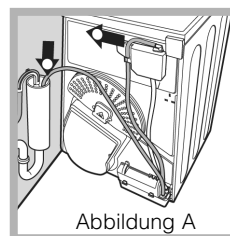

Bringen Sie dann einen Schlauch passender Länge an die Position, die in Abbildung B gezeigt ist, an.

Entfernen Sie den vorhandenen Schlauch von seiner Position, die in Abbildung A gezeigt wird.

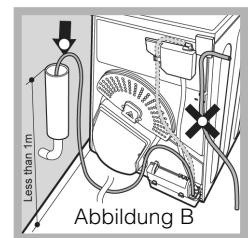

! Sicherstellen, dass der Schlauch nicht zusammengedrückt wird oder Knickstellen bekommt, wenn sich der Wäschetrockner an seinem vorgesehenen Standort befindet.

Nivellierung Ihres Trockners

Für einen korrekten Betrieb muss der Trockner waagrecht ausgerichtet sein.

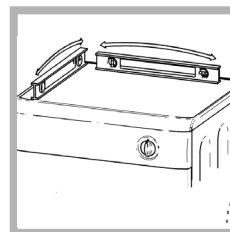

Wenn Sie den Trockner an seinen endgültigen Platz gestellt haben, kontrollieren Sie, ob er waagrecht steht, seitlich und von vorn nach hinten. Sollte der Trockner nicht waagrecht stehen, justieren Sie die vorderen Füße nach oben oder unten, bis der Trockner waagrecht steht.

! ACHTUNG: Bevor der Trockner benutzt wird, muss sichergestellt sein, dass er seit mindestens 6 Stunden in einer aufrechten Position gestanden hat.

Installierung

D

Stromanschluss

Stellen Sie folgende Punkte sicher, bevor Sie die Maschine an die Steckdose anschließen:

- Vergewissern Sie sich, dass Ihre Hände trocken sind.
- Die Steckdose muss geerdet sein.
- Die Steckdose muss für die maximale Leistungsaufnahme gemäß Typenschild ausgelegt sein (*siehe Beschreibung Ihres Wäschetrockners*).
- Die Netzspannung muss der auf dem Typenschild entsprechen (*siehe Beschreibung Ihres Wäschetrockners*).
- Die Steckdose muss mit dem Stecker des Wäschetrockners kompatibel sein. Sollte dies nicht der Fall sein, muss entweder der Stecker oder die Steckdose ausgetauscht werden.

! Der Wäschetrockner darf nicht im Freien installiert werden, selbst wenn der entsprechende Bereich überdacht ist. Es kann sehr gefährlich sein, wenn das Gerät Regen oder starkem Wind ausgesetzt wird.

! Nach der Installation müssen sich Kabel und Stecker des Wäschetrockners leicht erreichen lassen.

! Kein Verlängerungskabel verwenden.

! Das Stromkabel darf keine Biege- oder Quetschstellen aufweisen.

! Das Stromkabel ist regelmäßig zu überprüfen. Sollte das Stromkabel beschädigt sein, muss es vom Hersteller, dessen Kundendienst oder von anderem, qualifizierten Fachpersonal ersetzt werden, um Gefahren zu vermeiden. Neue oder längere Stromkabel sind von konzessionierten Service- Partnern erhältlich.

! Der Hersteller übernimmt keinerlei Haftung, sollten diese Regeln nicht genau beachtet werden.

! Sollten sie sich über einen der obigen Punkte nicht ganz im klaren sein, dann ziehen sie bitte einen qualifizierten Elektriker zu Rate.

Vor der Inbetriebsetzung Ihres Wäschetrockners

Nach der Installation des Wäschetrockners und vor dessen Verwendung muss die Innenfläche der Trommel gesäubert werden, um Staub, der sich während des Transports angesammelt haben könnte, zu entfernen.

Maximale Lademengen

Naturfasern : 8 kg

! Diese Maschine wurde gemäß internationaler Sicherheitsnormen entworfen und hergestellt. Die Warnhinweise dienen Ihrer Sicherheit und müssen unbedingt befolgt werden.

Allgemeine Sicherheitshinweise

- Dieser Wäschetrockner darf von Personen (einschließlich Kinder ab 8 Jahren) mit eingeschränkten körperlichen, geistigen oder sensorischen Fähigkeiten oder ohne ausreichende Erfahrung und Kenntnis verwendet werden, vorausgesetzt, sie werden durch eine für ihre Sicherheit verantwortliche Person beaufsichtigt und eingewiesen.
- Dieser Wäschetrockner ist nur für den Privatgebrauch vorgesehen.
- Die Maschine nicht mit nassen Händen oder Füßen berühren.
- Netzstecker nur per Hand von der Steckdose trennen und nicht am Netzkabel ziehen.
- Nach der Verwendung des Trockners, diesen ausschalten und den Netzstecker herausziehen. Die Tür nicht offen lassen, damit der Trockner von Kindern nicht als Spielzeug verwendet werden kann.
- Sicherstellen, dass Kinder nicht unbeaufsichtigt bleiben und mit dem Wäschetrockner spielen könnten.
- Wartung und Reinigung dürfen nicht von unbeaufsichtigten Kindern ausgeführt werden.
- Kinder unter 3 Jahren müssen von dem Wäschetrockner ferngehalten werden, wenn sie nicht ständig beaufsichtigt werden.
- Die Maschine muss korrekt installiert werden und über ausreichend Belüftung verfügen. Der vorne am Trockner befindliche Lufteinlass und die hinten am Trockner befindliche Entlüftungsvorrichtung dürfen niemals auf irgendeine Weise behindert oder blockiert werden (*siehe Installation*).
- Den Trockner niemals auf einen Teppichboden stellen, bei dem die Florhöhe verhindern würde, dass Luft von unten in den Trockner einströmen kann.

- Vor dem Beladen sicherstellen, dass der Trockner leer ist.
-  Die Rückseite des Trockners kann sehr heiß werden. Deshalb diesen Bereich während des Betriebs nicht berühren.
- Den Trockner erst dann in Betrieb nehmen, wenn der Filter, Wasserbehälter und die Wärmepumpenfiltereinheit fest in ihren Positionen sind (*siehe Wartung*).
- Die maximale Ladekapazität des Trockners niemals überschreiten (*siehe Gewebeat*).
- Nicht tropfend nasse Artikel in den Trockner legen.
- Alle an den Pflegeetiketten gemachten Anweisungen genau durchlesen (*siehe Gewebeat*).
- Den Trockner nicht für große und übermäßig sperrige Artikel verwenden.
- Acrylfasern nicht bei hoher Temperatur trocknen.
- Den Trockner nicht ausschalten, während die Artikel darin noch warm sind.
- Den Filter nach jeder Verwendung reinigen (*siehe Wartung*).
- Den Wasserbehälter nach jeder Verwendung leeren (*siehe Wartung*).
- Die Wärmepumpenfiltereinheit in regelmäßigen Intervallen reinigen (*siehe Wartung*).
- Die Ansammlung von Flusen im Trockner verhindern.
- Niemals auf den Trockner steigen. Dies kann zu einer Beschädigung führen.
- Immer die für die Stromversorgung geltenden Normen und Anforderungen erfüllen (*siehe Installation*).
- Nur Originale-Ersatzteile und zubehöre verwenden (*siehe Kundendienst*).

Warnhinweise

D

Hinweise zur Minimierung des Brandrisikos im Wäschetrockner:

- Nur solche Artikel in den Trockner legen, die mit Waschmittel und Wasser gewaschen und danach gründlich gespült und geschleudert wurden. Artikel, die NICHT mit Wasser gewaschen wurden, stellen ein Brandrisiko dar.
- Keine Wäsche trocknen, die mit Chemikalien behandelt wurde.
- Keine Wäsche trocknen, die mit Gemüse- oder Speiseöl verschmutzt oder vollgesogen ist, da dies ein Brandrisiko darstellt. Mit Öl verschmutzte Wäschestücke können sich selbst entzünden, besonders, wenn sie einer Wärmequelle wie einem Wäschetrockner ausgesetzt werden. Die Wäschestücke werden erwärmt, was zu einer Oxidationsreaktion mit dem Öl führt, wobei die Oxidation weitere Hitze erzeugt. Wenn die Hitze nicht entweichen kann, können die Wäschestücke so heiß werden, dass sie sich entzünden. Durch Aufschichten, Stapeln oder Übereinanderliegen von ölverschmutzten Wäschestücken kann die Wärme nicht entweichen und dies führt zu einem Brandrisiko.

Wenn unbedingt Wäsche, die mit Gemüse- oder Speiseöl oder mit Haarpflegeprodukten verunreinigt ist, im Wäschetrockner getrocknet werden muss, dann sollte sie zunächst mit besonders viel Waschmittel gewaschen werden - dies reduziert das Risiko, beseitigt es aber nicht. Sie sollte nicht aus dem Trockner entnommen und in heißem Zustand gestapelt bzw. übereinandergelegt werden.

- Keine Wäsche trocknen, die zuvor mit Benzin, chemischen Lösungsmitteln oder anderen brennbaren oder explosiven Substanzen gereinigt, gewaschen, eingeweicht oder verschmutzt worden ist. Leichtentzündliche Stoffe, die häufig im häuslichen Umfeld verwendet werden sind: Speiseöl, Aceton, Spiritus, Petroleum, Fleckenentferner, Terpentin, Wachse und Wachs-Entferner. Stellen Sie sicher, dass solche Wäschestücke in heißem Wasser mit einer zusätzlichen Menge an Waschmittel gewaschen worden sind, bevor sie im Trockner getrocknet werden.
- Im Trockner darf keine Wäsche getrocknet werden, die Schaumgummi (auch Latex-Schaum genannt) oder ähnlich strukturierte gummiartige Materialien enthält. Schaumstoff-Materialien können, wenn sie erhitzt werden, durch Selbstentzündung Brände auslösen.
- Weichspüler oder ähnliche antistatische Produkte dürfen nicht in einem Wäschetrockner benutzt werden, es sei denn, die Verwendung ist vom Hersteller des Weichspüler-Produktes ausdrücklich empfohlen.
- Keine Unterwäsche trocknen, die Metallverstärkungen enthält z.B. BHs, die mit Metalldrähten verstärkt sind. Dies kann Schäden am Wäschetrockner verursachen, wenn die Metallverstärkungen sich während des Trocknens lockern sollten.
- Keine Artikel aus Gummi, Kunststoff (z.B. Duschhauben oder Wickelunterlagen), Polyethylen oder Papier trocknen.
- Keine gummibeschichteten Artikel, Kleidung mit Schaumgummi-Pads, Kissen, Galoschen oder Gummi-Turn-/Tennisschuhe trocknen.
- Leeren Sie komplett alle Taschen (Feuerzeuge, Streichhölzer, etc).

! ACHTUNG: Den Wäschetrockner niemals vor Ablauf des Trocknungszyklus anhalten. Lässt sich dies nicht vermeiden, sämtliche Artikel schnell aus dem Trockner nehmen und zur Abkühlung ausbreiten.

Stromversorgung abschalten

! Den Trockner bei Nichtverwendung, während der Reinigung und allen Wartungsarbeiten vom Stromnetz trennen.

Filter nach jedem Zyklus reinigen

Der Filter stellt einen wichtigen Bestandteil Ihres Trockners dar: Er nimmt Flusen und Fasern auf, die sich während des Trocknens ansammeln.

Deshalb muss der Filter nach jedem Zyklus gereinigt werden. Dazu den Filter unter laufendes Wasser halten oder mit einem Staubsauger reinigen. Wenn der Filter verstopft ist, wird sich dies in großem Maße auf die Luftzirkulation im Trockner auswirken. Dies bedeutet längere Trocknungszeiten und einen höheren Energieverbrauch. Außerdem kann dies auch zu einer Beschädigung des Trockners führen.

Der Filter befindet sich vor der Trocknerverkleidung (*siehe Diagramm auf der nächsten Seite*).

Filter herausnehmen:

- 1 Den Plastikgriff des Filters nach oben ziehen.
2. Öffnen Sie den Filter und entfernen Sie die Flusen von der Innenseite.
3. Setzen Sie ihn wieder korrekt ein. Dabei sicherstellen, dass der Filter vollständig bündig in der Trocknerverkleidung platziert ist.
4. Entfernen Sie alle Flusen, die sich auf der Türinnenseite und im Bereich der Türdichtung angesammelt haben sollten.

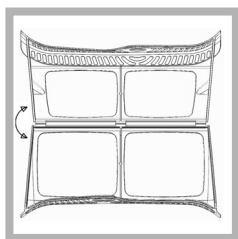

! Den Trockner nicht ohne eingebauten Filter verwenden.

Reinigung der Wärmepumpenfiltereinheit

Regelmäßig (jeweils nach 5 Trocknungsgängen) die Wärmepumpenfiltereinheit herausnehmen und die Oberfläche des Filters von jeglicher Ansammlung von Fusseln befreien. Es wird jedoch empfohlen, diesen Filter nach JEDEM Trocknungsgang zu reinigen, um die Leistung des Trockners zu optimieren.

Um die Wärmepumpenfiltereinheit auszubauen:

1. Den Netzstecker ziehen und die Tür öffnen.
2. Die Abdeckung der Wärmepumpenfiltereinheit öffnen (*siehe Diagramm auf der nächsten Seite*). Die 4 Clips in die senkrechte Position bringen und dann die Filtereinheit nach vorn herausziehen.
3. Die beiden Teile des Filters auseinandernehmen und die Oberfläche des Filters reinigen.

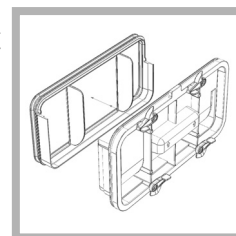

! Die Vorderseite der Wärmepumpe besteht aus dünnen Metallplatten.

Passen Sie auf, dass Sie diese nicht beschädigen oder sich daran verletzen, während Sie die Filtereinheit reinigen, herausnehmen oder wieder einsetzen.

Jedes Mal, wenn Sie die Wärmepumpenfiltereinheit reinigen, säubern Sie auch die Oberfläche der Metallplatten von Flusenansammlungen.

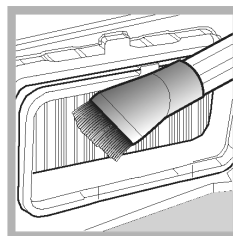

4. Entfernen Sie die Flusen vorsichtig mit einem feuchten Tuch oder Schwamm oder mit einem Staubsauger. NIEMALS mit den Fingern.
5. Die beiden Teile des Filters wieder zusammensetzen, die Dichtungen reinigen und die 4 Clips wieder in die Horizontale Position bringen, sicherstellen, dass die Verschlüsse fest verschlossen sind.

Wartung und Pflege

D

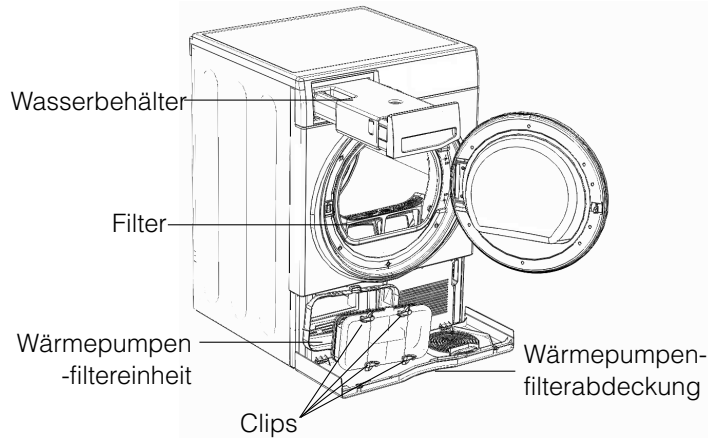

Wasserbehälter nach jedem Zyklus leeren

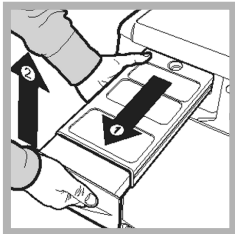

Ziehen Sie den Behälter aus dem Trockner und entfernen Sie entweder die kleine oder große Kappe und entleeren Sie ihn in ein Waschbecken oder einen anderen geeigneten Abfluss.

Setzen Sie die Kappe wieder auf und setzen Sie den Behälter wieder sicher ein.

! Prüfen und entleeren Sie den Behälter vor Beginn jedes Trockenprogramms.

! Die ausbleibende Entleerung des Wasserbehälters verursacht:

- Die Deaktivierung der Heizung (die Wäschefüllung könnte somit bei Beendigung des Trockenzyklus noch feucht sein) (*siehe Die Bedienelemente*).

• Anlauf des Wassersammelsystems

Wenn Ihr Trockner neu ist, sammelt der Wasserbehälter bis zum Anlauf des Systems kein Wasser ... für den Anlauf werden 1 bis 2 Trocknungszyklen benötigt. Danach sammelt der Trockner bei jedem Trocknungszyklus Wasser.

Trommelinspektion nach jedem Zyklus

Die Trommel mit der Hand drehen, um kleine Artikel, die im Trockner zurückgeblieben sein können (wie zum Beispiel Taschentücher) zu entfernen.

Trommelreinigung

! Keine Scheuermittel, Stahlwolle oder Edelstahlreiniger zum Säubern der Trommel verwenden.

An der Edelstahltrommel kann sich mit der Zeit ein farbiger Film bilden. Dies kann durch Wasser und/oder Waschmittel- oder Weichspülerrückstände verursacht werden, beeinträchtigt jedoch auf keinerlei Weise die Leistung des Trockners.

Reinigung

- Externe Teile aus Metall oder Kunststoff sowie Gummitteile können mit einem feuchten Tuch gereinigt werden.
- Das vordere Lufteinlassgitter und die Entlüftungsvorrichtungen hinten am Trockner regelmäßig (alle 6 Monate) mit einem Staubsauger reinigen, um Ansammlungen von Fasern, Flusen oder Staub zu entfernen. Außerdem müssen die Filterbereiche und die Vorderseite der Wärmepumpen gelegentlich mit einem Staubsauger gereinigt werden, um Flusenansammlungen zu entfernen.

! Keine Lösungs- oder Scheuermittel verwenden.

! Den Trockner regelmäßig von einem zugelassenen Monteur überprüfen lassen, um einen sicheren Betrieb der Maschine in elektrischer und mechanischer Hinsicht sicherstellen zu können (*siehe Kundendienst*).

Kurzempfehlungen

- Denken Sie daran, den Türfilter und die Wärmepumpe nach jedem Trockengang zu reinigen.
- Denken Sie daran, den Wasserbehälter nach jeder Füllung zu leeren.

! Auf diese Weise erhalten Sie die besten Leistungen.

Beschreibung Ihres Wäschetrockners

Hotpoint
ARISTON

Aufbau

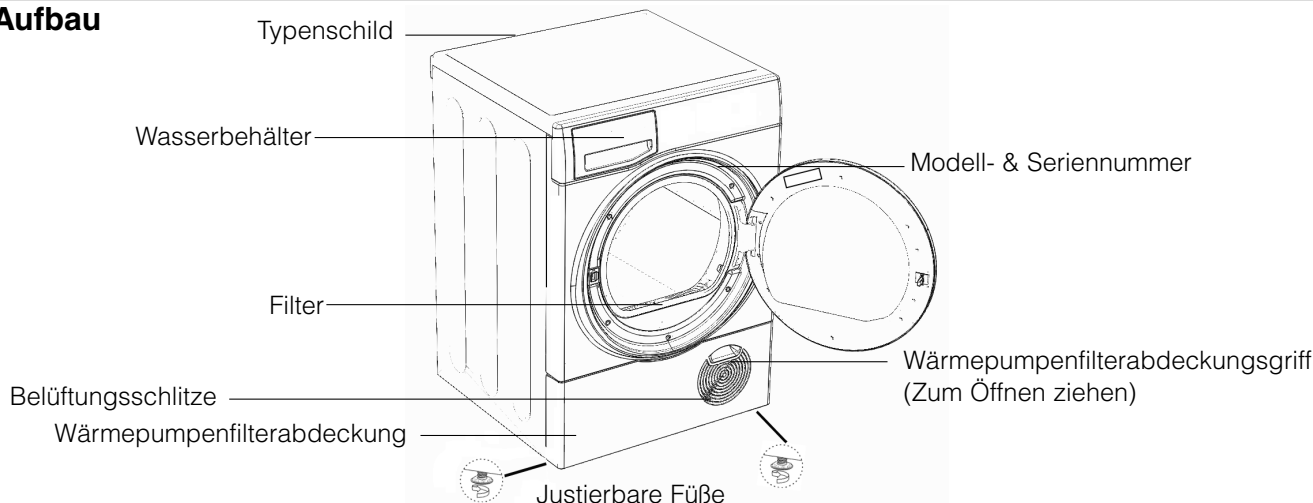

D

Bedienblende

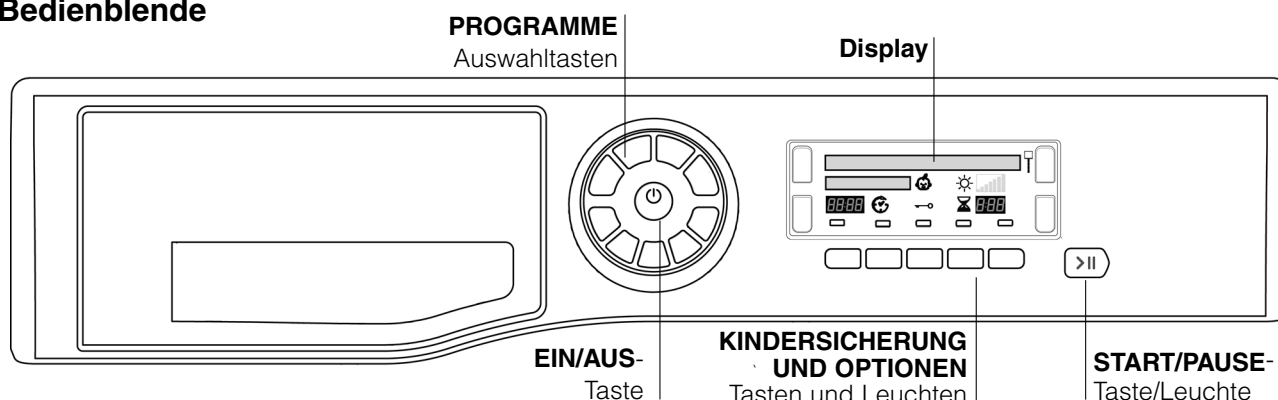

Die **EIN/AUS**-Taste - falls diese gedrückt wird, während der Trockner läuft: Falls das Display **AUSSCHALTEN** anzeigt, hält der Trockner an. Falls das Display **DRÜCKEN + HALTEN** anzeigt, halten Sie die Taste gedrückt. Das Display zählt nun 3, 2, 1 rückwärts und der Trockner hält dann an. Falls Sie die Taste erneut drücken und für mehr als 3 Sekunden gedrückt halten, zeigt das Display kurzzeitig **EINSCHALTEN** an.

Mit den **Programm**-Auswahltasten wird das Programm eingerichtet. Drücken Sie die zum auszuwählenden Programm zugehörige Taste (*siehe Start und Programme*).

Mit der **OPTIONS**-Tasten/-Anzeigen wählen Sie die verfügbaren Optionen für Ihr ausgewähltes Programm (*siehe Die Bedienelemente*). Die Leuchten auf der Displayeinheit neben den unteren Tasten leuchten auf, um die ausgewählte Option anzuzeigen.

Mit der **START/PAUSE**-Taste wird ein gewähltes Programm gestartet. Wenn diese Taste während eines laufenden Programms gedrückt gehalten wird, wird das Programm angehalten. Nach Erönen eines Pieptons zeigt das Display **PAUSE** an und der Trockner stoppt.

Bei laufendem Programm leuchtet das Licht grün, bei unterbrochenem Programm blinkt es gelb und vor Programmstart blinkt es grün (*siehe Start und Programme*).

Hinweis: Diese Leuchte blinkt auch gelb während der Nachbehandlungsphase eines Programms.

Das **Display** zeigt Warnungen und Informationen über das gewählte Programm und seinen Verlauf an (*siehe nächste Seite*).

KINDERSICHERUNG-Taste/icon : Wenn diese Taste nach Auswahl des Trockenprogramms und der entsprechenden Optionen länger gedrückt wird. Die Programmeinstellungen können dann nicht mehr geändert werden und das Display zeigt kurz **VERSCHLIEßEN** . Wenn das Symbol leuchtet sind alle anderen Tasten gesperrt. Zur Beseitigung der Sperre halten Sie die Taste gedrückt. Die Anzeige des Symbols erlischt und das Display zeigt kurz **ENTRIEGELN** an.

Hinweis: Zur Erfüllung der neuen Richtlinien zum Energieverbrauch ist diese Waschtrockner mit einem automatischen Ausschaltssystem (Standby) ausgestattet, das nach 30 Minuten des Nichtgebrauchs in Funktion tritt. Drücken Sie die EIN/AUS-Taste und halten Sie sie gedrückt, bis das Display kurzzeitig **EINSCHALTEN** anzeigt und der Trockner

Der Trocknungsgang für Wolle dieses Wäschetrockners wurde von The Woolmark Company getestet und zertifiziert. Der Gang eignet sich zum Trocknen von Kleidungsstücken aus Wolle, die mit „Handwäsche“ gekennzeichnet sind – vorausgesetzt, die Kleidungsstücke werden mit einem von Woolmark empfohlenen Handwaschgang gewaschen und nach den Anweisungen des Herstellers getrocknet.



M1219 in GB, Irland, Hongkong und Indien Das Woolmark-Symbol ist ein Zertifizierungs-Markenzeichen von ©The Woolmark Company Pty Ltd.

Display

Auswahl Ihrer Sprache

Beim ersten Einschalten Ihres Wäschetrockners sollten Sie die von Ihnen bevorzugte Sprache aus der Verfügbarkeitsliste auswählen.

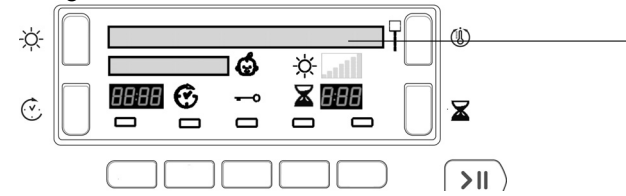

Zur Änderung: muss die gegenwärtig ausgewählte Sprache auf der ersten Displayzeile blinken.

- Drücken Sie die EIN/AUS-Taste, um das Display auszuschalten, und drücken Sie dann alle 3 Tasten und halten Sie sie gedrückt: (☀️) Temperaturoptionen, (🕒) Zeitgesteuert, (☀️) Trocknungsoptionen 5 Sekunden lang gedrückt.
- Drücken Sie die Taste Temperatur-optionen (☀️) oder Zeitgesteuert (🕒), um in der Liste nach oben oder unten zu blättern.
- Wenn die von Ihnen gewünschte Sprache auf der obersten Displayzeile blinkt, wird durch Drücken der Taste Trocknungsoptionen (☀️) Ihre Auswahl übernommen.

Verstehen des Displays

Programmauswahl und Anzeige

Das ausgewählte Programm wird in der ersten Displayzeile angezeigt, und dann wird diese Meldung während des Programmablaufs angezeigt. Acht der Tasten sind mit jeweils zwei Optionen belegt. Wenn Sie die Taste das erste Mal betätigen, wählen Sie die erste Option aus; betätigen Sie sie erneut, wird die zweite Option ausgewählt. Ihre Programmauswahl wird jeweils angezeigt. Die letzte Taste wählt das Programm „Mein Waschgang“ aus.

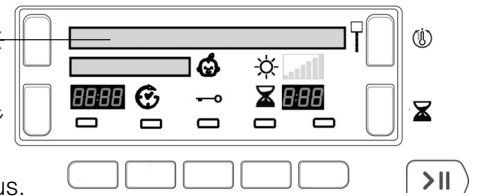

	Erstes Drücken		Zweites Drücken	
1	STANDARD BAUMWOLLE	☐	HEMDEN	👔
2	BED & BATH	🛏️	ANTIALLERGEN	🌸
3	KUNSTFASERN	🧪	SCHNELLTROCKNEN	🕒
4	JEANS	📄	DAUNEN	🪶
5	WOLLE	🐑	SEIDE	👚
6	BABY-FEINES	🍼	DUNKLES	👕
7	KUSCHELTIERE	🐾	HEAT & ENJOY	🏠
8	BÜGELLEICHT	🧊	AUFFRISCHEN	👚
9	MEIN WASCHGANG M (siehe unten)			

Mein Waschgang : Wenn Sie die Mein Waschgang-Taste wählen, erscheint im Display vor dem Namen des ausgewählten Programms ein ' M '. Beispielsweise **M STANDARD BAUMWOLLE** (siehe Start und Programme).

Trocknungsoptionen

Auswahlmöglichkeiten bei der Wahl eines automatischen Programms, das über verschiedene Trocknungsgrade verfügt (siehe Programmtabelle).

Die zweite Displayzeile zeigt den von Ihnen gewünschten Trocknungsgrad an. Mit jedem Drücken der Trocknungsoptionen-Taste ☀️ wird die nächste Option aus der Liste unten ausgewählt und angezeigt. Das Display weist außerdem je nach Auswahl 1-7 Balken auf, die während des Programmfortschritts angezeigt werden.

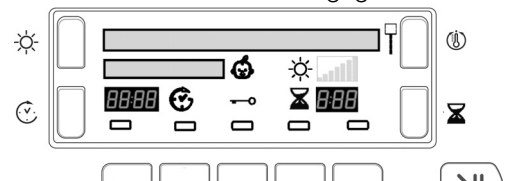

! Einige automatische Programme lassen keine Änderung des Trocknungsgrades zu oder bieten nicht alle Trocknungsgrade an.

FEUCHT	☀️	<input type="checkbox"/> Dampftrocken:	Trocknet Ihre Wäsche, sodass sie für das Bügeln mit einem Bügelautomaten bereit ist.
BÜGELTROCKEN	☀️	<input type="checkbox"/> Bügeltrocken:	Trocknet Ihre Wäsche, sodass sie für das Bügeln per Hand bereit ist.
AUFHÄNGEN +	☀️	<input type="checkbox"/> Kleiderbügeltrocken plus:	Trocknet Ihre Feinwäsche soweit, dass sie zum Endtrocknen aufgehängt werden kann.
AUFHÄNGEN	☀️	<input type="checkbox"/> Kleiderbügeltrocken:	Trocknet Ihre Wäsche soweit, dass sie zum Endtrocknen aufgehängt werden kann.
LEICHT	☀️	<input type="checkbox"/> Leicht trocken:	Trocknet Ihre Feinwäsche soweit, dass sie eingeräumt werden kann.
SCHRANK	☀️	<input type="checkbox"/> Schrantrocken:	Trocknet Ihre Wäsche soweit, dass sie eingeräumt werden kann.
TROCKNEN +	☀️	<input type="checkbox"/> Extratrocken:	Trocknet Ihre Wäsche soweit, dass sie sofort getragen werden kann.

Programmfortschritt

Die zweite Displayzeile zeigt den Status des Programms während des Fortschritts an (lange Meldungen rollen quer über die Zeile ab).

TROCKNEN	
KALTTROCKNEN	
AUFWÄRMEN	Das Programm Heat & Enjoy (Erwärmen und Wohlfühlen)
FERTIG	
ENDE DES TROCKENGANGS, KNITTERSCHUTZ	(bei Auswahl der Option Knitterschutz)
ENDE DES TROCKENGANGS, FILTER REINIGEN UND WASSERBEHÄLTER LEEREN	

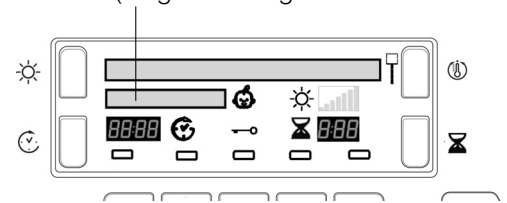

Zeitgesteuertes Trocken

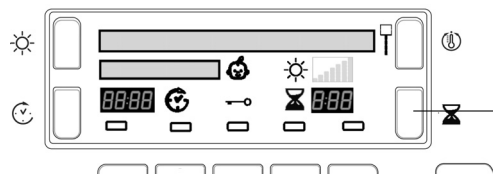

Nach der Auswahl eines Programms, das die Option Zeitgesteuertes Trocken hat, drücken Sie die Zeitdauer-Taste  und die Anzeige schaltet die Zeitauswahl mit jedem Drücken und Freigeben der Taste schrittweise weiter (*siehe Start und Programme*).

Jedes Drücken reduziert die Zeitdauer und die Anzahl der verfügbaren Zeitoptionen, je nach gewähltem Programm/Material.

Das Symbol Zeitgesteuert  wird neben der Zeitangabe angezeigt.

Die ausgewählte Zeit wird nach Programmstart weiter angezeigt, aber kann auf Wunsch jederzeit geändert werden.

Verzögerungszeit und Zeitdauer bis zum Ende

Manche Programme haben einen verzögerten Start (*siehe Start und Programme*). Drücken Sie die Verzögerungstaste  und das Symbol blinkt.

Mit jedem Drücken der Verzögerungstaste  schaltet die Verzögerungseinstellung in Stundenschritten weiter von: **1h** bis **24h**, dann auf **OFF** und danach nach einigen Sekunden die Verzögerung ab.

Die Verzögerungszeit wird auf dem Display neben der Verzögerungstaste angezeigt.

Auf dem Display werden die Minuten der Verzögerungsdauer nach dem Drücken der Start/Pause-Taste **>||** heruntergezählt.

Die zweite Displayzeile zeigt **BEGINNT IN** an.

Sie können die ausgewählte Verzögerungsdauer auf Wunsch jederzeit ändern oder stornieren.

Nach Drücken der Taste Start/Pause wird die Zeit bis Programmende in Stunden und Minuten angezeigt, wobei minutenweise rückwärts gezählt wird.

Zeit bis Programmende

Nach Ablauf der Verzögerungsphase oder, falls keine Verzögerung ausgewählt wurde, für die Dauer des gesamten Programms zeigt dieser Bereich des Displays Folgendes an:

- die geschätzte Zeit bis zum Programmende (bei automatischen Programmen), oder
- die tatsächlich verbleibende Zeit (bei Programmen mit Zeitvorgabe)

Bei Auswahl von Programmen mit Zeitvorgabe ist die angezeigte Zeit die tatsächlich verbleibende Zeit.

Bei Auswahl von Automatik-Programmen spiegelt die angezeigte Zeit die geschätzte Restlaufzeit wieder: Wenn das Programm ausgewählt wird, zeigt das Display die zum Trocknen einer vollen Ladung erforderliche Zeit an. Die Restzeit wird während des Trockenzyklus konstant überwacht und variiert, um Ihnen einen möglichst genauen Schätzwert zu liefern.

Der Doppelpunkt zwischen den auf dem Display angezeigten Stunden und Minuten blinkt, um zu zeigen, dass die Zeit läuft.

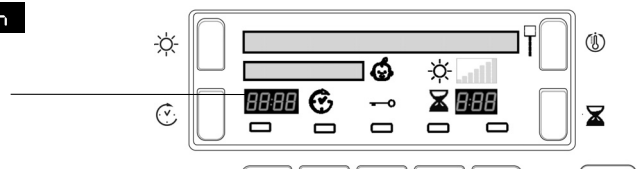

Display

D

Warnungen

Die zweite Displayzeile zeigt auch Warn- und Erinnerungsmeldungen an: (Erinnerungen erscheinen am Programmende)

ENDE DES TROCKENGANGS, FILTER REINIGEN UND WASSERBEHÄLTER LEEREN

- Erinnerung, dass bei jedem Einsatz des Trockners der Wasserbehälter geleert und der Filter gereinigt werden sollten (*siehe* **Wartung**).

WASSERBEHÄLTER LEEREN

- Zeigt an, dass der Wasserbehälter voll ist. Die Meldung benötigt einige Sekunden, bis Sie nach dem Entleeren des Wasserbehälters erlischt, hierzu muss der Trockner laufen (*siehe* **Die Bedienelemente**).

Hinweis: Wenn der Wasserbehälter voll ist und die Meldung angezeigt wird, wird die Heizung abgestellt und Ihre Wäsche trocknet nicht.

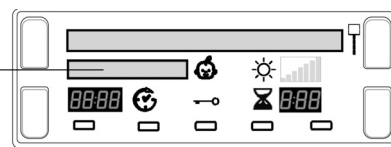

KONDENSATOR UND FILTER REINIGEN UND WASSERBEHÄLTER LEEREN

- Diese Meldung zeigt an, dass Sie der Wärmepumpenfilter reinigen müssen (*siehe* **Wartung**) und erscheint entsprechend der Verwendungshäufigkeit des Trockners in Intervallen. Wenn Sie das nächste Programm beendet haben, wird die Meldung aufgehoben. Sie müssen außerdem den Filter reinigen.

ANTIALLERGEN NICHT AKTIV - FILTER REINIGEN

- Wird während des Anti-Allergen-Programms angezeigt und weist darauf hin, dass der Filter gereinigt werden muss, um den vollständigen Anti-Allergen-Zyklus abzuschließen (*siehe* **Wartung**).

Start und Programme

Programmauswahl

1. Den Wäschetrockner an die Steckdose anschließen.
2. Die Wäsche je nach Gewebeat sortieren (*siehe* **Gewebeat**).
3. Die Tür öffnen und sicherstellen, dass der Filter sauber ist und korrekt eingesetzt wurde und der Wasserbehälter leer und korrekt positioniert ist (*siehe* **Wartung**).
4. Die Maschine beladen und dabei sicherstellen, dass keine Wäschestücke zu nah an der Türdichtung sind. Die Tür schließen.
5. Wenn das Display nicht leuchtet: Die EIN-/AUS-Taste drücken
6. Die richtige Programmwahltaste für das zu trocknende Material drücken. Dazu die Programmtabelle (*siehe* **Programme**) sowie die Angaben zu jedem Material beachten (*siehe* **Gewebeat**).
 - Wenn die Taste **M** ausgewählt wurde, sind die Schritte 7 und 8 nicht erforderlich (*siehe unten*).
7. Zeitgesteuert oder Trocknungsoptionen auswählen.
 - Falls Zeitgesteuert gewünscht wird, die Taste Zeitgesteuert drücken und loslassen, bis im Display die gewünschte Einstellung angezeigt wird, oder...
 - Zur Änderung der vorgegebenen Trocknungseinstellung die Taste für Trocknungsoptionen so lange drücken und loslassen, bis die gewünschte Einstellung angezeigt wird.

! Für weitere Einzelheiten siehe Programmtabelle: Verfügbarkeit von Trocknungsoptionen, Zeitgesteuert und Optionen.
8. Falls erforderlich eine Startverzögerung und andere Optionen einstellen (*siehe* **Display**).
9. Die Start/Pause-Taste zur Inbetriebsetzung des Wäschetrockners drücken. Auf der Anzeige erscheint die geschätzte Zeit bis zum Programmende.

Während eines Trocknungszyklus kann die Wäsche überprüft und einzelne Wäschestücke, die schon trocken sind, entnommen werden. In diesem Fall muss nach dem Schließen der Tür zum Fortsetzen des Programms erneut die Start/Pause-Taste gedrückt werden. Wenn die Tür geöffnet wird, um nach der Wäsche zu sehen, verlängert sich die Trockenzeit, da der Wärmepumpenprozessor erst 5 Minuten nach dem Schließen der Tür und Drücken der Start/Pause Taste (*siehe* **Die Bedienelemente**) anspringt.

10. In den letzten Minuten der Trocknerprogramme erfolgt vor Programmende die ABKÜHL-Phase (Wäsche wird gekühlt). Diese Phase sollte immer vollständig ausgeführt werden.
11. Am Ende des Trockenzklus wird eine Nachricht angezeigt:
 - Falls **ENDE DES TROCKENGANGS, FILTER REINIGEN UND WASSERBEHÄLTER LEEREN** angezeigt wird, ertönt der Summer dreimal (**Hinweis:** Falls die Option SIGNAL ausgewählt wurde, ertönt der Summer 5 Minuten lang alle 30 Sekunden jeweils dreimal.)
 - Falls **ENDE DES TROCKENGANGS, KNITTERSCHUTZ** angezeigt wird, wurde die Option Knitterschutz ausgewählt, und falls Sie die Wäsche nicht sofort entnehmen, wird die Wäsche zehn Stunden lang oder bis Sie die Tür öffnen geentlich in der Trommel bewegt. Der Summer ertönt dreimal, um zu bestätigen, dass das Programm abgeschlossen ist.
12. Nun können Sie die Tür öffnen, die Wäsche herausnehmen, den Filter säubern und wieder einsetzen. Den Wasserbehälter leeren und wieder einsetzen (*siehe* **Wartung**).
13. Den Netzstecker aus der Steckdose ziehen.

Mein Waschgang-Taste

Nach dem ersten Drücken dieser Taste zeigt die zweite Displayzeile **DRUECKEN - SPEICHERN** an.

Nachdem Sie das gewünschte Programm und die gewünschten Optionen ausgewählt haben, können Sie diese Einstellungen speichern, indem Sie die Taste Mein Waschgang drücken und mindestens 5 Sekunden gedrückt halten. Die oberste Zeile zeigt jetzt ein blinkendes **M** gefolgt vom ausgewählten Programm an. Dann hören Sie einen Signalton und das Display zeigt **MEMORY** an. Wenn Sie das Programm beim nächsten Mal benötigen, drücken Sie zum Starten des Programms die Taste **M** und die Start/Pause-Taste .

Wenn Sie wollen, können Sie Ihr gespeichertes Programm ändern, indem Sie ein neues Programm und/oder neue Optionen auswählen und dann die Taste **M** wie oben gedrückt halten.

KERNPROGRAMME - Programmtabelle

! Wenn das Display nicht leuchtet; die Taste EIN/AUS drücken und anschließend das Programm wählen.

Programme		Verfügbare Optionen:							Mögliche Trocknungsgrade (Standardeinstellung <input checked="" type="checkbox"/>)						
		 Einschalt- verzögerung	 Vorbehandlung	 Signal oder *Nachbehandlung	 Weniger Flusen	 Temperatur- optionen	 Zeitgesteuerter Trocknen	 Sensorgesteuertes Trocknen	Dampftrocknen	Bügeltrocknen	Kleiderbügel- trocknen plus	Kleiderbügel- trocknen	Leicht trocken	Schrantrocknen	Extratrocknen
1	Standard Baumwolle	<input checked="" type="checkbox"/>	<input checked="" type="checkbox"/>	<input checked="" type="checkbox"/>	<input checked="" type="checkbox"/>	- Hoch - Mittel - Niedrig	<input checked="" type="checkbox"/>	<input checked="" type="checkbox"/>	<input checked="" type="checkbox"/>	<input checked="" type="checkbox"/>	<input checked="" type="checkbox"/>	<input checked="" type="checkbox"/>	<input checked="" type="checkbox"/>	<input checked="" type="checkbox"/>	<input checked="" type="checkbox"/>
	Hemden	<input checked="" type="checkbox"/>	<input checked="" type="checkbox"/>	<input checked="" type="checkbox"/>	<input checked="" type="checkbox"/>	- Hoch - Hoch - Mittel	<input checked="" type="checkbox"/>	<input checked="" type="checkbox"/>	<input checked="" type="checkbox"/>	<input checked="" type="checkbox"/>	<input checked="" type="checkbox"/>	<input checked="" type="checkbox"/>	<input checked="" type="checkbox"/>	<input checked="" type="checkbox"/>	<input checked="" type="checkbox"/>
2	Bett und Bad (BED & BATH)	<input checked="" type="checkbox"/>	<input checked="" type="checkbox"/>	<input checked="" type="checkbox"/>	<input checked="" type="checkbox"/>	- Hoch - Mittel	<input checked="" type="checkbox"/>	<input checked="" type="checkbox"/>	<input checked="" type="checkbox"/>	<input checked="" type="checkbox"/>	<input checked="" type="checkbox"/>	<input checked="" type="checkbox"/>	<input checked="" type="checkbox"/>	<input checked="" type="checkbox"/>	<input checked="" type="checkbox"/>
	Anti-Allergen	<input checked="" type="checkbox"/>	<input checked="" type="checkbox"/>	<input checked="" type="checkbox"/>	<input checked="" type="checkbox"/>	X	X	<input checked="" type="checkbox"/>	• Automatisches Programm						
3	Synthetik (KUNSTFASERN)	<input checked="" type="checkbox"/>	<input checked="" type="checkbox"/>	<input checked="" type="checkbox"/>	<input checked="" type="checkbox"/>	- Mittel - Niedrig	<input checked="" type="checkbox"/>	<input checked="" type="checkbox"/>	<input checked="" type="checkbox"/>	<input checked="" type="checkbox"/>	<input checked="" type="checkbox"/>	<input checked="" type="checkbox"/>	<input checked="" type="checkbox"/>	<input checked="" type="checkbox"/>	<input checked="" type="checkbox"/>
	Schnelltrocknen	<input checked="" type="checkbox"/>	<input checked="" type="checkbox"/>	<input checked="" type="checkbox"/>	<input checked="" type="checkbox"/>	- Mittel - Niedrig	<input checked="" type="checkbox"/>	<input checked="" type="checkbox"/>	• Automatisches Programm						

*SIE KÖNNEN NICHT GLEICHZEITIG DIE OPTIONEN NACHBEHANDLUNG UND SIGNAL AUSWÄHLEN.

Standard Baumwolle

- Dies ist ein Programm für Baumwollartikel.
- Die Laufzeit dieses Programms ist vom Ladevolumen, der ausgewählten Trocknungseinstellung und der von Ihrer Waschmaschine verwendeten Umdrehungszahl abhängig (*siehe Gewebeat*).
- Das Programm „Standard Baumwolle“ nach EU Richtlinie 392/2012 ist das Programm1 mit Hochtemperatur und Trocknungsgrad Schrantrocknen (Standard-/Vorgegebene Anfangskonfiguration). Dies ist das effizienteste Programm im Hinblick auf den Energieverbrauch (EU 392/2012).

Hemden

Hochtemperatur-Option

- Dies ist ein Programm für Baumwollhemden.
- Es kann für Ladungen bis zu 3 kg (etwa 10 Hemden) verwendet werden.

Mittlere Temperatur-Option

- Dies ist ein Programm für Hemden aus synthetischen Materialien oder einer Mischung aus Natur- und Kunstfasermaterialien wie Polyester und Baumwolle.
- Es kann für Ladungen bis zu 3 kg (etwa 14 Hemden) verwendet werden.

Die Laufzeit dieses Programms ist vom Ladevolumen, der ausgewählten Trocknungseinstellung und der von Ihrer Waschmaschine verwendeten Umdrehungszahl abhängig.
Ladungen, die die Einstellung Schrantrocknen verwenden, können normalerweise gleich getragen werden. Allerdings können die Ränder oder Nähte ggf. noch leicht feucht sein. Probieren Sie in diesem Fall, die Hemden zu wenden und das Programm für kurze Zeit erneut laufen zu lassen.

Bett und Bad (BED & BATH)

- Dies ist ein Programm für Baumwollhandtücher und -bettwäsche.
- Die Laufzeit dieses Programms ist vom Ladevolumen, der ausgewählten Trocknungseinstellung und der von Ihrer Waschmaschine verwendeten Umdrehungszahl abhängig (*siehe Gewebeat*).
- Ladungen, die die Einstellung Extratrocknen verwenden, können normalerweise gleich verwendet werden. Allerdings können die Ränder oder Nähte ggf. noch leicht feucht sein. Probieren Sie in diesem Fall, sie zu öffnen und das Programm für kurze Zeit erneut laufen zu lassen.

Anti-Allergen-Programm

Dieses Programm wurde mit dem Gütesiegel von Allergy UK ausgezeichnet. Dieses Gütesiegel spiegelt die effektive Minderung und Eliminierung von Allergenen von Kleidungsstücken mithilfe des speziellen Anti-Allergen-Durchlaufs wider. Dank der Einhaltung einer für einen geräumigen Zeitraum beständigen Temperatur werden die Auswirkungen der häufigsten Allergene (einschließlich Hausstaubmilben und Pollen) mit diesem Programm neutralisiert. Kann für eine volle Ladung nasser Wäsche verwendet werden, um diese zu trocknen und zu behandeln, oder für eine Trockenladung von 4 kg, um diese lediglich zu behandeln.

Falls das Display **[ANTIALLERGEN NICHT AKTIV - FILTER REINIGEN]** anzeigt:
Säubern Sie den Filter und starten Sie das Programm erneut.

Synthetik (KUNSTFASERN)

- Dies ist ein Programm für Synthetikwäsche (niedrige Temperatureinstellung) oder Mischgewebe aus Synthetik und Baumwolle (mittlere Temperatureinstellung).
- Die Laufzeit dieses Programms ist vom Ladevolumen, der ausgewählten Trocknungseinstellung und der von Ihrer Waschmaschine verwendeten Umdrehungszahl abhängig (*siehe Gewebeat*).

Schnelltrocknen

Dieses Programm bietet reduzierte Trocknungszeiten für kleine Ladungen bis zu 1 kg Gewicht.















Hinweis: Trocknet die Ladung bis zur Einstellung „Schrantrocknen“.

- **Hochtemperatur-Option** Kann für Baumwolle bis zu 1 kg verwendet werden
- **Mittlere Temperatur-Option** Kann für Synthetikstoffe bis zu 1 kg verwendet werden

Start und Programme

EXKLUSIVPROGRAMME - Programmtabelle

! Wenn das Display nicht leuchtet; die Taste EIN/AUS  drücken und anschließend das Programm wählen.

Programme		Verfügbare Optionen:								Mögliche Trocknungsgrade (Standardeinstellung <input checked="" type="checkbox"/>)						
		 Einschalt- verzögerung	 Vorbehandlung	 Signal oder *Nachbehandlung	 Signal	 Weniger Flusen	 Temperatur- optionen	 Zeitgesteuerter Trocknen	 Sensorgesteuertes Trocknen	Dampftrocknen	Bügeltrocknen	Kleiderbügel- trocknen plus	Kleiderbügel- trocknen	Leicht trocken	Schrantrocknen	Extratrocknen
4	Jeans 	<input checked="" type="checkbox"/>	<input checked="" type="checkbox"/>	<input checked="" type="checkbox"/>	*	X	X	X	<input checked="" type="checkbox"/>	<input checked="" type="checkbox"/>	<input checked="" type="checkbox"/>	<input checked="" type="checkbox"/>	<input checked="" type="checkbox"/>	<input checked="" type="checkbox"/>	<input checked="" type="checkbox"/>	<input checked="" type="checkbox"/>
	Bettdecken (DAUNEN) 	<input checked="" type="checkbox"/>	<input checked="" type="checkbox"/>	<input checked="" type="checkbox"/>	*	X	- Hoch - Mittel	X	• Automatisches Programm							
5	Wolle 	X	X	X	<input checked="" type="checkbox"/>	X	X	X	• Automatisches Programm							
	Seide 	X	X	X	X	X	X	X	<input checked="" type="checkbox"/>	<input checked="" type="checkbox"/>	<input checked="" type="checkbox"/>	<input checked="" type="checkbox"/>	<input checked="" type="checkbox"/>	<input checked="" type="checkbox"/>	<input checked="" type="checkbox"/>	X
6	Baby-Feines 	<input checked="" type="checkbox"/>	<input checked="" type="checkbox"/>	<input checked="" type="checkbox"/>	*	X	X	<input checked="" type="checkbox"/>	<input checked="" type="checkbox"/>	<input checked="" type="checkbox"/>	<input checked="" type="checkbox"/>	<input checked="" type="checkbox"/>	<input checked="" type="checkbox"/>	<input checked="" type="checkbox"/>	<input checked="" type="checkbox"/>	X
	Dunkles 	<input checked="" type="checkbox"/>	X	X	<input checked="" type="checkbox"/>	X	X	X	• Automatisches Programm							

*SIE KÖNNEN NICHT GLEICHZEITIG DIE OPTIONEN NACHBEHANDLUNG UND SIGNAL AUSWÄHLEN.

Jeans

- Dies ist ein Programm für Jeans aus Denim-Baumwolle. Vor dem Trocknen der Jeans stülpen Sie bitte die vorderen Taschen von innen nach außen.
- Es kann für Ladungen bis zu 3 kg (etwa 4 Hosen) verwendet werden.
- Mischen Sie keine dunklen und hellen Wäschestücke.
- Dieses Programm kann auch für andere Kleidungsstücke aus dem gleichen Material, wie z.B. Jacken, verwendet werden.
- Die Laufzeit dieses Programms ist vom Ladevolumen, der ausgewählten Trocknungseinstellung und der von Ihrer Waschmaschine verwendeten Umdrehungszahl abhängig.
- Ladungen, die die Einstellung „Extratrocknen“ verwenden, können normalerweise gleich getragen werden. Allerdings können die Ränder oder Nähte ggf. noch leicht feucht sein. Probieren Sie in diesem Fall, die Jeans zu wenden und das Programm für kurze Zeit erneut laufen zu lassen.

! Dieses Programm eignet sich nicht für Jeans mit Gummizugbändern, Spikes oder Stickereien.

Bettdecken (DAUNEN)

- ! Achten Sie darauf, mit diesem Programm KEINE beschädigten Wäschestücke zu trocknen, da dies dazu führen könnte, das die Füllung den Filter und das Lüftungsventil verstopft, was zu einem Brandrisiko führen könnte.
- Nur zur Verwendung mit normalgroßen Decken: NICHT geeignet für Decken, die ein Doppelbett abdecken.
- Mittels dieses Programms getrocknete Ladungen können normalerweise gleich verwendet werden, können jedoch an bestimmten Stellen noch leicht feucht sein. Probieren Sie in diesem Fall, sie zu öffnen und auszuschütteln und das Programm dann für kurze Zeit erneut laufen zu lassen.
- Auch für Daunenjacken geeignet.
- Wählen Sie für Baumwoldecken die hohe und für Synthetikdecken die mittlere Temperatureinstellung.
- Die Laufzeit dieses Programms ist vom Ladevolumen und der Ladungsdichte sowie der von Ihrer Waschmaschine verwendeten Umdrehungszahl abhängig.



Wollprogramm (WOLLE)

- Dies ist ein Programm für trocknergeeignete Wäschestücke, die folgendes Symbol tragen .
 - Es kann für Ladungen bis zu 1 Kilogramm (etwa 3 Pullover) verwendet werden.
 - Wir empfehlen, die Kleidungsstücke vor dem Trocknen auf links zu drehen.
 - Die Laufzeit dieses Programms ist vom Ladevolumen, der ausgewählten Trocknungseinstellung und der von Ihrer Waschmaschine verwendeten Umdrehungszahl abhängig.
 - Wäsche, die mit diesem Programm getrocknet wurde, kann normalerweise gleich getragen werden. Bei schwereren Stücken können die Kanten jedoch noch leicht feucht sein. Diese Restfeuchtigkeit sollte an der Luft getrocknet werden, da übermäßiges Trocknen das Kleidungsstück schädigen kann.
- ! Im Gegensatz zu anderen Materialien kann ein Einlaufen bei Kleidungsstücken aus Wolle nicht rückgängig gemacht werden, d.h. das Kleidungsstück dehnt sich nicht auf seine ursprüngliche Form und Größe aus.
- ! Dieses Programm eignet sich nicht für Kleidungsstücke aus Acryl.

Seide

- Dies ist ein Programm zum Trocknen von zarter Seide.
- Es kann für Ladungen bis 0,5 kg verwendet werden.
- Die Laufzeit dieses Programms ist vom Ladevolumen, der ausgewählten Trocknungseinstellung und der von Ihrer Waschmaschine verwendeten Umdrehungszahl abhängig.
- Mittels der Einstellung „Schrantrocknen“ getrocknete Ladungen können normalerweise gleich verwendet werden, aber bei einigen Kleidungsstücken kann es vorkommen, dass die Ränder noch leicht feucht sind. Probieren Sie in diesem Fall, die betreffenden Wäschestücke zu öffnen oder zu wenden und das Programm für kurze Zeit erneut laufen zu lassen.

Baby-Feines

- Dies ist ein Programm zum Trocknen von kleinen, empfindlichen Babysachen und Babybettwäsche (Baumwolle und Chenille) und zum Trocknen empfindlicher Kleidungsstücke.
- Trocknen Sie KEINE Wäsche wie Lätzchen oder Windelhosen mit Kunststoffbeschichtungen.
- Das Programm kann für Ladungen bis 2 kg verwendet werden.
- Die Laufzeit dieses Programms ist vom Ladevolumen, der ausgewählten Trocknungseinstellung und der von Ihrer Waschmaschine verwendeten Umdrehungszahl abhängig.
- Wäsche, die mit diesem Programm getrocknet wurde, kann normalerweise gleich getragen werden, aber bei einigen schwereren Kleidungsstücken können die Säume noch leicht feucht sein. Sollte dies der Fall sein, versuchen Sie, die Wäsche auf links zu drehen und führen Sie das Programm erneut für eine kurze Zeit aus.













Gang für dunkle Wäsche (DUNKLES)

Dieses Programm hilft dabei, die Farben Ihrer dunklen Baumwollkleidung zu erhalten, indem die Motordrehzahl, die Drehrichtung der Trommel sowie die niedrigste Trocknungstemperatur kontrolliert werden.

- Es kann für Ladungen von Baumwolle und Jeans bis zu einem Maximum von 3 kg verwendet werden.
- Die Ladung muss in der Waschmaschine mit einer Schleudergeschwindigkeit zwischen 1200 - 1400 1/min geschleudert worden sein.
- Die Laufzeit des Programms ist abhängig von der Größe der Ladung und der Schleudergeschwindigkeit Ihrer Waschmaschine.
- Da es sich um ein Pflegeprogramm zum Schutz Ihrer dunklen Kleidungsstücke handelt, kann die Dauer des Programms länger als 4 Stunden betragen.
- Es trocknet bis zum Grad „Schranktrocken“.

EXTRAPROGRAMME - Programmtabelle

! Wenn das Display nicht leuchtet; die Taste EIN/AUS  drücken und anschließend das Programm wählen.

Programme		Verfügbare Optionen:							Mögliche Trocknungsgrade (Standardeinstellung <input checked="" type="checkbox"/>)							
										Dampftrocken	Bügeltrocken	Kleiderbügel-trocken plus	Kleiderbügel-trocken	Leicht trocken	Schranktrocken	Extratrocken
7	Kuscheltiere 	✓	X	X	X	✓	X	X	• Automatisches Programm							
	Erwärmen und Wohlfühlen (HEAT & ENJOY) 	X	X	X	X	X	X	X	• Automatisches Programm							
8	Bügelleicht 	X	X	X	X	✓	X	X	• Automatisches Programm							
	Erfrischen (AUFRISCHEN) 	X	X	X	X	✓	X	X	• Automatisches Programm							
9	Mein Waschgang M	Ist vom ausgewählten Programm abhängig. <i>Siehe vorherige Angaben.</i>														

Plüschtier-Programm (KUSCHELTIERE)

Mit diesem Programm können Sie einfacher Staub entfernen und die Plüschtiere häufiger waschen, da die Trocknungszeit wesentlich kürzer ist als beim Trocknen im Freien. Es ist ein sanftes Trocknungsprogramm, das mit niedrigen Temperaturen und mit sanfter mechanischer Einwirkung trocknet, um das ursprüngliche Aussehen und den Glanz des Fells zu erhalten.

Hinweis: Zum Schutz vor Allergien die Plüschtiere einfach für 24 Stunden einfrieren und dann waschen und trocknen.

Wiederholen Sie das alle 6 Wochen. Entfernen Sie Accessoires wie Kleidung, Kragen oder Musikmodule und schützen Sie Plastikaugen mit Abdeckband, nachdem Sie sie mit einem Tuch abgetrocknet haben.

Die Programmdauer hängt von der jeweiligen Beladung ab. Die maximale Beladung sollte jedoch 2,5 kg nicht überschreiten und kein Plüschtier sollte schwerer als 600 g sein.

Erwärmen und Wohlfühlen (HEAT & ENJOY)

Mit diesem Programm können Sie Handtücher und Bademäntel für ein warmes Gefühl nach dem Baden oder Duschen erwärmen. Es kann auch dazu verwendet werden, im Winter die Kleidung vor dem Anziehen anzuwärmen. Dieses Programm erwärmt Kleidungsstücke auf 37 °C (Körpertemperatur), das Display zeigt **AUFWÄRMEN** an und das Gerät läuft bei dieser Temperatur maximal 4 Stunden, wenn das Display **FERTIG**. Maximale Beladung: 3 kg.

Hinweis: Die Start/Pause-Taste kann während dieses Programms nicht bedient werden.

Erfrischen (AUFRISCHEN)

! „Auffrischen“ ist kein Trocknungsprogramm und darf nicht für feuchte Kleidungsstücke verwendet werden.

- Es kann mit jeder Ladungsgröße verwendet werden, ist jedoch effektiver bei kleineren Ladungen.
- Achten Sie darauf, Ihren Trockner nicht zu überladen (*siehe Gewebeat*).
- Dies ist ein 20-minütiges Programm, das die Kleidung mit kalter Luft durchlüftet. Kann auch verwendet werden, um warme Kleidung abzukühlen.

Start und Programme

D

Bügelleicht (Programm zum Leichtbügeln)

Beim Programm „Leichtbügeln“ handelt es sich um ein Kurzprogramm mit einer Dauer von ca. 10 Minuten (8 Minuten Hitze und 2 Minuten Abkühlung). Bereits getrocknete jedoch verknitterte Stoffe werden aufgelockert und die Fasern werden geglättet. Sie lassen sich so leichter bügeln.

! Beim Programm „Leichtbügeln“ handelt es sich **nicht um ein Trocknungsprogramm**.

Es soll deshalb nicht für nasse Wäsche verwendet werden.

- Die maximale Beladung darf nicht überschritten werden. Die nachstehenden Gewichtsangaben beziehen sich auf reine Trockenwäsche:

Gewebeart	Maximale Ladekapazität
Baumwolle und Baumwoll-Mischgewebe	2,5 kg
Synthetik	2 kg
Jeans	2 kg

- Die Wäsche unmittelbar nach Abschluss eines Programms aus dem Trockner nehmen. Wäschestücke aufhängen, falten oder bügeln und in den dafür vorgesehenen Schrank legen. Sollte dies nicht möglich sein, das Programm wiederholen.

Das Programm „Leichtbügeln“ hat nicht bei jeder Gewebeart die gleiche Leistung. Es eignet sich am besten für herkömmliche Gewebearten wie Baumwolle oder Baumwoll-Mischgewebe, und eignet sich weniger gut für Acrylfasern und Materialien wie zum Beispiel Tencel®.

Die Bedienelemente

! Warnung : Nach dem Drücken der Start/Pause-Taste >|| kann das Programm nicht mehr geändert werden.

Zum Ändern eines Programms ist die Start/Pause-Taste >|| zu drücken. Die Leuchte blinkt daraufhin gelb, um anzuzeigen, dass das Programm unterbrochen wurde. Nun kann ein neues Programm mit den gewünschten Optionen gewählt werden. Daraufhin blinkt die Leuchte grün. Durch erneutes Drücken der Start/Pause-Taste >|| wird das neue Programm gestartet.

• Optionstasten/-symbole

Mit diesen Tasten lässt sich das gewählte Programm an den eigenen Bedarf anpassen. Bevor eine Option gewählt werden kann, muss ein Programm mithilfe der Programmwahl Taste eingeschaltet worden sein. Bei manchen Programmen stehen nicht alle Optionen zur Verfügung (*siehe Start und Programme*). Wenn eine bestimmte Option nicht zur Verfügung steht und der Taste wird betätigt, ertönt der Summer dreimal. Wenn die Option verfügbar ist, leuchten die Anzeigelampen auf der Displayeinheit neben den unteren Tasten auf, um die Auswahl der Option anzuzeigen.

Einschaltverzögerung

Der Start bestimmter Trocknerprogramme (*siehe Digital Anzeige und Start und Programme*) kann um bis zu 24 Stunden nach hinten verschoben werden. Die Wasserbehälter muss vor Einstellung einer Startzeitvorwahl entleert werden.

Vorbehandlung

Diese Option ist nur verfügbar, wenn ein verzögerter Start ausgewählt wurde. Hierbei werden die Kleidungsstücke während des Verzögerungsintervalls gelegentlich bewegt, um ein Entstehen von Knitterfalten zu verhindern.

Nachbehandlung

Ist die Option verfügbar und aktiviert, werden die Kleidungsstücke nach Abschluss der Trocken- und Abkühlprogramme gelegentlich bewegt, um die Bildung von Knitterfalten zu verhindern, falls die Trocknerfüllung nach Programmende einmal nicht sofort entnommen werden kann.



Hinweis: Die Start/Pause-Leuchte blinkt gelb während dieser Phase.

Hinweis: Falls Sie die Option Signal ausgewählt haben, steht diese Option nicht zur Verfügung.

Temperatur-Taste, Display und Symbole

Nicht alle Programme erlauben Ihnen, die Temperatur zu wechseln, und einige Programme bieten Ihnen alle drei Temperaturoptionen: Niedrig, mittel und hoch.

Wenn die Temperaturoptionen zur Verfügung stehen, ändern Sie mit dieser Taste die Temperatur, und das Display zeigt dann kurzzeitig die ausgewählte Temperatur zusammen mit dem Symbol für diese an:

HOHE TEMPERATUR	
MITTLERE TEMPERATUR	
NIEDRIGE TEMPERATUR	

Signalton (Signal)

Ist die Option verfügbar und aktiviert, ertönt am Ende des Trockenzyklus ein Signalton, um Sie daran zu erinnern, dass Ihre Wäsche entnommen werden kann.

Hinweis: Falls Sie die Option Nachbehandlung ausgewählt haben, steht diese Option nicht zur Verfügung.

Weniger Flusen

Durch die Reduzierung der mechanischen Einwirkung während der abschließenden Trockenphase wird die Menge von Fusseln und Flusen zum Schutz der Fasern Ihrer Kleidung erheblich reduziert.

• Digital ANZEIGE

Im Display wird entweder die noch verbleibende Startzeitvorwahl oder die noch verbleibende Dauer eines Trockenprogramms angezeigt (*siehe Display*).

Aus dem Display geht auch hervor, ob ein technisches Problem am Trockner aufgetreten ist. In einem solchen Fall ist im Display der Vermerk "F" gefolgt von einem Fehlercode zu sehen (*siehe Fehlersuche*).

• Behälter leeren

(Meldungen über das Leeren können ignoriert werden, wenn Ihr Trockner an einen Abfluss angeschlossen ist, da dann keine Notwendigkeit besteht, den Wasserbehälter zu leeren).

Eine Meldung wird angezeigt, um Sie an das Leeren des Wasserbehälters zu erinnern.

Wenn der Wasserbehälter während eines Programms gefüllt ist, schaltet die Heizung ab und der Trockner geht in die Abkühlphase. Danach stoppt er und die Meldung **WASSERBEHÄLTER LEEREN** macht Sie darauf aufmerksam.

Der Wasserbehälter muss entleert und der Trockner erneut gestartet werden, da sonst die Kleidungsstücke nicht getrocknet werden können. Wenn der Trockner erneut gestartet wird, dauert es einige Sekunden, bevor das Symbol erlischt. Um dies zu verhindern, sollte der Wasserbehälter nach jedem Gebrauch des Trockners entleert werden (*siehe Wartung*).

• Öffnen der Tür

Durch das Öffnen der Tür bei laufendem Trockenprogramm wird der Wäschetrockner angehalten. Anschließend passiert folgendes:

Hinweis: Die START/PAUSE-Leuchte blinkt gelb während der Nachbehandlungsphase eines Programms.

- Das Display zeigt **PAUSE** an.
- Während einer Startzeitvorwahl wird die Verzögerung weiter gegen Null gezählt. Der Start/Pause-Taste **muß** gedrückt werden, damit das verzögerte Programm wieder fortgesetzt werden kann. Die Anzeige ändert sich und zeigt den gegenwärtigen Status an.
- Der Start/Pause-Taste **muß** gedrückt werden, um das Programm fortzusetzen. Die Anzeige ändert sich und zeigt den gegenwärtigen Status an.
- Während einer Nachbehandlungsphase endet das Programm. Drücken der Start/Pause-Taste startet ein neues Programm ab dem Beginn.

• Wärmepumpenschutzsystem

Das Wärmepumpensystem verfügt über eine Schutzfunktion, die in Betrieb geht, wenn die Tür geöffnet wird, es eine Unterbrechung der Stromzufuhr gibt oder der Trockner ausgeschaltet wird. Dieses System sorgt dafür, dass der Wärmepumpenkompressor erst 5 Minuten nachdem die Tür geschlossen und das Programm gestartet wurde, anspringt.

• Hinweis

Falls es zu einem Stromausfall kommt, schalten Sie den Strom ab oder ziehen Sie den Netzstecker. Wenn der Strom wieder da ist, drücken Sie die EIN/AUS-Taste und halten Sie sie gedrückt, bis das Display kurzzeitig **EINSCHALTEN** anzeigt und sich der Trockner wieder einschaltet. Drücken Sie dann die Taste Start/Pause, und das Programm wird fortgesetzt.

Tipps zum Sortieren Ihrer Wäsche

- Symbole auf den Etiketten überprüfen, um sicherstellen zu können, dass die entsprechenden Wäschestücke trocknergeeignet sind.
 - Die Wäsche nach Gewebearten sortieren.
 - Taschen leeren und Knöpfe überprüfen.
 - Reißverschlüsse und Haken schließen und lose Gürtel und längere Schnüre zusammenbinden.
 - Jedes Wäschestück auswringen, um schon im Voraus möglichst viel Wasser zu entfernen.
- ! Keine tropfend nasse Wäsche in den Trockner legen.

Maximale Beladungskapazität

Die maximale Beladungskapazität sollte nicht überschritten werden. Die nachfolgenden Gewichte beziehen sich auf Trockenwäsche:

Naturfasern: max. 8 kg
Kunststofffasern: max. 4 kg

! Den Trockner NICHT überladen, da dies die Trocknungsleistung beeinträchtigt.

Pflegeetiketten

Prüfen Sie die Etiketten an Ihren Kleidungsstücken, insbesondere dann, wenn für ein bestimmtes Kleidungsstück das erste Mal im Trockner verwendet wird. Typische Symbole sind:

- Kann im Wäschetrockner getrocknet werden
- Nicht** geeignet für Wäschetrockner
- Bei hoher Temperatur im Wäschetrockner trocknen
- Bei niedriger Temperatur im Wäschetrockner trocknen

Trocknungszeiten

In der nachfolgenden Tabelle werden UNGEFÄHRE Trocknungszeiten in Minuten angegeben. Die Gewichtsangaben beziehen sich dabei auf trockene Wäsche:

Hierbei handelt es sich nur um ungefähre Zeitangaben, die von folgenden Faktoren abhängen können:

- Menge des nach dem Schleudergang in der Wäsche zurückbleibenden Wassers. In Handtüchern und Feinwäsche bleibt zum Beispiel mehr Wasser zurück.
- Stoffbeschaffenheit: Artikel aus derselben Qualität jedoch mit anderer Beschaffenheit oder Dicke können länger oder kürzer zum Trocknen brauchen.
- Menge: Einzelne Wäschestücke oder kleine Ladungen können unter Umständen länger zum Trocknen brauchen.
- Trockenheit: Wenn die Wäsche später gebügelt werden soll, kann sie in einem noch leicht feuchten Zustand aus dem Trockner genommen werden. Andere Wäschestücke können so lange im Trockner bleiben, bis sie vollkommen trocken sind.
- Temperatureinstellung.
- Raumtemperatur: Wenn sich der Trockner in einem kalten Raum befindet, dauert es länger, bis die Wäsche trocken ist.
- Sperrige Artikel: Der Trockner kann auch für sperrige Artikel verwendet werden. Dabei empfiehlt es sich jedoch, diese mehrmals aus dem Trockner zu nehmen und kräftig zu schütteln, bevor der Trocknungszyklus fortgesetzt wird.

! Wäsche niemals übermäßig trocknen. Alle Gewebe enthalten eine geringe Menge an natürlicher Feuchtigkeit, wodurch sie weich und flauschig bleiben.

Baumwolle		1 kg	2 kg	3 kg	4 kg	5 kg	6 kg	7 kg	8 kg	
	Elektronisch gesteuert	1:00 - 1:30	1:20 - 1:40	1:40 - 2:10	2:00 - 2:20	2:20 - 3:00	2:30 - 3:10	2:50 - 3:20	3:20 - 4:00	
Hohe Temperatur	Minuten automatisch	60 - 90	80 - 100	120 - 130	120 - 140	140 - 180	150 - 190	170 - 200	200 - 240	
	Zeitgesteuert	1:00 oder 1:30	1:30	1:30 oder 2:00	2:00 oder 2:30	2:30	2:30 oder 3:00	3:00 oder 3:40	3:40	
	Trocknungszeiten - bei einem Schleudern mit 800-1000 Umdrehungen pro Minute in der Waschmaschine									
Synthetik		1 kg		2 kg		3 kg		4 kg		
	Elektronisch gesteuert	0:40 - 0:50		0:50 - 1:00		1:00 - 1:30		1:20 - 2:00		
	Minuten automatisch	40 - 50		50 - 60		60 - 90		80 - 120		
	Zeitgesteuert	0:40 oder 1:00		0:40 oder 1:00		1:00 oder 1:30		1:00 oder 1:30 oder 2:00		
Mittlere Temperatur	Trocknungszeiten - bei reduziertem Schleudern in der Waschmaschine									
Empfindliches / Feines (Acrylfasern)		1 kg			2 kg					
	Elektronisch gesteuert	0:40 - 1:20			1:20 - 2:20					
	Minuten automatisch	40 - 80			80 - 140					
	Zeitgesteuert	0:40 oder 1:00 oder 1:30			1:30 oder 2:00 oder 2:30					
Niedrige temperatur	Trocknungszeiten - bei reduziertem Schleudern in der Waschmaschine									

• **Hinweis:** Am Ende eines Trocknungszyklus kann Wäsche aus Baumwolle noch feucht sein, falls Artikel aus Baumwolle und Synthetik zusammen in den Trockner gelegt wurden. In diesem Fall kann die Wäsche einfach noch etwas länger in der Maschine getrocknet werden.

Fehlersuche

D

Bei einer Gerätestörung bitte zunächst folgende, mögliche Ursachen überprüfen, bevor Sie sich an unseren autorisierten Kundendienst wenden:

Problem:

Trockner startet nicht.

Mögliche Ursache / Lösung:

- Der Netzstecker ist nicht eingesteckt oder es ist kein richtiger Kontakt zwischen Netzstecker und der Steckdose vorhanden.
- Stromausfall.
- Durchgebrannte Sicherung. Schließen Sie ein anderes Gerät an die Steckdose an.
- Wird ein Verlängerungskabel verwendet? Versuchen Sie, das Stromkabel des Trockners direkt an die Steckdose anzuschließen.
- Ist die Tür nicht richtig zu?
- Der PROGRAMME wurde nicht richtig eingestellt (*siehe Start und Programme*).
- Die Start/Pause-Taste wurde nicht gedrückt (*siehe Start und Programme*).

Trocknungszyklus startet nicht.

- Es wurde eine Startzeitverzögerung eingestellt (*siehe Start und Programme*).

Wäsche trocknet nur langsam.

- Der Filter wurde nicht gereinigt (*siehe Wartung*).
- Muss der Wasserbehälter geleert werden? Die Meldung Wasser leeren wird angezeigt? (*siehe Wartung*).
- Der Wärmepumpenfilter muss gereinigt werden? (*siehe Wartung*).
- Die Temperatureinstellung eignet sich nicht für die zu trocknende Gewebeat (*siehe Start und Programme, und siehe Gewebeat*).
- Es wurde nicht die für die Ladung korrekte Trocknungszeit ausgewählt (*siehe Gewebeat*).
- Lufteinlassgitter ist blockiert (*siehe Installation, und siehe Wartung*).
- Die Wäsche war zu nass (*siehe Gewebeat*).
- Der Trockner wurde überladen (*siehe Gewebeat*).

Die Meldung Wasser leeren wird angezeigt, obwohl der Trockner noch nicht lange läuft.

- Der Wasserbehälter wurde vor dem Start des Programms nicht entleert. Nicht warten, bis Wasser leeren angezeigt wird, sondern prüfen und entleeren Sie den Behälter vor Beginn jedes Trocknenprogramms (*siehe Wartung*).

Die Meldung Wasser leeren wird angezeigt, der Wasserbehälter ist nicht voll.

- Es ist normal, dass die Meldung **ENDE DES TROCKENGANGS, FILTER REINIGEN UND WASSERBEHÄLTER LEEREN** zur Erinnerung erscheint, um den Behälter zu leeren (*siehe Digital Anzeige und Start und Programme*).

Die Wäsche ist nach Programmende feuchter als erwartet.

- ! Aus Sicherheitsgründen beträgt die maximale Programmlaufzeit des Trockners 5 Stunden. Wenn ein Automatikprogramm innerhalb dieses Zeitraums nicht die gewünschte Trockenstufe erreicht, beendet der Trockner das Programm. Oben angeführte Punkte überprüfen und Programm erneut starten. Wenn die Wäsche immer noch feucht ist, Kundendienststelle benachrichtigen (*siehe Kundendienst*).

Auf der Digital Anzeige erscheint Fehlercode F und eine oder zwei Zahlen.

- Falls das Display einen Fehler anzeigt:
 - die Maschine ausschalten und den Stecker herausziehen. Den Filter und die Wärmepumpenfiltereinheit reinigen (*siehe Wartung*). Dann den Stecker wieder einstecken, die Maschine einschalten und ein neues Programm starten. Falls eine Fehlermeldung angezeigt wird, notieren Sie sich den Code und wenden Sie sich an das Servicecenter (*siehe Kundendienst*).

Auf der Anzeige erscheint alle 6 Sekunden für kurze Zeit

DEMO ON

- Der Trockner befindet sich im Demomodus. Bei gleichzeitigem 3 sekündigen Drücken der Ein/Aus- und der Start/Pause-Taste erscheint 3 Sekunden lang **DEMO OFF** auf der Anzeige. Daraufhin wird der Demomodus deaktiviert und der normale Trocknerbetrieb wieder aufgenommen.

Die Leuchten im Bedienfeld des Trockners sind aus, obwohl der Trockner eingeschaltet ist.

- Der Trockner hat in den Standby-Betrieb gewechselt, um Strom zu sparen. Dies passiert nach einem Stromausfall oder wenn Sie Ihren Trockner angeschaltet lassen, ohne ein Programm auszuwählen oder nachdem ein Programm beendet wurde.
 - Drücken Sie die EIN/AUS-Taste und halten Sie sie gedrückt. Die Leuchten sollten jetzt angehen.

Wärmepumpensystem

Dieser Trockner verfügt über ein geschlossenes Wärmepumpensystem, mit dem die Wäsche getrocknet wird. Für ihre Funktion enthält die Wärmepumpe fluorierte Treibhausgas (F Gase), die vom Kyoto Protokoll erfasst sind. Diese Gase befinden sich in einem hermetisch verschlossenen Aggregat. Dieses verschlossene Aggregat enthält 0.29 kg des F Gases R134a, welches als Kühlmittel fungiert.

Sollte das verschlossene Aggregat schadhaft sein, muss es durch ein neues verschlossenes Aggregat ersetzt werden. Kontaktieren Sie das nächstgelegene Kundendienstzentrum für weitere Hinweise.

- **Hinweis:** Die Gase, die in dem geschlossene System enthalten sind, sind nicht gesundheitsschädlich, aber wenn sie freigesetzt werden, haben sie einen Einfluss auf die globale Erwärmung.

Bevor Sie den autorisierten Kundendienst anrufen:

- Versuchen Sie, mit Hilfe der Fehlersuchtable das Problem selbst zu lösen (*siehe Fehlersuche*).
- Falls Sie das Problem nicht selbst lösen können, schalten Sie den Trockner aus und rufen Sie den Kundendienst in Ihrer Nähe an.

Vom Kundendienst benötigte Information:

- Name, Adresse und Postleitzahl
- Telefonnummer
- Kurze Beschreibung des Problems
- Kaufdatum
- Trocknermodell (Mod.)
- Seriennummer (S/N)

Diese Informationen können Sie dem Typenschild an der Türinnenseite der Maschine entnehmen.

Ersatzteile

Wenn Sie versuchen, den Trockner selbst zu reparieren oder von einer nicht dafür autorisierten Person reparieren zu lassen, kann dies zu Verletzungen und einer Beschädigung des Gerätes sowie zum Erliegen der Herstellergewährleistung führen.

Wenden Sie sich bei Störungen ausschließlich an einen autorisierten Vertragskundendienst.

- **Zur Beachtung:** es stellt eine Straftat dar, wenn eine nicht dafür qualifizierte Person irgendwelche Service- oder Reparaturarbeiten unternimmt, bei denen das verschlossene Wärmepumpenaggregat geöffnet wird.

Energiesparender Betrieb und Umweltschutz

- Wäsche auswringen, um überschüssiges Wasser vor dem Beladen in den Trockner zu entfernen (wird zuvor eine Waschmaschine verwendet, einen Zyklus mit hoher Schleuderrzahl auswählen). Dadurch kann während des Trocknens nicht nur Zeit, sondern auch wertvolle Energie gespart werden.
- Um Energie sparen zu können, die Maschine möglichst immer vollladen. Einzelne Artikel oder kleinere Ladungen brauchen länger zum Trocknen.
- Den Filter nach jeder Verwendung reinigen, um den Energieverbrauch möglichst gering zu halten (*siehe Wartung*).

Produktdaten ...

(Delegierte Verordnung (EU) 392/2012)

D

Marke Hotpoint Ariston	Modelle TCD 872
Nennleistung von Baumwollwäsche für das Standardprogramm bei voller Beladung 8 kg	Energieeffizienzklasse A++
Gewichteter jährlicher Energieverbrauch (AE_c) 235.3 kWh Verbrauch pro Jahr, basierend auf 160 Trockenzyklen des Standard-Baumwollprogramms bei Voll- und Teilbeladung, und der Verbrauch der Stromsparmodi. Der tatsächliche Stromverbrauch pro Zyklus ist abhängig davon, wie das Gerät verwendet wird.	
Dieser Haushaltswäschetrockner ist ein automatischer Kondensationstrockner	
Energieverbrauch: bei Vollbeladung E_{dry} 1.96 kWh , bei Teilbeladung $E_{dry1/2}$ 1.09 kWh	
Stromverbrauch: ausgeschalteter Zustand (P_o) 0.17 W , unausgeschalteter Zustand (P_i) 3.27 W	
Laufzeit des „unausgeschalteten Zustands“ für Stromverwaltungssysteme 30 Minuten	
Das zum Trocknen normaler nasser Baumwollwäsche geeignete „Standard-Baumwollprogramm“, das vom Energieverbrauch her das effizienteste Programm für Baumwolle bei Voll- und Teilbeladung ist, ist Standard Baumwolle, Hohetemperatur, Schranktrocken	
Programmdauer (in Minuten): gewichtete (T_i) Voll- und Teilbeladung 163 , Vollbeladung (T_{dry}) 213 , Teilbeladung ($T_{dry1/2}$) 126	
Kondensationseffizienzklasse B	
Durchschnittliche Kondensationseffizienz (%): Vollbeladung (C_{dry}) 81 , Teilbeladung ($C_{dry1/2}$) 81 , gewichtete (C_i) Voll- und Teilbeladung 81	
Luftschallemissionen 70 dB(A) re 1 pW	

* 'Verbraucherinformationen gemäß EU-Verordnung 932/2012'.

Typischer Energieverbrauch	- Synthetik	Vollbeladung 0.68 kWh ,	Teilbeladung nicht zutreffend
Typische Trocknungszeit	- Synthetik	Vollbeladung 85 Minuten ,	Teilbeladung nicht zutreffend

Recycling- & Entsorgungsinformationen



Aufgrund unseres fortwährenden Engagements für Umweltschutz behalten wir uns das Recht vor, hochwertige recycelte Komponenten zu verwenden, durch die die Kosten für unsere Kunden sowie der Materialverbrauch möglichst gering gehalten werden können.

- Entsorgung des Verpackungsmaterials: Befolgen Sie örtliche Vorschriften, damit das Verpackungsmaterial recycelt werden kann.
- Um das Verletzungsrisiko für Kinder möglichst gering halten zu können, sollten Tür und Stecker entfernt und das Netzkabel bündig mit dem Gerät abgeschnitten werden. Diese Teile sollten separat entsorgt werden, um sicherstellen zu können, dass das Gerät nicht mehr an die Stromversorgung angeschlossen werden kann.

Entsorgung von Elektroaltgeräten

Gemäß der Europäischen Richtlinie 2012/19/EC über Elektro- und Elektronik-Altgeräte (WEEE) dürfen Elektrohaushalts-Altgeräte nicht über den herkömmlichen Haushaltsmüllkreislauf entsorgt werden. Altgeräte müssen separat gesammelt werden, um die Wiederverwertung und das Recycling der beinhalteten Materialien zu optimieren und die Einflüsse auf die Umwelt und die Gesundheit zu reduzieren. Dieser Trockner verfügt über eine versiegelte Wärmepumpeneinheit, die F Gase enthält, die rückgewonnen und vernichtet werden müssen.



Das Symbol „durchgestrichene Mülltonne“ auf jedem Produkt erinnert Sie an Ihre Verpflichtung, dass Elektrohaushaltsgeräte gesondert entsorgt werden müssen.

Endverbraucher können sich an Abfallämter der Gemeinden wenden, um mehr Informationen über die korrekte Entsorgung ihrer Elektrohaushaltsgeräte zu erhalten.

Diese Maschine erfüllt folgende EG-Direktiven:



-2006/95/EG (Niederspannungsausrüstung)
-2004/108/EG (Elektromagnetische Störfreiheit)

Indesit Company, Viale Aristide Merloni 47, 60044 Fabriano (AN), Italy



Italiano, 1



Deutsch, 20



Español, 39



Português, 58

TCD 872

Cuando encienda la secadora por primera vez podrá elegir el idioma que prefiere. Ver página 47

SECADORA

¡Guarde este manual de instrucciones a mano a fin de consultarlo cuando sea necesario. Llévelo con usted cuando se traslade, y, si vendiera este electrodoméstico o si lo pasa a terceros compruebe que este manual se incluya con la secadora de forma que el nuevo propietario quede informado acerca de las advertencias y recomendaciones, además del funcionamiento de la secadora.

¡Lea estas instrucciones detenidamente; las páginas que aparecen a continuación contienen información importante sobre la instalación, además de recomendaciones sobre el funcionamiento del electrodoméstico.



Este símbolo te recuerda que debes leer este manual de instrucciones.

Índice de materias

Instalación, 40-41

Dónde instalar la secadora
Ventilación
Evacuación del agua
Nivelar su secadora
Conexiones eléctrica
Antes de empezar a utilizar la secadora

Advertencias, 42-43

Seguridad general
Para minimizar el riesgo de incendio

Mantenimiento y cuidados, 44-45

Desconectar la electricidad
Limpiar el filtro después de cada ciclo
Limpieza de la unidad de filtrado de la bomba de calor
Vaciar el recipiente de agua después de cada ciclo
Comprobar el tambor después de cada ciclo
Limpiar la secadora

Descripción de la secadora, 46

Características
El panel de control

La pantalla, 47-49

Comienzo y programas, 49-53

Seleccionar un programa
Tabla de programas
Controles

La colada, 54

Clasificar la colada
Etiquetas de recomendaciones durante el lavado de la ropa
Tiempos de secado

Resolución de problemas, 55

Servicio, 56

Piezas de repuesto

Datos del Producto, 57

Reciclado y disposición

Instalación

E

Dónde instalar la secadora

- Instale la secadora lejos de estufas, calentadores o cocinas, ya que las llamas pueden dañar el electrodoméstico.
- Para un rendimiento óptimo, la secadora se debe instalar a una temperatura ambiente entre los 20 y los 23 °C. No obstante, funcionará si la estancia se encuentra a una temperatura entre los 14 y los 30 °C.

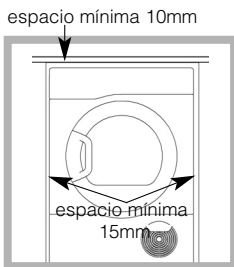

- Si va a instalar el electrodoméstico debajo de una encimera, asegúrese de dejar un espacio de 10 mm entre la parte superior y cualquier otro objeto que vaya encima o

sobre la máquina y un espacio de 15 mm entre los costados y el mobiliario lateral o paredes. Esto asegura la correcta circulación de aire.

El aparato debe instalarse con la superficie trasera colocada contra una pared.

¡ Asegúrese que los respiraderos traseros no estén obstruidos !

Ventilación

Cuando la secadora está en uso, debe haber una ventilación adecuada. Asegúrese que coloca la secadora en un lugar que no tenga humedad y con una circulación de aire adecuada. El flujo de aire alrededor de la secadora es esencial para condensar el agua producida durante el lavado, la secadora no funcionará eficazmente en un espacio cerrado armario.

¡ Si utiliza la secadora en un cuarto pequeño o frío podría experimentarse condensación !

¡ No es aconsejable instalar la secadora en un armario y bajo ningún concepto debe instalarse detrás de una puerta con un mecanismo de seguridad con bloqueo, una puerta corredera o una puerta con una bisagra colocada en el lado opuesto a la de la puerta de la secadora !

Evacuación del agua

Si la secadora está instalada cerca de un desagüe, el agua puede evacuarse por este desagüe. Esto evita la necesidad de vaciar el recipiente de agua. Si la secadora se apila sobre una lavadora o se instala junto a ella puede compartir el mismo desagüe. El desagüe debe estar a menos de 1 m desde la parte inferior de la secadora.

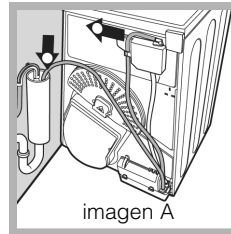

Extraiga la manguera existente de la posición que se muestra en la imagen A.

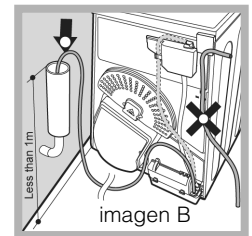

A continuación instale una manguera con una longitud adecuada en la posición que se muestra en la imagen B.

¡ Asegúrese de que la manguera no queda aplastada o retorcida cuando la secadora esté en su ubicación final !

Nivelar su secadora

Es necesario instalar la secadora de forma que quede nivelada para que funcione correctamente.

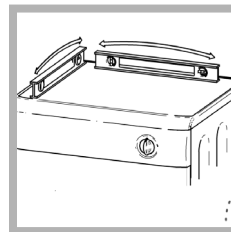

Después de haber instalado la secadora en su ubicación definitiva, compruebe que está nivelada en sus laterales y de delante a atrás. Si la secadora no está nivelada, ajuste las dos patas delanteras hacia arriba o hacia abajo hasta conseguir que su secadora quede nivelada.

¡ **ADVERTENCIA:** Antes de usar la secadora asegúrese de que ha permanecido en posición vertical durante 6 horas como mínimo !

Conexiones eléctricas

Compruebe lo siguiente antes de introducir el enchufe en la toma eléctrica:

- Asegúrese de tener las manos secas.
- El enchufe debe llevar conexión a tierra.
- El enchufe debe tener la capacidad suficiente para soportar la máxima potencia de los electrodomésticos, lo que se indica en la matrícula (*véase Descripción de la secadora*).
- El voltaje de potencia debe encontrarse dentro de los valores indicados en la matrícula (*véase Descripción de la secadora*).
- La toma debe ser compatible con el enchufe de la secadora. Si este no es el caso, cambie el enchufe o la toma.

⚠ La secadora no debe instalarse en el exterior, incluso si el espacio destinado a estos efectos está resguardado. Puede ser muy peligroso si está expuesta a la lluvia o tormentas !

⚠ Una vez instalada, el cable eléctrico y el enchufe de la secadora deben estar al alcance de la mano !

⚠ No utilice cables alargadores !

⚠ El cable de alimentación no debe estar ni doblado ni torcido !

⚠ El cable eléctrico debe controlarse periódicamente. Si está dañado, el cable de alimentación debe sustituirse por el fabricante, su servicio de asistencia u otro personal calificado con el fin de evitar peligros. Los cables de alimentación nuevos o más largos pueden adquirirse adicionalmente de distribuidores autorizados !

⚠ El fabricante declina toda responsabilidad en caso de no seguirse alguna de estas normas !

⚠ En caso de cualquier duda consulte con un electricista cualificado !

Antes de empezar a utilizar la secadora

Una vez haya instalado la secadora y antes de utilizarla, limpie el interior del tambor para retirar el polvo que haya podido acumularse durante el transporte.

Máximas dimensiones de carga

Fibras naturales : 8 kg

Advertencias

E

¡ El electrodoméstico ha sido diseñado y fabricado según las normas internacionales de seguridad. Por razones de seguridad le comunicamos las siguientes advertencias. Por favor, léalas con atención !

Seguridad general

- La presente secadora puede utilizarse por personas (incluidos los niños a partir de 8 años) con capacidad física, sensorial o mental reducida o sin experiencia y conocimiento, a condición de que sean vigiladas o reciban las instrucciones de uso del dispositivo por parte de una persona responsable de su seguridad.
- Esta secadora ha sido diseñada para uso doméstico y no profesional.
- No tocar el electrodoméstico con los pies descalzos o con las manos o pies mojados.
- Desenchufar la máquina tirando del enchufe, no del cable.
- Después de utilizar la secadora, desenchúfela. Mantenga la puerta cerrada a fin de asegurar que los niños no puedan utilizarla como un juguete.
- Los niños deberán vigilarse para asegurarse de que no jueguen con la secadora.
- El mantenimiento y la limpieza no deben ser realizados por niños sin vigilancia.
- Los niños de edad inferior a 3 años deben mantenerse alejados de la secadora en ausencia de vigilancia constante.
- El aparato debe instalarse correctamente y disponer de la ventilación adecuada. La entrada de aire de la parte delantera de la secadora nunca debe estar obstruida (**véase Instalación**).
- Nunca utilice la secadora sobre alfombras en las que la altura del pelo evitaría que el aire se introdujera en la secadora por la base.
- Compruebe que la secadora esté vacía antes de cargar la colada.
-  La parte de atrás de la secadora puede estar muy caliente. Nunca la toque mientras está funcionando.
- No utilice la secadora a menos que la unidad del filtro, del recipiente de agua y de la bomba de calor estén bien colocados (**véase Mantenimiento**).
- No cargue la secadora demasiado (**véase La colada**) para las cargas máximas.
- No cargue prendas que estén muy mojadas.
- Compruebe detenidamente todas las instrucciones que se ofrecen en las etiquetas de las prendas (**véase La colada**).
- No seque artículos grandes o muy voluminosos.
- No seque fibras acrílicas a altas temperaturas.
- No desconecte la secadora cuando los artículos en su interior están todavía calientes.
- Limpie el filtro cada vez que use la secadora (**véase Mantenimiento**).
- Vacíe el recipiente de agua después de cada uso (**véase Mantenimiento**).
- Limpie con regularidad la unidad del filtrado de la bomba de calor (**véase Mantenimiento**).
- No permita que se acumulen pelusas cerca de la secadora.
- Nunca suba encima de la secadora ya que podría ocasionar daños.
- Siga siempre las normas y los requerimientos eléctricos (**véase Instalación**).
- Compre siempre piezas de repuesto y accesorios originales (**véase Servicio**).

Para minimizar el riesgo de incendio en la secadora, deberá seguir las siguientes precauciones:

- Seque las prendas únicamente si se han lavado con detergente y agua, se han aclarado y centrifugado. Existe el peligro de incendio si se secan artículos que NO se han lavado con agua.
- No seque prendas que hayan sido tratadas con productos químicos.
- No seque prendas que se hayan manchado o empapado con aceites vegetales o aceites de cocina, ya que constituyen un peligro de incendio. Las prendas manchadas de aceite pueden inflamarse de forma espontánea, especialmente cuando están expuestas a fuentes de calor como una secadora. Las prendas se calientan, causando una reacción de oxidación con el aceite, y a su vez, la oxidación crea calor. Si el calor no puede escapar, las prendas pueden calentarse lo suficiente para arder. Apilar o guardar prendas manchadas de aceite puede evitar que el calor escape y constituir un peligro de incendio. Si es inevitable meter en la secadora tejidos que contienen aceite vegetal o de cocina o prendas manchadas con productos de cuidado capilar, dichas prendas deberán lavarse primero con detergente extra; de este modo se reducirá el peligro, aunque no se eliminará del todo. No deberán sacarse de la secadora y apilarse mientras estén calientes.

- No seque prendas que se hayan limpiado o lavado en, o empapado con o manchado de petróleo o gasolina, disolventes de limpieza en seco u otras sustancias inflamables o explosivas. Las sustancias altamente inflamables utilizadas comúnmente en entornos domésticos, como el aceite para cocinar, la acetona, el alcohol desnaturalizado, el queroseno, los quitamanchas, el aguarrás, las ceras y los limpiadores de cera. Compruebe que estas prendas se hayan lavado en agua caliente con una cantidad extra de detergente antes de secarlas en la secadora.
- No seque prendas que contengan goma espuma (también conocida como espuma látex), o materiales de textura similar. Al calentarse, los materiales de goma espuma producen fuego por combustión espontánea.
- No deben utilizarse en la secadora suavizantes o productos similares para eliminar los efectos de la electricidad estática, a menos que lo haya recomendado específicamente el fabricante del suavizante.
- No seque ropa interior que contenga refuerzos metálicos, por ejemplo, sujetadores con varillas de refuerzo metálicas. La secadora puede dañarse si los refuerzos metálicos salen durante el secado.
- No seque prendas de caucho o plástico como gorros de ducha o que contengan goma espuma (también conocida como espuma látex), o protecciones impermeables para bebés, polietileno o papel.
- No seque prendas con refuerzo de caucho, con almohadillas de goma espuma, cojines, chanclas y zapatillas de tenis revestidas de caucho.
- Vaciar los bolsillos de todos los objetos, como encendedores o fósforos.

¡ ADVERTENCIA: Nunca pare la secadora antes de terminar el ciclo de secado a menos que saque inmediatamente todos los artículos y los extienda para que se disipe el calor !

Mantenimiento y cuidados

E

Desconectar la electricidad

¡ Desenchufe la secadora mientras no la esté utilizando, cuando la limpie y durante los trabajos de mantenimiento !

Limpiar el filtro después de cada ciclo

El filtro es una pieza importante de la secadora: acumula las pelusas y los hilos que se forman mientras se seca la ropa.

Cuando termine de secar, por lo tanto, limpie el filtro aclarándolo debajo del grifo o con la aspiradora. Si el filtro se obstruye, el flujo de aire en el interior de la secadora se verá seriamente afectado: los tiempos de secado se alargarán y consumirá más energía. Asimismo, podría ocasionar daños a la secadora.

El filtro se encuentra delante del remate de la secadora (*véase el diagrama en la siguiente página*).

Quitar el filtro:

1. Tire del asa de plástico del filtro hacia arriba

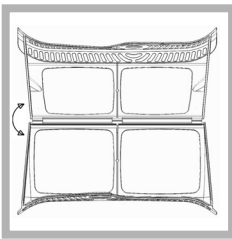

2. Abra el filtro y limpie las pelusas del interior.
3. Vuelva a colocar el filtro correctamente.

Asegúrese que el filtro se ha colocado completamente a ras con el remate de la secadora.

4. Elimine cualquier pelusa presente en el interior de la puerta y alrededor del sello de la puerta.

¡ No utilice la secadora sin haber colocado el filtro !

Limpeza de la unidad de filtrado de la bomba de calor

Extraiga la unidad de filtrado de la bomba de calor periódicamente (cada cinco ciclos de secado) y limpie cualquier depósito de pelusa de la superficie del filtro.

No obstante, le recomendamos que limpie este filtro después de CADA ciclo de secado, para optimizar el rendimiento de las secadoras.

Para retirar la unidad de filtración de la bomba de calor:

1. Desenchufe la secadora y abra la puerta.
2. Estire de la tapa de la unidad de filtrado de la bomba de calor para abrirla (*véase el diagrama en la siguiente página*). Suelte los cuatro enganches verticales y tire de la unidad de filtrado.
3. Separe las dos partes del filtro y limpie la superficie de éste.

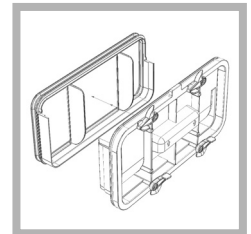

! La parte delantera de la bomba de calor está hecha de placas metálicas finas. Tenga cuidado de no hacerse daño o cortarse con ella al limpiar, retirar o volver a colocar la unidad de filtrado de la bomba de calor.

Siempre que limpie la unidad del filtro de la bomba de calor, limpie cualquier formación de pelusa de la superficie de las placas de metal.

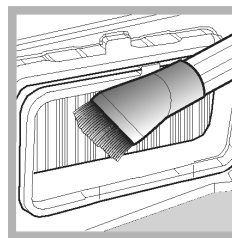

4. Limpie con cuidado esta pelusa con un paño húmedo, esponja a aspirador. Nunca utilice los dedos.

5. Vuelva a montar las dos partes del filtro, limpie el sellado y coloque los cuatro enganches en posición horizontal, asegúrese de que están bien sujetos.

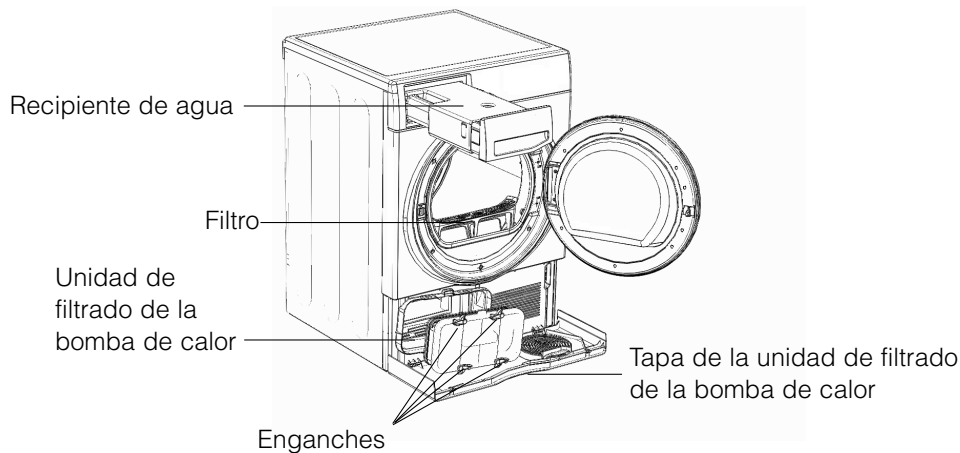

Vaciar el recipiente de agua después de cada ciclo

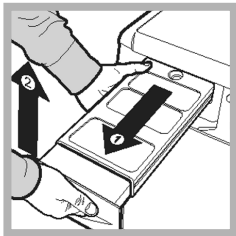

Extraiga el depósito de la secadora, retire el tapón grande o pequeño y vacíe el depósito en un fregadero u otro desagüe adecuado. Vuelva a colocar el tapón y coloque el depósito con firmeza.

¡ Compruebe siempre el contenedor y vacíelo antes de iniciar un nuevo programa de secado !

! Si el recipiente de agua no se vacía, el agua podría ocasionar que:

- Se detenga el calentamiento de la máquina (por lo tanto la carga podría estar todavía húmeda al finalizar el ciclo de secado) (véase *Controles*).

• Cebado del sistema de recogida de agua

Cuando la secadora es nueva, el recipiente del agua no recogerá agua hasta que el sistema esté cebado. Esto llevará 1 o 2 ciclos de secado. Una vez cebado recogerá agua durante todos los ciclos de secado.

Comprobar el tambor después de cada ciclo

Girar el tambor manualmente para retirar las prendas pequeñas (pañuelos) que pudieran dejarse atrás.

Limpieza del tambor

¡ No utilice productos de limpieza abrasivos, lana de acero o acero inoxidable para limpiar el tambor !

Es posible que comience a formarse una capa de color en el tambor de acero inoxidable, esto puede deberse a la combinación de agua y, o, productos de limpieza como suavizante de ropa. Esta capa de color no afecta el rendimiento de la secadora.

Limpieza

- Las piezas externas de metal, plástico o goma pueden limpiarse con un paño húmedo.
- De forma periódica (cada 6 meses) se recomienda pasar el aspirador por la entrada de aire frontal y de ventilación trasera para eliminar cualquier acumulación de pelusa o polvo. También es aconsejable pasar el aspirador en la parte delantera de la bomba de calor y los filtros para eliminar cualquier acumulación de pelusas.

¡ No utilice disolventes ni abrasivos !

¡ Revise la secadora periódicamente por técnicos autorizados a fin de asegurar la seguridad eléctrica y mecánica de la misma (véase *Servicio*) !

Consejos Rápidos

- Recuerda limpiar el filtro puerta y la bomba de calor tras cada secado.
- Recuerda vaciar el recipiente de agua tras cada carga.

¡ Procediendo de esta manera podrás obtener el máximo de prestaciones !

Descripción de la secadora

Características

E

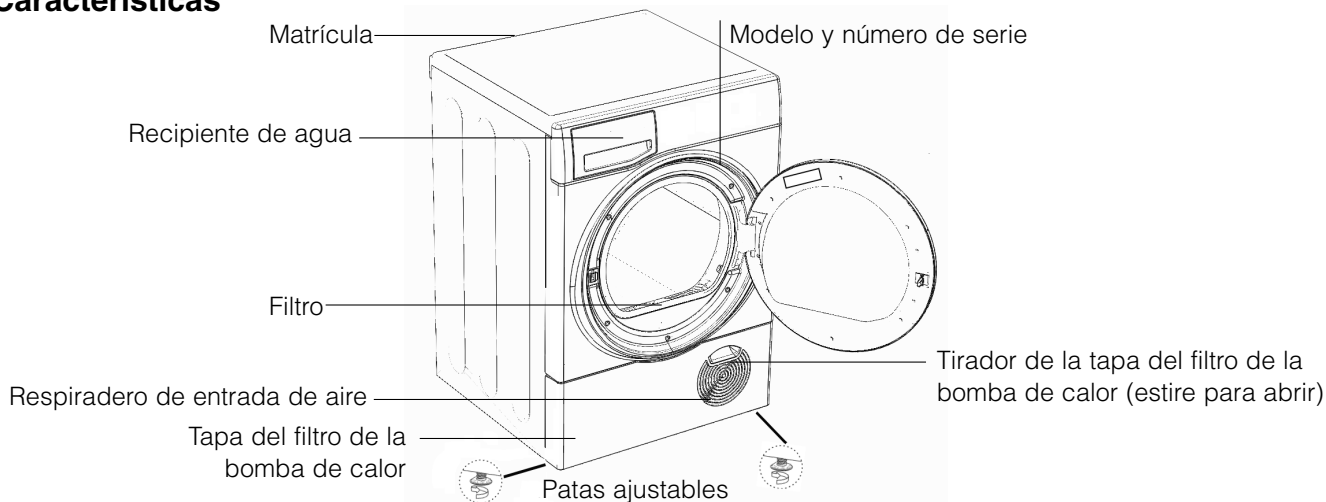

Panel de control

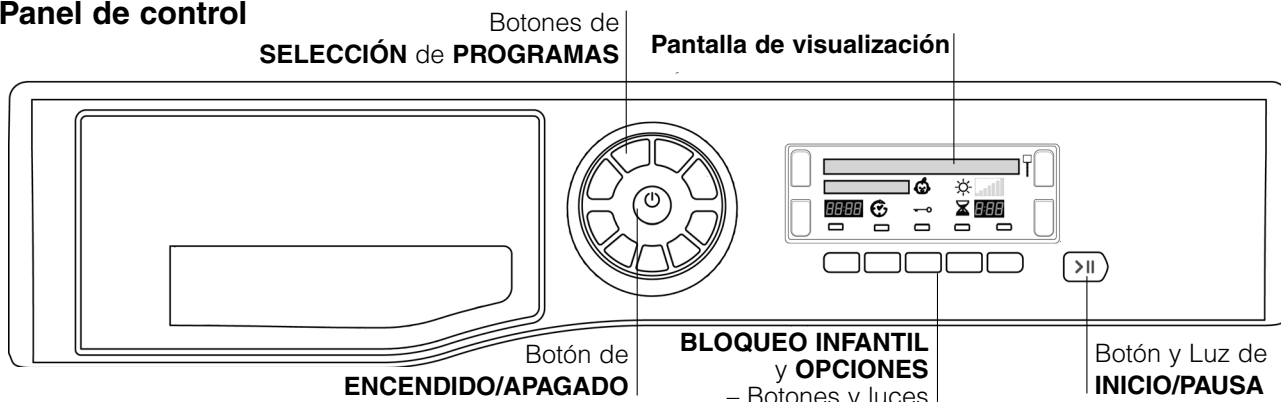

Si se pulsa el botón ENCENDIDO/APAGADO cuando la secadora está en funcionamiento: Si la pantalla indica **DESCONEXIÓN**, la secadora se para. Si la pantalla indica **PULSAR Y MANTENER**, pulse el botón y en la pantalla se observará una cuenta atrás 3, 2, 1 y la secadora se parará. Pulse y mantenga pulsado de nuevo el botón durante más de 3 segundos: la pantalla mostrará brevemente **ENCENDIDO**.

Los botones de **SELECCIÓN de PROGRAMAS** configuran el programa: pulse el botón correspondiente al programa que desea seleccionar (*véase Comienzo y Programas*).

Botones e indicadores de **OPCIÓN**: estos botones permiten elegir las opciones disponibles del programa seleccionado (*véase Controles*). Los indicadores de la pantalla situada junto a los botones se encienden para mostrar la opción seleccionada.

El botón/luz **INICIO/PAUSA** inicia un programa seleccionado. Cuando se ejecuta un programa, al pulsar este botón se pausa el programa, se oirá un pitido, la pantalla mostrará **PAUSA** y la secadora se detendrá.

La luz se muestra en verde cuando el programa está en marcha, parpadea en ámbar si el programa está en pausa o parpadea en verde si está en modo de espera para iniciar un programa (*véase Comienzo y Programas*).

Nota: esta luz también parpadea de color ámbar durante la fase de post-antiarrugas de un programa.

En la **pantalla** se muestran advertencias e información sobre el programa seleccionado y su progreso (*véase la página siguiente*).

Botón/icono de **BLOQUEO** : pulse y mantenga pulsado este botón después de seleccionar el programa y las opciones deseadas para evitar que otra persona cambie el programa. La pantalla mostrará **CERRADA** durante unos instantes. Cuando el icono esté encendido, los demás botones se desactivarán. Mantenga el botón pulsado para cancelar la opción. El icono se apagará y en pantalla aparecerá brevemente el mensaje **DESBLOQUEADA**.

Nota: Esta secadora está en conformidad con las nuevas normativas vinculadas al ahorro energético. Está dotada de un sistema de auto-apagado (stand by) que, en caso de no funcionamiento, se activa pasados aproximadamente 30 minutos. Mantenga pulsado el botón ENCENDIDO/APAGADO hasta que la pantalla muestre brevemente **ENCENDIDO**; la secadora se reactiva.

El ciclo de secado para lana de esta secadora ha sido probado y aprobado por The Woolmark Company. El ciclo es adecuado para secar prendas de lana con etiqueta de "lavado a mano", siempre que las prendas se laven en un ciclo de lavado a mano aprobado por Woolmark y se sequen en la secadora según las instrucciones dadas por el fabricante.



M1219 en Reino Unido, República de Irlanda, Hong Kong e India. El símbolo de Woolmark es una marca de certificación ©The Woolmark Company Pty Ltd

Selección de idioma

Cuando encienda por primera vez la secadora, elija el idioma que prefiere en la lista disponible.

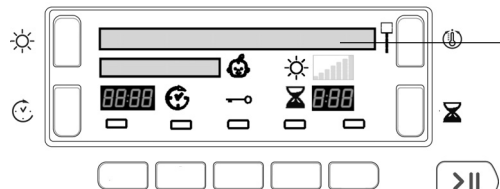

Para cambiar el idioma: la selección del idioma actual debe estar parpadeando en la primera línea de la pantalla.

- Pulse el botón ENCENDIDO/APAGADO para apagar la pantalla; después, pulse y mantenga pulsados los 3 botones: Nivel de calor, Secado temporizado y Nivel de secado durante 5 segundos.
- Pulse el botón Nivel de calor o Secado temporizado para desplazarse arriba o abajo por la lista.
- Cuando el idioma que busca empiece a parpadear en la línea superior de la pantalla, pulse el botón Nivel de secado para seleccionarlo.

Descripción de la pantalla

Selección de programa y pantalla

El programa seleccionado se muestra en la primera línea de la pantalla, el mensaje aparece mientras el programa se está ejecutando.

Ocho botones ofrecen dos opciones de lavado: pulse el botón una vez para elegir la primera y púlselo de nuevo para la segunda opción.

Se visualizará el programa seleccionado. El último botón selecciona My Cycle.

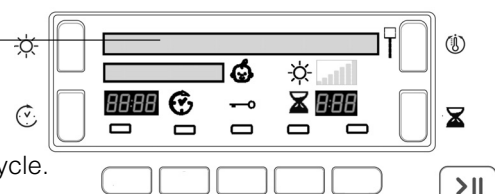

Primera pulsación

1	ALGODÓN NORMAL	
2	CAMA & BAÑO	
3	SINTÉTICO	
4	VAQUEROS	
5	LANA	
6	BABY DELICADO	
7	PELUCHES	
8	FÁCIL PLANCHADO	

Segunda pulsación

CAMISAS	
ANTI ALERGIAS	
SECADO RÁPIDO	
PLUMÓN	
SEDA	
OSCURO	
HEAT & ENJOY	
REFRESCO	

9 MY CYCLE (véase más adelante) **M**

My Cycle: Cuando seleccione el botón de My Cycle, en pantalla se mostrará el programa seleccionado con una «M» delante del nombre: Por ejemplo **M ALGODÓN NORMAL** (véase *Comienzo y Programas*).

Niveles de secado

Durante la selección de un programa automático que tenga varios niveles de secado (véase La tabla Programas).

La segunda línea de la pantalla muestra el nivel de secado que se necesita. Cada vez que pulse el botón Nivel de secado se mostrará la opción siguiente de la lista. La pantalla también muestra de 1 a 7 barras dependiendo de la selección que haga; se visualizan durante el avance de los programas.

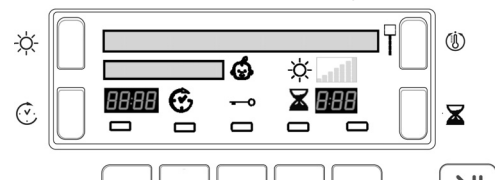

! Algunos programas automáticos no permiten cambiar el nivel de secado o no tienen todas las opciones de nivel de secado.

HÚMEDO			Secado húmedo: seca la ropa de manera que esté preparada para planchar con máquinas o planchas de rodillo.
PARA PLANCHA			Secado listo para planchar: seca la ropa de manera que esté preparada para planchar con una plancha de mano.
COLGAR PLUS			Secado a fondo para colgar: seca la ropa delicada y la deja preparada para colgar para el secado final.
PARA COLGAR			Secado para colgar: seca la ropa de manera que esté preparada para colgar para un secado final.
LIGERO			Secado normal: seca la ropa delicada y la deja lista para guardar.
ARMARIO			Secado listo para guardar: seca la ropa de manera que esté preparada para guardar.
EXTRA SECO			Extra Seco: seca la ropa de manera que esté preparada para ponerse.

La pantalla

E

Progreso del programa

La segunda línea de la pantalla muestra el estado del programa: (los mensajes más largos se desplazan por la línea de texto)

SECADO	
SECADO EN FRÍO	
CALENTANDO	Programa Heat & Enjoy
LISTO	
FIN DE CICLO	(si se selecciona la opción <i>Antiarrugas</i>).
FIN DE CICLO, LIMPIAR FILTRO Y VACIAR DEPÓSITO	

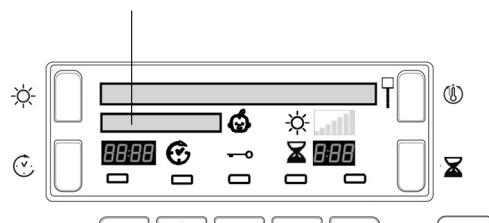

Secado temporizado ⌚

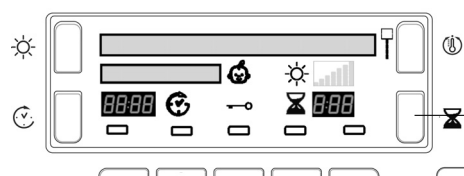

Después de seleccionar un programa con una opción de Secado temporizado, pulse el botón Temporizado ⌚. Cada vez que lo pulse, en la pantalla se irá aumentando el tiempo seleccionado (véase *Comienzo y Programas*).

Cada pulsación reduce el tiempo de duración y el número de opciones de tiempo disponibles dependiendo del programa/material seleccionado.

Junto al tiempo se visualiza el icono de Secado temporizado ⌚.

El tiempo seleccionado se sigue visualizando después de que se inicie el programa, pero se puede cambiar en cualquier momento que lo desee.

Temporizador de retardo y tiempo de finalización

Algunos programas pueden tener un comienzo retardado (véase *Comienzo y Programas*). Pulse el botón Inicio temporizado ⌚. El icono parpadea.

Con cada pulsación del botón Inicio temporizado ⌚ el valor del retardo aumenta en incrementos de 1 hora, desde: **1h** a **24h**, después **OFF** y luego, tras unos segundos, se anula el retardo.

El tiempo de retardo se muestra en la pantalla junto al botón Inicio temporizado.

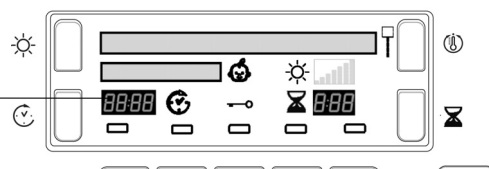

En pantalla se muestra una cuenta atrás de los minutos del periodo de retardo después de pulsar el botón Inicio/Pausa >||. La segunda línea de la pantalla muestra **COMENZADO**

Si lo desea, en cualquier momento puede cambiar o cancelar el tiempo de retardo.

Después de pulsar el botón Inicio/Pausa se visualiza el Retardo o el Tiempo para finalizar en horas y minutos y se inicia una cuenta atrás por minutos.

Tiempo para finalizar

Cuando finaliza el periodo de retardo (o de todo el programa si no se ha seleccionado retardo), esta parte de la pantalla mostrará:

- el tiempo estimado hasta el final del programa (programas automáticos)
- el tiempo efectivo restante durante un programa temporizado

Cuando se seleccionen los programas de tiempo, el tiempo mostrado durante el ciclo será el tiempo real restante. Cuando se seleccionen los programas Automático, el tiempo mostrado será una estimación del tiempo restante.

Cuando se seleccione el programa, la pantalla mostrará el tiempo necesario para secar la carga completa. El tiempo residual se monitorea constantemente durante el ciclo de secado y el tiempo es modificado para mostrar la mejor estimación posible.

Los dos puntos entre las horas y los minutos de la pantalla parpadean para mostrar que se está realizando la cuenta atrás.

Advertencias

La segunda línea de la pantalla también sirve para mostrar advertencias y recordatorios:

(Los recordatorios se muestran al final del programa).

FIN DEL CICLO, LIMPIAR FILTRO Y VACIAR DEPÓSITO

- Recuerde que se debe vaciar el contenedor de agua y limpiar el filtro cada vez que utilice la secadora (*véase Mantenimiento*).

DEPÓSITO VACÍO

- Indica que el contenedor de agua está lleno. El mensaje tardará algunos segundos en desaparecer, después de que se haya vaciado el contenedor de agua. Es necesario que la secadora esté en marcha para que esto ocurra (*véase Controles*).
- Nota:** Si el contenedor de agua se llena y se muestra este mensaje, se desactiva el calor y la ropa no se seca.

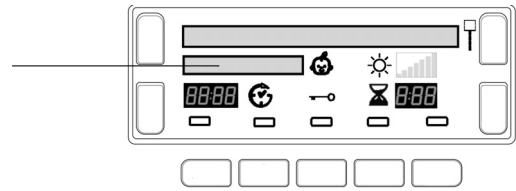

LIMPIAR CONDENSADOR, FILTRO Y VACIAR DEPÓSITO

- Este mensaje indica que hay que limpiar el Filtro de la bomba de calor (*véase Mantenimiento*) y se emite en intervalos, según la frecuencia de uso de la secadora. Cuando acabe el siguiente programa, el mensaje se cancela. También debe limpiar el filtro.

LIMP. FILTRO

- Se muestra durante el programa Anti Alergia e indica que el filtro necesita limpieza para completar todo el ciclo anti alergia (*véase Mantenimiento*).

Comienzo y Programas

Seleccionar un programa

- Enchufar la secadora a la toma eléctrica.
- Clasifique la colada según la clase de tejido (*véase La colada*).
- Abra la puerta y asegúrese que el filtro está limpio y en posición y que el recipiente de agua está vacío e instalado (*véase Mantenimiento*).
- Cargue la máquina y asegúrese que no haya ninguna prenda atrapada en el cierre de la puerta. Cierre la puerta.
- Si la pantalla no está encendida:
Pulse el botón de Encendido/Apagado
- Pulse el botón del Programa correspondiente al tipo de tejido que vaya a secar. Consulte la tabla Programas (*véase Programas*) y las indicaciones para cada tipo de tejido (*véase La colada*).
- Si se selecciona el botón **M**, los pasos 7 y 8 no son necesarios (*véase abajo*).
- Elija la opción Secado temporizado o Niveles de secado:
 - Si elige Secado Temporizado, pulse y suelte el botón Temporizado hasta que aparezca en la pantalla el tiempo deseado.
 - Para cambiar la opción predeterminada de secado, pulse y suelte el botón Niveles de Secado hasta que se indique el nivel deseado.

! Véase la Tabla de Programas para obtener más información: disponibilidad de Niveles de secado, Secado temporizado y Opciones.
- Fije un tiempo de demora y otras opciones si fuera necesario (*véase La pantalla*).
- Pulse el botón de INICIO/PAUSA para empezar. La pantalla indicará el tiempo estimado hasta el final del programa.

- Durante el programa de secado, usted puede comprobar la colada y sacar las prendas que ya se han secado mientras el resto continúa secándose. Cuando vuelva a cerrar la puerta, pulse el botón de INICIO/PAUSA a fin de Empezar a secar de nuevo. Si abre la puerta para comprobar la colada, alargará el tiempo de secado, ya que el compresor de la bomba de calor no se iniciará hasta cinco minutos después de que la puerta se cierre y se pulse el botón de Inicio/Pausa (*véase Controles*).
- Durante los últimos minutos de los Programas de secado, antes de completarse el programa, la secadora realiza una secuencia de enfriamiento (los tejidos se enfrían), que siempre debe dejar que termine.
 - Al acabar el ciclo de secado se visualiza un mensaje:
 - Si se visualiza **FIN DEL CICLO, LIMPIAR FILTRO Y VACIAR DEPÓSITO**, el zumbador sonará 3 veces (**Nota:** Si se seleccionó la opción SONIDO, el zumbador suena 3 veces cada 30 segundos durante 5 minutos).
 - Si se visualiza **FIN DE CICLO** la opción Antiarrugas ha sido seleccionada y si no retiran inmediatamente las prendas, la secadora funcionará ocasionalmente durante 10 horas o hasta que se abra la puerta, el zumbador sonará 3 veces para confirmar que el programa ha finalizado.
 - Abra la puerta, saque la ropa, limpie el filtro y vuelva a colocarlo. Vacíe el recipiente de agua y vuelva a instalarlo (*véase Mantenimiento*).
 - Desenchufe la secadora.

Botón My Cycle :



La primera vez que se pulsa el botón, la segunda línea de la pantalla muestra **PRES. Y ALMACENAR**

Después de seleccionar su programa y opciones favoritas, puede guardar estos ajustes manteniendo pulsado el botón My Cycle durante 5 segundos como mínimo; la línea superior mostrará un símbolo **M** parpadeante seguido del programa seleccionado. La alarma emitirá un pitido y en la segunda línea de la pantalla se mostrará **MEMO**. La próxima vez que desee usar el programa, pulse el botón **M** y después el botón Inicio/Pausa para ejecutar el programa. Si lo desea, puede cambiar el programa favorito, seleccionando otro programa y/u otras opciones y pulse y mantenga pulsado el botón **M** (*como se indica anteriormente*).

Comienzo y Programas

PROGRAMAS ESENCIALES - Tabla de programas

Si la pantalla no está encendida; pulse el botón de ENCENDIDO/APAGADO  y, a continuación, seleccione el programa.

Programa		Opciones disponibles:							Niveles de secado disponibles (predeterminado marcado con <input checked="" type="checkbox"/>)						
		 Temporizador de retardo	 Pre-Antiarrugas	 Sonido ó Post-Antiarrugas	 Menos pelusa	 Nivel de calor	 Secado temporizado	 Sensor de secado	Secado húmedo	Secado listo para planchar	Secado a fondo para colgar	Secado para colgar	Secado normal	Secado listo para guardar	Extra Seco
1	Algodón Normal 	<input checked="" type="checkbox"/>	<input checked="" type="checkbox"/>	<input checked="" type="checkbox"/>	<input checked="" type="checkbox"/>	- Alto - Medio - Bajo	<input checked="" type="checkbox"/>	<input checked="" type="checkbox"/>	<input checked="" type="checkbox"/>	<input checked="" type="checkbox"/>	<input checked="" type="checkbox"/>	<input checked="" type="checkbox"/>	<input checked="" type="checkbox"/>	<input checked="" type="checkbox"/>	<input checked="" type="checkbox"/>
	Camisas 	<input checked="" type="checkbox"/>	<input checked="" type="checkbox"/>	<input checked="" type="checkbox"/>	<input checked="" type="checkbox"/>	- Alto - Medio	<input checked="" type="checkbox"/>	<input checked="" type="checkbox"/>	<input checked="" type="checkbox"/>	<input checked="" type="checkbox"/>	<input checked="" type="checkbox"/>	<input checked="" type="checkbox"/>	<input checked="" type="checkbox"/>	<input checked="" type="checkbox"/>	<input checked="" type="checkbox"/>
2	Cama y baño 	<input checked="" type="checkbox"/>	<input checked="" type="checkbox"/>	<input checked="" type="checkbox"/>	<input checked="" type="checkbox"/>	- Alto - Medio	<input checked="" type="checkbox"/>	<input checked="" type="checkbox"/>	<input checked="" type="checkbox"/>	<input checked="" type="checkbox"/>	<input checked="" type="checkbox"/>	<input checked="" type="checkbox"/>	<input checked="" type="checkbox"/>	<input checked="" type="checkbox"/>	<input checked="" type="checkbox"/>
	Anti Alergias 	<input checked="" type="checkbox"/>	<input checked="" type="checkbox"/>	<input checked="" type="checkbox"/>	<input checked="" type="checkbox"/>	<input checked="" type="checkbox"/>	• Un programa automático								
3	Sintéticos 	<input checked="" type="checkbox"/>	<input checked="" type="checkbox"/>	<input checked="" type="checkbox"/>	<input checked="" type="checkbox"/>	- Medio - Bajo	<input checked="" type="checkbox"/>	<input checked="" type="checkbox"/>	<input checked="" type="checkbox"/>	<input checked="" type="checkbox"/>	<input checked="" type="checkbox"/>	<input checked="" type="checkbox"/>	<input checked="" type="checkbox"/>	<input checked="" type="checkbox"/>	<input checked="" type="checkbox"/>
	Secado Rápido 	<input checked="" type="checkbox"/>	<input checked="" type="checkbox"/>	<input checked="" type="checkbox"/>	<input checked="" type="checkbox"/>	- Medio - Bajo	• Un programa automático								

*NO ES POSIBLE SELECCIONAR LAS OPCIONES POST-ANTIARRUGAS Y SONIDO A LA VEZ

Algodón Normal

- Este es un programa para piezas de algodón.
- La duración de este programa dependerá del tamaño de la carga, los ajustes de secado seleccionados y la velocidad de centrifugado utilizada en su lavadora (véase *La colada*).
- El programa Algodón Normal certificado por la regulación UE 392/2012 está compuesto por los dos ajustes de secado: Alto calor y Nivel de Seco listo para guardar, del Programa 1 (Configuración estándar/predeterminada inicial). Este es el programa más eficiente en términos de consumo de energía (UE 392/2012).

Camisas

Opción de alta temperatura

- Este es un programa para camisas de algodón.
- También puede utilizarse para cargas de hasta 3 kg (aproximadamente 10 camisas).

Opción de medio temperatura

- Este es un programa para camisas hechas de materiales sintéticos o mezclas de materiales naturales y sintéticos, como poliéster y algodón.
- También puede utilizarse para cargas de hasta 3 kg (aproximadamente 14 camisas).

La duración de este programa dependerá del tamaño de la carga, los ajustes de secado seleccionados y la velocidad de centrifugado utilizada en su lavadora.

Las cargas secadas con los ajustes de Secado listo para guardar normalmente se encuentran preparadas para su uso, aunque puede que las esquinas o las costuras continúen un poco húmedas. En tal caso, ponga las camisas al revés y ejecute de nuevo el programa durante un corto periodo de tiempo.

Cama y baño

- Este es un programa para toallas y sábanas de algodón.
- La duración de este programa dependerá del tamaño de la carga, los ajustes de secado seleccionados y la velocidad de centrifugado utilizada en su lavadora (véase *La colada*).
- Las cargas secadas con los ajustes de Extra seco normalmente se encuentran preparadas para su uso, aunque puede que las esquinas o las costuras continúen un poco húmedas especialmente con prendas grandes. En tal caso, despliéguelas y ejecute de nuevo el programa durante un corto periodo de tiempo.

Programa Anti Alergias

Este programa cuenta con el Sello de garantía de Allergic UK, que refleja la reducción y eliminación efectivas de alérgicos de la ropa, con el ciclo especial Antialergia. Con este programa, gracias al logro de una temperatura constante por un periodo de tiempo extendido, se neutralizan los efectos de los alérgicos más comunes (incluyendo ácaros y polen). Puede utilizarse para secar y tratar una carga húmeda de tamaño completo, o en una carga seca de 4 kg. solo para tratar la colada.

Si la pantalla muestra el mensaje LIMP. FILTRO : Limpie el filtro y reinicie el programa.

Sintéticos

- Este es un programa para prendas sintéticas a baja temperatura o prendas con mezclas sintética/algodón a temperatura media.
- La duración de este programa dependerá del tamaño de la carga, los ajustes de secado seleccionados y la velocidad de centrifugado utilizada en su lavadora (véase *La colada*).

Secado Rápido

Este programa reduce el tiempo de secado en pequeñas cargas de hasta 1 kg.

Nota: Seca la carga con la configuración de Seco listo para guardar.

- Opción de alta temperatura 
- Opción de medio temperatura 

Se usa para prendas de algodón hasta 1 kg
Se usa para prendas sintéticas hasta 1 kg

PROGRAMAS EXCLUSIVOS - Tabla de programas

! Si la pantalla no está encendida; pulse el botón de ENCENDIDO/APAGADO y, a continuación, seleccione el programa.

Programa		Opciones disponibles:								Niveles de secado disponibles (predeterminado marcado con <input checked="" type="checkbox"/>)							
		Temporizador de retardo	Pre-Antiarrugas	Sonido ó Post-Antiarrugas	Sonido	Menos pelusa	Nivel de calor	Secado temporizado	Sensor de secado	Secado húmedo	Secado listo para planchar	Secado a fondo para colgar	Secado para colgar	Secado normal	Secado listo para guardar	Extra Seco	
4	Vaqueros	<input checked="" type="checkbox"/>	<input checked="" type="checkbox"/>	<input checked="" type="checkbox"/>	*	<input checked="" type="checkbox"/>	<input checked="" type="checkbox"/>	<input checked="" type="checkbox"/>	<input checked="" type="checkbox"/>	<input checked="" type="checkbox"/>	<input checked="" type="checkbox"/>	<input checked="" type="checkbox"/>	<input checked="" type="checkbox"/>	<input checked="" type="checkbox"/>	<input checked="" type="checkbox"/>	<input checked="" type="checkbox"/>	
	Edredones (PLUMÓN)	<input checked="" type="checkbox"/>	<input checked="" type="checkbox"/>	<input checked="" type="checkbox"/>	*	<input checked="" type="checkbox"/>	- Alto - Medio	<input checked="" type="checkbox"/>	• Un programa automático								
5	Lana	<input checked="" type="checkbox"/>	<input checked="" type="checkbox"/>	<input checked="" type="checkbox"/>	<input checked="" type="checkbox"/>	<input checked="" type="checkbox"/>	<input checked="" type="checkbox"/>	<input checked="" type="checkbox"/>	• Un programa automático								
	Seda	<input checked="" type="checkbox"/>	<input checked="" type="checkbox"/>	<input checked="" type="checkbox"/>	<input checked="" type="checkbox"/>	<input checked="" type="checkbox"/>	<input checked="" type="checkbox"/>	<input checked="" type="checkbox"/>	<input checked="" type="checkbox"/>	<input checked="" type="checkbox"/>	<input checked="" type="checkbox"/>	<input checked="" type="checkbox"/>	<input checked="" type="checkbox"/>	<input checked="" type="checkbox"/>	<input checked="" type="checkbox"/>	<input checked="" type="checkbox"/>	
6	Baby Delicado	<input checked="" type="checkbox"/>	<input checked="" type="checkbox"/>	<input checked="" type="checkbox"/>	*	<input checked="" type="checkbox"/>	<input checked="" type="checkbox"/>	<input checked="" type="checkbox"/>	<input checked="" type="checkbox"/>	<input checked="" type="checkbox"/>	<input checked="" type="checkbox"/>	<input checked="" type="checkbox"/>	<input checked="" type="checkbox"/>	<input checked="" type="checkbox"/>	<input checked="" type="checkbox"/>	<input checked="" type="checkbox"/>	
	Oscuro	<input checked="" type="checkbox"/>	<input checked="" type="checkbox"/>	<input checked="" type="checkbox"/>	<input checked="" type="checkbox"/>	<input checked="" type="checkbox"/>	<input checked="" type="checkbox"/>	<input checked="" type="checkbox"/>	• An Automatic programme								

*NO ES POSIBLE SELECCIONAR LAS OPCIONES POST-ANTIARRUGAS Y SONIDO A LA VEZ

Vaqueros

- Éste es un programa para vaqueros hechos de algodón de mezclilla. Antes de secar los vaqueros, saque los bolsillos delanteros hacia fuera.
- Este programa puede utilizarse para cargas de hasta 3 kg (aproximadamente 4 pares).
- No mezcle prendas oscuras y claras.
- Este programa también puede utilizarse en otras prendas hechas del mismo material, como chaquetas.
- La duración de este programa dependerá del tamaño de la carga, los ajustes de secado seleccionados y la velocidad de centrifugado utilizada en su lavadora.
- Las cargas secadas con los ajustes de Extra seco normalmente se encuentran preparadas para su uso, aunque puede que las esquinas o las costuras continúen un poco húmedas. En tal caso, ponga los vaqueros al revés y ejecute de nuevo el programa durante un corto periodo de tiempo.

! No es recomendable utilizar este programa si los vaqueros tienen bandas elásticas en la cintura, tachuelas o bordados.

Edredones (PLUMÓN)

- ! NUNCA seque con este programa prendas dañadas que podrían bloquear el filtro y el orificio de ventilación, provocando un riesgo de incendio.
- Solo debe utilizarse en edredones individuales: NO es adecuado para edredones dobles o de cama de matrimonio.
- Las cargas secadas con este programa normalmente se encuentran preparadas para su uso, pero puede que algunas partes de las prendas continúen un poco húmedas. En tal caso, despléguelas y sacúdalas, y ejecute de nuevo el programa durante un corto periodo de tiempo.
- También adecuado para chaquetas acolchadas.
- Seleccione el nivel alta de calor para edredones de algodón y el nivel de calor medio para edredones sintéticos.
- La duración de este programa dependerá del tamaño y la densidad de la carga y la velocidad de centrifugado utilizada en su lavadora.



Programa de lana

- Éste es un programa para secar de forma segura las prendas que llevan el símbolo .
- Puede utilizarse para cargas de hasta 1 kg (aproximadamente 3 chalecos).
- Recomendamos que dé la vuelta a las prendas del revés antes de secarlas.
- La duración de este programa dependerá del tamaño de la carga, los ajustes de secado seleccionados y la velocidad de centrifugado utilizada en su lavadora
- Las cargas que se secan utilizando este programa, normalmente están listas para usarlas, sin embargo, con algunas prendas de más peso es posible que los extremos estén húmedos. Deje que estas prendas terminen de secarse naturalmente ya que si se secan demasiado pudri'an estropearse.
- ! A diferencia de otros materiales, el mecanismo del encogimiento de la lana es irreversible, es decir, no volverá a estirarse a su tamaño y forma original.
- ! Este programa no es apto para prendas acrílicas.

Seda

- Éste es un programa para secar la seda delicada.
- Puede utilizarse para cargas de hasta 0,5 kg.
- La duración de este programa dependerá del tamaño de la carga, los ajustes de secado seleccionados y la velocidad de centrifugado utilizada en su lavadora
- Las cargas secadas con los ajustes de Secado listo para guardar normalmente se encuentran preparadas para su uso, pero puede que algunas esquinas de las prendas continúen un poco húmedas. Si éste es el caso, extraiga la carga, ábrala hacia fuera y vuelva a iniciar el programa durante un periodo corto.

Comienzo y Programas

E



Programa Baby Delicado

- Éste es un programa para secar las prendas delicadas y pequeñas de su bebé y la ropa de cama (algodón y felpilla) y para secar prendas delicadas.
- NO seque prendas como baberos y bragas pañal con coberturas de plástico.
- Puede utilizarse para cargas de hasta 2 kg.
- La duración de este programa dependerá del tamaño de la carga, los ajustes de secado seleccionados y la velocidad de centrifugado utilizada en su lavadora.
- Las cargas secadas con este programa suelen salir listas para usar, pero en prendas más pesadas las costuras pueden quedar ligeramente húmedas. Si éste es el caso, intente girar las prendas del revés y volver a iniciar el programa durante un periodo corto.



Ciclo ropa oscura (OSCURO)

Este programa ayuda a mantener los colores oscuros de su ropa de algodón, mediante el control de la velocidad del motor y la rotación del tambor, además de controlar la temperatura de secado más baja.

- Se puede usar para cargas de prendas de algodón y de vaqueros hasta un máximo de 3 kg.
- La carga se debe haber girado en la lavadora con una velocidad de centrifugado de entre 1200 - 1400 rpm.
- La duración de este programa dependerá del tamaño de la carga y de la velocidad de centrifugado utilizada en la lavadora.
- Puesto que se trata de un programa de tratamiento para proteger la ropa oscura, la duración del programa podría ser de más de 4 horas.
- Seca a nivel de Seco listo para guardar.

PROGRAMAS EXTRA - Tabla de programas

Si la pantalla no está encendida; pulse el botón de ENCENDIDO/APAGADO y, a continuación, seleccione el programa.

Programa		Opciones disponibles:								Niveles de secado disponibles (predeterminado marcado con <input checked="" type="checkbox"/>)						
		Temporizador de retardo	Pre-Antiarrugas	Post-Antiarrugas	Menos pelusa	Sonido	Nivel de calor	Secado temporizado	Sensor de secado	Secado húmedo	Secado listo para planchar	Secado a fondo para colgar	Secado para colgar	Secado normal	Secado listo para guardar	Extra Seco
7	Peluches	<input checked="" type="checkbox"/>	<input type="checkbox"/>	<input type="checkbox"/>	<input type="checkbox"/>	<input checked="" type="checkbox"/>	<input type="checkbox"/>	<input type="checkbox"/>	<input type="checkbox"/>	• Un programa automático						
	Heat & Enjoy	<input type="checkbox"/>	<input type="checkbox"/>	<input type="checkbox"/>	<input type="checkbox"/>	<input type="checkbox"/>	<input type="checkbox"/>	<input type="checkbox"/>	<input type="checkbox"/>	• Un programa automático						
8	Fácil planchado	<input type="checkbox"/>	<input type="checkbox"/>	<input type="checkbox"/>	<input type="checkbox"/>	<input checked="" type="checkbox"/>	<input type="checkbox"/>	<input type="checkbox"/>	<input type="checkbox"/>	• Un programa automático						
	Refresco	<input type="checkbox"/>	<input type="checkbox"/>	<input type="checkbox"/>	<input type="checkbox"/>	<input checked="" type="checkbox"/>	<input type="checkbox"/>	<input type="checkbox"/>	<input type="checkbox"/>	• Un programa automático						
9	My Cycle M	• Depende del programa que elija. Véase detalles anteriores.														



Programa Peluches

Con este programa podrá eliminar el polvo más fácilmente y lavar los peluches más a menudo, ya que el tiempo de secado se reduce considerablemente en comparación con el secado al aire. Es un ciclo de secado delicado que seca a temperatura moderada y con una suave acción mecánica para mantener al máximo el aspecto original y el brillo del pelo.

Nota: Para prevenir las alergias, congele los peluches durante 24 horas, y a continuación, lávelos y séquelos. Repita el proceso cada 6 semanas. Antes de secarlos, retire los accesorios como prendas de ropa, collares o cajas de sonido y proteja los ojos con cinta adhesiva protectora después de secarlos con un trapo.

El tiempo de programa variará dependiendo de la composición exacta de la carga. La carga máxima no deberá superar los 2,5 kg y ninguna prenda individual deberá pesar más de 600 g.



Heat & Enjoy

Este programa ayuda a calentar toallas y albornoces para tener una sensación cálida después de un baño o una ducha. También se utiliza para calentar la ropa antes de vestirse en invierno. El ciclo calienta las prendas hasta 37 °C (temperatura corporal), la pantalla muestra **CALENTANDO** y funciona a esta temperatura durante un máximo de 4 horas o hasta que detiene el ciclo abriendo la puerta cuando la pantalla indica **LISTO**. Carga máxima: 3 kg.

Nota: El botón de Inicio/Pausa se deshabilita durante este programa.



Refresco

! "Refresco" no es un programa de secado y no debe utilizarse para prendas húmedas.

- Puede utilizarse con cualquier tamaño de carga, pero es más efectivo con cargas pequeñas.
- No sobrecargue su secadora (véase La colada).
- Es un programa de 20 minutos que airea la ropa con aire fresco. Utilícelo también para refrescar ropa caliente.



Programa de planchado fácil

"Planchado fácil" es un programa corto de 10 minutos (8 minutos de calor seguido de 2 minutos de secado en frío) que ahueca las fibras de la ropa que se ha dejado en la misma posición/lugar durante un largo periodo de tiempo. El ciclo relaja las fibras y facilita el planchado y el doblado de la ropa.

! "Planchado fácil" **no es un programa de secado** y no debe utilizarse para prendas mojadas.

Para obtener los mejores resultados:

1. No cargue más que la capacidad máxima. Estos números se refieren al peso de la ropa en seco:

Tejido	Carga máxima
Algodón y mezclas de algodón	2,5 kg
Sintéticos	2 kg
Dril de algodón	2 kg

2. Vacíe la secadora inmediatamente después de que haya finalizado el programa, cuelgue, doble o planche las prendas y guárdelas en el armario. Si esto no es posible repita el programa.

El efecto de "planchado fácil" varía de un tejido a otro. Funciona bien con tejidos tradicionales como algodón o mezclas de algodón, y menos bien con tejidos acrílicos y materiales como Tencel®.

Controles

! Advertencia : tras pulsar el botón de Inicio/Pausa >II, es posible cambiar el programa.

Para cambiar un programa seleccionado, pulse el botón Inicio/Pausa >II. La luz parpadea de color ámbar para indicar que el programa está en pausa. Seleccione el nuevo programa y las opciones que desee. La luz parpadeará en verde. Pulse el botón Inicio/Pausa >II otra vez para que empiece el nuevo programa.

• Botones de OPCIÓN

Estos botones se utilizan para ajustar el programa seleccionado a sus necesidades. Antes de poder seleccionar una opción, deberá previamente haber seleccionado un programa utilizando un botón de selección de programa. No todas las opciones están disponibles para todos los programas (véase *Comienzo y Programas*). Si una opción no está disponible y pulsa el botón correspondiente, el zumbador emitirá 3 pitidos. Si la opción está disponible, el indicador de la pantalla situado junto a los botones inferiores se enciende para mostrar que se ha seleccionado la opción.

⌚ Temporización (Temporizador)

El inicio de algunos programas (véase *La pantalla y véase Comienzo y Programas*) puede retrasarse hasta un máximo de 24 horas. Asegúrese de que el depósito de agua está vacío antes de programar un inicio con retardo.

🌿 Pre-Antiarrugas

Esta opción sólo estará disponible si se ha seleccionado un inicio temporizado. Este programa mueve las prendas cada tanto, durante el período previo al inicio del secado, para ayudar a impedir la formación de arrugas.

🌿 Post-Antiarrugas

Si esta opción está disponible, al seleccionarla la secadora moverá las prendas ocasionalmente al final de los ciclos de secado y secado en frío, con el objeto de evitar que se arruguen en caso de que no sea posible retirarlas inmediatamente después de concluido el programa.

Nota: durante esta fase la luz de Inicio/Pausa parpadeará de color ámbar.

Nota: si ha seleccionado la opción Sonido, esta opción no estará disponible.

🔊 Botón Nivel de calor, pantalla e iconos

Algunos programas le permiten modificar el nivel del calor, y otros le permiten utilizar los tres niveles de calor:

Bajo, Medio y Alto

Cuando están disponibles las opciones de nivel de calor, pulsando este botón cambia el nivel y la pantalla muestra brevemente el nivel de calor seleccionado, junto con una visualización del icono del nivel seleccionado:

CALOR ALTO 🔥 CALOR MEDIO 🌡️ CALOR BAJO ❄️

🔊 Sonido

Si esta opción se encuentra disponible y seleccionada, el zumbador emitirá una señal al final del ciclo de secado, para recordarle que su ropa ya pueden retirarse.

Nota: si ha seleccionado la opción Post-Antiarrugas, esta opción no estará disponible.

👔 Menos pelusa

Al reducir la acción mecánica durante la etapa final de secado, se reduce sustancialmente la cantidad de pelusa, protegiendo las fibras de las prendas.

• PANTALLA

La pantalla indica cuánto tiempo falta para que se inicie un programa (en el caso de un inicio temporizado), o bien cuánto tiempo falta para que concluya un programa de secado (véase *La pantalla*).

Asimismo, la pantalla indica si existe algún problema con la secadora. En tal caso mostrará una F, seguida del número de código de fallo (véase *Resolución de problemas*).

• Vaciar el recipiente de agua

(Los mensajes sobre el vaciado pueden ignorarse si ha conectado la secadora a un desagüe ya que de este modo no hay necesidad de vaciar el recipiente de agua).

Se muestran mensajes para recordarle que hay que vaciar el contenedor de agua (véase *La pantalla*).

Si el depósito del agua se llena durante un programa, el calentador se apaga y la secadora realiza una fase de Secado en frío. Después, se detiene y un mensaje le indica que hay que **DEPÓSITO VACÍO**.

Debe vaciar el depósito de agua y reiniciar la secadora o la ropa no se secará. Tras reiniciar la secadora el mensaje tardará unos segundos en desaparecer.

Para evitarlo, vacíe siempre el depósito de agua cada vez que utilice la secadora (véase *Mantenimiento*).

• Apertura de la puerta

Si se abre la puerta durante un programa, la secadora parará y se producirá lo siguiente:

Nota: la luz de Inicio/Pausa parpadea de color ámbar durante la fase de post-antiarrugas de un programa.

- La pantalla muestra **PAUSA**.
- Durante una fase temporizada, la temporización continuará su cuenta regresiva. Para reanudar el programa temporizado **debe** pulsar el botón de Inicio/Pausa. La pantalla cambia para mostrar el estado actual.
- Para reanudar el programa **debe** pulsar el botón Inicio/Pausa. La pantalla cambia para mostrar el estado actual.
- Durante la fase de post-antiarrugas, el programa finalizará. Pulsando el botón de Inicio/Pausa se reiniciará un nuevo programa desde el principio.

• Sistema de protección de la bomba de calor

El sistema de la bomba de calor cuenta con una protección para el compresor que entra en funcionamiento si abre la puerta, se interrumpe el suministro eléctrico o si abre la puerta de la secadora. Este sistema evitará que el compresor de la bomba de calor se inicie durante cinco minutos desde que se cierra la puerta y se inicia el programa.

• Nota

Si sufre un corte de fluido eléctrico, apague el aparato o desenchúfelo. Cuando se restablezca el suministro eléctrico, pulse y mantenga el botón ENCENDIDO/APAGADO hasta que la pantalla muestre brevemente **ENCENDIDO** y la secadora se reactive. Después, pulse el botón Inicio/Pausa y el programa se reanudará.

La colada

E

Clasificar la colada

- Compruebe los símbolos en las etiquetas de la ropa a fin de asegurar que los artículos pueden secarse con calor.
 - Clasificar la colada por tipo de tejido.
 - Vaciar los bolsillos y comprobar los botones.
 - Cerrar las cremalleras y los corchetes y atar los cinturones y cordones sueltos.
 - Escurra las prendas a fin de eliminar la mayor cantidad de agua como sea posible.
- ⚠ No meter ropas muy mojadas en la secadora.

Tamaño máximo de la carga

No cargue más que la capacidad máxima. Estos números se refieren al peso de la ropa en seco:

Fibras naturales: 8 kg máx.

Fibras sintéticas: 4 kg máx.

⚠ NO cargar demasiado la secadora ya que esto podría dar como resultado un rendimiento de secado reducido.

Etiquetas de recomendaciones durante el lavado de la ropa

Lea siempre las etiquetas de la prenda, especialmente cuando se sequen con calor por primera vez. Los símbolos que aparecen a continuación son los más comunes:



Puede secarse con calor



No secar con calor



Secar con calor a una temperatura alta



Secar con calor a una temperatura baja

Tiempos de secado

La tabla (*véase abajo*) indica el tiempo de secado APROXIMADO en Minutos. Los pesos se refieren a prendas secas:

Los tiempos son aproximados y pueden variar dependiendo de:

- La cantidad de agua retenida en la ropa después del ciclo de centrifugado: las toallas y las prendas delicadas retienen mucha agua.
- Tejidos: las prendas del mismo tejido pero con diferente textura y espesor es posible que no tengan los mismos tiempos de secado.
- Cantidad de colada: las prendas sencillas o las cargas pequeñas pueden tardar más tiempo en secarse.
- Sequedad: Si va a planchar algunas de las prendas, puede sacarlas mientras están un poco húmedas. Otras pueden dejarse más tiempo si necesita que se sequen completamente.
- Ajuste de calor.
- Temperatura de la habitación: Si la habitación en la que se ha instalado la secadora es fría, la secadora tardará más tiempo en secar la ropa.
- Volumen: algunos artículos voluminosos pueden secarse con calor teniendo cuidado. Sugerimos que saque estos artículos varias veces, los sacuda y los vuelva a meter en la secadora hasta que finalice el programa.

⚠ No seque la ropa en exceso.

Todos los tejidos contienen una cantidad pequeña de humedad natural, lo que los mantiene suaves y huecos.

Algodón		1 kg	2 kg	3 kg	4 kg	5 kg	6 kg	7 kg	8 kg
	Duración automática	1:00 - 1:30	1:20 - 1:40	1:40 - 2:10	2:00 - 2:20	2:20 - 3:00	2:30 - 3:10	2:50 - 3:20	3:20 - 4:00
Minutos automática	60 - 90	80 - 100	120 - 130	120 - 140	140 - 180	150 - 190	170 - 200	200 - 240	
Alto calor	Ajuste de Secado temporizado	1:00 ó 1:30	1:30	1:30 ó 2:00	2:00 ó 2:30	2:30	2:30 ó 3:00	3:00 ó 3:40	3:40
Tiempos de secado a 800-1000 rpm en la lavadora									
Sintéticos		1 kg		2 kg		3 kg		4 kg	
	Duración automática	0:40 - 0:50		0:50 - 1:00		1:00 - 1:30		1:20 - 2:00	
	Minutos automática	40 - 50		50 - 60		60 - 90		80 - 120	
	Alto calor	Ajuste de Secado temporizado		0:40 ó 1:00		1:00 ó 1:30		1:00 ó 1:30 ó 2:00	
Tiempos de secado con centrifugado reducido en la lavadora									
Delicados (Acrílicos)		1 kg				2 kg			
	Duración automática	0:40 - 1:20				1:20 - 2:20			
	Minutos automática	40 - 80				80 - 140			
	Bajo calor	Ajuste de Secado temporizado				0:40 ó 1:00 ó 1:30			
Tiempos de secado con centrifugado reducido en la lavadora									

Nota: Al final de un ciclo de secado, es posible que las prendas de algodón estén todavía húmedas si agrupó algodones y sintéticos juntos. Si sucediese esto, dele un tiempo corto de secado.

Si un día la secadora deja de funcionar. Antes de llamar al Centro de Servicio Técnico (*véase Servicio*), realice las siguientes comprobaciones:

Problema:

Posibles causas / Solución:

La secadora no se pone en marcha.

- El enchufe no está enchufado en la toma, o no hace contacto.
- Ha habido un fallo de potencia.
- El fusible se ha fundido. Pruebe a enchufar otro electrodoméstico en la toma.
- ¿Está utilizando un cable alargador? Pruebe enchufar el cable de alimentación directamente en la toma.
- ¿Está la puerta bien cerrada?
- El PROGRAMA no se ha seleccionado correctamente (*véase Comienzo y Programas*).
- No se ha pulsado el botón de INICIO/PAUSA (*véase Comienzo y Programas*).

No comienza el ciclo de secado.

- Ha ajustado un tiempo con demora (*véase Comienzo y Programas*).

Tarda mucho tiempo en secar.

- No se ha limpiado el filtro (*véase Mantenimiento*).
- ¿Necesita vaciar el recipiente de agua? ¿Aparece el mensaje Vaciar depósito de agua? (*véase Mantenimiento*).
- ¿Es necesario limpiar el filtro de la bomba de calor? (*véase Mantenimiento*).
- El ajuste de temperatura no es ideal para el tipo de tejido que está secando (*véase Comienzo y Programas, y véase La colada*).
- No se ha seleccionado el tiempo de secado correcto para la carga (*véase La colada*).
- La rejilla de la entrada de aire está obstruida (*véase Instalación, y véase Mantenimiento*).
- Las prendas no estaban mojadas (*véase La colada*).
- La secadora está demasiado cargada (*véase La colada*).

Se muestra el mensaje 'Vaciar depósito de agua' pero la secadora sólo ha estado funcionando durante un breve periodo de tiempo.

- Probablemente, no se vació el recipiente de agua al comienzo del programa. No espere a la señal de vaciar el agua, compruebe siempre el contenedor y vacíelo antes de iniciar un nuevo programa de secado (*véase Mantenimiento*).

Se muestra el mensaje 'Vaciar depósito de agua' y el depósito de agua no está lleno.

- Esto es normal, el mensaje: **FIN DEL CICLO, LIMPIAR FILTRO Y VACIAR DEPÓSITO** se muestra para recordar que hay que vaciar el depósito (*véase Comienzo y Programas*).

El programa termina y la ropa está más húmeda de lo esperado.

- Por seguridad, la secadora tiene una duración máxima de programa de 5 horas. Si no se ha detectado un programa automático, la humedad final requerida en este tiempo, la secadora completará el programa y se parará. Compruebe los puntos anteriores y vuelva a poner en marcha el programa, si las prendas siguen estando húmedas, póngase en contacto con el Centro de servicio (*véase Servicio*).

La pantalla muestra el código de avería F, seguido de uno o dos números.

- Si la pantalla muestra un fallo:
 - Apague y desenchufe la máquina. Limpie el filtro y la unidad de filtrado de la bomba de calor (*véase Mantenimiento*). A continuación vuelva a conectar el enchufe, encienda la máquina e inicie otro programa.
 - Si se muestra un fallo: anote el código y póngase en contacto con nuestro Centro de Servicio Técnico (*véase Servicio*).

En pantalla aparece brevemente el mensaje DEMO ACTIVADO durante 6 segundos.

- La secadora está en modo «Demostración». Pulse y mantenga pulsados simultáneamente los botones Encendido/apagado e Inicio/pausa durante 3 segundos. La pantalla mostrará el mensaje **DEMO DESACTIVADO** durante 3 segundos y la secadora volverá a funcionar normalmente.

Las luces del panel de control de la secadora están apagadas aunque la secadora está encendida.

- La secadora ha pasado a modo Standby para ahorrar energía. Esto ocurre si se sufre un corte de fluido eléctrico o se deja la secadora sin iniciar un programa o después de que finalice un programa de secado.
 - Mantenga pulsado el botón ENCENDIDO/APAGADO y las luces se encenderán.

Sistema de bomba de calor

Esta secadora cuenta con un sistema de bomba de calor sellada para secar su ropa. Para su funcionamiento, la bomba de calor contiene gases fluorados de efecto invernadero (gases F) que están cubiertos por el Protocolo de Kioto. Estos gases F están en una unidad sellada. Esta unidad sellada contiene 0,29 kg de gas F R134a que actúa como refrigerante.

Si la unidad sellada fallase, se deberá sustituir por una nueva unidad sellada. Para más información, contacte con su Centro de servicio más cercano.

- **Aviso:** Los gases que contiene el sistema sellado no son peligrosos para la salud pero si saliese, tendrá un impacto en el calentamiento global.

Antes de llamar al centro de servicio técnico:

- Utilice la guía de resolución de problemas para ver si puede resolver el problema usted mismo (*véase Resolución de problemas*).
- Si no es así, desconecte la secadora y llame al Centro de servicio técnico más cercano.

Qué información debe facilitar al centro de servicio técnico:

- nombre, dirección y código postal.
- número de teléfono.
- el problema.
- la fecha de compra.
- el modelo del electrodoméstico (Mod.).
- el número de serie (N/S).

Esta información puede encontrarse en la placa identificativa en el interior de la puerta de la máquina.

Piezas de repuesto

Esta secadora es una máquina compleja. Si intenta repararla usted mismo o una persona no autorizada puede ocasionar daños a la secadora, además de invalidar la garantía de piezas de repuesto.

Llame a un técnico autorizado si experimenta algún problema cuando utilice la máquina.

- **Tenga en cuenta:** las personas sin calificación no deberán realizar ninguna reparación ni servicio técnico que incluya acceder a la unidad sellada de la bomba de calor.

Ahorro energético y respeto del medio ambiente

- Escurrir las prendas para eliminar el exceso de agua antes de secar con calor (si utiliza una lavadora primero, seleccione un ciclo de centrifugado alto). Hacer esto ahorrará tiempo y energía durante el secado.
- Seque siempre cargas completas – de esta forma ahorrará energía: una sola prenda o las cargas pequeñas tardan más tiempo en secarse.
- Limpie el filtros cada vez que utilice la secadora a fin de reducir el gasto energético (*véase Mantenimiento*).

Marca Hotpoint Ariston	Modelo TCD 872
Capacidad nominal de ropa de algodón para el programa estándar a plena carga 8 kg	Eficiencia energética clase A++
Consumo anual ponderado de energía (AE_c) 235.3 kWh Consumo por año sobre la base de 160 ciclos de secado con el programa estándar de algodón a plena carga y carga parcial, y el consumo de los modos de baja potencia. El consumo de energía real por ciclo dependerá de cómo se utilice el aparato.	
Esta secadora doméstica es una Secadora automática de condensación	
Consumo de energía: plena carga E_{dry} 1.96 kWh , carga parcial $E_{dry1/2}$ 1.09 kWh	
Consumo de potencia: apagado (P_o) 0.17 W , encendido (P_i) 3.27 W	
Duración del 'modo 'encendido' para sistemas de gestión de potencia 30 minutos	
El 'programa estándar de algodón' apropiado para el secado normal de prendas de algodón húmedas es el programa más eficiente en términos de consumo de energía para algodón utilizado a plena carga y carga parcial, que es Algodón normal, Alto calor, Seco listo para guardar	
Duración del programa (minutos): ponderado (T_i) plena carga y carga parcial 163 , plena carga (T_{dry}) 213 , carga parcial ($T_{dry1/2}$) 126	
Eficiencia de condensación clase B	
Eficiencia de condensación media (%) : plena carga (C_{dry}) 81 , carga parcial ($C_{dry1/2}$) 81 ponderada (C_i) plena carga y carga parcial 81	
Nivel sonoro: 70 dB(A) con referencia a 1 pW	

* "información del consumidor conforme a la Regulación UE 932/2012".

Energía típica usada	- Sintéticos	plena carga 0.68 kWh ,	carga parcial no se aplica
Tiempo de secado típico	- Sintéticos	plena carga 85 minutos ,	carga parcial no se aplica

Información sobre reciclado y disposición



Como parte de nuestro compromiso continuo por ser responsables con el medio ambiente, nos reservamos el derecho de utilizar componentes reciclados de calidad para mantener los costes de nuestros clientes bajos y reducir el desperdicio de materiales.

- Desechar el material de embalaje: siga las normativas locales, de forma que el embalaje pueda reciclarse.
- Para reducir al mínimo el riesgo de lesiones personales a los niños, quite la puerta y el enchufe y a continuación corte el cable de alimentación al ras con el electrodoméstico. Deshágase de estas piezas por separado a fin de asegurar que el electrodoméstico no pueda volverse a enchufar al suministro.

Eliminación del electrodoméstico viejo

En base a la Norma europea 2012/19/CE de Residuos de aparatos Eléctricos y Electrónicos (RAEE), los electrodomésticos viejos no pueden ser arrojados en los contenedores municipales habituales; tienen que ser recogidos selectivamente para optimizar la recuperación y reciclado de los componentes y materiales que los constituyen, y reducir el impacto en la salud humana y el medioambiente.

Esta secadora cuenta con una unidad de bomba de calor sellada que contiene gases F que se deben recuperar y destruir.



El símbolo del cubo de basura tachado se marca sobre todos los productos para recordar al consumidor la obligación de separarlos para la recogida selectiva.

El consumidor debe contactar con la autoridad local o con el vendedor para informarse en relación a la correcta eliminación de su electrodoméstico viejo.



Este electrodoméstico cumple las siguientes directivas de la CEE:
- 2006/95/CEE (Equipos de bajo voltaje)
- 2004/108/CEE (Compatibilidad electromagnética)

P

I

Italiano, 1

D

Deutsch, 20

E

Español, 39

P

Português, 58

TCD 872

Quando utilizar o secador pela primeira vez deverá seleccionar o idioma preferido - consulte a página 66

MÁQUINA DE SECAR ROUPA

! Tenha este folheto de instruções à mão para consultá-lo sempre que necessário. Leve-o consigo se mudar de casa e, caso venda este aparelho, passe o folheto ao novo proprietário, de modo a certificar-se de que este folheto permanece com o equipamento e de que o novo proprietário pode estar informado acerca dos avisos e sugestões sobre o respectivo funcionamento.

! Leia cuidadosamente as instruções; as páginas que se seguem contêm informações importantes acerca da instalação, bem como sugestões sobre o funcionamento da máquina.



Este símbolo serve para lembrar-te de ler este manual de instruções.

Índice

Instalação, 59-60

- Onde colocar a sua máquina de secar roupa
- Ventilação
- Drenagem da água
- Nivelar a sua máquina de secar
- Ligação eléctricas
- Antes de iniciar a utilização da sua máquina de secar roupa

Avisos, 61-62

- Segurança Geral
- Para reduzir o risco de ocorrência de incêndios

Manutenção e cuidado, 63-64

- Desligar a electricidade
- Limpar o filtro depois de cada ciclo
- Limpeza do filtro da bomba de calor
- Esvazie o recipiente de água após cada ciclo
- Verificar o tambor depois de cada ciclo
- Limpar a máquina

Descrição da máquina, 65

- Características
- Painel de controlo

Visor, 66-68

Arranque e programas, 68-72

- Escolher um programa
- Tabela de programas
- Controlos

Roupa, 73

- Escolher a sua roupa
- Etiquetas de cuidado na lavagem
- Tempos de secagem

Resolução de problemas, 74

Reparações, 75

- Peças sobressalentes

Dados do produto, 76

- Reciclagem e Eliminação

Onde colocar a sua máquina

- Instale a sua máquina a alguma distância de ligações de gás, fogões, aquecedores e placas de cozinha, uma vez que as chamas podem danificar o aparelho.
- Para um desempenho ideal, a máquina deve ser instalado à temperatura ambiente entre 20 e 23 °C. Mas irá funcionar a uma temperatura entre 14 e 30 °C.

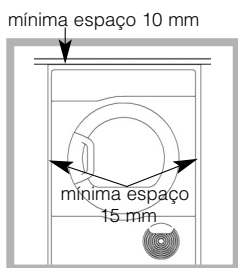

- Se pretende instalar o aparelho por baixo de uma bancada ou de um balcão, não se esqueça de deixar um espaço de 10 mm entre a bancada e quaisquer objectos ou acima do tampo da

máquina e um espaço de 15 mm entre as partes laterais da máquina e mobiliário ou paredes. Assegura assim a correcta circulação do ar.

O aparelho deve ser instalado com a superfície traseira posicionada contra uma parede.

! Certifique-se de que as ventilações posteriores não ficam obstruídas.

Ventilação

Quando a secadora estiver em utilização, tem de existir uma ventilação adequada. Certifique-se de que coloca a sua máquina num ambiente que não seja húmido e de que existe uma ventilação adequada. O fluxo de ar em torno da secadora é essencial para condensar a água produzida durante a lavagem; a secadora não funciona em perfeitas condições se encerrada no espaço fechado ou armário.

! Se utilizar a secadora numa sala pequena e fria, pode gerar-se alguma condensação.

! Não recomendamos a instalação da secadora num armário, mas o aparelho nunca deve ser instalado por trás de uma porta que se possa trancar, uma porta deslizante ou com uma dobradiça instalada no lado oposto à porta da máquina.

Drenagem da água

Se a sua secadora estiver instalada junto a um ponto de canalização, a água pode ser canalizada para este sistema. Isto afasta a necessidade de esvaziar o recipiente de água. Se a secadora estiver empilhada sobre ou instalada junto à máquina de lavar roupa, pode partilhar o mesmo ponto de canalização. A altura do cano deve ser inferior a 1m A partir da parte inferior da secadora.

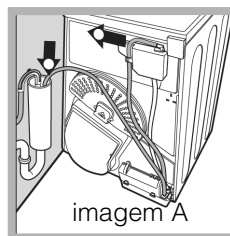

Retire a mangueira existente da posição indicada na imagem A.

Em seguida, encaixe um comprimento adequado de mangueira na posição indicada na figura B.

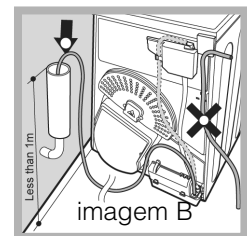

! Certifique-se de que o tubo não fica obstruído ou dobrado quando a secadora estiver na sua posição final.

Nivelar a sua máquina de secar

A máquina de secar deve ser instalada nivelada, para um funcionamento correcto.

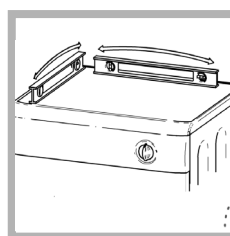

Quando tiver instalado a sua máquina de secar na sua localização final, verifique se está nivelada, primeiro de um lado para o outro e, em seguida, da frente para trás. Se a máquina de secar não estiver nivelada, ajuste as duas pernas

da frente para cima ou para baixo, até que a máquina de secar esteja nivelada.

! AVISO: Antes de utilizar a sua máquina de secar, certifique-se de que esta se encontra numa posição vertical durante, pelo menos, 6 horas.

Instalação

P

Ligações eléctricas

Certifique-se do seguinte antes de introduzir a ficha numa tomada de corrente eléctrica:

- Certifique-se de que as suas mãos estão secas.
- A tomada tem de ter uma ligação à terra.
- A tomada deve ter capacidade para sustentar a potência máxima de máquinas, que está indicada na chapa de classificação (*ver Descrição da máquina de secar*).
- A tensão deve encontrar-se dentro dos valores indicados na chapa de classificação (*ver Descrição da máquina de secar*).
- A tomada deve ser compatível com a ficha da máquina. Se não for este o caso, substitua a ficha ou a tomada.

! A secadora não deve ser instalada ao ar livre, mesmo que seja num espaço abrigado. Pode ser extremamente perigosa a exposição à chuva ou tempestades.

! Depois de instalada, a cablagem eléctrica e ficha da máquina deve estar facilmente alcançável.

! Não utilize cabos de extensão.

! O cabo de alimentação não deve ser dobrado ou pisado.

! O cabo eléctrico deve ser verificado periodicamente. Se o cabo de alimentação estiver danificado, deve ser substituído pelo fabricante, pelo seu serviço de assistência ou por pessoal qualificado, para evitar perigos. Os cabos eléctricos novos ou mais compridos são fornecidos por revendedores autorizados por um custo adicional.

! O fabricante recusa qualquer responsabilidade caso estas regras não sejam seguidas.

! Se tiver dúvidas sobre o mencionado acima consulte um electricista qualificado.

Antes de iniciar a utilização da sua máquina de secar roupa

Depois de instalar a sua máquina e antes de iniciar a sua utilização, limpe o interior do tambor para remover qualquer pó que se tenha acumulado durante o transporte.

Dimensões máximas de carga

Fibras naturais : 8 kg

! O equipamento foi concebido e construído de acordo com normas de segurança internacionais. Estes avisos são apresentados por razões de segurança e devem ser seguidos minuciosamente.

Segurança Geral

- A presente máquina de secar roupa pode ser utilizada por pessoas (incluindo crianças com mais de 8 anos) com capacidades físicas, sensoriais ou mentais reduzidas ou sem experiência e conhecimentos, caso sejam supervisionadas ou se tiverem recebido instruções sobre a utilização do dispositivo por parte de uma pessoa responsável pela sua segurança.
- Esta secadora foi concebida para utilização doméstica e não utilização profissional.
- Não toque no equipamento com os pés descalços, nem com as mãos ou pés molhados.
- Desligue a máquina retirando a ficha e não puxando o fio.
- Depois da utilização da secadora, desligue-a no botão e da corrente eléctrica. Mantenha a porta fechada de modo que as crianças não utilizem a máquina como um brinquedo.
- As crianças não devem ser deixadas sozinhas para se garantir que não brincam com a secadora.
- A manutenção e limpeza não devem ser efectuadas por crianças sem supervisão.
- As crianças com menos de 3 anos devem ser mantidas afastadas da máquina de secar roupa se não forem constantemente vigiadas.
- O aparelho deve ser instalado correctamente com a ventilação adequada. A entrada de ar no painel frontal e a ventilação posterior por trás da secadora nunca devem estar obstruídos (*ver Instalação*).
- Nunca utilize a secadora em carpetes, cuja altura impeça o ar de entrar na secadora a partir da base.
- Verifique se a secadora está vazia antes de carregá-la.
-  O painel traseiro da secadora pode ficar muito quente. Nunca toque neste painel durante a utilização.
- Não utilize a máquina de secar excepto se o filtro, o reservatório da água e o filtro da bomba de calor estiverem bem colocados no lugar (*ver Manutenção*).
- Não sobrecarregue a secadora (*ver Roupa* para além das cargas máximas).
- Não carregue peças que estejam a pingar.
- Verifique cuidadosamente todas as instruções nas etiquetas das roupas (*ver Roupa*).
- Não seque artigos grandes e muito volumosos.
- Não seque fibras acrílicas a altas temperaturas.
- Não desligue a máquina quando ainda existirem artigos quentes no interior.
- Limpe o filtro após cada utilização (*ver Manutenção*).
- Esvazie o recipiente de água e coloque-o novamente (*ver Manutenção*).
- Limpe o filtro da bomba de calor a intervalos regulares (*ver Manutenção*).
- Não permita a acumulação de resíduos na secadora.
- Nunca suba para cima da secadora. Pode resultar em ferimentos.
- Siga sempre as normas e requisitos eléctricos (*ver Instalação*).
- Compre sempre peças sobressalentes e acessórios originais (*ver Reparação*).

Para reduzir o risco de ocorrência de incêndios na máquina de secar roupa, deve ter em conta os seguintes aspectos:

- Seque apenas artigos que tenham sido lavados com água e detergente, enxaguados e centrifugados.
Existe um risco de incêndio se secar peças que NÃO tenham sido lavadas com água.
- Não seque peças de vestuário que tenham sido tratadas com produtos químicos.
- Não seque peças de roupa que tenham sido manchadas ou impregnadas com óleo ou azeite, uma vez que isto representa um perigo de incêndio. As peças de roupa contaminadas com óleo podem inflamar espontaneamente, sobretudo quando são expostas a fontes de calor, como uma máquina de secar roupa. As peças de roupa podem ficar quentes, provocando uma reacção de oxidação com o óleo. A oxidação gera calor. Se não for o possível evacuar o calor, as peças de roupa podem ficar quentes o suficiente para se incendiarem. Amontoar, empilhar ou guardar peças de roupa contaminadas com óleo pode impedir a evacuação do calor, causando o perigo de incêndio.
Se for inevitável que os tecidos contaminados com óleo ou azeite, ou outros que tenham sido contaminados com produtos para o cabelo sejam colocados numa máquina de secar roupa, devem, em primeiro lugar, ser lavados com detergente extra – isto irá diminuir, mas não eliminar, o perigo. Estas não devem ser retiradas da máquina de secar e colocadas umas sobre as outras ou guardadas enquanto estão quentes.
- Não seque peças de roupa que foram anteriormente lavadas ou limpas com, ou impregnadas ou sujas com, gasolina, solventes para lavagem a seco ou outras substâncias inflamáveis ou combustíveis. Substâncias altamente inflamáveis habitualmente utilizadas em ambientes domésticos, incluindo óleo alimentar, acetona, álcool desnaturado, querosene, anti-nódoas, terebintina, ceras e decapantes de cera. Certifique-se de que estas peças de roupa foram lavadas em água quente com uma quantidade extra de detergente antes de serem secas na máquina de secar.
- Não seque peças de roupa contendo espuma de borracha (também conhecida como espuma de látex) ou materiais de textura semelhante a borracha. Os materiais de espuma de borracha podem, quando aquecidos, incendiar por combustão espontânea.
- Amaciadores para a roupa ou produtos semelhantes não devem ser utilizados na máquina de secar para eliminar os efeitos de electricidade estática excepto se este método for especificamente recomendado pelo fabricante do produto amaciador para a roupa.
- Não seque peças de roupa interior que contenham reforços de metal, por exemplo, sutiãs com aros de metal. No caso de os reforços de metal se soltarem durante a secagem, podem ocorrer danos na máquina de secar.
- Não seque na máquina artigos de borracha ou plástico como toucas de banho ou coberturas impermeáveis para bebés, polieteno ou papel.
- Não seque na máquina artigos com componentes de borracha, peças de roupa com almofadas de espuma de borracha, almofadas, galochas e calçado de desporto com revestimento de borracha.
- Retirar todos os objectos dos bolsos, como isqueiros e fósforos.

! AVISO: Nunca parar a secadora antes do fim do ciclo de secagem, a menos que todos os artigos sejam rapidamente retirados e espalhados de modo a dissipar o calor.

Desligar a electricidade

! Desligue a secadora quando não estiver em utilização, durante tarefas de limpeza e durante todas as operações de manutenção.

Limpar o filtro depois de cada ciclo

O filtro é uma parte importante da sua secadora: acumula restos de fibras e resíduos que se formam durante a secagem.

Assim, após a secagem, limpe o filtro, lavando-o debaixo de água corrente ou limpe com o seu aspirador. Caso o filtro fique entupido, o fluxo de ar no interior da secadora fica seriamente comprometido: os tempos de secagem prolongam-se e consome mais energia. Também pode danificar a sua secadora.

O filtro encontra-se na grelha frontal da secadora (*ver o diagrama na página seguinte*).

Remoção do filtro:

1. Puxe a pega de plástico do filtro para cima.
2. Abra o filtro e limpe o algodão do interior.
3. Volte a colocá-lo correctamente. Certifique-se de que o filtro está completamente encaixado na grelha da máquina.
4. Remova quaisquer vestígios de algodão acumulados na parte interior da porta e em volta dos vedantes da porta.

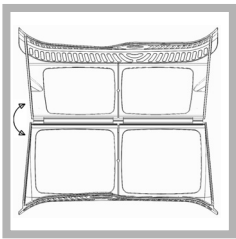

! Não utilize a máquina sem colocar novamente o filtro.

Limpeza do filtro da bomba de calor

Periodicamente (a cada 5 ciclos de secagem) retire a unidade do filtro da bomba de calor e limpe a acumulação de algodão da superfície do filtro.

Todavia, recomendamos que limpe este filtro após TODOS os ciclos de secagem, para otimizar o desempenho da máquina.

Para retirar o filtro da bomba de calor:

1. Desligar a máquina de secar da ficha e abrir a porta.
2. Puxe a cobertura da unidade do filtro da bomba de calor para a abrir (*ver o diagrama na página seguinte*). Solte as 4 suportes para a posição vertical e, em seguida, puxe a unidade do filtro para si.
3. Separe as duas partes do filtro e limpe a superfície do filtro.

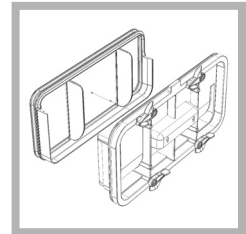

! A parte da frente da bomba de calor é composta por placas de metal finas.

Cuidado para não as danificar e para não se cortar ao limpar, retirar ou substituir a unidade do filtro da bomba de calor.

Sempre que limpar a unidade do filtro da bomba de calor, limpe sempre qualquer acumulação de algodão da superfície das placas de metal.

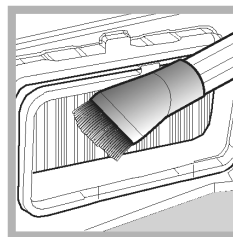

4. Limpe cuidadosamente retirando este algodão com um pano húmido, esponja ou com um aspirador. Nunca o faça com os dedos.
5. Volte a montar as duas partes do filtro, limpe os vedantes e substitua por 4 suportes na posição horizontal, certifique-se de que os engates estão seguros.

Manutenção e Cuidado

P

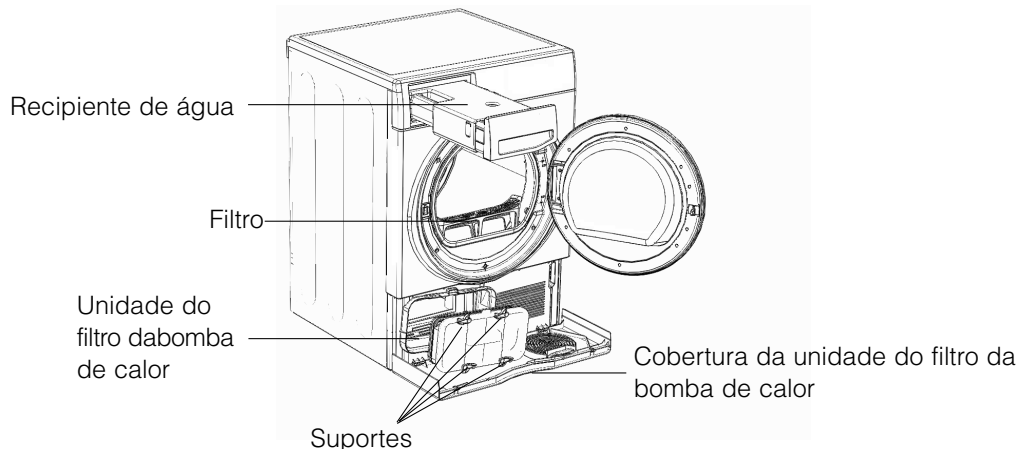

Esvazie o recipiente de água após cada ciclo

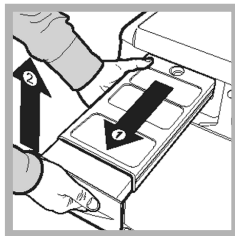

Retire o reservatório da máquina de secar e retire a tampa grande ou a pequena e esvazie-o numa banca ou outro dispositivo de drenagem adequado. Volte a colocar a tampa e instale novamente o reservatório no devido lugar.

! Verifique sempre o recipiente de água e esvazie-o antes de iniciar um programa de secagem novo.

! O não esvaziamento do recipiente de recolha da água pode causar:

- A paragem do aquecimento da máquina (o que faria com que a roupa continuasse húmida no fim do ciclo de secagem) (*ver Controlos*).

• Primeira Utilização do Sistema de Recolha de Água

Quando a sua secadora é nova, o recipiente de água não recolhe a água sem que seja devidamente preparado para a primeira utilização; é um processo que demora 1 ou 2 ciclos de secagem. Depois de previamente preparada, o recipiente recolhe água durante cada ciclo de secagem.

Verificar o tambor depois de cada ciclo

Rode o tambor manualmente, de modo a remover pequenos objectos (lenços) que podem ter ficado na máquina.

Limpar o tambor

! Não utilize agentes de limpeza de aço inoxidável ou palha de aço, abrasivos, para limpar o tambor.

É possível que uma película colorida comece a aparecer no tambor de aço inoxidável. Tal poderá ser causado por uma combinação de água e/ou agentes de limpeza como, por exemplo, amaciador de tecido da lavagem. Esta película colorida não afectará o desempenho do secador.

Limpeza

- As partes externas de metal ou em plástico e borracha podem ser limpas com um pano húmido.
- Aspire periodicamente (a cada 6 meses), a grelha de entrada de ar frontal e as ventilações na parte traseira da máquina de secar para retirar qualquer acumulação de algodão, linho ou pó. Para retirar também acumulações de algodão da parte dianteira da bomba de calor e de áreas de filtros, limpe ocasionalmente com um aspirador.

! Não utilize solventes nem produtos abrasivos.

! Verifique a sua secadora regularmente por técnicos autorizados, de modo a certificar-se da segurança eléctrica e mecânica (*ver Reparação*).

Conselhos rápidos

- Deve limpar a filtro porta e o filtro, porta e a bomba de calor depois de cada secagem.
- Relembramos que deve esvaziar o recipiente de recolha da água após cada carga.

! Desta forma, obterá sempre o melhor desempenho.

Descrição da máquina de secar

Hotpoint
ARISTON

Características

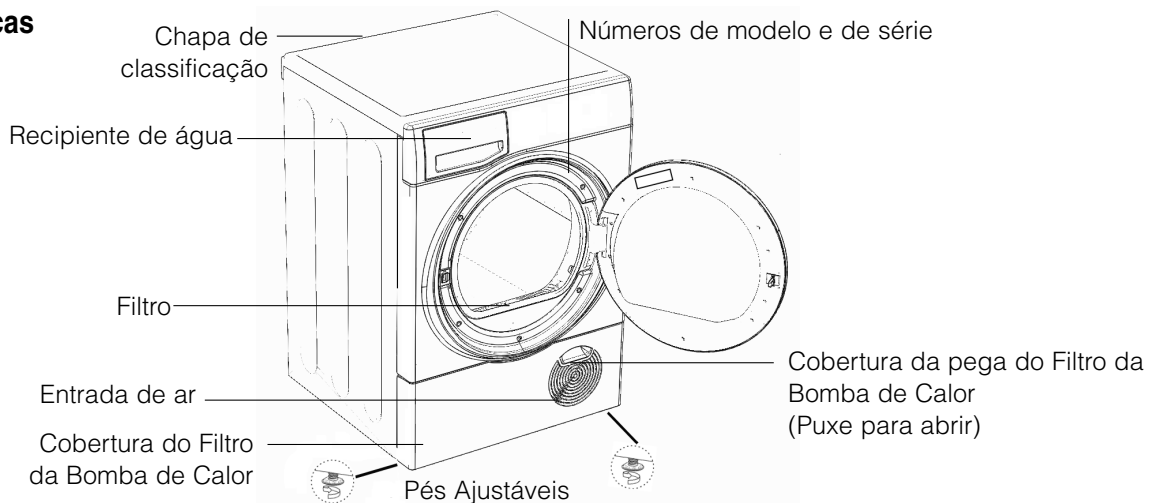

P

Painel de controlo

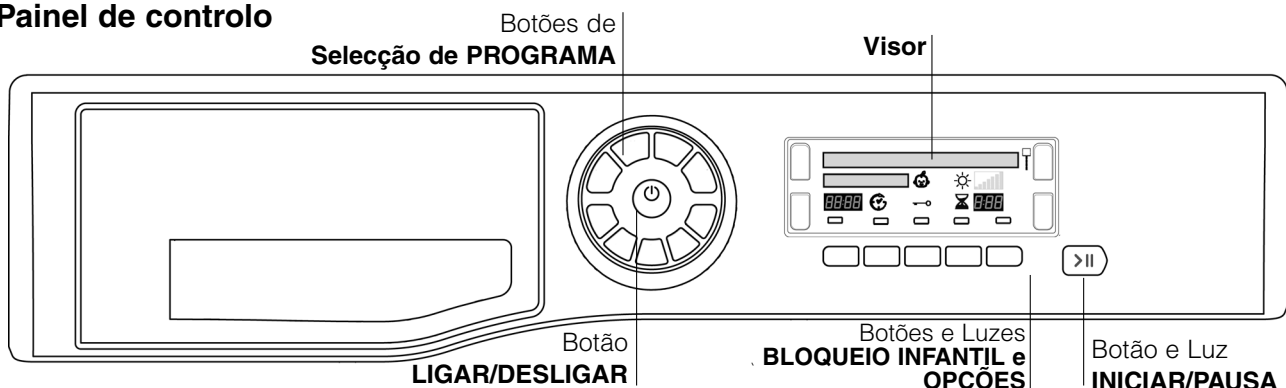

O botão LIGAR/DESLIGAR - se premido com a máquina de secar em funcionamento: Se o visor mostrar **DESLIGAR**, a máquina de secar pára. Se o visor mostrar **PRESSIONE PARA MEMORIZAR**, mantenha o botão sob pressão e o visor inicia a contagem decrescente 3, 2, 1 e, em seguida, pára. Prima e mantenha sob pressão novamente por mais 3 segundos e o visor mostra **LIGAÇÃO EM CURSO** por breves instantes.

Os botões de **Seleção de PROGRAMA** definem o programa: prima o botão correspondente ao programa que pretende seleccionar (*ver Arranque e Programas*).

Botões/indicadores de **OPÇÃO**: estes botões seleccionam opções disponíveis para o programa escolhido (*ver Controlos*). Os indicadores no visor juntos aos botões acendem-se para mostrar que a opção foi seleccionada.

O botão **INICIAR/PAUSA** inicia um programa seleccionado. Quando um programa estiver a ser executado, premir este botão, irá pausar o programa, o sinal sonoro tocará uma vez, o visor irá apresentar **PAUSA** e a máquina de secar irá parar.

A luz fica verde quando o programa está em funcionamento, laranja e intermitente se o programa estiver em pausa ou verde e intermitente se estiver á espera para iniciar um programa (*ver Arranque e Programas*).

Nota: Esta luz também fica laranja e intermitente durante a fase de cuidado pós-antirugas de um programa.

O **Visor** apresenta avisos e informações sobre o programa seleccionado e o respectivo progresso (*ver a página seguinte*).

Botão/ícone de **Bloqueio Infantil** : Prima e mantenha sob pressão este botão depois de seleccionar o seu programa e quaisquer opções; impede desta forma que as definições do programa sejam alteradas, o visor mostra por breves momentos a indicação **BLOQUEADA**. Quando o indicador está aceso, os restantes botões estão desactivados. Mantenha o botão sob pressão para cancelar e o indicador apaga-se; o visor mostra por alguns momentos **DESBLOQUEADA**.

Nota: Esta máquina de secar roupa, em conformidade com as novas normas sobre a economia energética, dispõe de um sistema de desligação automática (stand by) que entra em função aproximadamente 30 minutos depois, no caso de inutilização. Prima e mantenha sob pressão o botão LIGAR/DESLIGAR até que o visor mostre por breves instantes **LIGAÇÃO EM CURSO** e, em seguida, a máquina de secar retoma o seu funcionamento.

O ciclo de secagem de Lã nesta máquina de secar foi testado e aprovado pela The Woolmark Company. O ciclo é adequado à secagem de vestuário em lã que estejam etiquetados como "lavagem à mão", desde que o vestuário seja lavado num ciclo de lavagem manual aprovado pela Woolmark e secado na máquina segundo as instruções fornecidas pelo fabricante.



M1219 no Reino Unido, na Irlanda, em Hong Kong e na Índia. O símbolo Woolmark é uma marca comercial de certificação da ©The Woolmark Company Pty Ltd

O Visor

P

Seleccionar o idioma

Da primeira vez que liga a sua secadora, deverá seleccionar o seu idioma favorito a partir da lista de idiomas disponíveis.

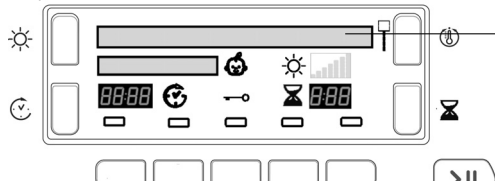

Para mudar: a selecção do idioma actual deve estar intermitente na primeira linha do visor.

- Prima o botão LIGAR/DESLIGAR para desactivar o visor e, em seguida, prima e mantenha sob pressão os 3 botões: **Nível de Temperatura**, **Secagem Temporizada** e **Nível de Secagem** durante 5 segundos.
- Prima o botão Nível de Temperatura ou Secagem Temporizada para percorrer a lista.
- Quando o idioma que pretende estiver intermitente na linha superior do visor, premir o botão Nível de Secagem selecciona a sua opção.

Compreender o visor

Seleção e visualização do programa

O programa seleccionado é apresentado na primeira linha do visor ao seleccionar o botão correspondente; a mensagem é apresentada durante a execução do programa.

Oito dos botões têm duas selecções; pressione o botão uma vez para a primeira selecção e pressione novamente para a segunda selecção; será apresentada a sua selecção. O botão final selecciona Meu Ciclo.

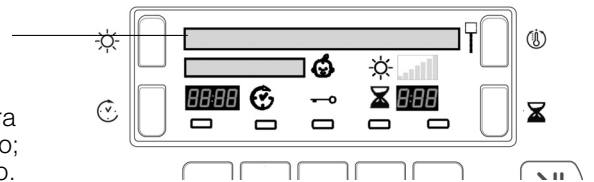

Pressionar uma vez

1	ALGODÃO NORMAL	
2	ROUPA 7 DIAS	
3	SINTÉTICOS	
4	CALÇAS DE GANGA	
5	LÃ	
6	DELICADOS BEBÉ	
7	PELUCHE	
8	ENGOMAR FÁCIL	

Pressionar duas vezes

CAMISAS	
ANTIALÉRGICO	
SECAGEM RÁPIDA	
EDREDÕES	
SEDA	
ESCUROS	
AQUECE E DESFRUTA	
REFRESCANTE	

9 MEU CICLO (ver Arranque) **M**

Meu Ciclo Quando selecciona o botão de Meu Ciclo, o visor mostra o programa seleccionado com a indicação 'M' antes do respectivo nome, por exemplo. **M ALGODÃO NORMAL** (ver Arranque e Programas).

Níveis de secagem

Durante a selecção de um programa para um programa automático que tenha diferentes níveis de secagem disponíveis (ver Tabela Programas).

A segunda linha do visor mostra o nível de secagem que pretende, por cada pressão no botão de Nível de Secagem a opção seguinte na lista em baixo é seleccionada e apresentada. O visor também mostra 1 a 7 barras, dependendo da sua selecção e são apresentadas durante o decorrer dos programas.

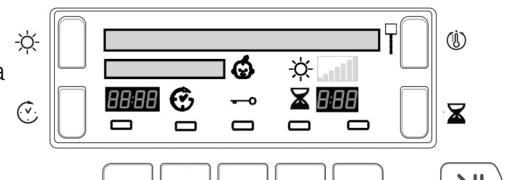

! Alguns programas automáticos não permitem que o nível de secagem seja alterado ou não incluem todas as opções do nível de secagem.

HÚMIDO			Secagem com humidade: Seca os seus itens até estarem prontos a serem passados por uma máquina de passar a ferro normal ou rotativa.
ENGOMAR			Secagem para passagem a ferro: Seca os seus itens até estes estarem prontos a serem passados por um ferro manual.
PENDURAR +			Secagem para pendurar (extra): Seca os seus itens delicados até ficarem prontos para serem pendurados para secagem final.
PENDURAR			Secagem para pendurar: Seca as suas roupas até estas estarem prontos a serem penduradas para a secagem final.
LIGEIRA			Secagem suave: Seca os seus itens delicados até ficarem prontos para guardar.
ARMÁRIO			Secagem para armário: Seca os seus itens até que fiquem prontos a serem guardados.
EXTRA			Secagem Extra (Extra Seco): Seca as suas roupas até que estas fiquem prontas a serem vestidas.

Progresso do programa

A segunda linha do visor mostra o estado do programa e o seu progresso: (mensagens longas ao longo da linha)

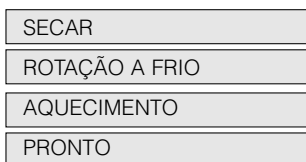

Programa Aquece e Desfruta

FIM DE CICLO, ANTIRRUGAS

(se a opção Tratamento Antirrugas estiver seleccionada).

FIM DE CICLO, LIMPAR FILTRO E Esvaziar Recipiente Água

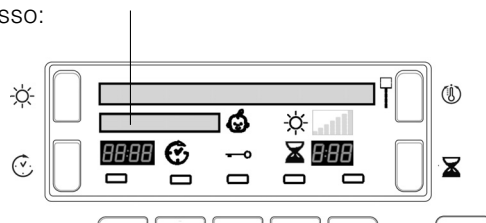

Secagem temporizada ⌚

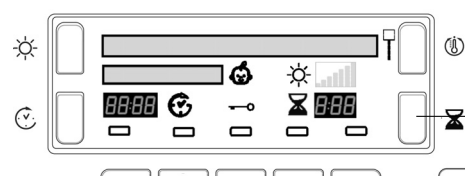

Depois de seleccionar um programa que tenha a opção de secagem temporizada, prima o botão ⌚ e o visor aumenta o tempo seleccionado por cada vez que prima e solta o botão (ver Arranque e Programas).

Cada pressão reduz a duração de tempo e o número de opções de tempo disponíveis, dependendo do programa/material seleccionado.

O ícone Secagem Temporizada ⌚ é apresentado junto ao tempo.

O tempo seleccionado permanece no visor após o início do programa, mas se pretender, pode ser alterado a qualquer momento.

Temporizador de atraso e tempo até conclusão

Alguns programas podem ter um início atrasado (ver Arranque e Programas). Prima o botão Atraso ⌚ e o indicador fica intermitente.

Cada pressão do botão Atraso ⌚ avança a definição do atraso em períodos de 1 hora, de: 1h ao 24h, em OFF em seguida, após alguns segundos cancela o atraso.

O tempo de atraso é apresentado no visor junto ao botão Atraso.

O visor entra em contagem decrescente dos minutos referentes ao período de atraso depois de premir o botão Iniciar/Pausa >||.

A segunda linha do visor mostra INÍCIO

Pode alterar ou cancelar o tempo de atraso seleccionado a qualquer momento.

Depois de premir o botão Início/Pausa, Atraso ou Tempo até Conclusão é apresentado em horas e minutos, com a contagem decrescente de cada minuto.

Tempo até Conclusão

Quando o período de atraso chegar ao fim, ou quando o programa chegar ao fim se não tiver sido seleccionado um atraso, esta parte do visor mostra:

- o tempo previsto para o fim do programa, para programas automáticos
- o tempo restante durante um programa temporizado

Quando os programas temporizados forem seleccionados, o tempo apresentado durante o ciclo será o tempo real restante.

Quando forem seleccionados programas Automáticos, o tempo apresentado será uma estimativa do tempo restante. Quando o programa for seleccionado, o visor irá apresentar o tempo necessário para secar uma carga completa. O tempo restante é constantemente monitorizado durante o ciclo de secagem e o tempo é alterado para apresentar a melhor estimativa possível.

Os dois pontos entre as horas e os minutos no visor piscam para mostrar que o tempo está em contagem decrescente.

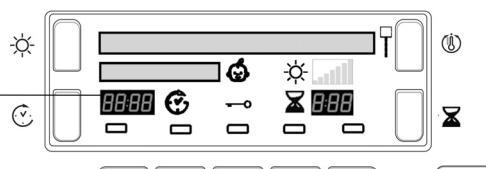

O Visor

P

Avisos

A segunda linha do visor também mostra avisos e lembretes: (os lembretes ocorrem no fim de um programa)

FIM DE CICLO, LIMPAR FILTRO E ESVAZIAR RECIPIENTE ÁGUA

- Lembrete de que o recipiente da água deve ser esvaziado e o filtro limpo sempre que se utilize a máquina de secar (*ver Manutenção*).

ESVAZIAR RECIPIENTE ÁGUA

- Indica que o recipiente de água está cheio. A mensagem demora alguns segundos a desaparecer depois de colocar novamente o recipiente de água; a máquina de secar tem de estar em funcionamento para que isto aconteça (*ver Controlos*).

Nota: Se o recipiente de água estiver cheio e esta mensagem for apresentada, a temperatura é desligada e a sua roupa não seca.

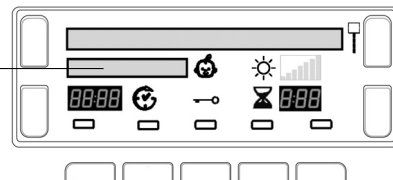

LIMPAR FILTRO, CONDENSADOR E ESVAZIAR RECIPIENTE ÁGUA

- Esta mensagem indica que deve limpar o Filtro da Bomba de Calor (*ver Manutenção*) e ocorre regularmente, dependendo da frequência com que utiliza a secadora. Ao concluir o programa seguinte, a mensagem é cancelada. Também deve limpar o filtro.

ACÇÃO ANTIALÉRGICA NÃO GARANTIDA LIMPAR O FILTRO

- Mostrado durante o programa Antialérgico e indica que o filtro tem de ser limpo para concluir o ciclo antialérgico completo (*ver Manutenção*).

Arranque e Programas

Escolher um programa

1. Ligue a secadora a uma tomada de corrente eléctrica.
2. Escolha a sua roupa de acordo com o tipo de tecido (*ver Roupa*).
3. Abra a porta e certifique-se de que o filtro está limpo e bem colocado e de que o recipiente da água está vazio e na respectiva posição (*ver Manutenção*).
4. Carregue a máquina e certifique-se de que nenhuma peça fica presa no fecho da porta. Feche a porta.
5. Se o Visor não estiver aceso: Pressione o botão LIGAR/DESLIGAR
6. Prima o botão de selecção de Programa que corresponde ao tipo de tecido a secar, verificando a tabela de Programas (*ver Programas*) bem como as indicações para cada tipo de tecido (*ver Roupa*).
- Se o botão **M** for seleccionado, não são necessários os passos 7 e 8 (*ver em seguida*).
7. Escolha as opções Secagem Temporizada ou Níveis de Secagem:
 - Se optar por Secagem Temporizada, prima e solte o botão Secagem Temporizada até visualizar o período de tempo pretendido.
 - ou - Para alterar a definição de secagem predefinida, prima e solte o botão Níveis de Secagem até ver indicado o nível pretendido.

! Consulte a Tabela de Programas para obter mais detalhes: disponibilidade dos Níveis de Secagem, Secagem Temporizada e Opções.
8. Defina um tempo de atraso, bem como outras opções, conforme necessário (*ver O Visor*).
9. Pressione o botão INICIAR/PAUSA para começar. O visor mostra a hora prevista para terminar.

Durante o programa de secagem, pode verificar a sua roupa e retirar peças que já estejam secas enquanto as restantes continuam a secar.

Quando fechar novamente a porta, prima o botão INICIAR/PAUSA de modo a retomar a secagem.

Se abrir a porta para verificar como está a roupa, irá alargar o tempo de secagem, já que o compressor da bomba não irá iniciar durante 5 minutos após fechar a porta e pressionar o botão INICIAR/PAUSA (*ver Controlos*).

10. Durante os últimos minutos dos Programas de Secagem, antes do programa chegar ao fim, entra na fase de Arrefecimento (os tecidos são arrefecidos), que deve ser sempre concluída.
11. No fim do ciclo de secagem, é apresentada uma mensagem:
 - Se for apresentado FIM DE CICLO, LIMPAR FILTRO E ESVAZIAR RECIPIENTE ÁGUA o sinal sonoro apita 3 vezes (**Nota:** Se a opção SOM for seleccionada, o sinal sonoro apita 3 vezes a cada 30 segundos durante 5 minutos).
 - Se for apresentado FIM DE CICLO, ANTIRRUGAS a opção Tratamento Antirrugas foi seleccionadas e, se não tirar a roupa imediatamente, a máquina de secar roda ocasionalmente o tambor durante 10 horas ou até abrir a porta, o sinal sonoro apita 3 vezes para confirmar que o programa está concluído.
12. Abra a porta, retire a roupa, limpe o filtro e coloque-o novamente. Esvazie o recipiente de água e coloque-o novamente (*ver Manutenção*).
13. Desligue a secadora.

Botão Meu Ciclo:

Da primeira vez que prime este botão, a segunda linha do visor mostra **PRESSIONE P/ MEMORIZAR**

Depois de seleccionar o seu programa e opções favoritos, pode guardar estas opções, premindo e mantendo sob pressão o botão Meu Ciclo durante, no mínimo, 5 segundos; a linha superior mostra um **M** intermitente seguido do programa seleccionado; é então emitido um sinal sonoro e a segunda linha do visor mostra a indicação **MEMO**. Da próxima vez que necessitar deste programa, prima o botão **M**, e, em seguida, o botão Iniciar/Pausa e este programa é executado.

Se pretender, pode alterar os seus programas memorizados, seleccionando um novo programa e/ou opções e prima e mantenha sob pressão o botão **M** (*como acima*).

PROGRAMAS ESSENCIAIS – Tabela de Programas

! Se o Visor não estiver aceso; Prima o botão LIGAR/DESLIGADO e, em seguida, seleccione o programa.

Programa		Opções disponíveis:							Níveis de Secagem disponíveis (predefinição destacada <input checked="" type="checkbox"/>)						
		Atraso de Tempo (Temporizado)	Pré-Antirugas	Som ou *Pós-Antirugas	Menos algodão	Nível de Temperatura	Secagem Temporizada	Secagem por Sensor	Secagem com humidade	Secagem para passagem a ferro (Engomar)	Secagem para pendurar (extra)	Secagem para pendurar	Secagem suave	Secagem para armário	Secagem Extra (Extra Seco)
1	Algodão Normal <input type="checkbox"/>	<input checked="" type="checkbox"/>	<input checked="" type="checkbox"/>	<input checked="" type="checkbox"/>	<input checked="" type="checkbox"/>	- Alta - Média - Baixa	<input checked="" type="checkbox"/>	<input checked="" type="checkbox"/>	<input checked="" type="checkbox"/>	<input checked="" type="checkbox"/>	<input checked="" type="checkbox"/>	<input checked="" type="checkbox"/>	<input checked="" type="checkbox"/>	<input checked="" type="checkbox"/>	<input checked="" type="checkbox"/>
	Camisas	<input checked="" type="checkbox"/>	<input checked="" type="checkbox"/>	<input checked="" type="checkbox"/>	<input checked="" type="checkbox"/>	- Alta - Média	<input checked="" type="checkbox"/>	<input checked="" type="checkbox"/>	<input checked="" type="checkbox"/>	<input checked="" type="checkbox"/>	<input checked="" type="checkbox"/>	<input checked="" type="checkbox"/>	<input checked="" type="checkbox"/>	<input checked="" type="checkbox"/>	<input checked="" type="checkbox"/>
2	Cama e Banho	<input checked="" type="checkbox"/>	<input checked="" type="checkbox"/>	<input checked="" type="checkbox"/>	<input checked="" type="checkbox"/>	- Alta - Média	<input checked="" type="checkbox"/>	<input checked="" type="checkbox"/>	<input checked="" type="checkbox"/>	<input checked="" type="checkbox"/>	<input checked="" type="checkbox"/>	<input checked="" type="checkbox"/>	<input checked="" type="checkbox"/>	<input checked="" type="checkbox"/>	<input checked="" type="checkbox"/>
	Antialérgico	<input checked="" type="checkbox"/>	<input checked="" type="checkbox"/>	<input checked="" type="checkbox"/>	<input checked="" type="checkbox"/>	<input checked="" type="checkbox"/>	• Um programa Automático								
3	Sintéticos	<input checked="" type="checkbox"/>	<input checked="" type="checkbox"/>	<input checked="" type="checkbox"/>	<input checked="" type="checkbox"/>	- Média - Baixa	<input checked="" type="checkbox"/>	<input checked="" type="checkbox"/>	<input checked="" type="checkbox"/>	<input checked="" type="checkbox"/>	<input checked="" type="checkbox"/>	<input checked="" type="checkbox"/>	<input checked="" type="checkbox"/>	<input checked="" type="checkbox"/>	<input checked="" type="checkbox"/>
	Secagem Rápida	<input checked="" type="checkbox"/>	<input checked="" type="checkbox"/>	<input checked="" type="checkbox"/>	<input checked="" type="checkbox"/>	- Média - Baixa	• Um programa Automático								

*NÃO PODE SELECIONAR AO MESMO TEMPO AS OPÇÕES DE PÓS-TRATAMENTO E DE SOM

Algodão Normal

- Este é um programa para itens em algodão.
- A duração do programa irá depender da dimensão da carga, da definição de secagem seleccionada e da velocidade de rotação utilizada na sua máquina de lavar (*ver Roupa*).
- O programa de algodão normal consoante o Regulamento EU 392/2012 é a selecção do Programa 1 com o Calor Alto e Nível de Secagem 'Secagem para armário' (Configuração standard/predefinida inicial). Este é o programa mais eficiente em termos de consumo de energia (UE 392/2012).

Camisas

Opção Calor Alto

- Este programa foi concebido para camisas de algodão.
- Pode ser utilizado para cargas até 3 kg (aproximadamente 10 camisas).

Opção de Calor Médio

- Este programa foi concebido para camisas feitas a partir de materiais sintéticos ou de uma mistura de materiais sintéticos e naturais, como poliéster e algodão.
- Pode ser utilizado para cargas até 3 kg (aproximadamente 14 camisas).

A duração do programa irá depender da dimensão da carga, da definição de secagem seleccionada e da velocidade de rotação utilizada na sua máquina de lavar.

Geralmente, as peças de roupa secas com a definição de Secagem para armário estão prontas a vestir. As extremidades ou costuras poderão estar ligeiramente húmidas. Se isto acontecer, vire as camisas do avesso e execute novamente o programa por um curto período de tempo.

Cama e Banho (Roupa 7 Dias)

- Este é um programa para toalhas e lençóis em algodão.
- A duração do programa irá depender da dimensão da carga, da definição de secagem seleccionada e da velocidade de rotação utilizada na sua máquina de lavar (*ver Roupa*).
- As cargas que tenham sido secas utilizando a definição de Secagem Extra (Extra Seco) estarão geralmente prontas a serem utilizadas, mas as extremidades ou costuras poderão estar ligeiramente húmidas, especialmente em itens mais volumosos. Se isto acontecer, tente abri-las e execute novamente o programa por um curto período de tempo.

Programa Antialérgico

Este programa possui o "Selo de Aprovação" da Allergy UK que reflecte a redução e eliminação eficaz de alergénios da roupa com o ciclo especial Antialérgico. Com este programa e graças a uma temperatura constante alcançada durante um período de tempo prolongado, os efeitos da maioria dos alergénios (incluindo os ácaros domésticos e o pólen) são neutralizados. Pode ser utilizado com uma carga molhada total para secagem e tratamento ou com uma carga seca de 4 kg apenas para o tratamento da roupa.

Se o visor mostrar **ACÇÃO ANTIALÉRGICA NÃO GARANTIDA LIMPAR O FILTRO** : Limpe o filtro e reinicie o programa.

Sintéticos

- Este é um programa para peças sintéticas da regulação de baixa temperatura ou misturas de sintéticos/algodões para uma regulação de temperatura média.
- A duração do programa irá depender da dimensão da carga, da definição de secagem seleccionada e da velocidade de rotação utilizada na sua máquina de lavar (*ver Roupa*).

Secagem Rápida

Este programa proporciona tempos de secagem reduzidos em pequenas cargas até 1 kg.





















Nota: Seca a sua carga de roupa na definição Secagem para armário.

- **Opção Calor Alto** Utilizar para Algodão até 1 kg
- **Opção de Calor Médio** Utilizar para Sintéticos até 1 kg

Arranque e Programas

EXCLUSIVES PROGRAMMES - Programmes Table

! Se o Visor não estiver aceso; Prima o botão LIGAR/DESLIGADO  e, em seguida, seleccione o programa.

Programa		Opções disponíveis:								Níveis de Secagem disponíveis (predefinição destacada <input checked="" type="checkbox"/>)						
		 Atraso de Tempo (Temporizado)	 Pré-Antirugas	 Som ou Pós-Antirugas	 Som	 Menos cotão	 Nível de Temperatura	 Secagem Temporizada	 Secagem por Sensor	 Secagem com humidade	 Secagem para passagem a ferro (Engomar)	 Secagem para pendurar (extra)	 Secagem para pendurar	 Secagem suave	 Secagem para armário	 Secagem Extra (Extra Seco)
4	 Calças de ganga	<input checked="" type="checkbox"/>	<input checked="" type="checkbox"/>	<input checked="" type="checkbox"/>	*	<input checked="" type="checkbox"/>	<input checked="" type="checkbox"/>	<input checked="" type="checkbox"/>	<input checked="" type="checkbox"/>	<input checked="" type="checkbox"/>	<input checked="" type="checkbox"/>	<input checked="" type="checkbox"/>	<input checked="" type="checkbox"/>	<input checked="" type="checkbox"/>	<input checked="" type="checkbox"/>	<input checked="" type="checkbox"/>
	 Edredão (EDREDÕES)	<input checked="" type="checkbox"/>	<input checked="" type="checkbox"/>	<input checked="" type="checkbox"/>	*	<input checked="" type="checkbox"/>	- Alta - Média	<input checked="" type="checkbox"/>	• Um programa Automático							
5	 Lã	<input checked="" type="checkbox"/>	<input checked="" type="checkbox"/>	<input checked="" type="checkbox"/>	<input checked="" type="checkbox"/>	<input checked="" type="checkbox"/>	<input checked="" type="checkbox"/>	<input checked="" type="checkbox"/>	• Um programa Automático							
	 Seda	<input checked="" type="checkbox"/>	<input checked="" type="checkbox"/>	<input checked="" type="checkbox"/>	<input checked="" type="checkbox"/>	<input checked="" type="checkbox"/>	<input checked="" type="checkbox"/>	<input checked="" type="checkbox"/>	<input checked="" type="checkbox"/>	<input checked="" type="checkbox"/>	<input checked="" type="checkbox"/>	<input checked="" type="checkbox"/>	<input checked="" type="checkbox"/>	<input checked="" type="checkbox"/>	<input checked="" type="checkbox"/>	<input checked="" type="checkbox"/>
6	 Delicados Bebê	<input checked="" type="checkbox"/>	<input checked="" type="checkbox"/>	<input checked="" type="checkbox"/>	*	<input checked="" type="checkbox"/>	<input checked="" type="checkbox"/>	<input checked="" type="checkbox"/>	<input checked="" type="checkbox"/>	<input checked="" type="checkbox"/>	<input checked="" type="checkbox"/>	<input checked="" type="checkbox"/>	<input checked="" type="checkbox"/>	<input checked="" type="checkbox"/>	<input checked="" type="checkbox"/>	<input checked="" type="checkbox"/>
	 Escuros	<input checked="" type="checkbox"/>	<input checked="" type="checkbox"/>	<input checked="" type="checkbox"/>	<input checked="" type="checkbox"/>	<input checked="" type="checkbox"/>	<input checked="" type="checkbox"/>	<input checked="" type="checkbox"/>	• Um programa Automático							

*NÃO PODE SELECIONAR AO MESMO TEMPO AS OPÇÕES DE PÓS-TRATAMENTO E DE SOM

Calças de ganga

- Este programa foi concebido para calças de ganga. Antes de secar as calças de ganga, vire os bolsos da frente do avesso.
- Pode ser utilizado para cargas até 3 kg (aproximadamente 4 pares).
- Não misture peças de roupa escuras e claras.
- Pode também ser utilizado com outras peças de roupa feitas a partir do mesmo material, como casacos.
- A duração do programa irá depender da dimensão da carga, da definição de secagem seleccionada e da velocidade de rotação utilizada na sua máquina de lavar.
- Geralmente, as peças de roupa secas com a definição de Secagem Extra (Extra Seco) estão prontas a vestir. As extremidades ou costuras poderão estar ligeiramente húmidas. Se isto acontecer, vire as calças de ganga do avesso e execute novamente o programa por um curto período de tempo.

! Não se recomenda a utilização deste programa se as calças de ganga tiverem cós elástico, tachas ou bordados.

Edredão (EDREDÕES)

! Tenha cuidado com a utilização deste programa. NÃO seque quaisquer itens que se encontrem danificados e que possam resultar na obstrução do filtro ou do ventilador, resultando num perigo de incêndio.

- Deve apenas ser utilizado para edredões de solteiro: NÃO adequado para itens com dimensões de casal ou "king size".
- Geralmente, as cargas secas utilizando este programa estão prontas a vestir, podendo estar ligeiramente húmi das em determinadas zonas. Se isto acontecer, tente abrir ou sacudir os itens e execute novamente o programa por um curto período de tempo.
- Igualmente disponível para casacos de penas.
- Seleccione aquecimento elevado para Edredões de Algodão e aquecimento médio para Edredões Sintéticos.
- A duração do programa irá depender da dimensão e densidade da carga e da velocidade de rotação utilizada na sua máquina de lavar.



Programa de Lãs

- Este programa destina-se a roupas delicadas que possam ser utilizadas na máquina de secar e que estejam marcadas com o símbolo .
- Pode ser utilizado em cargas máximas de 1kg (aproximadamente 3 camisolas).
- Recomendamos que volte estas peças do avesso antes de colocar na máquina.
- A duração do programa irá depender da dimensão da carga, da definição de secagem seleccionada e da velocidade de rotação utilizada na sua máquina de lavar.
- As cargas secas através da utilização deste programa, normalmente, ficam prontas a vestir, mas em peças mais pesadas, as pontas podem ficar húmidas. Permita que sequem naturalmente uma vez que a secagem artificial em demasia pode danificar as peças.

! Ao contrário de outros materiais, o mecanismo de encolhimento da lã é irreversível, ou seja, não volta ao tamanho, nem à forma original.

! Este programa não é adequado a roupas acrílicas.

Seda

- Este programa foi concebido para secar sedas delicadas.
- Pode ser utilizado para cargas até 0,5 kg.
- A duração do programa irá depender da dimensão da carga, da definição de secagem seleccionada e da velocidade de rotação utilizada na sua máquina de lavar.
- Geralmente, as cargas secas com a definição de Secagem para armário estão prontas a vestir, mas em algumas peças as extremidades podem estar ligeiramente húmidas. Se isto acontecer, tente abrir ou virar as peças de roupa do avesso e execute novamente o programa por um curto período de tempo.

Programa Delicados Bebê

- Este programa foi concebido para secar as peças de roupa pequenas e delicadas e a roupa de cama do seu bebé (Algodão e Veludo) e para secar as suas peças de roupa delicadas.
- NÃO seque peças de roupa como babetes ou fraldas com coberturas de plástico.
- Pode ser utilizado para cargas até 2 kg.
- A duração do programa irá depender da dimensão da carga, da definição de secagem seleccionada e da velocidade de rotação utilizada na sua máquina de lavar.
- Geralmente, as peças de roupa secas com este programa estão prontas a vestir, mas, em algumas peças mais pesadas, as extremidades podem estar ligeiramente húmidas. Se isto acontecer, vire as peças de roupa do avesso e execute novamente o programa por um curto período de tempo.













Ciclo de escuros

Este programa ajuda a manter as suas roupas em algodão de cores escuras, controlando a velocidade do motor e a rotação do tambor, assim como controlando a temperatura baixa de secagem.

- Pode ser utilizado para cargas de vestuário em algodão e cargas de ganga, até um máximo de 3 kg.
- A carga deve ter sido colocada na máquina de lavar roupa com uma velocidade de rotação entre 1200 - 1400 rpm.
- A duração do programa irá depender da dimensão da carga e da velocidade de rotação utilizada na sua máquina de lavar.
- Visto que este programa de tratamento tem como objectivo proteger as suas roupas escuras, a duração do programa poderá ser superior a 4 horas.
- Seca ao nível de Secagem para armário.

PROGRAMAS EXTRA – Tabela de Programas

! Se o Visor não estiver aceso; Prima o botão LIGAR/DESLIGADO  e, em seguida, seleccione o programa.

Programa		Opções disponíveis:								Níveis de Secagem disponíveis (predefinição destacada <input checked="" type="checkbox"/>)						
		 Atraso de Tempo (Temporizado)	 Pré-Antirugas	 Pós-Antirugas	 Menos cotão	 Som	 Nivel de Temperatura	 Secagem Temporizada	 Secagem por Sensor	Secagem com humidade	Secagem para passagem a ferro (Engomar)	Secagem para pendurar (extra)	Secagem para pendurar	Secagem suave	Secagem para armário	Secagem Extra (Extra Seco)
7	Peluches 	✓	X	X	X	✓	X	X	• Um programa Automático							
	Aquece e Desfruta 	X	X	X	X	X	X	X	• Um programa Automático							
8	Engoma fácil 	X	X	X	X	✓	X	X	• Um programa Automático							
	Refrescante 	X	X	X	X	✓	X	X	• Um programa Automático							
9	Meu ciclo M	Depende do programa escolhido. <i>Ver detalhes anteriores.</i>														

Programa para Peluches

Com este programa, é possível remover mais facilmente as poeiras e lavar os peluches com mais frequência, uma vez que o tempo de secagem é substancialmente reduzido em comparação com a secagem ao ar. É um ciclo de secagem delicado, de baixa temperatura e com uma acção mecânica suave para manter o mais possível o aspecto e o brilho originais do pêlo.

Nota: Para protecção contra as alergias, congele os peluches durante 24 horas e, em seguida, lave e seque-os. Repita esta operação a cada 6 semanas. Antes de secar, remova acessórios como roupa, coleiras ou dispositivos de som e proteja os olhos de plástico com fita adesiva depois de os secar com um pano.

O tempo do programa irá variar consoante a constituição exacta da carga.

A carga máxima não deverá ultrapassar os 2,5 kg e um item individual não deverá ter um peso superior a 600 g.

Aquece e Desfruta

Este programa aquece toalhas e roupões para proporcionar uma sensação reconfortante após o banho. É também útil para aquecer a roupa antes de a vestir durante o Inverno. O ciclo aquece as peças a 37° C (temperatura do corpo), o visor mostra [AQUECIMENTO] e funciona a esta temperatura por um período máximo de 4 horas ou até parar o ciclo abrindo a porta quando o visor mostrar [PRONTO]. Carga máxima de 3 kg.

Nota: O botão Iniciar/Pausa é apresentado durante este programa.

Refrescante

! "Refrescante" não é um programa de secagem e não deve ser utilizado com peças de roupa molhadas.

- Pode ser utilizado com cargas de qualquer dimensão mas é mais eficaz com cargas mais pequenas.
- Não sobrecarregue a sua máquina de secar (*ver Roupa*).
- Este é um programa com uma duração de 20 minutos que areja a sua roupa com ar fresco. Utilize-o também para arrefecer peças de roupa quentes.

Arranque e Programas

P

Programa Engoma fácil

O 'Engoma fácil' é um programa breve de 10 minutos (8 minutos de calor, seguidos de 2 minutos de um período de rotação a frio), que ventila as fibras das roupas que foram deixadas na mesma posição/Local durante um período de tempo prolongado. O ciclo relaxa as fibras e facilita a passagem a ferro.

! O 'Engoma fácil' não é um programa de secagem e não deve ser utilizado com peças de roupa molhadas.

Para obter os melhores resultados:

1. Não carregue mais do que a capacidade máxima. Estes números referem-se ao peso em seco:

Tecido	Carga máxima
Algodão e Misturas de algodão	2,5 kg
Sintéticos	2 kg
Gangas	2 kg

2. Descarregue a secadora imediatamente após o fim do programa, pendure, dobre ou engome as peças de roupa e guarde-as no armário. Caso isto não seja possível, repita o programa.

O efeito 'Engoma fácil' varia de tecido para tecido. Funciona bem com tecidos tradicionais como algodão e misturas de algodão e menos bem em fibras acrílicas e em materiais como Tencel®.

Controlos

! Atenção, se o programa não pode ser alterado depois de premido o botão INICIAR/PAUSA >II .

Para alterar um programa seleccionado, prima o botão INICIAR/PAUSA >II ; a luz fica laranja e intermitente para indicar que o programa está em pausa. Selecciona o novo programa e quaisquer opções necessárias e, de seguida, a luz ficará verde. Prima novamente o botão INICIAR/PAUSA >II e o novo programa é iniciado.

• Botões de OPÇÃO

Estes botões são utilizados para personalizar o programa seleccionado para os seus requisitos. Antes de poder seleccionar uma opção, terá de seleccionar um programa, premindo o respectivo botão. Nem todas as opções encontram-se disponíveis para todos os programas (*ver Arranque e Programas*). Se uma opção não se encontra disponível e caso prima o botão, o sinal sonoro será emitido 3 vezes. Se a opção estiver disponível, o indicador no visor, junto aos botões inferiores, acende-se para mostrar que a opção foi seleccionada.

Atraso de Tempo (Temporizado)

O início de alguns programas (*ver O Visor e ver Arranque e Programas*) pode ser atrasado num máximo de 24 horas. Certifique-se de que o recipiente de água está esvaziada antes de definir um início atrasado.

Cuidado Pré-Antirugas

Esta opção apenas está disponível caso seja seleccionado um início atrasado. Por vezes, a roupa entra num ciclo de rotação após o final dos ciclos de secagem, de modo a ajudar a prevenir a formação de vincos.

Cuidado Pós-Antirugas

Quando disponível e seleccionada, a máquina faz, algumas vezes, num ciclo de rotação após o final dos ciclos de secagem e Rotação a Frio, de modo a ajudar a prevenir a formação de vincos, caso não seja possível retirar a roupa imediatamente após a conclusão do programa.



Nota: a luz de INICIAR/PAUSA fica laranja e intermitente durante esta fase.

Nota: Se tiver seleccionado a opção de Som, esta opção não está disponível.

Botão Nível de temperatura, visor e ícones

Nem todos os programas permitem que altere o nível de calor e alguns programas permitem as três opções do nível de calor: Baixo, Médio e Alto.

Quando as opções do nível de temperatura estão disponíveis, premir este botão altera o nível de temperatura e o visor mostra por alguns instantes o nível seleccionado juntamente com o ícone do nível seleccionado:

TEMPERATURA ALTA	
TEMPERATURA MÉDIA	
TEMPERATURA BAIXO	

Som

Quando disponível e seleccionada, é emitido um sinal sonoro no final do ciclo de secagem, de modo a avisá-lo que a roupa já pode ser removida.

Nota: Se tiver seleccionado a opção de Cuidado Pós-Antirugas, esta opção não está disponível.

Menos cotão

Reduzindo a acção mecânica durante a fase final de secagem, a quantidade de fibras e cotão produzida é substancialmente reduzida, protegendo as fibras do seu vestuário.

• VISOR

O visor apresenta a duração do tempo de atraso ainda por decorrer ou uma indicação do tempo restante para um programa de secagem (*ver O Visor*).

O visor apresenta igualmente qualquer eventual problema com o secador. Caso tal se verifique, o visor apresentará "F", seguido de um número de código de falha (*ver Resolução de Problemas*).

• Esvazie o recipiente de água

(As mensagens sobre o esvaziamento podem ser ignoradas se a sua máquina de secar estiver ligada a um canal de drenagem, visto não ser necessário esvaziar o reservatório da água).

As mensagens são apresentadas para lhe lembrar de esvaziar o recipiente da água.

Se o recipiente de água encher durante um programa, o aquecimento desliga-se e o secador executa um período Arrefecimento. Em seguida, pára e uma mensagem indica **ESVAZIAR RECIPIENTE ÁGUA**.

Deverá esvaziar o recipiente de água e reiniciar o secador, caso contrário, a roupa não ficará seca. Depois de reiniciar o secador a mensagem demorará alguns segundos a desaparecer. Para evitar este procedimento, esvazie sempre o recipiente de água após cada utilização do secador (*ver Manutenção*).

• Abertura da Porta

A abertura da porta durante um programa provoca a interrupção do secador e os seguintes efeitos:

Nota: a luz de INICIAR/PAUSA fica laranja e intermitente durante a fase de cuidado pós-antirugas de um programa.

- O visor mostra **PAUSA**.
- Durante uma fase de atraso, o mesmo prosseguirá com a contagem decrescente. O botão Iniciar/Pausa **terá** de ser premido para retomar o programa de atraso. O visor muda para mostrar o estado actual.
- O botão Iniciar/Pausa **terá** de ser premido para retomar o programa. O visor muda para mostrar o estado actual.
- Durante a fase de cuidado pós-antirugas, o programa terminará. Se premir o botão INICIAR/PAUSA, um novo programa será reiniciado desde o princípio.

• Sistema de Protecção da Bomba de Calor

O sistema da bomba de calor tem uma funcionalidade de protecção do compressor que funciona se abrir a porta, se houver interrupção da energia ou se desligar a máquina de secar. Este sistema irá impedir que o compressor da bomba de calor inicie durante 5 minutos, após a porta ser fechada e o programa iniciar.

• Nota

Se ocorrer um corte de energia, desligue a alimentação ou retire a ficha da tomada. Quando a energia for reposta, prima e mantenha sob pressão o botão Ligar/Desligar até que o visor mostre **LIGAÇÃO EM CURSO** e a máquina de secar retome o seu funcionamento. Em seguida, prima o botão Iniciar/Pausa e o programa é retomado.

Escolher a sua roupa

- Consulte os símbolos nas etiquetas das roupas, de modo a certificar-se de que os artigos podem ser utilizados na secadora.
- Escolha a roupa por tipo de tecido.
- Esvazie os bolsos e verifique os botões.
- Feche os fechos de correr e desaperte cintos e correias.
- Torça cada peça de modo a eliminar o máximo de água possível.

! Não carregue peças a pingar na secadora.

Carga máxima

Não carregue mais do que a capacidade máxima.

Estes números referem-se ao peso em seco:

Fibras naturais: 8 kg máx.

Fibras sintéticas: 4 kg máx.

! NÃO sobrecarregue a máquina, uma vez que pode resultar num desempenho de secagem reduzido.

Etiquetas de cuidado na lavagem

Observe as etiquetas nas suas peças de roupa, especialmente se está a utilizar a secadora pela primeira vez. Os símbolos que se seguem são os mais comuns:

- Pode ser seco na máquina
- Não pode ser seco na máquina
- Seque com a temperatura máxima
- Seque com a temperatura mínima

Tempos de secagem

A tabela (*ver abaixo*) apresenta tempos de secagem APROXIMADOS em minutos. Os pesos referem-se a artigos secos.

Estes tempos são aproximados e podem variar dependendo de:

- Quantidade de água mantida nas roupas após o ciclo de centrifugação: as toalhas e peças delicadas retêm muita água.
- Tecidos: artigos que sejam do mesmo tipo de tecido, mas que sejam de texturas e espessuras diferentes poderão não ter o mesmo tempo de secagem.
- Quantidade de roupa: artigos únicos ou pequenas cargas podem demorar mais tempo a secar.
- Secagem: Se pretender engomar algumas das suas roupas, podem ser retiradas da máquina ainda um pouco húmidas. As restantes poderão ficar mais tempo, se precisar delas completamente secas.
- Definição de temperatura.
- Temperatura ambiente: se o espaço em que a máquina está instalada estiver frio, poderá demorar mais tempo a secar as suas roupas.
- Volumes: alguns artigos mais volumosos devem ser secos na máquina com cuidado. Sugerimos que remova estes artigos várias vezes, sacuda-os e volte a colocá-los na máquina até que estejam completamente secos.

! Não seque em demasiado as suas roupas. Todos os tecidos contêm um pouco de humidade natural, que os mantêm suaves e macios.

Algodões		1 kg	2 kg	3 kg	4 kg	5 kg	6 kg	7 kg	8 kg
Calor Alto	Duração automática	1:00 - 1:30	1:20 - 1:40	1:40 - 2:10	2:00 - 2:20	2:20 - 3:00	2:30 - 3:10	2:50 - 3:20	3:20 - 4:00
	Minutos automáticos	60 - 90	80 - 100	120 - 130	120 - 140	140 - 180	150 - 190	170 - 200	200 - 240
	Definição Secagem Temporizada)	1:00 ou 1:30	1:30	1:30 ou 2:00	2:00 ou 2:30	2:30	2:30 ou 3:00	3:00 ou 3:40	3:40
	Tempos de secagem de 800-1000rpm na máquina de lavar								
Sintéticos		1 kg	2 kg	3 kg	4 kg				
Calor Médio	Duração automática	0:40 - 0:50	0:50 - 1:00	1:00 - 1:30	1:20 - 2:00				
	Minutos automáticos	40 - 50	50 - 60	60 - 90	80 - 120				
	Definição Secagem Temporizada)	0:40 ou 1:00	0:40 ou 1:00	1:00 ou 1:30	1:00 ou 1:30 ou 2:00				
	Tempos de secagem em centrifugação reduzida na máquina de lavar								
Delicados (Acrílicos)		1 kg	2 kg						
Baixo Calor	Duração automática	0:40 - 1:20	1:20 - 2:20						
	Minutos automáticos	40 - 80	80 - 140						
	Definição Secagem Temporizada)	0:40 ou 1:00 ou 1:30	1:30 ou 2:00 ou 2:30						
	Tempos de secagem em centrifugação reduzida na máquina de lavar								

• **Nota:** No fim de um ciclo de secagem, os algodões ainda devem estar húmidos caso tenha agrupado algodões e sintéticos. Se isto acontecer, basta aplicar mais um breve período de secagem.

Resolução de problemas

P

Um dia a sua máquina parece não querer funcionar. Antes de contactar o seu Centro de Serviços (*ver Reparação*), analise as seguintes sugestões de resolução de problemas:

Problema:

Causas possíveis / Solução:

A secadora não inicia.

- A ficha não está ligada à tomada, ou não está a fazer contacto.
- Ocorreu uma falha de energia.
- Há um fusível queimado. Experimente ligar outro aparelho à tomada.
- Está a utilizar um cabo de extensão? Experimente ligar o fio de alimentação da secadora directamente à tomada.
- A porta está bem fechada?
- O programa não foi seleccionado correctamente (*ver Arranque e Programas*).
- O botão INICIAR/PAUSA não foi posicionado correctamente (*ver Arranque e Programas*).

O ciclo de secagem não inicia.

- Definiu um atraso do tempo (*ver Arranque e Programas*).

Demora muito tempo a secar.

- O filtro não foi limpo (*ver Manutenção*).
- O recipiente de água tem de ser esvaziado? A mensagem de esvaziar água é apresentada? (*ver Manutenção*).
- O filtro da bomba de calor precisa de ser limpo? (*ver Manutenção*).
- A definição de temperatura não é ideal para o tipo de tecido que está a secar (*ver Arranque e Programas, e ver Roupa*).
- O tempo de secagem correcto não foi seleccionado para a carga (*ver Roupa*).
- A grelha de entrada de ar está obstruída (*ver Instalação, e ver Manutenção*).
- As peças estavam demasiado molhadas (*ver Roupa*).
- A secadora foi sobrecarregada (*ver Roupa*).

A mensagem de esvaziar a água é apresentada, mas o secador está a funcionar há pouco tempo.

- É provável que o recipiente de água não tenha sido esvaziado no início do programa. Não espere pelo sinal esvaziar água. Verifique sempre o recipiente e esvazie-o antes de iniciar um programa de secagem novo (*ver Manutenção*).

A mensagem de esvaziar água é apresentada, mas o recipiente de água não está cheio.

- Este procedimento é normal. A mensagem: **FIM DO CICLO, LIMPAR FILTRO E Esvaziar Recipiente Água** é apresentada para lhe lembrar de esvaziar o recipiente (*ver O Visor e ver Arranque e Programas*).

O programa acaba e as roupas estão mais húmidas do que deviam.

- ! Por razões de segurança, a secadora tem um tempo de programa máximo de 5 horas. Se um programa automático não detectar a humidade final necessária durante este tempo, a secadora conclui o programa e pára. Verifique os pontos anteriores e execute novamente o programa; se os resultados continuarem húmidos, contacte o Centro de Serviço (*ver Reparação*).

O visor mostra um código de avaria F seguido de um ou dois números.

- Se o visor apresentar uma falha:
 - desligue a máquina e desligue a ficha. Limpe o filtro e a unidade do filtro da bomba de calor (*ver Manutenção*). Em seguida substitua a ficha, ligue e inicie outro programa. Se uma falha for apresentada: Anote o código e contacte o Centro de Serviços (*ver Reparação*).

O visor mostra por breves momentos **DEMO ON** a cada 6 segundos.

- A máquina de secar está no modo 'Demo'. Prima e mantenha sob pressão os botões Ligar/Desligar e Iniciar/Pausa durante 3 segundos. O visor mostra **DEMO OFF** durante 3 segundos e, em seguida, retoma o funcionamento normal.

As luzes no painel de controlo da máquina de secar estão desligadas, embora a máquina de secar esteja ligada.

- A máquina de secar passou para o modo de suspensão para poupar energia. Isto ocorre se tiver deixado a máquina de secar ligada ou se houver um corte de energia.
 - se deixar a máquina sem iniciar um programa
 - após o seu programa de secagem terminarPressione o botão On/Off (Ligar/Desligar) e as luzes acender-se-ão de novo.

Sistema da Bomba de Calor

Esta máquina de secar está equipada com um sistema de bomba de calor para secar a sua roupa. Para funcionar, a bomba de calor contém gases fluorados com efeito de estufa (gases F) que são abrangidos pelo Protocolo de Quioto. Estes gases F encontram-se numa unidade hermeticamente selada. Esta unidade selada contém 0,29 kg do gás F R134a, que actua como refrigerante.

Se a unidade selada avariar, deve ser substituída por uma nova unidade selada. Contacte o Centro de Serviços mais próximo, para se aconselhar.

- **Nota:** Os gases contidos no sistema selado não são perigosos para a saúde, mas se houver uma fuga terão impacto no aquecimento global.

Antes de contactar o Centro de Serviços:

- Utilize o guia de resolução de problemas para ver se consegue resolver o problema (*ver Resolução de problemas*).
- Caso contrário, desligue a secadora e contacte o Centro de Serviço mais próximo.

O que dizer ao Centro de Serviço:

- nome, morada e código postal.
- número de telefone.
- o tipo de problema.
- a data de compra.
- o modelo do aparelho (Mod.).
- o número de série (S/N).

Estas informações podem ser encontradas na etiqueta de dados, no interior da porta da máquina.

Peças sobressalentes

Esta secadora é uma máquina complexa. Repará-la sozinha ou através de um técnico não autorizado pode provocar danos a uma ou mais pessoas, pode danificar a máquina e pode invalidar a garantia das peças sobressalentes.

Contacte um técnico autorizado se tiver problemas durante a utilização da máquina.

- **Tenha em atenção:** é uma infracção se uma pessoa não qualificada assumir qualquer trabalho de assistência ou reparação que envolva forçar a unidade da bomba de calor selada.

P

Poupar energia e respeitar o ambiente

- Torça as peças de vestuário para eliminar o excesso de água antes de colocá-las na máquina de secar (se primeiro utilizar uma máquina de lavar, seleccione um ciclo de centrifugação elevado). Ao fazer isto, poupa tempo e energia durante a secagem.
- Seque sempre com cargas completas – assim, poupa energia: artigos únicos ou pequenas cargas podem demorar mais tempo a secar.
- Limpe o filtro após cada utilização para cortar nos custos de consumo de energia (*ver Manutenção*).

Dados do produto...

(Regulamento da UE 392/2012)



195127355.01 N

12/2014 - LION fpg . Four Ashes, Wolverhampton

P

Marca Hotpoint Ariston	Modelos TCD 872
Capacidade nominal da lavagem de algodão para o programa padrão com carga máxima 8 kg	Eficácia energética de classe A++
Consumo de energia anual ponderado (AE_c) 235.3 kWh Consumo por ano, com base em 160 ciclos de secagem do programa para algodões padrão com cargas totais e parciais e o consumo dos modos de baixo consumo. O consumo de energia real por ciclo depende do modo de utilização do aparelho.	
Esta secadora doméstica é uma Secadora condensadora automática	
Consumo de energia: carga máxima E_{dry} 1.96 kWh , carga parcial $E_{dry1/2}$ 1.09 kWh	
Consumo de energia: modo desligado (P_o) 0.17 W , modo de suspensão (P_i) 3.27 W	
A duração do “modo de suspensão” para sistema de gestão de energia é de 30 minutos	
O “programa de algodão padrão” adequado para peças de algodão molhadas para secagem normal que é o programa mais eficaz em termos de consumo de energia para algodões utilizados com cargas máximas e parciais é o modo Algodão normal, Calor Alto, Secagem para armário	
Tempo do programa (minutos): ponderado (T_i) carga máxima e parcial 163 , carga máxima (T_{dry}) 213 , carga parcial ($T_{dry1/2}$) 126	
Eficácia de condensação de classe B	
Eficácia de condensação média (%): carga máxima (C_{dry}) 81 , carga parcial ($C_{dry1/2}$) 81 , ponderado (C_i) carga máxima e parcial 81	
Emissões de ruído acústico aéreas 70 dB(A) re 1 pW	

* “informação ao consumidor em conformidade com o regulamento EU 932/2012”.

Energia utilizada normalmente	- Sintéticos	carga máxima 0.68 kWh ,	carga parcial não aplicável
Tempo de secagem normal	- Sintéticos	carga máxima 85 minutos ,	carga parcial não aplicável

Informações Acerca de Reciclagem e Eliminação de Resíduos



Como parte do nosso continuado empenho em ajudar o ambiente, reservamo-nos o direito de utilizar componentes de qualidade, de modo a manter os custos baixos para os clientes e minimizar o desperdício de material.

- Eliminação do material da embalagem: siga os regulamentos locais, de modo que a embalagem possa ser reciclada.
- De modo a minimizar o risco de lesões para crianças, remova a porta e a ficha e corte o fio eléctrico do aparelho. Elimine estas peças separadamente a fim de assegurar que o aparelho não possa mais ser ligado a uma tomada eléctrica.

Recolha dos electrodomésticos

A directiva Europeia 2012/19/CE referente à gestão de resíduos de aparelhos eléctricos e electrónicos (RAEE), prevê que os electrodomésticos não devem ser escoados no fluxo normal dos resíduos sólidos urbanos. Os aparelhos desactualizados devem ser recolhidos separadamente para otimizar a taxa de recuperação e reciclagem dos materiais que os compõem e impedir potenciais danos para a saúde humana e para o ambiente. Esta máquina de secar tem uma unidade de bomba de calor selada que contém gases F, que devem ser recuperados e destruídos.



O símbolo constituído por um contentor de lixo barrado com uma cruz deve ser colocado em todos os produtos por forma a recordar a obrigatoriedade de recolha separada.

Os consumidores devem contactar as autoridades locais ou os pontos de venda para solicitar informação referente ao local apropriado onde devem depositar os electrodomésticos velhos.



Este equipamento está em conformidade com as seguintes directivas da UE:
- 2006/95/EC (Equipamento de Baixa Tensão)
- 2004/108/EEC (Compatibilidade Electromagnética)

Indesit Company, Viale Aristide Merloni 47, 60044 Fabriano (AN), Italy