

□ **Uso del tasto INFO (Guida Oggi e domani)**

Il display identifica il canale corrente e lo stato di determinate impostazioni audio-video.

La Guida Oggi e domani mostra le informazioni relative alla programmazione giornaliera di ogni canale TV in base all'orario di trasmissione.

 Premendo **A** (**Informazioni**), è possibile vedere i dettagli del programma.

- Scorrere con i tasti ◀, ▶ per visualizzare le informazioni di un determinato programma durante la visione del canale corrente.
- Scorrere ▲, ▼ per visualizzare le informazioni di altri canali. Se si desidera spostarsi sul canale selezionato, premere il tasto **ENTER** .

❑ Uso del menu Canali

 MENU  → **Supporto** → **Pag. iniz. contenuti** → **ENTER** 

Premere **CONTENT** per selezionare il menu desiderato. Verrà visualizzata ogni schermata.

■ **Elenco canali**

E' possibile visualizzare le informazioni relative ai canali, **Tutto, TV, Radio, Dati/Altro, Analogico** o **Preferiti 1-5**.

 Premendo il tasto **CH LIST** sul telecomando, verrà visualizzata la schermata **Elenco canali**.





* L'immagine visualizzata potrebbe differire in base al modello.

- **Tutto**: Mostra tutti i canali attualmente disponibili.
- **TV**: Mostra tutti i canali TV attualmente disponibili.
- **Radio**: Mostra tutti i canali radio attualmente disponibili.
- **Dati/Altro**: Mostra tutti i canali MHP o altri canali attualmente disponibili.
- **Analogico**: Mostra tutti i canali analogici attualmente disponibili.
- **Preferiti 1-5**: Mostra tutti i canali preferiti.
 -  Se si desidera visualizzare i canali preferiti aggiunti, premere **CH LIST** e utilizzare il tasto ◀▶ (**Mod. CH**) per passare a **Preferiti 1-5**.





Usò dei tasti di regolazione con il menu **Elenco canali**.

-  (**Strumenti**): Visualizza il menu delle opzioni.
-  (**Mod. CH / Canale**): Passa a **Tutto, TV, Radio, Dati/Altro, Analogico** o **Preferiti 1-5**.





Selezionando **Vis. Program** in  (**Strumenti**), è possibile spostarsi su altri canali mediante il tasto  (**Canale**).

-  (**Guarda / Informazioni**): Visualizza il canale selezionato. / Visualizza i dettagli del programma selezionato.
-  (**Pagina**): Passa alla pagina precedente o successiva.
-  (**Ritorna**): Passa al passaggio precedente.

Come utilizzare la funzione Pianifica visione in Elenco canali

(solo canali digitali)

Impostando **Pianifica visione** in **Elenco canali**, è possibile impostare solo il programma in **Vis. Program**.



1. Premere il tasto **CH LIST**, quindi selezionare il canale digitale desiderato.
 2. Premere **TOOLS**, quindi selezionare **Vis. Program**. Viene visualizzato l'elenco programmi per il canale impostato.
 3. Premere i tasti ▲ / ▼ per selezionare il programma desiderato, quindi premere **ENTER**  (**Informazioni**) o **INFO**.
 4. Selezionare **Pianifica visione** e al termine premere **ENTER** .
-  Per annullare **Pianifica visione**, seguire i passaggi da 1 a 3. Selezionare **Annulla pianif..**

Uso del menu Opzioni

Impostare ogni canale utilizzando le opzioni del menu **Elenco canali** (**Vis. Program, Modifica pref., Blocco/Sblocco, Modifica nome canale, Modifica numero canale, Elimina, Informazioni, Ordina, Cambia antenna, Mod modif**).

Le voci del menu Opzioni possono differire in base allo stato del canale.

1. Selezionare un canale e premere il tasto **TOOLS**.
2. Selezionare una funzione e cambiarne le impostazioni.

- **Vis. Program:** Visualizza il programma in caso di selezione di un canale digitale.
- **Modifica pref.:** Per impostare come preferiti i canali che si guardano più di frequente. Per aggiungere o eliminare il canale selezionato in **Preferiti 1-5..**
 1. Selezionare **Modifica pref.**, quindi premere **ENTER** .
 2. Premere **ENTER**  per selezionare **Preferiti 1-5**, quindi premere **OK**.
 -  E' possibile aggiungere un canale in diversi gruppi di canali preferiti tra **Preferiti 1-5**.





- **Blocco/Sblocco**: E' possibile bloccare un canale in modo che non possa essere selezionato e visualizzato.
 - ☞ Questa funzione è disponibile solo quando la funzione **Blocco canali** è impostata su **On**.
 - ☞ Viene visualizzata la finestra di immissione del PIN. Digitare il PIN a 4 cifre. Cambiare il PIN usando l'opzione **Cambia PIN**.
- **Modifica nome canale** (solo canali analogici): Assegnare il nome preferito al canale.

- **Modifica numero canale:** Modificare il numero premendo i tasti numerici desiderati.
 - ✎ In alcune aree geografiche l'utente potrebbe non essere in grado di utilizzare la funzione **Modifica nome canale** e **Modifica numero canale**.
- **Elimina:** E' possibile eliminare un canale per visualizzare i canali desiderati.
- **Informazioni:** Visualizza i dettagli del programma selezionato.
- **Ordina** (solo canale digitali): Modifica l'elenco ordinato per numero o nome di canale.
- **Cambia antenna:** Passa a **Antenna** o **Cavo**.

- **Mod modif**: E' possibile selezionare i canali desiderati e modificarli.

Usò del menu Opzioni

Impostare ogni canale usando le opzioni di menu (**Modifica pref., Blocco/Sblocco, Elimina, Informazioni, Deseleziona, Seleziona tutto**).

1. Premere **TOOLS** in **Elenco canali**, quindi selezionare **Mod modif**. Un simbolo di spunta compare alla sinistra del canale.
2. Premere ▲/▼ per selezionare il canale desiderato, quindi premere **ENTER** . Il simbolo (✓) indica il canale selezionato.
 -  E' possibile selezionare più di un canale.
 -  Premere nuovamente **ENTER**  per deselezionare il canale.
3. Premere **TOOLS**, quindi selezionare una funzione e modificarne le impostazioni.

- **Modifica pref.:** Per impostare come preferiti i canali selezionati che si guardano più di frequente.
 - ☞ **Modifica pref.** si divide in cinque gruppi (**Preferiti 1**, **Preferiti 2**, ecc.). E' possibile aggiungere un canale a uno qualsiasi dei gruppi Preferiti. Premere ▲/▼ per selezionare un gruppo.
- **Blocco/Sblocco:** E' possibile bloccare un canale in modo che non possa essere selezionato e visualizzato.
 - ☞ Questa funzione è disponibile solo quando la funzione **Blocco canali** è impostata su **On**.
 - ☞ Viene visualizzata la finestra di immissione del PIN. Digitare il PIN a 4 cifre. Cambiare il PIN usando l'opzione **Cambia PIN**.
- **Elimina:** E' possibile eliminare un canale per visualizzare i canali desiderati.
- **Informazioni:** Visualizza i dettagli del programma selezionato.
- **Deseleziona:** Per deselezionare tutti i canali selezionati.
- **Seleziona tutto:** Per selezionare tutti i canali presenti nell'elenco canali.

Guida

Le informazioni EPG (Electronic Programme Guide) sono fornite dall'emittente. Usando la programmazione fornita dalle emittenti, è possibile specificare in anticipo i programmi da visualizzare in modo da passare automaticamente al canale desiderato all'orario impostato. In base allo stato del canale, le voci dei programmi potrebbero non essere disponibili o aggiornate.

Guida 18.15 Sab 1 mag

Die Musik-Show
DTV Air 825 NDR FERNSEHEN
19:15 - 20:40
Dani è devastata dal chiarimento di Scot...

825 NDR FERNSEHEN



Vis. canali - Tutto

| Oggi | 20:00 | 20:30 | 21:00 | 21:30 |
|-------------------|-----------------------|------------------|--------------------|-------|
| ▲ 821 Kanal 5 | Nessuna informazione. | | | |
| 822 M6 | Nessuna informazione. | | | |
| 823 MDR FERNSEHEN | Musik fur Sie | MD... | Ein Schloss am ... | |
| 824 Mediashopping | Nessuna informazione. | | | |
| 825 NDR FERNSEHEN | Die Musik-Show | Die NDR Quizshow | Sportclub live | |
| ▼ 826 NT1 | Nessuna informazione. | | | |

1 Gest pianif 2 -24 ore 3 +24 ore 4 Mod. CH 5 i Informazioni 6 Pagina 7 Programmazione

* L'immagine visualizzata potrebbe differire in base al modello.

- ① **A** Rosso (**Gest pianif**): Passa ai programmi prenotati in **Gest pianif**.
- ② **B** Verde (**-24 ore**): Visualizza l'elenco dei programmi da trasmettere nelle 24 ore precedenti.
- ③ **C** Giallo (**+24 ore**): Visualizza l'elenco dei programmi da trasmettere dopo 24 ore.
- ④ **D** Blu (**Mod. CH**): Selezionare il tipo di canali da visualizzare nella finestra **Elenco canali**. (**Tutto, TV, Radio, Dati/Altro, Preferiti 1-5**)

- 5 *i* (**Informazioni**): Visualizza i dettagli del programma selezionato.
- 6  (**Pagina**): Passa alla pagina precedente o successiva.
- 7  (**Guarda / Programmazione**)
 - Selezionando il programma corrente, è possibile guardare il programma selezionato.
 - Selezionando un evento in programmazione, è possibile prenotarne la visione. Per annullare la programmazione, premere nuovamente il tasto **ENTER**  quindi selezionare **Annulla pianif..**

■ Gest. pianificazione

E' possibile impostare la visualizzazione automatica del canale desiderato all'ora prestabilita. Inoltre, è possibile visualizzare, modificare o eliminare un programma prenotato. Impostare l'orario corrente prima di usare questa funzione.

Uso del menu Opzioni

Impostare ogni canale usando le opzioni del menu (**Annulla pianif.**, **Modifica pianificazione**, **Pianificazione manuale**, **Visualizza Guida**).

1. Premere il tasto **TOOLS** per selezionare **Pianificazione manuale**.

 E' possibile premere **A** (**Pianificazione manuale**) direttamente nella schermata **Gest. pianificazione**.

2. Premere **◀/▶/▲/▼** o i tasti numerici per impostare **Antenna**, **Canale**, **Ripetizione**, **Data**, **Ora inizio**.

- **Antenna**: Selezionare il segnale trasmesso.
- **Canale**: Selezionare il canale desiderato.

- **Ripetizione:** Selezionare **1 volta, Manuale, Sab~Dom, Lun~Ven** o **Ogni gg** in base alle preferenze. Selezionando **Manuale**, è possibile impostare il giorno desiderato.

 Il simbolo (✓) indica che è stato selezionato il giorno.

- **Data:** E' possibile impostare la data desiderata.

 Questa opzione è disponibile selezionando **1 volta** in modalità **Ripetizione**.



- **Ora inizio:** E' possibile impostare l'ora di inizio desiderata.

 Per modificare o annullare la prenotazione, selezionare il programma prenotato su **Elenco prenotazioni**. Premere **TOOLS**, quindi selezionare **Modifica pianificazione** o **Annulla pianif..**

 Selezionando **Visualizza Guida**, è possibile vedere la schermata **Guida**.

❑ Risintonizzazione dei canali



■ Antenna (Antenna / Cavo) **TOOLS**

 **MENU**  → **Canale** → **Antenna** → **ENTER** 

Prima che il televisore inizi la memorizzazione dei canali disponibili, è necessario specificare il tipo di sorgente del segnale collegata al televisore (per es. un sistema via **Antenna** o **Cavo**).

■ **Nazione**

(in base alla nazione)

 **MENU**  → **Canale** → **Nazione** → **ENTER** 

Viene visualizzata la finestra di immissione del PIN. Digitare il PIN a 4 cifre.

- **Canale digitale**: Cambiare la nazione per i canali digitali.
- **Canale analogico**: Cambiare la nazione per i canali analogici.

■ Sintonizzazione automatica

(in base alla nazione)

 **MENU**  → **Canale** → **Sintonizzazione automatica** → **ENTER** 

Ricerca i canali automaticamente e li memorizza sul televisore.

 I numeri di programma assegnati automaticamente potrebbero non corrispondere ai numeri di programma effettivi o desiderati. Se un canale è bloccato, viene visualizzata la finestra di immissione del PIN.

- **Sintonizzazione automatica**

Antenna / Cavo: Selezionare la sorgente antenna da memorizzare.

Digitale e Analogico / Digitale / Analogico: Selezionare la sorgente del canale da memorizzare.

Quando Sorgente antenna è impostata su Antenna o Cavo:

Quando si seleziona **Cavo** → **Digitale e Analogico** o **Digitale**: Inserire un valore per ricercare i canali via cavo.

- **Selezione operatore** (in base al paese): Seleziona un fornitore di servizi via cavo.
- **Mod ricerca (Completa / Rete / Rapida)**: Ricerca tutti i canali con stazioni emittenti attive e li memorizza sul televisore.
 - ☞ Selezionando **Rapida**, è possibile configurare **Rete, ID di rete, Frequenza, Modulazione** e **Symbol Rate** manualmente premendo i tasti numerici sul telecomando.
- **Rete (Auto / Manuale)**: Seleziona la modalità di impostazione **ID di rete** tra **Auto** o **Manuale**.
- **ID di rete**: Quando **Rete** è impostata su **Manuale**, è possibile impostare **ID di rete** usando i tasti numerici.

- **Frequenza:** Visualizza la frequenza del canale. (diversa per ogni nazione)
- **Modulazione:** Visualizza i valori di modulazione disponibili.
- **Symbol Rate:** Visualizza i valori di symbol rate disponibili.
- **Opzione ricerca via cavo**

(in base alla nazione e solo per canali via cavo)

Imposta ulteriori opzioni di ricerca quali frequenza e symbol rate per ricerche rete via cavo.

Freq inizio / Frequenza finale.: Impostare la frequenza iniziale o finale (diversa per ogni nazione).

Symbol Rate: Visualizza i valori di symbol rate disponibili.

Modulazione: Visualizza i valori di modulazione disponibili.

■ Sintonia Manuale

 **MENU**  → **Canale** → **Sintonia Manuale** → **ENTER** 

Ricerca i canali manualmente e li memorizza sul televisore.

 Se un canale è bloccato, viene visualizzata la finestra di immissione del PIN.

 In base alla sorgente del canale, potrebbe essere supportata la funzione **Sintonia Manuale**.

Quando Sorgente antenna è impostata su Antenna o Cavo:

- **Sintonizzazione canale digitale:** Ricerca i canali digitali manualmente e li memorizza sul televisore. Premere **Nuovo** per iniziare la ricerca dei canali digitali. Al termine della ricerca, i canali vengono aggiornati nell'elenco canali.
 - Selezionando **Antenna** → **Antenna: Canale, Frequenza, Larg. di banda**
 - Selezionando **Antenna** → **Cavo: Frequenza, Modulazione, Symbol Rate**

- **Sintonizzazione canale analogico**: Esegue la ricerca di un canale analogico. Premere **Nuovo** per ricercare i canali impostando le opzioni **Programma, Sistema colore, Sistema audio, Canale, Ricerca**.

 Modalità Canale

- **P** (modalità programma): Una volta completata la sintonizzazione, alle emittenti della propria area viene assegnato un numero compreso tra P0 e P99. In questa modalità, è possibile selezionare un canale digitandone il numero corrispondente.
- **C** (modalità canale antenna) / **S** (modalità canale cavo): Queste due modalità permettono di selezionare un canale digitando il numero assegnato per ogni stazione via etere o canale via cavo.

■ Trasferimento elenco canali

(in base alla nazione)

 **MENU**  → **Canale** → **Trasferimento elenco canali** → **ENTER** 

Importa o esporta la mappatura dei canali. Collegare un dispositivo di memoria USB per utilizzare questa funzione.



 Viene visualizzata la finestra di immissione del PIN. Digitare il PIN a 4 cifre.

 Il file system supporta FAT16, FAT32 e NTFS (sola lettura).

- **Importa da USB:** Importa l'elenco canali dal dispositivo USB.
- **Esporta in USB:** Esporta l'elenco canali sul dispositivo USB.

■ Sintonia fine

(solo canali analogici)

 **MENU**  → **Canale** → **Sintonia fine** → **ENTER** 

Se tuttavia il segnale risulta debole o distorto, sintonizzare il canale manualmente.

 I canali sintonizzati sono evidenziati da un asterisco “*”.

 Per reimpostare la sintonia, selezionare **Reset**.

■ Modifica numero canale (Disabilita / Abilita)

(in base alla nazione)

 **MENU**  → **Canale** → **Modifica numero canale** → **ENTER** 

Utilizzare questa opzione per cambiare il numero del canale. Una volta cambiato il numero del canale, le relative informazioni non vengono aggiornate automaticamente.

❑ Cambiare la modalità Immagine preimpostata

 MENU  → Immagine → Modalità immagine → ENTER 

■ Modalità immagine

Selezionare il tipo di immagine preferita.

 Quando si collega un PC, è possibile modificare solo i valori delle opzioni **Entertainment** e **Standard**.

- **Dinamica**: Adatta per un ambiente illuminato.
- **Standard**: Adatta per condizioni di luce normali.
- **Naturale**  per LED Serie 5 e 6: Adatta per ridurre l'affaticamento della vista.
- **Film**: Adatta per la visione di film in un ambiente poco illuminato.
- **Entertainment**: Adatta per la visione di film e giochi.

 Disponibile solo quando si collega un PC.

❑ Regolazione delle impostazioni delle immagini

■ Samsung MagicAngle per LED Serie 4 da 22 pollici

 MENU  → Immagine → Samsung MagicAngle → ENTER 

Regolare l'angolo di visualizzazione dello schermo per ottimizzare la qualità di visione in base alla posizione dell'utente.

- **Samsung MagicAngle:** Quando si guarda lo schermo da un'angolazione inferiore o superiore, impostando la modalità appropriata per ogni specifica posizione è possibile ottenere una qualità d'immagine simile a quella che si può avere guardando lo schermo frontalmente.

Off: Selezionare questa opzione quando si guarda lo schermo da una posizione frontale.

Modalità comoda: Selezionare questa opzione quando si guarda lo schermo da una posizione leggermente inferiore.

Modalità in piedi: Selezionare questa opzione quando si guarda lo schermo da una posizione superiore.

- **Modalità:** Regolare l'angolo di visualizzazione dello schermo.

 Quando la funzione **Samsung MagicAngle** è impostata su **Modalità comoda** o **Modalità in piedi**, l'opzione **Gamma** non è disponibile.

■ Retroilluminazione / Contrasto / Luminosità / Nitidezza / Colore / Tinta (V/R)

La televisione ha diverse opzioni di impostazione per il controllo della qualità delle immagini.

NOTA

- Nelle modalità analogiche **TV, Est., AV** del sistema PAL, non è possibile utilizzare la funzione **Tinta (V/R)**.
I modelli LED Serie 4 e 5 non supportano le modalità AV, Comp.
- Quando si collega un PC, è possibile modificare solo i valori dell'opzione **Retroilluminazione, Contrasto, Luminosità e Nitidezza**.
- Le impostazioni possono essere modificate e memorizzate per ogni dispositivo esterno collegato al televisore.
- Riducendo la luminosità delle immagini si riduce anche il consumo energetico.

■ Regolazione schermo

 MENU  → Immagine → Regolazione schermo → ENTER 

Per impostare varie opzioni immagine quali Formato immagine e Aspect ratio.

- **Dimensione immagine:** Il ricevitore via cavo/satellitare potrebbe anch'esso avere la propria serie di dimensioni preimpostate. Tuttavia, si consiglia vivamente di utilizzare la modalità 16:9 nella maggior parte dei casi.

Auto Wide: Regola automaticamente la dimensione dell'immagine su un formato **16:9**.

16:9: Imposta l'immagine sul formato wide 16:9.

Wide Zoom: Ingrandisce l'immagine a oltre 4:3.

 Regola la **Posizione** mediante i tasti freccia ▲, ▼.

Zoom: Ingrandisce il formato 16:9 per adattarlo alle dimensioni verticali dello schermo.

 Regola la **Posizione** o le **Zoom** usando i tasti ▲, ▼.

4:3: Imposta l'immagine sul formato base (4:3).

 Non visualizzare a lungo trasmissioni in formato 4:3. Le bande nere sulla sinistra e sulla destra dell'immagine potrebbero causare immagini residue (bruciatura dello schermo), un fenomeno non coperto dalla garanzia.

Adatta a schermo: Utilizzare questa funzione per visualizzare l'immagine completa senza ritagli con segnali HDMI (720p / 1080i / 1080p) o Comp. (1080i / 1080p). **I modelli LED Serie 4 e 5 non supportano le modalità AV, Comp.**

Vista adattata 1 per LED Serie 5 e 6: Riduce la schermata originale del 50%.

Vista adattata 2 per LED Serie 5 e 6: Riduce la schermata originale del 25%.



NOTA

- L'opzione **Vista adattata 1** è abilitata solo in modalità HDMI.
- L'opzione **Vista adattata 2** è abilitata solo in modalità DTV e HDMI.
- Il formato delle immagini può variare in base alla risoluzione di ingresso quando il contenuto viene riprodotto usando **Video** in **AllShare Play**.

- **Posizione**: Regola la posizione dell'immagine. Disponibile solo in modalità **Adatta a schermo** o **Wide Zoom**.

- **Zoom/Posizione**: Regola la dimensione e la posizione dell'immagine. Disponibile solo in modalità **Zoom**.

 **NOTA**

- selezionato **Adatta a schermo** in HDMI (1080i / 1080p) o Comp. (1080i / 1080p) può essere necessario centrare l'immagine sullo schermo:

I modelli LED Serie 4 e 5 non supportano le modalità AV, Comp.

1. Premere il tasto ▲ o ▼ per selezionare il menu **Posizione**.
2. Premere il tasto **ENTER** .
3. Premere il tasto ▲, ▼, ◀ o ▶ per spostare l'immagine.

- A seconda del tipo di sorgente di ingresso, le opzioni relative alla dimensione dell'immagine possono variare.
- Per annullare la regolazione, selezionare **Reset** nella schermata **Posizione**. La posizione predefinita dell'immagine verrà ripristinata.

- Le voci disponibili variano in base alla modalità selezionata.
- Quando si collega un PC, è possibile regolare solo i formati **16:9** e **4:3**.
- Le impostazioni possono essere regolate e memorizzate per ogni dispositivo esterno collegato al televisore.
- Usando la funzione **Adatta a schermo** con un ingresso HDMI 720p, 1 riga verrà tagliata in alto, in basso, a sinistra e a destra come nella funzione di overscan.
- **Dimens schermo 4:3 (16:9 / Wide Zoom / Zoom / 4:3)**: Disponibile solo quando il formato immagine è impostato su **Auto Wide**. E' possibile impostare la dimensione delle immagini desiderata al formato 4:3 WSS (Wide Screen Service) o alla dimensione originale. Ogni paese europeo ha le proprie dimensioni delle immagini.

❑ Modifica delle Opzioni immagine

■ Impostazioni avanzate

 MENU  → **Immagine** → **Impostazioni avanzate** → ENTER 

(Disponibile in modalità **Standard / Film**)

E' possibile regolare le impostazioni avanzate dello schermo compresi il colore e il contrasto.

 Quando si collega un PC, è possibile modificare solo i valori delle opzioni **Gamma** e **Bilan bianco**.

- **Contrasto dinamico (Off / Basso / Medio / Alto):** Per regolare il contrasto dello schermo.
- **Tonalità nero (Off / Scuro / Più scura / Extra scura):** Selezionare il livello di nero per regolare la profondità dello schermo.
- **Incarnato:** Per regolare la tonalità dell'incarnato.



- **Solo modalità RGB (Off / Rosso / Verde / Blu):** Visualizza i toni Rosso, Verde e Blu per regolare in modo preciso la sfumatura e la saturazione.
- **Spazio colore (Auto / Nativa):** Regolare l'intervallo dei colori disponibili per creare l'immagine.

- **Bilan bianco**: Regolare la temperatura dei colori al fine di ottenere una immagine più naturale.
R-Offset / G-Offset / B-Offset: Regolare l'intensità dei toni scuri di ogni colore (rosso, verde, blu).
R-Gain / G-Gain / B-Gain: Regolare l'intensità dei toni chiari di ogni colore (rosso, verde, blu).
Reset: Ripristina il valore **Bilan bianco** alle impostazioni predefinite.
- **Gamma**: Per regolare l'intensità dei colori primari.
- **Illuminazione moto (Off / On)**: Consente di ridurre il consumo di energia regolando la luminosità sulla base del moto dello schermo.
 - ☞ Questa funzione non è supportata in modalità **3D**. **per LED Serie 6**
 - ☞ Disponibile solo in modalità **Standard**.
 - ☞ Quando si modifica il valore **Retroillumin**, **Luminosità** o **Contrasto**, **Illuminazione moto** verrà impostata su **Off**.

■ Opzioni immagine

 MENU  → Immagine → Opzioni immagine → ENTER 

 Quando si collega un PC, è possibile modificare solo i valori delle opzioni **Toni colore**.

- **Toni colore (Freddo / Standard / Caldo1 / Caldo2)**

 Le opzioni **Caldo1** o **Caldo2** verranno disattivate se la modalità immagine è impostata su **Dinamica**.

 Le impostazioni possono essere regolate e memorizzate per ogni dispositivo esterno collegato al televisore.

- **Filtro disturbo digitale (Off / Basso / Medio / Alto / Auto / Visualiz automatica):** Se il segnale ricevuto dal televisore è debole, è possibile attivare la funzione **Filtro disturbo digitale** per ridurre i disturbi statici e l'effetto 'ghosting' sullo schermo.

 Se il segnale è debole, selezionare una delle altre opzioni disponibili fino a ottenere la migliore qualità visiva.

Visualiz automatica: Al cambio dei canali analogici, visualizza l'intensità del segnale.

 Disponibile solo per i canali analogici.

 Premendo il tasto **INFO**, viene visualizzata la barra che indica la forza del segnale.

 La barra di colore verde indica che si sta ricevendo il miglior segnale possibile.

- **Filtro disturbo MPEG (Off / Basso / Medio / Alto / Auto):** Riduce il disturbo MPEG per una migliore qualità delle immagini.



- **Livello di nero HDMI (Basso / Normale)**: Consente di selezionare il livello di nero dello schermo per regolare la profondità dell'immagine.
 - ☞ Disponibile solo in modalità **HDMI** (segnali RGB).
- **Modalità Film (Off / Auto1 / Auto2)**: Il televisore può essere impostato automaticamente per rilevare ed elaborare i segnali dei film provenienti da tutte le sorgenti e per regolare l'immagine in modo da ottenere una visualizzazione ottimale.
 - ☞ Disponibile in modalità TV, AV, COMP. (480i / 1080i) e HDMI (1080i).
I modelli LED Serie 4 e 5 non supportano le modalità AV, Comp.
 - ☞ Se la schermata non appare naturale, modificare le opzioni **Off / Auto1 / Auto2** in **Modalità Film**.

- **Motion Plus (Off / Chiaro / Standard / Lineare / Personalizza / Demo)**
per LED Serie 6: Elimina l'effetto "trascinamento" dalle scene in rapido movimento per offrire una visione più nitida delle immagini.
 - ☞ La schermata delle informazioni sul televisore mostra la risoluzione e la frequenza del segnale in ingresso (60Hz), ma non la frequenza che il televisore genera per l'immagine visualizzata mediante la funzione **Motion Plus**.
 - ☞ Se lo schermo è disturbato, impostare la modalità **Motion Plus** su **Off**. Se **Motion Plus** è impostata su **Personalizza**, è possibile impostare manualmente le opzioni **Riduz distorsioni**, **Riduz vibrazioni** o **Reset**.
 - ☞ Impostando **Motion Plus** su **Demo**, è possibile paragonare due schermate, una normale e una con la modalità attivata.

Riduz distorsioni: Regola il livello di sfarfallio dalle sorgenti video.

Riduz vibrazioni: Regola il livello di vibrazioni dalle sorgenti video durante la riproduzione di un video.

Reset: Ripristina le impostazioni personalizzate.

- **LED movim avanzato (Off / On)** per LED Serie 5 e 6: Elimina l'effetto "trascinamento" dalle scene in rapido movimento per offrire una visione più nitida delle immagini.
 -  Viene disattivata quando la modalità immagine è impostata su **Naturale**.
 -  La luminosità dello schermo potrebbe leggermente diminuire quando la funzione **LED movim avanzato** è attiva.

■ Reimposta immagine (Sì / No)

 **MENU**  → **Immagine** → **Reimposta immagine** → **ENTER** 

Ripristina la modalità corrente delle immagini ai valori predefiniti.

❑ Cambiare la Modalità audio preimpostata

■ Modalità audio **TOOLS**

 **MENU**  → **Suono** → **Modalità audio** → **ENTER** 

- **Standard**: Seleziona la modalità audio normale.
 - **Musica**: Enfattizza la musica rispetto alle voci.
 - **Film**: Offre la migliore qualità audio per la visione di film.
 - **Voce cristallina**: Enfattizza le voci rispetto ad altri suoni.
 - **Amplificazione**: Aumenta l'intensità delle alte frequenze per offrire alle persone con deficit uditivo un ascolto migliore.
-  Se l'opzione **Selezione altoparlante** è impostata su **Altoparlante esterno**, la funzione **Modalità audio** è disabilitata. **per LED Serie 6**

☐ Regolazione delle impostazioni audio

■ Effetto audio

 MENU  → Suono → Effetto audio → ENTER 

Utilizzare i tasti freccia su e giù per selezionare l'opzione desiderata, quindi premere **ENTER** .

- **SRS TruSurround HD (Off / On)** 

(solo modalità audio standard)

Questa funzione produce un audio virtuale a 5.1 canali surround attraverso una coppia di altoparlanti con tecnologia HRTF (Head Related Transfer Function).

- **SRS TruDialog (Off / On)**

(solo modalità audio standard)

Questa funzione permette di incrementare l'intensità della voce rispetto alla musica di fondo o agli effetti sonori in modo che sia possibile udire meglio i dialoghi durante la visione di un programma.

- **Equalizzatore**

(solo modalità audio standard)

Consente di utilizzare l'Equalizzatore per personalizzare la configurazione audio di ciascun altoparlante.

Bilanciam.: Controlla il bilanciamento degli altoparlanti sinistro e destro.

100Hz / 300Hz / 1 kHz / 3 kHz / 10 kHz (Regolazione larghezza di banda):
Regola il livello delle frequenze di larghezza di banda.

Reset: Ripristina l'equalizzatore alle impostazioni predefinite.



Se l'opzione **Seleziona altoparlante** è impostata su **Altoparlante esterno**, la funzione **Effetto audio** è disabilitata. **per LED Serie 6**

■ Opzioni audio trasmissione

 **MENU**  → **Suono** → **Opzioni audio trasmissione** → **ENTER** 

- **Lingua audio** 

(solo canali digitali)

Cambia la lingua predefinita per le lingue audio.

 Le lingue disponibili possono variare in base alla trasmissione.

- **Formato audio**

(solo canali digitali)

Quando l'audio è generato sia dall'altoparlante principale sia dal ricevitore audio, potrebbe prodursi un effetto di eco a causa della diversa velocità di decodifica dei due dispositivi. In questo caso, attivare la funzione Altoparlante TV.

 L'opzione **Formato audio** può essere diversa in base alla trasmissione. L'audio Dolby digitale 5.1ch è disponibile solo quando viene collegato un altoparlante esterno mediante un cavo ottico.

Il modello LED Serie 4 e 5 non è supportato

- **Descrizione audio**

(non disponibile in tutti i paesi) (solo canali digitali)

Questa funzione gestisce il flusso audio per l'opzione AD (Audio Description), quando è trasmesso insieme all'Audio principale dall'emittente.



Descrizione audio (Off / On): Attiva e disattiva la funzione Descrizione audio.

Volume: Regola il volume della descrizione audio.



■ Impostazioni supplementari

 MENU  → Suono → Impostazioni supplementari → ENTER 

- **Livello audio DTV (MPEG / HE-AAC)** (solo canali digitali): Questa funzione permette di ridurre la disparità di un segnale vocale (uno dei segnali ricevuti durante una trasmissione TV digitale) a un determinato livello.
 -  In base al tipo di segnale della trasmissione, **MPEG / HE-AAC** può essere regolato tra -10dB e 0dB.
 -  Per aumentare o diminuire il volume, regolare rispettivamente tra 0 e -10.

- **Uscita SPDIF** per LED Serie 6: SPDIF (Sony Philips Digital InterFace) è usata per fornire un audio digitale riducendo le interferenze agli altoparlanti e ai vari dispositivi digitali come per esempio un lettore DVD.

Formato audio: E' possibile selezionare il formato di uscita Digital Audio (SPDIF). Il formato di uscita Digital Audio (SPDIF) disponibile può differire in base alla sorgente di ingresso.

 Collegando altoparlanti a 5.1ch in una impostazione Dolby Digital, massimizza l'esperienza audio in 3D.

Ritardo audio: Usata per correggere la mancata corrispondenza audio-video durante la visione del televisore o di un video e ascoltando una uscita da un canale digitale mediante un dispositivo esterno come per esempio un ricevitore AV (0ms ~ 250ms).

- **Comp Dolby Digital (Line / RF)**: Questa funzione minimizza la disparità dei segnali tra un segnale dolby digital e un segnale vocale (per es. audio MPEG, HE-AAC, audio ATV).



Selezionare **Line** per ottenere un audio dinamico, e **RF** per ridurre la differenza tra i suoni alti e bassi durante la notte.

Line: Impostare il livello di uscita dei segnali maggiori o minori di -31dB (riferimento) su -20dB o -31dB.

RF: Impostare il livello di uscita dei segnali maggiori o minori di -20dB (riferimento) su -10dB o -20dB.



■ Impostazioni altoparlanti

 MENU  → Suono → Impostazioni altoparlanti → ENTER 

- **Seleziona altoparlante (Altoparlante esterno / Altoparlante TV)**

per LED Serie 6

A causa delle differenze di velocità nella decodifica tra l'altoparlante principale e il ricevitore audio, è possibile avvertire una eco del suono. In questo caso, attivare la funzione **Altoparlante esterno** del televisore.

 Quando **Seleziona altoparlante** è impostata su **Altoparlante esterno**, i tasti volume e **MUTE** non sono attivi e le impostazioni audio sono limitate. 

 Quando **Seleziona altoparlante** è impostata su **Altoparlante esterno**.

- **Altoparlante TV**: Off, **Altoparlante esterno**: On

 Quando **Seleziona altoparlante** è impostata su **Altoparlante TV**.

- **Altoparlante TV**: On, **Altoparlante esterno**: On

 In mancanza di segnale video, entrambi gli altoparlanti saranno disattivi.

- **Volume auto (Off / Normale / Notte)**

Per equalizzare il volume di ogni canale, impostare su **Normale**.

Notte: Questa modalità fornisce una migliore esperienza audio rispetto alla modalità **Normale**, escludendo quasi ogni rumore. Questa modalità è utile durante la notte.

-  Per poter regolare il volume del dispositivo sorgente collegato all'apparecchio TV, sul televisore impostare **Volume auto** su **Off**. In caso contrario, non sarà possibile regolare il volume del dispositivo sorgente.

■ Reset audio (Sì / No)



 MENU  → Suono → Reset audio → ENTER 

Ripristina tutte le impostazioni dell'immagine ai valori predefiniti.

☐ Selezione della modalità audio **TOOLS**

Quando si imposta la modalità **Dual I-II**, la modalità audio corrente viene visualizzata sullo schermo.

| | Tipo di audio | Dual I-II | Predefinito |
|--------------|---------------|--------------------------------------------|-------------------------|
| A2 Stereo | Mono | Mono | Commutazione automatica |
| | Stereo | Stereo ↔ Mono | |
| | Dual | Dual I ↔ Dual II | Dual I |
| NICAM Stereo | Mono | Mono | Commutazione automatica |
| | Stereo | Mono ↔ Stereo | |
| | Dual | Mono → Dual I ↖ Dual II ↙ | Dual I |

-  Se il segnale stereo è debole e si verifica una commutazione automatica, passare alla modalità Mono.
-  Attiva solo con un segnale audio stereo.
-  Disponibile solo quando la **Sorgente** è impostata su **TV**.

Connessione alla rete

per LED Serie 6

■ Connessione di rete via cavo

Vi sono tre modi per collegare il televisore alla LAN via cavo:



- E' possibile collegare il televisore alla LAN connettendo la porta LAN sul retro del televisore a un modem esterno mediante un cavo LAN. Vedere lo schema riportato sotto.

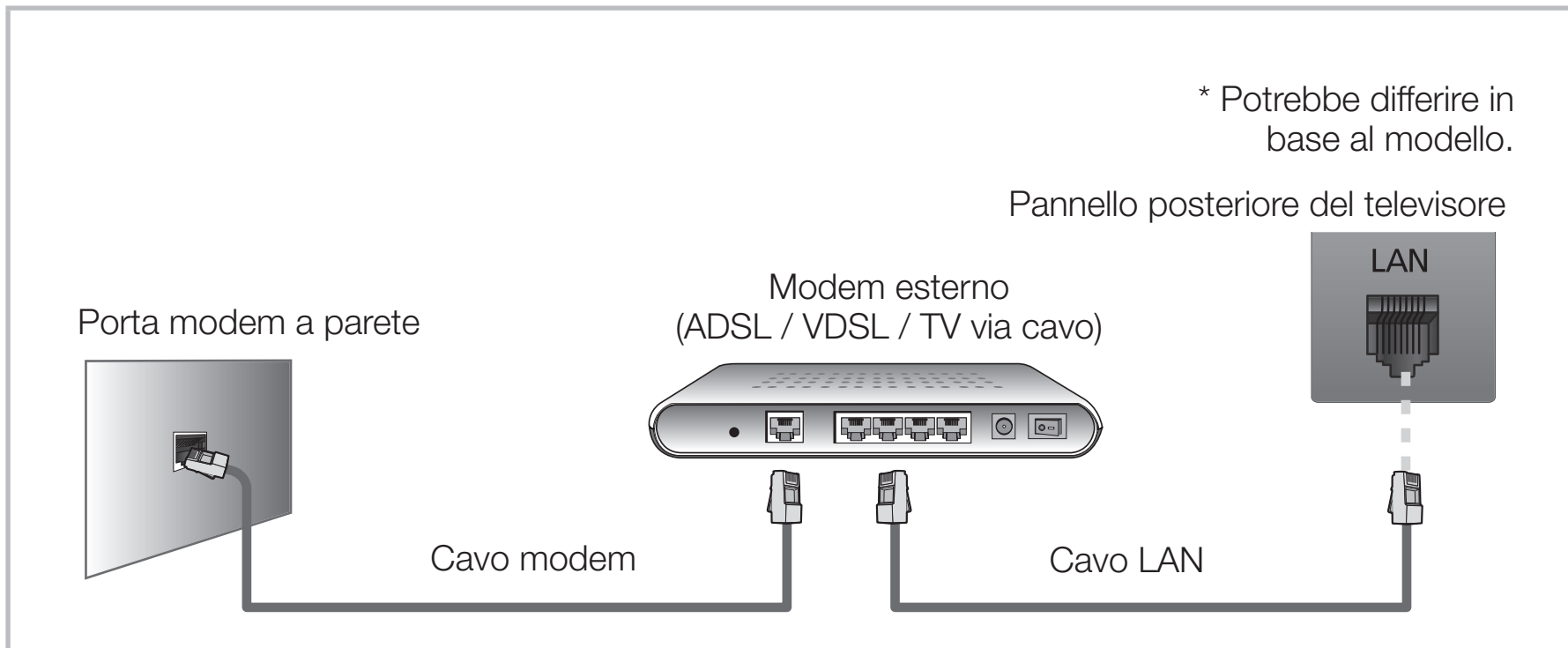

- E' possibile collegare il televisore alla LAN connettendo la porta LAN sul retro del televisore al Router IP collegato a un modem esterno. Per il collegamento usare un cavo LAN. Vedere lo schema riportato sotto.

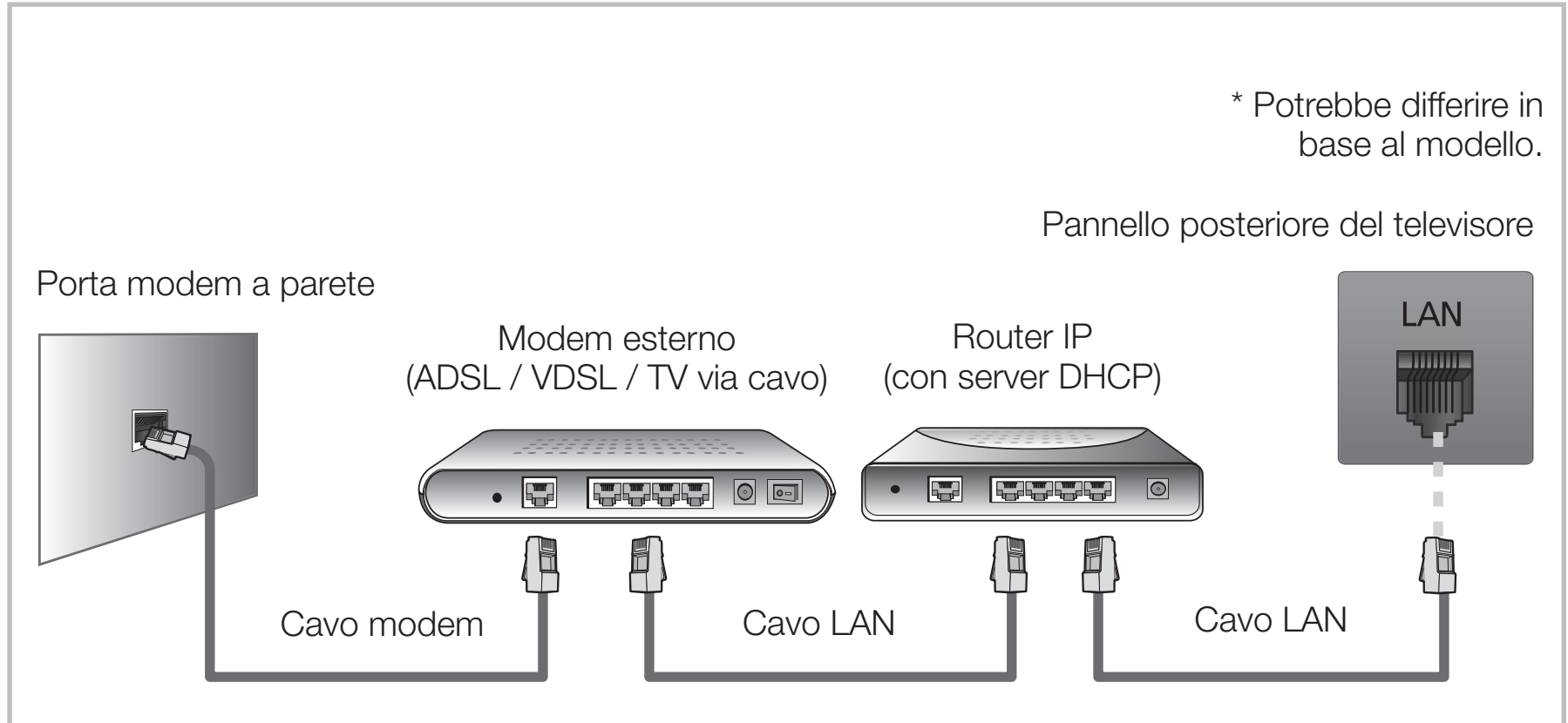

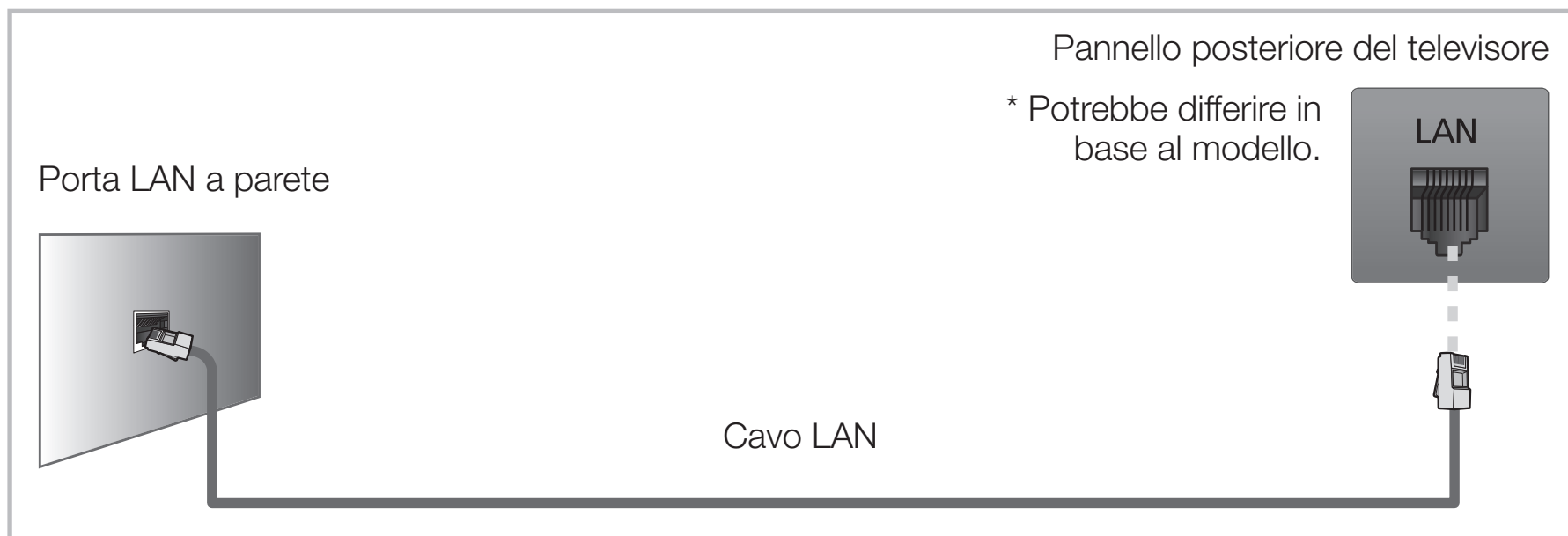

- In base alla configurazione di rete, potrebbe essere possibile collegare il televisore alla LAN connettendo la porta LAN sul retro del televisore direttamente alla presa elettrica a muro mediante un cavo LAN. Vedere lo schema riportato sotto. Notare che la presa a muro è collegata a un modem o un router che potrebbe essere installato in qualsiasi punto dell'abitazione.



- Se la rete richiede un indirizzo IP dinamico, è necessario utilizzare un modem ADSL o un router in grado di supportare il protocollo DHCP (Dynamic Host Configuration Protocol).

Modem e router che supportano il protocollo DHCP forniscono automaticamente indirizzo IP, maschera di sottorete, gateway e DNS necessari al televisore per accedere a Internet, in modo da non costringere l'utente a immetterli manualmente. La maggior parte delle reti domestiche utilizza un indirizzo IP dinamico. Alcune reti richiedono un indirizzo IP statico. Se la rete richiede un indirizzo IP statico, immettere manualmente indirizzo IP, maschera di sottorete, gateway e DNS nella schermata Impostazioni cavo del televisore durante la configurazione della connessione di rete. Per ottenere indirizzo IP, maschera di sottorete, gateway e DNS contattare il proprio Internet Service Provider (ISP). Se si usa un computer basato su Windows, è possibile ottenere tali valori anche via computer.

-  E' possibile utilizzare modem ADSL in grado di supportare il protocollo DHCP se la rete richiede un indirizzo IP statico. I modem ADSL che supportano il protocollo DHCP permettono inoltre di usare indirizzi IP statici.
-  Non supportato se la velocità della rete è inferiore o uguale a 10 Mbps.

■ Connessione di rete wireless

Per collegare il televisore a una rete wireless, è necessario disporre di un router o di un modem wireless e di un adattatore LAN wireless Samsung (modello WIS12ABGNX, WIS09ABGNX) da collegare alla porta USB sul pannello posteriore o laterale del televisore. Vedere la figura riportata sotto.

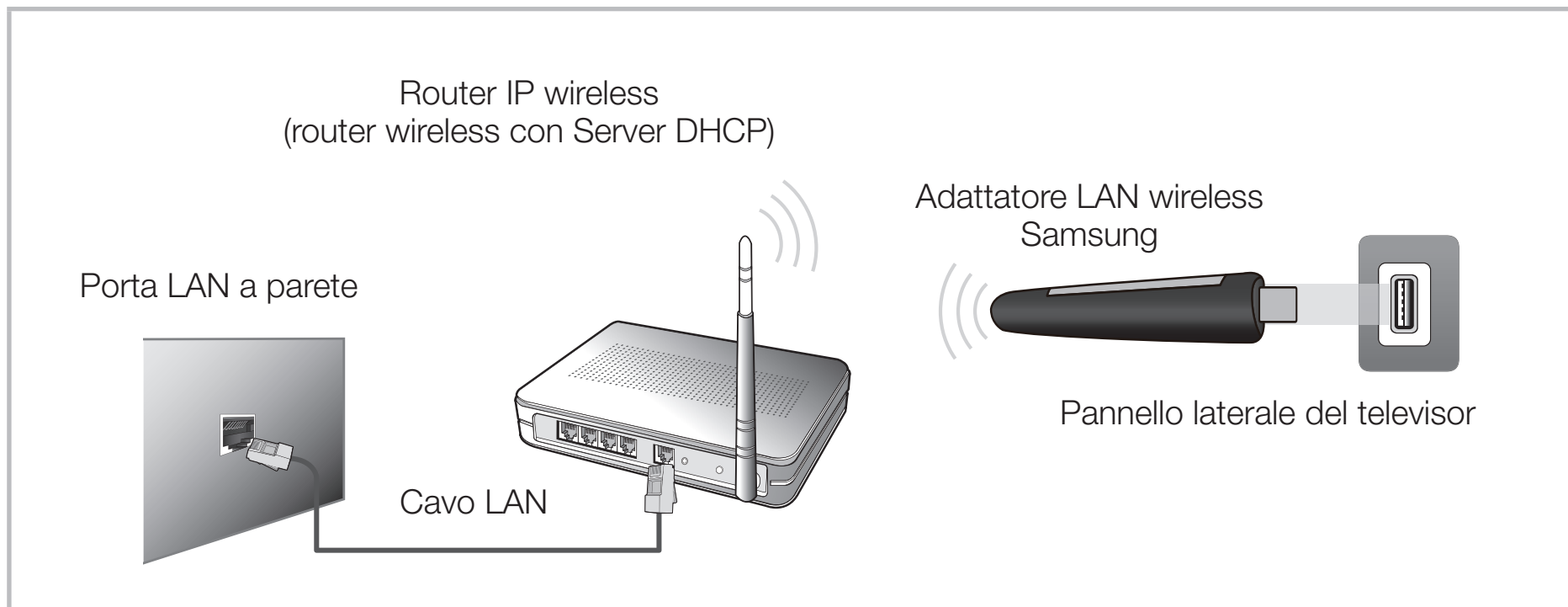

L'adattatore LAN wireless Samsung è in vendita separatamente presso rivenditori autorizzati e siti di Ecommerce. L'adattatore LAN wireless Samsung supporta i protocolli di comunicazione IEEE 802,11 a/b/g e n. Samsung consiglia di utilizzare il protocollo IEEE 802.11n. Riproducendo un video mediante una connessione di rete, la riproduzione potrebbe non essere fluida.

 NOTA

- Per utilizzare una rete wireless è necessario utilizzare l'adattatore LAN wireless Samsung (modello WIS12ABGNX, WIS09ABGNX).
- L'adattatore LAN wireless Samsung e il cavo USB sono venduti separatamente presso rivenditori autorizzati e siti di Ecommerce.

- Per utilizzare una rete wireless, il televisore deve essere collegato a un router IP wireless (router o modem). Se il router IP wireless supporta il protocollo DHCP, il televisore può utilizzare sia un indirizzo DHCP sia un indirizzo IP statico per collegarsi alla rete in modalità wireless.
- Selezionare un canale per il Router IP wireless che non sia attualmente utilizzato. Se il canale impostato per il router IP wireless è attualmente utilizzato da un altro dispositivo vicino, ciò comporterà interferenze e le comunicazioni potrebbero interrompersi.
- Sistemi di sicurezza diversi da quelli sotto elencati non sono compatibili con il televisore.

- Selezionando la modalità HIGH PURE THROUGHPUT (Greenfield) 802.11n con crittografia di tipo WEP o TKIP per il proprio router wireless, i televisori Samsung non supporteranno una connessione conforme alle nuove specifiche di certificazione Wi-Fi.
- Se il proprio router wireless supporta WPS (Wi-Fi Protected Setup), è possibile collegarsi alla rete mediante PBC (Push Button Configuration) o un PIN (Personal Identification Number). WPS configurerà automaticamente l'SSID e la chiave WPA in entrambe le modalità.
- Se il dispositivo non è certificato, potrebbe non connettersi al televisore mediante l'adattatore LAN wireless Samsung.
- Verificare che il televisore sia spento prima di collegare l'Adattatore LAN Wireless Samsung.

- Metodi di connessione: E' possibile impostare la connessione alla rete wireless seguendo la procedura sottostante.
 - Impostazione automatica (mediante la funzione Ricerca rete automatica)
 - Impostazione manuale
 - **WPS(PBC)**
- L'adattatore LAN wireless Samsung potrebbe non essere riconosciuto in caso di connessione mediante hub USB o cavo di prolunga USB diverso da quello fornito.

Avviso

In caso di collegamento del televisore con un adattatore LAN wireless Samsung, alcuni canali potrebbero visualizzare le immagini in modo anomalo o presentare scariche statiche. In tal caso, stabilire una connessione utilizzando uno dei seguenti metodi oppure collegare l'adattatore LAN wireless Samsung mediante un cavo USB in un luogo non soggetto a radiointerferenze.

Metodo 1

Mediante l'adattatore angolare USB. Per collegare l'adattatore LAN wireless Samsung mediante un adattatore angolare USB, seguire questi passaggi:

1. Collegare l'adattatore angolare USB all'adattatore LAN wireless Samsung.
2. Collegare l'altra estremità dell'adattatore angolare alla porta USB.



* La posizione della porta può differire in base al modello.

Mediante un cavo di prolunga

Per collegare nuovamente l'adattatore LAN wireless Samsung mediante un cavo di prolunga, seguire questi passaggi:

1. Collegare il cavo di prolunga alla porta USB.
2. Collegare il cavo di prolunga all'adattatore LAN wireless Samsung.
3. Fissare l'adattatore LAN wireless Samsung in alto sul retro del televisore mediante nastro biadesivo.

 Allo scopo di evitare interferenze tra l'adattatore e il sintonizzatore, installare l'adattatore LAN wireless Samsung in un'area libera da interferenze.

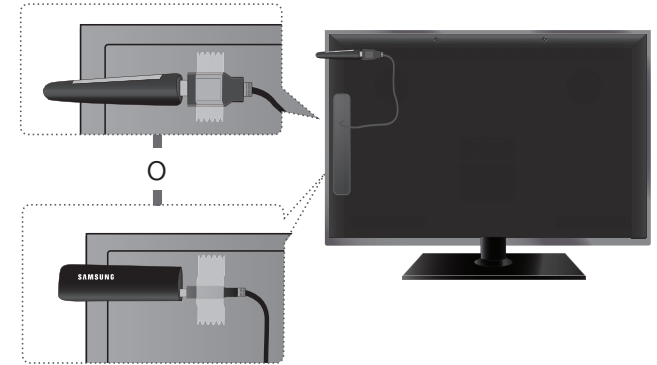

* La posizione della porta può differire in base al modello.



■ Impostazioni di rete

 **MENU**  → **Rete** → **Impostazioni di rete** → **ENTER** 

E' possibile impostare una connessione di rete wireless o cablata.

 Per informazioni dettagliate sulle impostazioni di reti cablate o wireless, vedere rispettivamente le sezioni "Impostazione di rete via cavo" e "Impostazione di rete wireless" in questo manuale.

■ Stato rete

 MENU  → Rete → Stato rete → ENTER 

E' possibile verificare lo stato corrente della rete e di Internet.

❏ Impostazione di rete via cavo

per LED Serie 6

■ Impostazione di rete via cavo (Automatica)

 Quando si collega il cavo LAN, viene visualizzata la schermata a comparsa per l'impostazione della rete cablata.

Utilizzare l'opzione Automatic Network Setup per collegare il televisore a una rete che supporti DHCP. Per impostare automaticamente la connessione di rete via cavo del televisore, seguire questi passaggi:

Procedura per l'impostazione automatica

1. Accedere alla schermata **Impostazioni di rete**.
2. Selezionare **Avvio**.
3. Comparirà la schermata di connessione della rete, dopo la quale l'impostazione di rete sarà completata.

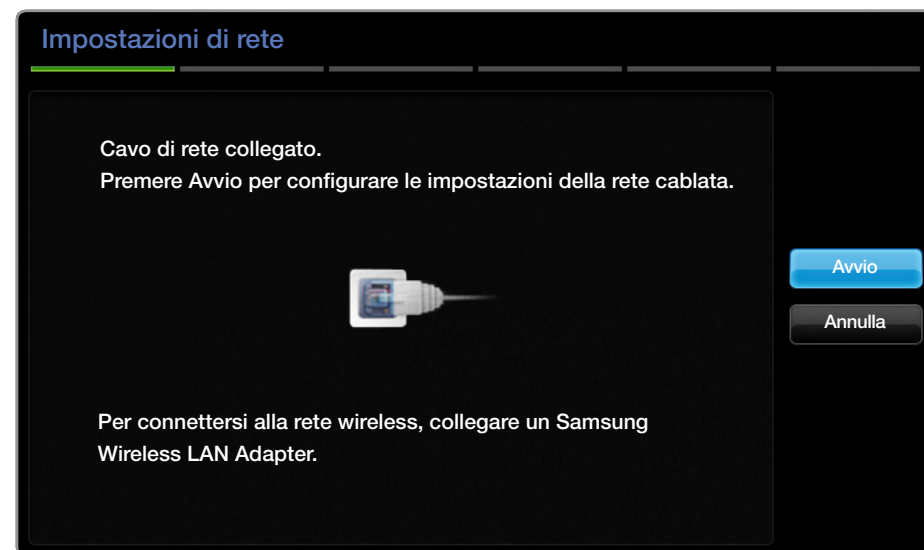

- ☞ Se la procedura di impostazione automatica non è andata a buon fine, verificare la connessione della porta LAN.
- ☞ Se non si riesce a reperire le impostazioni per la connessione di rete o si desidera eseguire una connessione manuale, impostarla su Manuale. Vedere il paragrafo “Procedura per l'impostazione manuale”.

■ **Impostazione di rete via cavo (Manuale)**

Utilizzare l'opzione Manual Network Setup per collegare il televisore a una rete che richieda un indirizzo IP statico.

Ottenere le impostazioni per la connessione di rete

Per ottenere le impostazioni per la connessione di rete sulla maggior parte dei computer basati su Windows, seguire questi passaggi:

1. Cliccare con il tasto destro del mouse sull'icona Rete in basso a destra dello schermo.
2. Nel menu a comparsa, cliccare su Stato.
3. Nella finestra di dialogo, cliccare sulla scheda Supporto.
4. Nella scheda Supporto, cliccare su Dettagli. Sullo schermo vengono visualizzate le impostazioni per la connessione di rete.

Procedura per l'impostazione manuale

Per impostare manualmente la connessione di rete via cavo del televisore, seguire questi passaggi:

1. Seguire i passaggi 1 e 2 della “Procedura per l'impostazione automatica”.
2. Selezionare **Impostaz. IP** nella schermata di test della rete.
3. Impostare **Impostaz. IP** su **Immetti manualmente**.
4. Premere ▼ per passare al primo campo da compilare.
5. Immettere le impostazioni **Indirizzo IP**, **Masc sottorete**, **Gateway** e **Server DNS**. Per digitare i numeri utilizzare i tasti numerici, per spostarsi fra i campi utilizzare i tasti freccia.
6. Al termine, premere **OK**.
7. Comparirà la schermata di connessione della rete, dopo la quale l'impostazione di rete sarà completata.

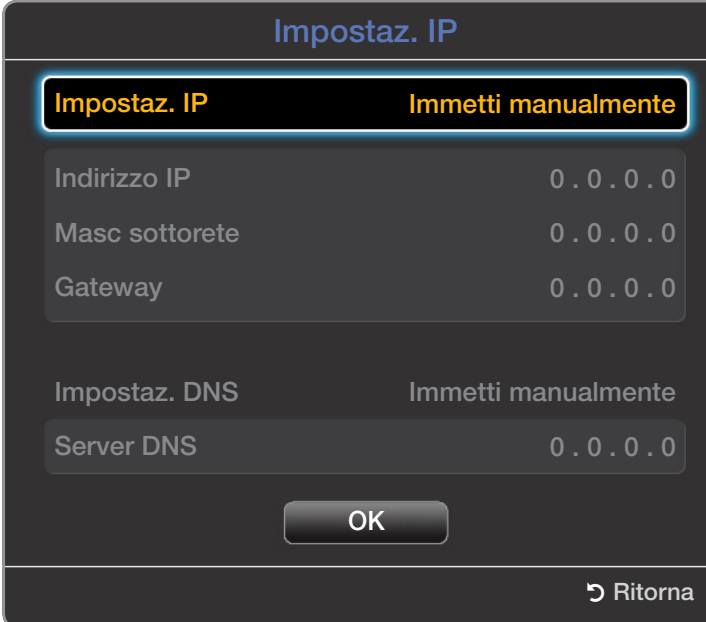

The screenshot shows a dark-themed menu titled "Impostaz. IP". At the top, there are two options: "Impostaz. IP" (highlighted with a blue glow) and "Immetti manualmente". Below these are three input fields: "Indirizzo IP" (0.0.0.0), "Masc sottorete" (0.0.0.0), and "Gateway" (0.0.0.0). Further down, there is a section for "Impostaz. DNS" with the option "Immetti manualmente" and a "Server DNS" field (0.0.0.0). At the bottom, there is an "OK" button and a "Ritorna" button with a back arrow icon.

Lista di controllo per la mancata connessione di rete via cavo

Nel caso la connessione di rete via cavo non sia riuscita, applicare le seguenti informazioni ad ogni problema riscontrato.

| Problemi | Soluzioni e spiegazioni |
|------------------------------------------|-------------------------------------------------------------------------------------------------------------------------------------------------------------------------------------------------------------------------------------------------------------------------------------------------------------------------------------------------------------------------------------|
| Cavo di rete non trovato. | <ul style="list-style-type: none">• Verificare che il cavo di rete sia inserito.• In caso affermativo, verificare che il router sia acceso e, in questo caso, provare a spegnerlo e a riaccenderlo. |
| Impostazione automatica IP non riuscita. | <p>Eseguire la seguente procedura per impostare automaticamente l'indirizzo IP, oppure impostarlo manualmente selezionando Impostaz. IP.</p> <ul style="list-style-type: none">• Verificare che il server DHCP sia attivato sul router, quindi collegare e ricollegare il router.• Contattare l'Internet Service Provider per ulteriori informazioni. |

| Problemi | Soluzioni e spiegazioni |
|---------------------------------------------------------------------------------|------------------------------------------------------------------------------------------------------------------------------------------------------------------------------------------------------------------------------------------------------------------------------------------------------------------|
| Impossibile collegarsi alla rete. | <ul style="list-style-type: none">• Verificare che l'indirizzo IP sia impostato correttamente in Impostaz. IP.• Contattare l'Internet Service Provider per ulteriori informazioni. |
| La connessione alla rete locale è riuscita ma manca il collegamento a Internet. | <ul style="list-style-type: none">• Verificare che il cavo LAN Internet sia correttamente collegato alla porta LAN del router.• Verificare le impostazioni DNS in Impostaz. IP.• Se il problema persiste, contattare l'Internet Service Provider per accedere a Internet. |
| Impostazione di rete completata, ma impossibile connettersi a Internet. | <ul style="list-style-type: none">• Verificare che il router sia connesso a Internet.• Se il problema persiste, contattare l'Internet Service Provider per accedere a Internet. |

❏ Impostazione di rete wireless

per LED Serie 6

■ Impostazione di rete wireless (Automatica)



La maggior parte delle reti wireless dispone di un ulteriore sistema di sicurezza che utilizza l'accesso alla rete tramite dispositivi per la trasmissione di un codice di sicurezza crittografato denominato Chiave di sicurezza o di accesso. La chiave di sicurezza è basata su passphrase, tipicamente una parola o una serie di lettere e numeri di una lunghezza specifica da immettere quando si configurano le impostazioni di sicurezza della rete wireless. Utilizzando questo metodo per l'impostazione della connessione di rete, e avendo specificato una Chiave di sicurezza per accedervi, verrà chiesta una passphrase durante la procedura di impostazione.



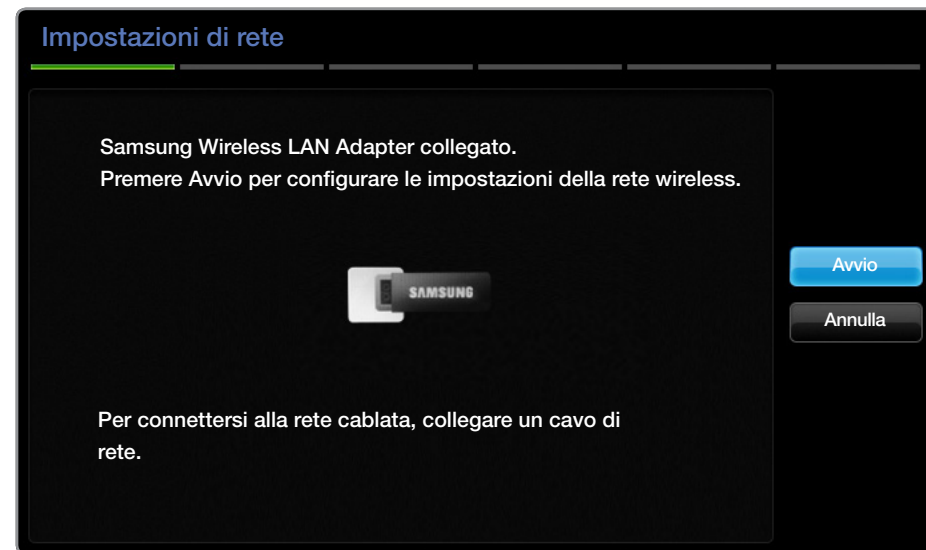

 Quando si collega l'adattatore LAN wireless Samsung, viene visualizzata la schermata a comparsa per l'impostazione della rete wireless.

Procedura per l'impostazione automatica

1. Accedere alla schermata **Impostazioni di rete**.
2. Selezionare **Avvio**.
3. La funzione Rete ricerca le reti wireless disponibili. Al termine, verrà visualizzato l'elenco delle reti disponibili.



4. Nell'elenco delle reti, premere il tasto ▲ o ▼ per selezionarne una, quindi premere il tasto **ENTER** .
-  Se il router wireless è impostato su Hidden (Nascosto), sarà necessario selezionare **Aggiungi rete** e digitare correttamente il nome della rete e la Chiave sicur per stabilire la connessione.

5. Alla comparsa della finestra Sicurezza, andare al passaggio 6. Se è stato selezionato un router wireless sprovvisto di chiave di sicurezza, andare al passaggio 7.
6. Per impostare la chiave di sicurezza per il router, digitarla (Sicurezza o PIN).
 -  Nel digitare la chiave (Sicurezza o PIN), utilizzare i tasti ▲/▼/◀/▶ per selezionare i numeri/caratteri. Premere **ENTER**  per inserire i caratteri.
 -  Dovrebbe essere possibile reperire la passphrase in una delle schermate di configurazione usate per impostare il router o il modem.
7. Comparirà la schermata di connessione della rete, dopo la quale l'impostazione di rete sarà completata.
 -  Se non si riesce a impostare la Chiave (Sicurezza o PIN), selezionare **Riprova** o **Impostaz. IP**.
 -  Se si desidera eseguire la connessione manualmente, selezionare **Impostaz. IP**. Vedere il paragrafo “Procedura per l'impostazione manuale”.

■ **Impostazione di rete wireless (Manuale)**

Utilizzare l'opzione Manual Network Setup per collegare il televisore a una rete che richieda un indirizzo IP statico.

Ottenere le impostazioni per la connessione di rete

Per ottenere le impostazioni per la connessione di rete sulla maggior parte dei computer basati su Windows, seguire questi passaggi:

1. Cliccare con il tasto destro del mouse sull'icona Rete in basso a destra dello schermo.
2. Nel menu a comparsa, cliccare su Stato.
3. Nella finestra di dialogo, cliccare sulla scheda Supporto.
4. Nella scheda Supporto, cliccare su Dettagli. Sullo schermo vengono visualizzate le impostazioni per la connessione di rete.

Procedura per l'impostazione manuale

Per impostare manualmente la connessione di rete via cavo del televisore, seguire questi passaggi:

1. Seguire i passaggi 1 e 7 della “Procedura per l'impostazione automatica”.
2. Selezionare **Impostaz. IP** nella schermata di test della rete.
3. Impostare **Impostaz. IP** su **Immetti manualmente**.
4. Premere ▼ per passare al primo campo da compilare.
5. Immettere le impostazioni **Indirizzo IP, Masc sottorete, Gateway** e **Server DNS**. Per digitare i numeri utilizzare i tasti numerici, per spostarsi fra i campi utilizzare i tasti freccia.
6. Al termine, premere **OK**.
7. Comparirà la schermata di connessione della rete, dopo la quale l'impostazione di rete sarà completata.

■ Impostazione di rete wireless (WPS(PBC))

Se il router è dotato di un tasto PBC (WPS), seguire questi passaggi:

1. Accedere alla schermata **Impostazioni di rete**.
2. Selezionare **Avvio**.
3. La funzione Rete ricerca le reti wireless disponibili. Al termine, verrà visualizzato l'elenco delle reti disponibili.
4. Selezionare **WPS(PBC)**.
5. Premere il tasto WPS (PBC) sul router entro 2 minuti. Il televisore acquisirà automaticamente tutte le impostazioni di rete di cui necessita e si collegherà alla rete.
6. Comparirà la schermata di connessione della rete, dopo la quale l'impostazione di rete sarà completata.

Lista di controllo per la mancata connessione di rete wireless

Nel caso la connessione di rete wireless non sia riuscita, applicare le seguenti informazioni ad ogni problema riscontrato.

| Problemi | Soluzioni e spiegazioni |
|------------------------------------------|----------------------------------------------------------------------------------------------------------------------------------------------------------------------------------------------------------------------------------------------------------------------------------------------------------------------------------------------------------------------------------------------------------------------------------------------------------------------------------------|
| Mancata connessione di rete wireless. | <ul style="list-style-type: none">• Non è stato selezionato il router wireless. Accedere a Impostazioni di rete per selezionare il router.• E' necessario disporre dell'adattatore LAN wireless Samsung per poter utilizzare una rete wireless.• Verificare che il televisore sia collegato a un router IP wireless. |
| Impostazione automatica IP non riuscita. | <ul style="list-style-type: none">• Eseguire la seguente procedura per impostare automaticamente l'indirizzo IP, oppure impostarlo manualmente selezionando Impostaz. IP.• Verificare che il server DHCP sia attivato sul router, quindi collegare e ricollegare il router.• Verificare la necessità di inserire una chiave di sicurezza per utilizzare il router.• Contattare l'Internet Service Provider per ulteriori informazioni. |

| Problemi | Soluzioni e spiegazioni |
|---------------------------------------------------------------------------------|------------------------------------------------------------------------------------------------------------------------------------------------------------------------------------------------------------------------------------------------------------------------------------------------------------------|
| Impossibile collegarsi al router wireless. | <ul style="list-style-type: none">• Verificare che il router sia acceso e, in questo caso, provare a spegnerlo e a riaccenderlo.• Verificare la necessità di inserire una chiave di sicurezza per utilizzare il router. |
| Impossibile collegarsi alla rete. | <ul style="list-style-type: none">• Verificare che l'indirizzo IP sia impostato correttamente in Impostaz. IP.• Verificare la necessità di inserire una chiave di sicurezza per utilizzare il router.• Contattare l'Internet Service Provider per ulteriori informazioni. |
| La connessione alla rete locale è riuscita ma manca il collegamento a Internet. | <ul style="list-style-type: none">• Verificare che il cavo LAN Internet sia correttamente collegato alla porta LAN del router.• Verificare le impostazioni DNS in Impostaz. IP.• Se il problema persiste, contattare l'Internet Service Provider per accedere a Internet. |
| Impostazione di rete completata, ma impossibile connettersi a Internet. | <ul style="list-style-type: none">• Verificare che il router sia connesso a Internet.• Se il problema persiste, contattare l'Internet Service Provider per accedere a Internet. |

Se il televisore non riesce a stabilire una connessione a Internet

Il televisore potrebbe non essere in grado di collegarsi a Internet perché l'ISP ha registrato in modo permanente l'indirizzo MAC (un numero di identificazione univoco) del PC o del modem in uso; ciò consente l'autenticazione dell'utente a ogni accesso a Internet in modo da evitare l'accesso non autorizzato. Poiché il televisore ha un indirizzo MAC diverso, l'ISP non è in grado di autenticare il relativo indirizzo MAC, perciò il televisore non sarà in grado di connettersi.

In questo caso, chiedere all'ISP le procedure per collegare dispositivi diversi dal PC (per esempio il televisore) a Internet.

Se l'Internet Service Provider richiede un ID o una password per il collegamento a Internet, il televisore potrebbe non essere in grado di collegarsi. In questo caso, digitare l'ID o la password durante l'accesso a Internet.

La connessione Internet potrebbe interrompersi a causa di un problema di firewall. In questo caso, contattare l'Internet Service Provider.

Se non è possibile collegarsi a Internet anche dopo avere seguito le procedure descritte dall'Internet Service Provider, contattare Samsung Electronics.

Gestione dei dispositivi collegati alla rete

per LED Serie 6

■ Impostazioni AllShare

 **MENU**  → **Rete** → **Impostazioni AllShare** → **ENTER** 

Impostare se consentire o meno a un dispositivo connesso in rete, per es. uno smartphone o un tablet, di condividere i contenuti o controllare il televisore mediante una applicazione scaricata sul dispositivo. Per informazioni sulla configurazione delle opzioni, vedere la sezione "Uso delle funzioni DLNA".

■ Nome dispositivo

 MENU  → Rete → Nome dispositivo → ENTER 

Modificare il nome del televisore digitandone manualmente i caratteri.

 Viene visualizzata una tastiera a schermo da utilizzare per immettere il nome del televisore mediante telecomando. Per esempio, per modificare il nome in Samsung TV, premere ogni carattere mediante i tasti ▲/▼/◀/▶, quindi selezionare **Fatto**.

Esecuzione dell'impostazione iniziale

Impostazione

 **MENU**  → **Sistema** → **Impostazione** → **ENTER** 

Configurare i canali e l'ora durante la prima impostazione del televisore o in caso di reset.

 Per informazioni dettagliate sull'opzione di **Impostazione**, vedere il Manuale dell'utente alla sezione “Impostazione iniziale”.

☐ Impostazione dell'orario

■ Ora

 **MENU**  → **Sistema** → **Ora** → **ENTER** 

L'ora corrente appare ogni volta che si preme il tasto **INFO**.

- **Orologio**: L'impostazione dell'ora serve per utilizzare le funzioni timer del televisore.

 Se il cavo di alimentazione viene scollegato, è necessario impostare nuovamente l'orologio.

Modalità orologio: E' possibile impostare manualmente o automaticamente l'orario corrente.

– **Auto**: Impostare automaticamente l'ora corrente utilizzando l'orario inviato dalla trasmissione digitale.

 Per l'impostazione automatica dell'orario è necessario collegare l'antenna o il cavo.

– **Manuale**: Impostare manualmente l'ora corrente.

 In base all'emittente e al segnale trasmesso, l'impostazione automatica dell'orario potrebbe non essere corretta. In questo caso, impostare l'orario manualmente.

Imposta Ora: Imposta la **Data** e l'**Ora**.

 Disponibile solo quando **Modalità orologio** è impostata su **Manuale**.

 E' possibile impostare la **Data** e l'**Ora** anche premendo i tasti numerici del telecomando.

Fuso orario (in base alla nazione): Selezionare il fuso orario della propria zona. 

 Questa funzione è disponibile solo quando **Modalità orologio** è impostata su **Auto**.

 Selezionando **Manuale** in **Fuso orario**, le opzioni **GMT** e **DST** verranno attivate.

Impostazione Timer stand-by

 MENU  → Sistema → Ora → Timer stand-by → ENTER 

- **Timer stand-by** : Spegne automaticamente il televisore dopo il periodo di tempo preimpostato. (30, 60, 90, 120, 150 e 180 minuti).

 Per annullare il **Timer stand-by**, selezionare **Off**.

❏ Impostazione del Timer di accensione / spegnimento

 MENU  → Sistema → Ora → Timer accensione <0> Timer spegnimento
→ ENTER 

- **Timer spegnimento1 / Timer spegnimento2 / Timer spegnimento3:**

Possono essere impostate tre diverse opzioni del Timer. E' prima necessario impostare l'orologio.

- **Impostazione:** Selezionare **Off, 1 volta, Ogni gg, Lun~Ven, Lun~Sab, Sab~Dom** o **Manuale** in base alle proprie preferenze. Selezionando **Manuale**, è possibile impostare il giorno che si desidera attivare il timer.

 Il simbolo ✓ indica che è stato selezionato il giorno.

- **Ora:** Impostare l'ora e i minuti.
- **Volume:** Impostare il livello del volume desiderato.

- **Sorgente**: Per selezionare la sorgente del contenuto da riprodurre all'accensione del televisore. E' possibile:
 - Selezionare **TV** perché il televisore visualizzi all'accensione uno specifico canale trasmesso via cavo o antenna.
 - Selezionare **USB** perché il televisore riproduca all'accensione foto o file audio memorizzati su un dispositivo USB.
 - Selezionare come sorgente il ricevitore STB collegato al televisore in modo che all'accensione il televisore visualizzi un canale proveniente dal ricevitore STB.
-  Il dispositivo USB deve essere collegato al televisore prima di selezionare la sorgente **USB**.

- ☞ Selezionando una sorgente diversa da **TV** o **USB**, è necessario:
 - disporre di un ricevitore via cavo o satellitare (STB) collegato a quella sorgente
 - Impostare il ricevitore STB sul canale che si desidera visualizzare all'accensione del televisore
 - Lasciare acceso l'STB.
- ☞ Selezionando una sorgente diversa da **TV** o **USB**, le opzioni Antenna e Canale non saranno più disponibili.

- **Antenna** (quando la **Sorgente** è impostata su **TV**): Selezionare **ATV** o **DTV**.
- **Canale** (quando la **Sorgente** è impostata su **TV**): Selezionare il canale desiderato.

- **Musica / Foto** (quando la **Sorgente** è impostata su **USB**): Selezionare una cartella nel dispositivo USB contenente i file musicali o le immagini da riprodurre quando il televisore si accende automaticamente.

 **NOTA**

- Se sul dispositivo USB non sono presenti file musicali, oppure la cartella contenente file musicali non è selezionata, l'opzione Timer non funziona correttamente.
- Nel caso ci sia una sola foto memorizzata sul dispositivo USB, la funzione Slide Show non è disponibile.
- Se il nome della cartella è troppo lungo, la cartella non è selezionabile.

- A ogni dispositivo USB utilizzato viene assegnata una cartella. In caso di più dispositivi USB, verificare che le cartelle assegnate a ogni USB abbiano nomi diversi.
- Si consiglia di utilizzare una chiavetta USB e un lettore di schede in caso d'uso della funzione **Timer accensione**.
- La funzione **Timer accensione** potrebbe non essere utilizzabile con dispositivi USB dotati di batteria interna, lettori MP3 o PMP prodotti da alcuni costruttori poiché tali dispositivi impiegano molto tempo per essere riconosciuti.

- **Timer spegnimento 1 / Timer spegnimento 2 / Timer spegnimento 3:**

Possono essere impostate tre diverse opzioni per il Timer di spegnimento. E' prima necessario impostare l'orologio.



Impostazione: Selezionare **Off, 1 volta, Ogni gg, Lun~Ven, Lun~Sab, Sab~Dom** o **Manuale** in base alle proprie preferenze. Selezionando **Manuale**, è possibile impostare il giorno che si desidera attivare il timer.

 Il simbolo ✓ indica che è stato selezionato il giorno.

Ora: Impostare l'ora e i minuti.

❑ Blocco dei programmi

■ Sicurezza



 **MENU**  → **Sistema** → **Sicurezza** → **ENTER** 

 Prima della schermata di impostazione compare la schermata di inserimento del PIN.

 Digitare il PIN a 4 cifre. Cambiare il PIN usando l'opzione **Cambia PIN**.

- **Blocco canali (Off / On)**: Bloccare i canali nel menu Canale per impedire a utenti non autorizzati, per esempio i bambini, di guardare programmi non adatti.



 Disponibile solo quando la **Sorgente** è impostata su **TV**.

- **Blocco programma** (in base al paese): Mediante l'inserimento di un PIN a 4 cifre, questa funzione impedisce a utenti non autorizzati, per esempio i bambini, di guardare programmi non adatti. Se il canale selezionato è bloccato, comparirà il simbolo “”.
-  Le voci della funzione **Blocco programma** possono essere diverse in base alla nazione.
- **Cambia PIN**: Modificare la password richiesta per l'impostazione del televisore.

☐ Soluzioni economiche

■ Soluzione Eco

 MENU  → Sistema → Soluzione Eco → ENTER 

- **Risparmio energia (Off / Basso / Medio / Alto / Immagine Off)**  **TOOLS**  :
Questa funzione regola la luminosità del televisore in modo da ridurre il consumo di energia. Selezionando **Immagine Off**, lo schermo viene disattivato, ma l'audio rimane attivo. Per attivare lo schermo premere un tasto qualsiasi, eccetto il tasto di regolazione del volume.

- **Sensore Eco (Off / On)** per LED Serie 6: Per migliorare le impostazioni di risparmio energetico; le impostazioni delle immagini vengono automaticamente adattate all'illuminazione ambientale.

 Regolando il valore **Retroillumin**, il valore **Sensore Eco** verrà impostato su **Off**.

Retroillumin min Quando **Sensore Eco** è impostato su **On**, l'illuminazione minima dello schermo può essere regolata manualmente.

 Se **Sensore Eco** è impostato su **On**, la luminosità del display potrebbe cambiare (diventando leggermente più scura o più chiara) a seconda dell'intensità della luce del locale.

- **No segnale std-by (Off / 15 min / 30 min / 60 min)**: Per ridurre il consumo energetico, impostare il periodo di tempo in cui il televisore rimarrà acceso senza ricevere segnali.

 Disabilitata quando il PC è in modalità risparmio energetico.



- **Spegnimento automatico (Off / On)**: Il televisore si spegne automaticamente se non riceve alcun comando dall'utente per 4 ore consecutive.

 Se l'opzione **Spegnimento automatico** è impostata su **Off**, il televisore rimarrà acceso anche in mancanza di attività da parte dell'utente.



☐ Altre funzioni

■ Lingua



 MENU  → Sistema → Lingua → ENTER 

- **Lingua menu:** Imposta la lingua dei menu.
- **Lingua Teletext** (in base alla nazione): Imposta la lingua desiderata per il servizio Teletext.
 -  La lingua predefinita è l'inglese, nel caso in cui la trasmissione non supporti la lingua selezionata.
- **Lingua preferita (Audio principale / Audio secondario / Sottotitoli principali / Sottotitoli secondari / Teletext principale / Teletext secondario):** Selezionare una lingua, che verrà rilevata come predefinita alla selezione di un canale.
 -  **Teletext principale** e **Teletext secondario** potrebbero non essere supportate in alcune località.

■ Sottotitoli

 MENU  → Sistema → Sottotitoli → ENTER 

Utilizzare questo menu per impostare la modalità **Sottotitoli**.

- **Sottotitoli (Off / On)**: Attiva e disattiva i sottotitoli.
- **Modalità sottotitoli (Normale / Non udenti)**: Imposta la modalità dei sottotitoli.
- **Lingua sottotitoli**: Imposta la lingua dei sottotitoli.
 -  Se il programma che si sta guardando non supporta la funzione **Non udenti**, si attiva automaticamente l'opzione **Normale** anche se è selezionata la modalità **Non udenti**.
 -  La lingua predefinita è l'inglese, nel caso in cui la trasmissione non supporti la lingua selezionata.

■ Testo digitale (Disabilita / Abilita)

(solo UK)

 **MENU**  → **Sistema** → **Testo digitale** → **ENTER** 

Se il programma è trasmesso con testo digitale, questa funzione è attivata.

MHEG (Multimedia and Hypermedia Information Coding Experts Group)



Standard internazionale per i sistemi di codifica dei dati usati in multimedia e hypermedia. E' un sistema più complesso rispetto al formato MPEG in quanto include collegamenti a dati ipermediali come immagini fisse, caratteri, animazione, grafica e video, oltre ai dati multimediali. E' una tecnologia interattiva con vari campi d'applicazione quali sistemi VOD (Video-On-Demand), ITV (Interactive TV), EC (Electronic Commerce), teleformazione, teleconferenze, librerie digitali e giochi in rete.

■ Prot. Auto. dopo.

 MENU  → Sistema → Prot. Auto. dopo. → ENTER 

- **Prot. Auto. dopo. (Off / 2 ore / 4 ore / 8 ore / 10 ore)**: Se lo schermo rimane inattivo visualizzando una immagine fissa per un certo periodo di tempo definito dall'utente, lo screen saver si attiva per evitare la formazione di immagini residue.

■ Generale

 MENU  → Sistema → Generale → ENTER 

- **Modalità gioco (Off / On):** Durante la connessione a una console per videogiochi come PlayStation™ o Xbox™, il gioco sarà più realistico selezionando la modalità gioco.

 NOTA

- Precauzioni e limitazioni per la modalità gioco
 - Per scollegare una console per videogiochi e collegare un altro dispositivo esterno, impostare **Modalità gioco** su **Off** nel menu di impostazione.
 - Visualizzando il menu TV in **Modalità gioco** si potrebbe verificare un leggero sfarfallio.

- La funzione **Modalità gioco** non è disponibile in modalità **TV**.
- Dopo il collegamento della console di gioco, impostare **Modalità gioco** su **On**. Purtroppo potrebbe verificarsi una riduzione nella qualità delle immagini.
- Se la **Modalità gioco** è impostata su **On**:
 - La **Modalità immagine** è impostata su **Standard** e la **Modalità audio** è impostata su **Film**.
- **Blocco pannello (Off / On)**: Blocca o sblocca tutti i tasti sul pannello.
- **Logo di avvio (Off / On)**: Visualizza il logo Samsung all'accensione del televisore.

■ DivX® Video On Demand

 **MENU**  **Sistema**  **DivX® Video On Demand**  **ENTER** 

Mostra il codice di registrazione autorizzato per il televisore. Collegandosi al sito web DivX e registrandosi con il codice di registrazione a 10 cifre, è possibile scaricare il file di attivazione VOD.

Riproducendolo mediante **Video**, la registrazione risulterà completata.

 Per ulteriori informazioni su VOD DivX®, visitare il sito <http://vod.divx.com>.

■ Interfaccia comune



 MENU  → Sistema → **Interfaccia comune** → ENTER 

- **Menu CI**: Permette all'utente di accedere al menu del modulo CAM. Selezionare il Menu CI in base alla scheda PC.
 - **Transcodifica video WEBCAM**: E' possibile configurare le impostazioni per la transcodifica dei codec video automaticamente dalla CAM. Impostare l'opzione su **Off** per non utilizzare tale funzione.
-  E' necessario utilizzare una CAM in grado di supportare la transcodifica dei codec video.

- **Info sull'applicazione:** Visualizza le informazioni relative al modulo CAM inserito nell'alloggiamento CI e nella "SCHEDA CI o CI+" inserita nel modulo CAM. È possibile installare il modulo CAM in qualsiasi momento, a televisore acceso o spento.
 1. Acquistare il modulo CI CAM presso il rivenditore locale o via telefono.
 2. Inserire saldamente la "SCHEDA CI o CI+" nel modulo CAM nella direzione indicata dalla freccia.
 3. Inserire il modulo CAM con la "SCHEDA CI o CI+" nell'alloggiamento common interface, nella direzione indicata dalla freccia, in modo che sia parallela.
 4. Verificare la visione dell'immagine su un canale a segnale criptato.

☐ Menu Supporto



■ e-Manual

 MENU  → **Supporto** → **e-Manual** → ENTER 

E' possibile leggere l'introduzione e le istruzioni riguardanti le funzioni memorizzate nel televisore.



 Per informazioni più dettagliate sulla schermata e-Manual, vedere “Come visualizzare il manuale elettronico” nel Manuale utente.



■ Auto diagnosi

 **MENU**  → **Supporto** → **Auto diagnosi** → **ENTER** 

 La funzione **Auto diagnosi** potrebbe richiedere alcuni secondi; questa operazione rientra nel normale funzionamento del televisore.

- **Test immagine (Sì / No)**: Per controllare eventuali problemi di visualizzazione delle immagini.
- **Test audio (Sì / No)**: Usare la melodia predefinita per verificare eventuali problemi audio.

 Se non c'è ritorno audio dagli altoparlanti del televisore, prima di eseguire il test audio verificare che **Selezione altoparlante** sia impostato su **Altoparlante TV** nel menu **Suono**.  per LED Serie 6

 E' possibile ascoltare la melodia durante il test anche se **Selezione altoparlante** è impostato su **Altoparlante esterno** oppure quando l'audio è stato disattivato premendo il tasto **MUTE**.  per LED Serie 6

- **Informazioni sul segnale** (solo canale digitali): La qualità di ricezione dei canali HDTV è perfetta o i canali non sono disponibili. Regolare l'antenna per aumentare la forza del segnale.
- **Reset**: Ripristina tutte le impostazioni ai valori predefiniti tranne le impostazioni di rete.
 - ☞ Prima della schermata di impostazione compare la schermata di inserimento del PIN.
 - ☞ Digitare il PIN a 4 cifre. Cambiare il PIN usando l'opzione **Cambia PIN**.
- **Ricerca e risoluzione guasti**: Se il televisore presenta problemi, consultare questa sezione.
 - ☞ Se tra le varie descrizioni non è riportato il problema riscontrato, contattare il Centro di assistenza clienti Samsung.

■ Aggiornamento software

 MENU  → **Supporto** → **Aggiornamento software** → **ENTER** 

L'**Aggiornamento software** può essere eseguito attraverso il download del più recente firmware dal sito “www.samsung.com” su un dispositivo USB.

Versione corrente-è il software già installato nel televisore.

Installare la versione più recente

- **Tramite USB:** Inserire un'unità USB contenente il file di aggiornamento del firmware scaricato dal sito “www.samsung.com” nel televisore. Fare attenzione a non scollegare l'alimentazione o rimuovere l'unità USB mentre l'aggiornamento è in corso. Al termine dell'aggiornamento del firmware, il televisore si spegnerà e riaccenderà automaticamente. Al termine dell'aggiornamento del software, le impostazioni video e audio modificate torneranno alle impostazioni predefinite. Si consiglia di scrivere le impostazioni in modo da poterle facilmente ripristinare dopo l'aggiornamento.

- **In linea** **per LED Serie 6**: Aggiornamento del software mediante Internet.
 - ☞ Per prima cosa, configurare la rete. Per informazioni dettagliate sulla modalità di configurazione, vedere le istruzioni relative al menu “**Impostazioni di rete**”.
 - ☞ Se la connessione a Internet non funziona correttamente, potrebbe interrompersi. Riprovare. Se il problema persiste, scaricare il file di aggiornamento sul dispositivo USB e riprovare.

- **Tramite canale:** Aggiorna il software mediante il segnale trasmesso.
 - ☞ Se la funzione viene selezionata durante il periodo di trasmissione del software, il software verrà automaticamente ricercato e scaricato.
 - ☞ Il tempo necessario per scaricare il software è determinato dallo stato del segnale.
- **Software alternativo:** Sostituire il software attuale con uno alternativo.
- **Aggiornamento mod Standby (Off / 1 ora dopo / 2 ore dopo / 00:00 / 02:00 / 12:00 / 14:00):** All'orario prestabilito verrà eseguito automaticamente un aggiornamento manuale. Poiché l'alimentazione dell'unità si attiva internamente, lo schermo potrebbe attivarsi per breve tempo. Questo fenomeno può continuare per più di 1 ora, fino al termine dell'aggiornamento software.

■ Contattare Samsung

 **MENU**  → **Supporto** → **Contattare Samsung** → **ENTER** 

Fare riferimento a queste informazioni in caso di funzionamento anomalo del televisore o se si desidera aggiornare il software. E' possibile reperire le informazioni riguardanti i nostri call centre, e come scaricare prodotti e software.

■ Pag. iniz. contenuti

 MENU  → [Supporto](#) → [Pag. iniz. contenuti](#) → ENTER 

E' possibile usufruire di molti utili contenuti.

Uso della funzione 3D

per LED Serie 6

■ 3D

 MENU  → **Immagine** → **3D** → **ENTER** 

Questa entusiasmante nuova funzione consente la visione di contenuti 3D.





 Il log "Full HD 3D Glasses™" indica la compatibilità tra i prodotti di visualizzazione e gli occhiali 3D conformi al formato "Full HD 3D Glasses™", e non indica la qualità dell'immagine di tali prodotti.



Indicazioni specifiche e avvertenze per l'utilizzo di occhiali 3D in ambito domestico



- L'utilizzo degli occhiali 3D è controindicato per i bambini al di sotto dei **6 anni** di età.
- L'utilizzo continuativo degli occhiali 3D deve essere limitato a un tempo massimo orientativamente pari a quello della durata di uno spettacolo cinematografico.
- L'utilizzo degli occhiali 3D deve essere limitato esclusivamente alla visione di contenuti in 3D.
- Gli occhiali 3D devono essere utilizzati contestualmente agli strumenti correttivi della visione (ad es., occhiali da vista/lenti a contatto), qualora abitualmente utilizzati dall'utente.
- E' opportuno interrompere immediatamente la visione in 3D in caso di comparsa di disturbi agli occhi o di malessere generale e, nell'eventualità di persistenza degli stessi, consultare un medico.

- Gli occhiali 3D devono essere tenuti fuori dalla portata dei bambini qualora vi sia la presenza di piccole parti mobili ingeribili.
- La pulizia degli occhiali 3D deve essere fatta utilizzando solo un panno morbido (il panno per la pulizia fornito in dotazione, fibre ultrasottili, flanella di cotone) in quanto la superficie del prodotto e le lenti sono facilmente graffiabili. Durante la pulizia del prodotto non utilizzare acqua, detersivi, prodotti o sostanze chimiche contenenti alcool e solventi.
- L'uso di sostanze disinfettanti può danneggiare il prodotto o comprometterne la funzionalità; è controindicato, pertanto, l'uso promiscuo degli occhiali 3D in caso di infezioni oculari o altre affezioni trasmissibili per contatto (a titolo meramente esemplificativo: congiuntivite, infestazioni del capo ecc...) fino alla completa scomparsa dell'infezione stessa.

- **Modalità 3D:** Selezionare il formato di ingresso 3D.
 - ☞ Per una visione ottimale degli effetti 3D, indossare gli occhiali 3D Active Glasses, quindi selezionare la Modalità 3D dall'elenco sotto riportato.
 - ☞ Per guardare immagini 3D, accendere gli occhiali 3D Active Glasses.

| Modalità 3D | | Funzionamento |
|-----------------------------------------------------------------------------------|--------------|-----------------------------------------------|
|  | Off | Disattiva la funzione 3D. |
|  | 2D → 3D | Modifica una immagine 2D in 3D. |
|  | Side by Side | Visualizza due immagini una vicina all'altra. |
|  | Top & Bottom | Visualizza una immagine sopra l'altra. |

-  Alcuni formati di file potrebbero non supportare la funzione "2D → 3D".
-  Guardando immagini 3D in un ambiente illuminato da lampade a fluorescenza (50Hz ~ 60Hz) o a lunghezza d'onda 3, si potrebbe notare un leggero sfarfallio dello schermo. In questo caso, diminuire l'intensità o spegnere la luce.

- **Prospettiva 3D (-5 ~ +5)**: Regola la prospettiva 3D complessiva di una immagine a schermo.
- **Profondità (1 ~ 10)**: Regola la profondità complessiva.
- **Cambia S/D (Immagine S/D / Immagine D/S)**: Inverte le immagini sinistra e destra.
- **3D → 2D (Off / On)**: Visualizza l'immagine solo per l'occhio sinistro.
 -  Questa funzione non è attiva quando la Modalità 3D è impostata su “”
 - “”.
- **Ottimizz. 3D (-1 ~ +1)**: Regola automaticamente l'immagine generale per offrire un effetto 3D ottimale.

Risoluzione supportata (solo 16:9)

- HDMI

| Sorgente | Risoluzione | Frequenza (Hz) |
|-----------------------------------------------------------------------------------|--------------|---------------------------------------------------|
|  | 1280 x 720p | 50 / 59.94 / 60 Hz |
| | 1920 x 1080i | 50 / 59.94 / 60 Hz |
| | 1920 x 1080p | 23.98 / 24 / 25 / 29.97 / 30 / 50 / 59.94 / 60 Hz |
| Frame Packing | 1280 x 720p | 50 / 59.94 / 60 Hz |
| | 1920 x 1080i | 50 / 59.94 / 60 Hz |
| | 1920 x 1080p | 23.98 / 24 / 25 / 29.97 / 30 Hz |

- Component e DTV

| Sorgente | Risoluzione | Frequenza (Hz) |
|-----------|--------------|---------------------------------------------------|
| Component | 1280 x 720p | 50 / 59.94 / 60 Hz |
| | 1920 x 1080i | 50 / 59.94 / 60 Hz |
| | 1920 x 1080p | 23.98 / 24 / 25 / 29.97 / 30 / 50 / 59.94 / 60 Hz |
| DTV | 1280 x 720p | 50 / 59.94 / 60 Hz |
| | 1920 x 1080i | 50 / 59.94 / 60 Hz |
| | 1920 x 1080p | 25 Hz |

- Video / Foto (in [AllShare Play](#))

Vedere "Formati file [AllShare Play](#) e sottotitoli supportati" alla sezione Altre informazioni.

Come guardare le immagini 3D

- Metodo 1







Alcune modalità 3D potrebbero non essere disponibili a seconda della sorgente dell'immagine.



Per guardare le immagini 3D, indossare gli occhiali 3D Active Glasses e premere il tasto Power sugli occhiali.

1. Premere **MENU** e utilizzare ▲ o ▼ per selezionare **Immagine**, quindi premere **ENTER** .
2. Mediante ▲ o ▼ selezionare **3D**, quindi premere **ENTER** .

3. Mediante ▲ o ▼ selezionare **Modalità 3D**, quindi premere **ENTER** .
 4. Mediante i tasti ◀ o ▶, selezionare la **Modalità 3D** dell'immagine che si desidera vedere.
- Metodo 2
 1. Premere  per vedere le immagini in **3D**.
 2. Per cambiare le impostazioni 3D (per es. **Prospettiva 3D**), premere **MENU**, quindi selezionare **Immagine**.
 3. Andare al passaggio 3 del “Metodo 1” e seguire le istruzioni a partire da quel punto.
 Per uscire dalla modalità **3D**, premere nuovamente .

Prima di utilizzare la funzione 3D...

NOTA

- La **3D Mode** si imposta automaticamente su **Off** quando si accede alle funzioni **AllShare Play** o **e-Manual**.
- In caso di modifica della sorgente d'ingresso, la **3D Mode** viene impostata automaticamente sui valori di configurazione memorizzati.
- Alcune funzioni del menu **Immagine** non sono disponibili in modalità **3D**.
- Gli occhiali 3D Active Glasses di precedenti prodotti Samsung (tipo IR) od occhiali 3D di altri produttori non sono supportati.
- All'accensione del televisore, la visualizzazione ottimale delle immagini 3D potrebbe richiedere del tempo.

- Gli occhiali 3D Active Glasses potrebbero non funzionare in modo adeguato se nelle vicinanze degli occhiali o del televisore è acceso un altro prodotto 3D o un dispositivo elettronico. In caso di problemi, allontanare il più possibile gli altri dispositivi elettronici dagli occhiali 3D Active Glasses.
- Quando si guardano immagini 3D, posizionarsi entro l'angolo e la distanza di visione del televisore. In caso contrario, la visione degli effetti 3D potrebbe non essere ottimale.
- La distanza ideale per la visione del televisore dovrebbe corrispondere ad almeno tre volte l'altezza dello schermo. Si consiglia di guardare le immagini seduti di fronte allo schermo, in modo da avere gli occhi all'altezza dello schermo.
- Se non si riesce a riprodurre un video 3D con un lettore BD, estrarre il disco dal lettore e reinserirlo nuovamente, oppure riavviare il lettore BD.

❑ Uso di Explore 3D

per LED Serie 6

 MENU  → [Supporto](#) → [Pag. iniz. contenuti](#) → ENTER 



Premere il tasto **CONTENT** per selezionare [Explore 3D](#). [Explore 3D](#) consente di esplorare i diversi contenuti 3D.

 Per prima cosa, configurare la rete. Per informazioni dettagliate sulla modalità di configurazione, vedere le istruzioni relative al menu “[Impostazioni di rete](#)”.

 La funzione [Explore 3D](#) potrebbe non essere disponibile in tutte le regioni. 

❑ Uso di Contenuti multimediali

Godetevi le fotografie, la musica e i film salvati su un dispositivo USB Mass Storage Class (MSC).

1. Premere **CONTENT** per selezionare **Media Play / AllShare Play** per LED Serie 6.
2. Premere il tasto ▲/▼ per selezionare il menu desiderato (**Video**, **Foto**, **Musica**), quindi premere **ENTER** .
3. Premere ▲/▼ per selezionare il dispositivo desiderato, quindi premere nuovamente **ENTER** .

❑ Collegamento di un dispositivo USB

1. Accendere il televisore.
2. Collegare un dispositivo USB contenente foto, musica e film alla porta USB sul pannello laterale del televisore.
3. Quando un dispositivo USB viene collegato al televisore, sullo schermo compare una finestra. In questa schermata è possibile selezionare direttamente ciò che si desidera vedere o ascoltare tra **Video, Foto** e **Musica**.

 Utilizzando file multimediali senza licenza, il prodotto potrebbe non funzionare correttamente.

 Alcune cose da sapere prima di utilizzare Contenuti multimediali

- MTP (Media Transfer Protocol) non è supportato.
- Il file system supporta FAT16, FAT32 e NTFS (sola lettura).
- Alcuni dispositivi audio e videocamere digitali USB possono non essere compatibili con questo televisore.

- Contenuti multimediali supporta solo dispositivi USB MSC (Mass Storage Class). MSC (Mass Storage Class) è un dispositivo Bulk-Only Transport. Esempi di MSC sono le unità Thumb e i lettori di schede Flash (le unità HUB USB non sono supportate.) I dispositivi devono essere collegati direttamente alla porta USB del televisore.
- Prima di collegare il dispositivo al televisore, eseguire il backup dei file per prevenire una perdita accidentale o eventuali danni. SAMSUNG non è responsabile di eventuali danni ai file dati o perdite di dati.
- L'unità HDD (Hard Disk Drive) collegata via USB non è supportata.
- Non scollegare il dispositivo USB durante il caricamento.
- Maggiore è la risoluzione dell'immagine, maggiore è il tempo necessario per visualizzarla sullo schermo.
- La risoluzione massima supportata in JPEG è 15360 x 8640 pixel.

- In caso di file non supportati o danneggiati, comparirà il messaggio "Formato file non supportato".
- I file MP3 con DRM precedentemente scaricati da un sito a pagamento non potranno essere riprodotti. Digital Rights Management (DRM) è una tecnologia che supporta la creazione, la distribuzione e la gestione di contenuti in modo completo e integrato, compresa la protezione dei diritti e degli interessi dei fornitori dei contenuti, la prevenzione dalla copia illegale, così come la gestione degli addebiti e dei pagamenti.
- Se un dispositivo USB richiede molta potenza (più di 500mA o 5V), potrebbe non essere supportato.
- Se il televisore non ha ricevuto segnali nel tempo prefissato in **Prot. Auto. dopo.**, si attiverà lo screensaver.
- Le modalità di risparmio energetico di alcuni dischi rigidi possono azzerarsi automaticamente quando queste unità vengono collegate al televisore.

- Se si usa un cavo di prolunga USB, il dispositivo USB potrebbe non essere riconosciuto o i file sul dispositivo potrebbero non essere letti.
- Se il dispositivo USB collegato al televisore non viene riconosciuto, l'elenco dei file sul dispositivo è corrotto o uno dei file in elenco non viene riprodotto, collegare il dispositivo USB al PC, formattare il dispositivo e controllare il collegamento.
- Se un file cancellato dal PC compare nuovamente quando si esegue Contenuti multimediali, utilizzare la funzione “Svuota cestino” sul PC per eliminare in modo permanente il file.
- Contenuti multimediali supporta solo il formato jpeg sequenziale.
- Le funzioni di ricerca scene e miniature non sono supportate per i **Video**.
- Se il numero di file e cartelle salvati su un dispositivo di memoria USB supera i 4000, questi potrebbero non essere visualizzati e potrebbe non essere possibile aprire alcune cartelle.

Scollegamento di un dispositivo USB

- Metodo 1: Mediante il tasto **SOURCE**.
 1. Premere il tasto **SOURCE**.
 2. Selezionare il dispositivo USB desiderato, quindi premere **TOOLS**. Verrà visualizzato il menu **Tools**.
 3. Selezionare **Rimozione sicura USB**, quindi attendere fino all'avvenuto scollegamento del dispositivo USB. E' possibile rimuovere in modo sicuro un dispositivo USB dal televisore.

- Metodo 2: Mediante la pagina home di **Media Play / AllShare Play** **per LED Serie 6**.
 1. Accedere alla pagina home di **Media Play / AllShare Play** **per LED Serie 6**.
 2. Selezionare una categoria, quindi premere **ENTER** .
 3. Selezionare il dispositivo USB desiderato, quindi premere **TOOLS**. Verrà visualizzato il menu **Tools**.
 4. Selezionare **Rimozione sicura USB**, quindi attendere fino all'avvenuto scollegamento del dispositivo USB. E' possibile rimuovere in modo sicuro un dispositivo USB dal televisore.
-  Per rimuovere un dispositivo USB dal televisore, si consiglia l'uso della funzione **Rimozione sicura USB**.





❑ Connessione al PC tramite rete





per LED Serie 6

E' possibile riprodurre sul televisore le immagini, la musica e i video memorizzati sul PC utilizzando una connessione di rete in modalità **AllShare Play**.

- 📄 Web storage e connettività out of home network non sono disponibili.
- 📄 Se si desidera utilizzare **AllShare Play** per riprodurre sul televisore i file salvati sul PC, è necessario scaricare “AllShare PC Software” e il manuale dell'utente dal sito “www.samsung.com”.

1. Per ulteriori informazioni sulla configurazione della rete, vedere ‘Connessione di rete’.
 - E' opportuno che il televisore e il PC siano nella stessa subnet. Le prime 3 parti dell'indirizzo di IP del televisore e del PC devono essere uguali e solo l'ultima parte (l'indirizzo host) deve variare. (per es. Indirizzo IP: 123.456.789.**)

2. Mediante un cavo LAN, collegare il modem esterno e il PC su cui verrà installato il programma AllShare PC Software.
- E' possibile collegare direttamente il televisore al PC senza dover passare tramite un router.
-  Funzioni non supportate quando si effettua il collegamento a un PC tramite rete:
- Le funzioni **Musica sottof attiv** e **Impostazione musica di sottofondo**.
 - Premere i tasti  (REW) o  (FF) durante la riproduzione di un film.
-  Le didascalie incorporate, DivX DRM, Multi-audio, non sono supportate.
-  AllShare PC Software deve essere autorizzato dal programma firewall del PC.

-  Quando si utilizza la modalità **AllShare Play** mediante una connessione di rete, in base alle funzioni del server:
- Il metodo di ordinamento può variare.
 - I tasti  (REW),  (FF) o  (Pausa) potrebbero non funzionare a seconda delle informazioni relative al contenuto.
-  Se attraverso una rete wireless la riproduzione del video dovesse risultare a scatti, si consiglia l'uso di una rete cablata.

Visualizzazione a schermo

Passare al file desiderato mediante i tasti ◀/▶/▲/▼, quindi premere **ENTER** ↵ o ▶ (Riproduci). La schermata può differire a seconda della modalità di accesso utilizzata.

* L'immagine visualizzata potrebbe differire in base al modello.

Informazioni:

E' possibile verificare il nome del dispositivo selezionato, la modalità dei contenuti, il nome del file o della cartella e la pagina.



Informazioni:

E' possibile verificare il nome, la dimensione e la data di creazione del file selezionato.

Sezione Elenco file:





E' possibile confermare i file e i gruppi ordinati in ogni categoria.

Tasti operativi:

- **Riprod.:** Riproduce il file selezionato.
- **Strumenti:** Visualizza il menu delle opzioni.
- **Ritorna:** Passa al passaggio precedente.
- **◀▶/B C Sp pagina:** Sposta la visualizzazione della pagina in alto o in basso.

■ Video

Riproduzione di video

1. Premere ◀/▶/▲/▼ per selezionare il video desiderato tra quelli riportati in elenco.
 2. Premere il tasto **ENTER**  o  (Riproduci).
 - Il file selezionato verrà visualizzato in alto con il relativo tempo di riproduzione.
 - Se le informazioni sulla durata del video non sono disponibili, il tempo di riproduzione e la barra di avanzamento non vengono visualizzati.
 - Durante la riproduzione di un video, è possibile eseguire ricerche utilizzando i tasti ◀ e ▶.
 - E' possibile utilizzare i tasti () (REW) e () (FF) durante la riproduzione.
-  In questa modalità, è possibile visualizzare clip video contenute in un gioco, tuttavia non è possibile riprodurre il gioco stesso.

- Formati sottotitoli supportati

- Esterni

| Nome | Estensione file |
|---------------------------|-----------------|
| MPEG-4 timed text | .ttx |
| SAMI | .smi |
| SubRip | .srt |
| SubViewer | .sub |
| Micro DVD | .sub o .txt |
| SubStation Alpha | .ssa |
| Advanced SubStation Alpha | .ass |
| Powerdivx | .psb |

- Interni

| Nome | Contenitore | Formato |
|---------------------------|-------------|------------------|
| Xsub | AVI | Formato immagine |
| SubStation Alpha | MKV | Formato testo |
| Advanced SubStation Alpha | MKV | Formato testo |
| SubRip | MKV | Formato testo |
| MPEG-4 Timed text | MP4 | Formato testo |

- Formati video supportati

| Estensione file | Contenitore | Codec Video | Risoluzione | Frame rate (fps) | Bit rate (Mbps) | Codec audio |
|-------------------------------------------------------------------------------------------------------------------------------------------------------|-----------------------------------------------------------|-------------------------------------------------------------------------------------------------------------------|-----------------------------------------|------------------|-----------------|-------------------------------------------------------------------------------------------------------------------------|
| *.avi *.mkv *.asf *.wmv *.mp4 *.3gp *.vro *.mpg *.mpeg *.ts *.tp *.trp *.mov *.flv *.vob *.svi *.divx | AVI MKV ASF MP4 3GP VRO VOB PS TS | DivX 3.11/4.x/5.x/6.x MPEG4 SP/ASP H.264 BP/MP/HP Motion JPEG Window Media Video v9 MPEG2 MPEG1 | 1920 x 1080 640 x 480 1920 x 1080 | 6~30 | 30 8 30 | AC3 LPCM ADPCM (IMA, MS) AAC HE-AAC WMA DD+ MPEG (MP3) DTS Core G.711(A-Law, μ-Law) |









Altre limitazioni

- In caso di errore nel contenuto o nel contenitore, non sarà possibile riprodurre il video o la sua riproduzione non sarà corretta.
- Le funzioni audio e video possono non funzionare se i contenuti hanno un bitrate/frame rate standard superiore al Frame/sec compatibile elencato nella tabella precedente.
- Se la Index Table è in errore, la funzione Seek (Jump) non è supportata.
- La riproduzione di un video attraverso la rete potrebbe non funzionare a seconda dello stato della rete stessa. Riproducendo un video mediante una connessione di rete, la riproduzione potrebbe non essere fluida. **per LED Serie 6**
- Alcuni dispositivi USB/fotocamere digitali possono non essere compatibili con il lettore in uso.

| Decoder video | Decoder audio |
|------------------------------------------------------------------------------------------------------------------------------------------------------------------------------------------------------------------|---------------------------------------------------------------------------------------------------------------------------------------|
| <ul style="list-style-type: none">● Supporta fino a H.264, Livello 4.1● H.264 FMO / ASO / RS, VC1 SP / MP / AP L4 e AVCHD non sono supportati.● Il formato GMC non è supportato. | <ul style="list-style-type: none">● WMA 10 Pro supporta fino a 5.1 CH.● L'audio WMA lossless non è supportato. |

■ Foto

Visualizzazione di una foto (o di una proiezione di diapositive)







1. Premere il tasto ◀/▶/▲/▼ per selezionare le foto desiderate tra quelle riportate in elenco.
2. Premere il tasto **ENTER** .
 -  Durante lo slide show, tutti i file in elenco verranno visualizzati nell'ordine impostato.
 -  Premendo il tasto  (Riproduci) nell'elenco file, lo slide show inizierà immediatamente.
 -  Durante una proiezione di diapositive, è possibile regolare la velocità di proiezione mediante i tasti  (REW) o  (FF).
 -  E' possibile spostarsi su un altro file mediante ◀ o ▶.
-  Impostando l'opzione **Musica sottof attiv** la musica viene riprodotta automaticamente durante la visualizzazione di diapositive.

- Formati fotografici supportati

| Estensione file | Tipo | Risoluzione |
|-----------------|------|--------------|
| *.jpg | JPEG | 15360 X 8640 |
| *.bmp | BMP | 1920 X 1080 |
| *.mpo | MPO | 15360 X 8640 |

■ Musica

Riproduzione di file musicali

1. Premere ◀/▶/▲/▼ per selezionare in elenco il brano desiderato.
 2. Premere il tasto **ENTER**  o  (Riproduci).
 - E' possibile utilizzare i tasti  (REW) e  (FF) durante la riproduzione.
-  Visualizza solo i file musicali con estensione supportata. I file con altre estensioni non vengono visualizzati, nemmeno se sono stati salvati sul medesimo dispositivo USB.
-  Se il suono risulta anomalo durante la riproduzione di file musicali, regolare l'**Equalizzatore** nel menu **Suono**. (Un file musicale sovramodulato può causare problemi audio.)



Uso del menu di riproduzione



- Premere ◀/▶ per selezionare il menu desiderato.
 - **Riprod. / Pausa**: per avviare o interrompere un file musicale. In alternativa, premere ▶ o || sul telecomando.
 - **Modalità Ripeti (Off / 1 canzone / Tutto)**: E' possibile riprodurre ripetutamente i brani musicali selezionati.
 - **Mod. casuale (Off / On)**: E' possibile riprodurre la musica in modo casuale.
 - **Modalità audio (Standard / Musica / Film / Voce cristallina / Amplificazione)**: E' possibile regolare le impostazioni audio in base alle proprie preferenze.

- Formati audio supportati

| Estensione file | Tipo | Codec | Nota |
|-------------------------|-------|---------------------|------------------------------------------------------------------------------------------------|
| *.mp3 | MPEG | MPEG1 Audio Layer 3 | |
| *.m4a *.mpa *.aac | MPEG4 | AAC | |
| *.flac | FLAC | FLAC | <ul style="list-style-type: none">• Seek non è supportato. Supporta fino a 2 CH. |
| *.wma | WMA | WMA | <ul style="list-style-type: none">• WMA 10 Pro supporta fino a 5.1 CH. |

❑ Contenuti multimediali - Funzioni aggiuntive

Riproduzione di filmati/brani musicali/foto selezionati

1. Premere **TOOLS** a ogni schermata principale quindi selezionare **Riprod. selez..**
2. Selezionare i file desiderati.
 A sinistra dei file selezionati compare il simbolo di spunta.
3. Premere il tasto ► per selezionare **Riprod..**
 E' possibile selezionare o deselegionare tutti i file premendo **Seleziona tutto / Deseleziona tutto.**

Impostazione della lingua di codifica in Musica

Impostare la lingua di codifica se il testo non è supportato.

1. Premere **TOOLS** nella schermata principale del menu Musica e selezionare **Codifica.**
2. Selezionare la lingua di codifica desiderata.

Menu Opzioni riproduzione Video/Musica/Foto

Durante la riproduzione di un file, premere **TOOLS**.

| Categoria | Funzionamento | Video | Foto | Musica |
|---------------------------------------------------|----------------------------------------------------------------------------------------------------------------------------------------------------------------------------------------------------------------------------------------------------------------------------------------|-------|------|--------|
| Vai a Elenco video / Vai a Elenco foto | Per spostarsi sulla schermata degli elenchi di file. | ✓ | ✓ | |
| Riproduci dall'inizio | Per riavviare un video dall'inizio. | ✓ | | |
| Ricerca titolo | E' possibile spostare l'altro file direttamente. | ✓ | | |
| Ricerca durata | E' possibile ricercare il video mediante i tasti ◀ e ▶ a intervalli di un minuto o immettendo il numero direttamente.  Potrebbe non essere supportata a seconda della sorgente di ingresso in uso. | ✓ | | |
| Modalità Ripeti | E' possibile riprodurre ripetutamente i file selezionati. | ✓ | | |

| Categoria | Funzionamento | Video | Foto | Musica |
|----------------------------|--------------------------------------------------------------------------------------------------------------------------------------------------------|-------|------|--------|
| Dimensione immagine | E' possibile regolare la dimensione dell'immagine in base alle proprie preferenze. | ✓ | | |
| Modalità immagine | E' possibile regolare l'impostazione dell'immagine. | ✓ | ✓ | |
| Modalità audio | E' possibile regolare l'impostazione dell'audio. | ✓ | ✓ | |
| Lingua audio | Se il video dispone di più tracce tra le quali scegliere, è possibile modificare la lingua audio. | ✓ | | |
| Sottotitoli | Questa opzione consente di attivare/ disattivare i sottotitoli. | ✓ | | |
| Impost. sottotitoli | Consente di riprodurre video con i sottotitoli. La funzione è attiva solo quando vengono riprodotti file stream che supportano formati audio multipli. | ✓ | | |

| Categoria | Funzionamento | Video | Foto | Musica |
|--------------------------------------------------------------------------|---------------------------------------------------------------------------------------------------|-------|------|--------|
| Avvia proiezione diapositive / Arresta proiezione diapositive | Consente di avviare o arrestare uno slide show. | | ✓ | |
| Velocità slide show | Durante la proiezione di diapositive è possibile selezionare la velocità di proiezione. | | ✓ | |
| Effetto slide show | Per modificare l'effetto della proiezione durante lo slide show. | | ✓ | |
| Musica sottof attiv / Musica sottof disatt | Durante una proiezione di diapositive è possibile attivare/disattivare la musica di sottofondo. | | ✓ | |
| Impostazione musica di sottofondo | Durante una proiezione di diapositive è possibile selezionare la musica di sottofondo desiderata. | | ✓ | |

| Categoria | Funzionamento | Video | Foto | Musica |
|-----------------------|----------------------------------------------------------------------------|-------|------|--------|
| Zoom | E' possibile ingrandire le immagini a pieno schermo. | | ✓ | |
| Ruota | E' possibile ruotare le immagini a pieno schermo. | | ✓ | |
| Mod. playlist | E' possibile modificare la playlist per riprodurre i brani desiderati. | | | ✓ |
| Riprod. selez. | Per la selezione e la riproduzione di più file. | | | ✓ |
| Informazioni | E' possibile visualizzare le informazioni dettagliate sul file riprodotto. | ✓ | ✓ | ✓ |

❑ Uso delle funzioni DLNA

per LED Serie 6

È possibile riprodurre contenuti multimediali compresi video, foto e musica memorizzati sul cellulare o su altri dispositivi (per es il PC) e controllarli sul televisore mediante la rete.

- 📖 Web storage e connettività out of home network non sono disponibili.
- 📖 Per prima cosa, configurare la rete. Per informazioni dettagliate sulla modalità di configurazione, vedere le istruzioni relative al menu "**Impostazioni di rete**".
- 📖 Per ulteriori informazioni visitare il sito "www.samsung.com" o chiamare il call center Samsung. I dispositivi mobili potrebbero necessitare di ulteriore software. Per maggiori informazioni, vedere la relativa guida dell'utente.
- 📖 Se il televisore Samsung si collega a un server DLNA non di marca Samsung, potrebbe verificarsi un problema di compatibilità durante la riproduzione video.

 Collegando il televisore Samsung a una rete mediante AllShare™, è possibile utilizzare le seguenti funzioni originali Samsung:



- Riproduzione di vari formati video (DivX, MP4, 3GPP, AVI, ASF, MKV, ecc.)
- Miniature video
- Segnalibro (per riprendere la riproduzione di un video interrotto)
- Creazione automatica dei capitoli (Auto-chaptering) per la navigazione tra le scene
- Gestione contenuti digitali
- Compatibilità con vari formati di sottotitoli (SRT, SMI, SUB, TXT, TTXT)
- E molto altro ancora!

 Per utilizzare appieno le funzioni originali DLNA di Samsung, si consiglia di utilizzare il software AllShare™ fornito insieme al televisore.



Riproduzione di contenuti multimediali memorizzati su dispositivi diversi

1. Collegare il cellulare o altri dispositivi in grado di supportare la funzione **AllShare Play**, quindi riprodurre i contenuti multimediali di ciascun dispositivo. Una schermata a comparsa viene visualizzata nella parte inferiore del televisore.
2. Selezionare **Consenti** per accettare i dispositivi collegati. Ora è possibile riprodurre sul televisore i contenuti multimediali dei dispositivi connessi.
 E' possibile trovare i dispositivi supportati in **Impostazioni AllShare**.

Mediante **AllShare Play**, riprodurre i contenuti multimediali dei dispositivi collegati alla funzione DLNA.

1. Premere **CONTENT** per selezionare **AllShare Play**.
2. Premere il tasto ▲/▼ per selezionare il menu desiderato (**Video**, **Foto**, **Musica**), quindi premere **ENTER** .
3. Una volta selezionato il dispositivo DLNA, premere nuovamente **ENTER** .
4. Premere ◀/▶/▲/▼ per selezionare il file desiderato.
5. Premere il tasto **ENTER** .

NOTA

- I contenuti possono non essere riprodotti sul televisore a seconda della risoluzione e del formato.
- I tasti **ENTER**  e  potrebbero non funzionare a seconda del tipo di contenuto multimediale riprodotto.
- E' possibile utilizzare il dispositivo mobile per controllare la riproduzione multimediale. Per maggiori informazioni, vedere la guida dell'utente relativa al dispositivo mobile in uso.

Uso della funzione Impostazioni AllShare

 **MENU**  → **Rete** → **Impostazioni AllShare** → **ENTER** 

Mostra un elenco di cellulari o dispositivi connessi configurati con questo televisore per l'uso delle funzioni **Impostazioni AllShare**.

 La funzione **Impostazioni AllShare** è disponibile in tutti i dispositivi mobili che supportano DLNA DMC.





- **Consenti / Nega**: Permette/Blocca il collegamento dei dispositivi.
- **Elimina**: Elimina i dispositivi dall'elenco.







 Questa funzione elimina solo il nome dei dispositivi dall'elenco. Se il dispositivo eliminato viene acceso o tenta di collegarsi al televisore, potrebbe nuovamente comparire in elenco.



❏ Funzione Teletext

La pagina dell'indice del servizio Teletext contiene informazioni sull'uso del servizio. Per visualizzare correttamente le informazioni del servizio Teletext, è necessario che la ricezione del canale sia stabile. In caso contrario, alcune informazioni potrebbero essere perse o alcune pagine potrebbero non essere visualizzate correttamente.

E' possibile cambiare le pagine Teletext premendo i tasti numerici sul telecomando.

-  (modalità): Seleziona la modalità Teletext (LIST/FLOF). Se si preme questo tasto in modalità LIST, commuta la modalità in Salvataggio elenco. In modalità Salvataggio elenco, è possibile memorizzare la pagina Teletext all'interno di un elenco utilizzando il tasto  (memorizza).
- / (Teletext on/mix/off): Attiva la modalità Teletext per il canale corrente. Premere il tasto due volte per sovrapporre la modalità Teletext alla trasmissione corrente. Premerlo di nuovo per uscire dalla modalità Teletext.

-  (pagina secondaria): Visualizza la pagina secondaria disponibile.
-  (salva): Memorizza le pagine del Teletext.
-  (indice): In modalità Teletext, premere questo tasto in qualsiasi momento per visualizzare la pagina dell'indice (contenuti).
-  (formato): Visualizza in dimensione doppia le informazioni Teletext sulla metà superiore dello schermo. Premere di nuovo il tasto per spostare il testo nella metà inferiore dello schermo. Per tornare alla modalità di visualizzazione normale, premere di nuovo il tasto.
-  (mantieni): Mantiene la schermata della pagina corrente, nel caso siano disponibili più pagine secondarie che scorrono automaticamente. Premerlo nuovamente per riprendere la visualizzazione.
-  (pagina su): Visualizza la pagina successiva del Teletext.
-  (pagina giù): Visualizza la pagina precedente del Teletext.

-  (mostra): Consente di visualizzare eventuale testo nascosto (le risposte ai quiz, per esempio). Per tornare alla modalità di visualizzazione normale, premere di nuovo il tasto.
-  (annulla): Riduce lo schermo Teletext per sovrapporlo alla trasmissione corrente.
- Tasti colore (rosso, verde, giallo, blu): Se una emittente usa il sistema FASTEXT, i vari argomenti trattati in una pagina Teletext vengono codificati in base ai colori e possono essere selezionati premendo i tasti colore corrispondenti. Premere il tasto colore corrispondente all'argomento scelto. Viene visualizzata una nuova pagina con codice colore. E' possibile selezionare le varie voci nello stesso modo. Per visualizzare la pagina successiva o precedente, premere il tasto colorato corrispondente.

Le pagine Teletext sono organizzate in base a sei categorie:

| Parte | Contenuti |
|-------|-----------------------------------------------------|
| A | Numero della pagina selezionata. |
| B | Identità della stazione emittente. |
| C | Numero della pagina corrente o stato della ricerca. |
| D | Data e ora. |
| E | Testo. |
| F | Informazioni sullo stato. Informazioni FASTEXT. |

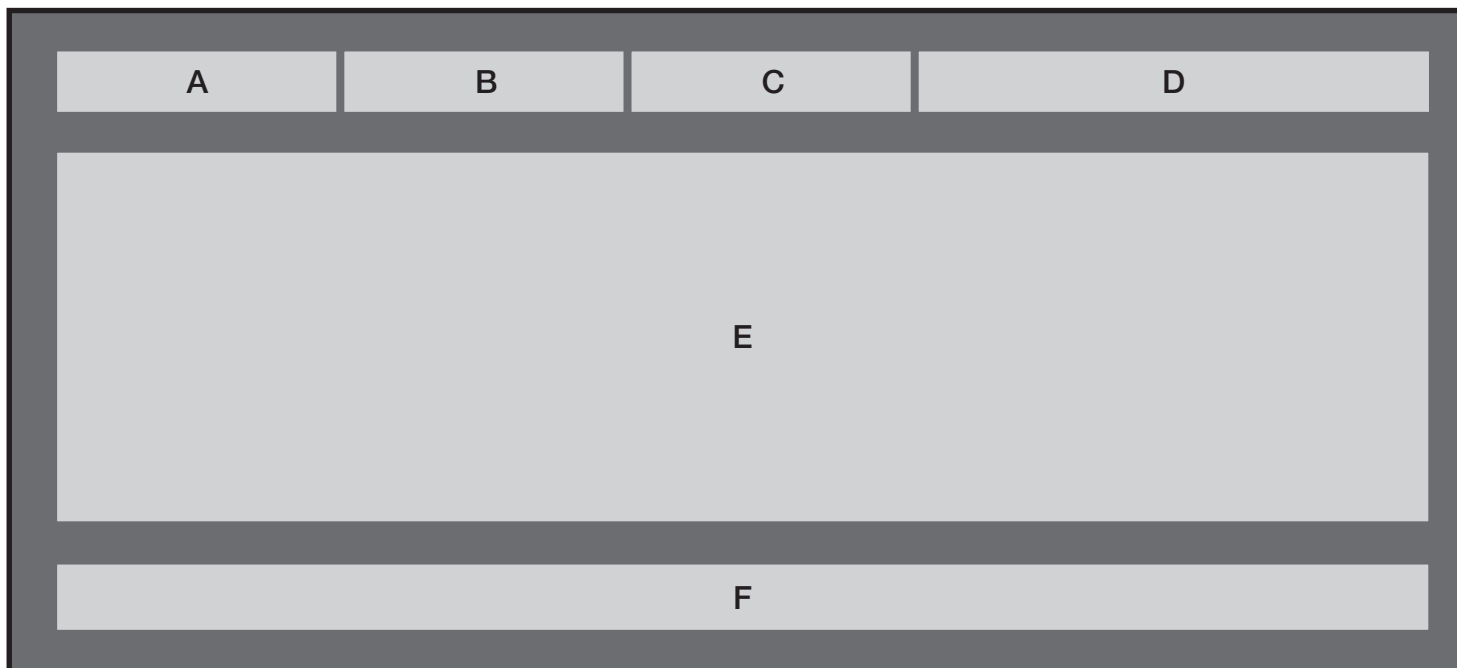

❑ Blocco antifurto Kensington

Il blocco Kensington non è fornito da Samsung. Si tratta di un dispositivo che assicura fisicamente il sistema qualora utilizzato in luogo pubblico. L'aspetto del dispositivo e il metodo di blocco possono variare in base alla marca del prodotto. Per informazioni sull'uso, consultare il manuale fornito insieme al blocco Kensington.

📖 Trovare l'icona “🔒” sul retro del televisore. L'alloggiamento del blocco Kensington si trova di fianco all'icona “🔒”.

📖 La posizione e il colore possono differire in base al modello.



Per bloccare il prodotto seguire questi passaggi:

1. Avvolgere il blocco Kensington intorno a un oggetto fisso di grandi dimensioni, come un tavolo o una sedia.

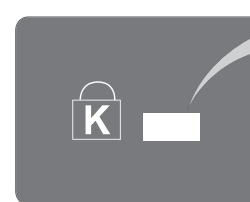
Pannello posteriore
del televisore



Opzionale

2. Far scorrere il terminale con il blocco attraverso il terminale ad anello del blocco Kensington.
 3. Inserire il dispositivo di blocco nello slot Kensington sul prodotto.
 4. Bloccare il dispositivo.
-  Queste istruzioni sono da ritenersi generiche. Per istruzioni più dettagliate, consultare il manuale dell'utente fornito insieme al dispositivo di blocco.
-  Il dispositivo di blocco è in vendita separatamente.

❑ Connessioni slot di interfaccia comune

Per la visione di canali a pagamento è necessario inserire una "SCHEDA CI o CI+".

- Non inserendo una "SCHEDA CI o CI+", alcuni canali visualizzeranno il messaggio "Segnale criptato".
- Le informazioni di pairing che contengono un numero telefonico, l'ID della "SCHEDA CI o CI+", l'ID host e altri dati, verranno visualizzate entro 2~3 minuti. Se viene visualizzato un messaggio di errore, contattare il fornitore del servizio.
- Quando la configurazione delle informazioni relative al canale è completata, viene visualizzato il messaggio "Aggiornamento completato", a indicare che l'elenco dei canali è stato aggiornato.

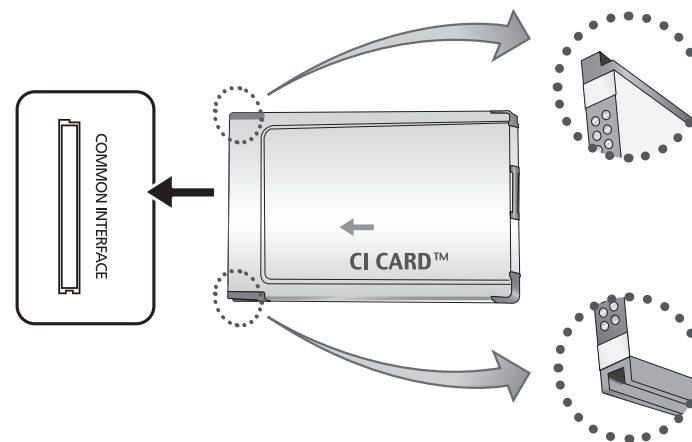

* L'immagine può differire in base al modello.



NOTA

- E' necessario richiedere una "SCHEDA CI o CI+" al fornitore del servizio locale.
- Estrarre con delicatezza la "SCHEDA CI o CI+" tirandola con le dita e prestando attenzione a non farla cadere poiché potrebbe subire danni.
- Inserire la "SCHEDA CI o CI+" nella direzione indicata sulla scheda stessa.
- La posizione dell'alloggiamento COMMON INTERFACE può variare in base al modello.
- La "SCHEDA CI o CI+" non è supportata in alcune nazioni e regioni; controllare con il rivenditore autorizzato di zona.
- In caso di problemi, contattare il fornitore del servizio.
- Inserire una "SCHEDA CI o CI+" in grado di supportare le impostazioni dell'antenna. Lo schermo non visualizzerà le immagini oppure queste saranno distorte.

❑ Risoluzione dei problemi

In caso di domande sul funzionamento del televisore, consultare per prima cosa l'elenco sottostante. Se nessuno dei consigli si dimostra utile per risolvere il problema, visitare il sito “www.samsung.com”, quindi fare clic sulla voce Supporto.

| Problemi | Soluzioni e spiegazioni |
|-----------------------|-----------------------------------------------------------------------------------------------------------------------------------------------------------------------------------------------------------------------------------------------------------------------------------------------------------------------------------------------------------------------|
| Qualità dell'immagine | Per prima cosa, eseguire il Test immagine per confermare che il televisore sia in grado di visualizzare correttamente l'immagine di prova. (accedere a MENU - Supporto - Auto diagnosi - Test immagine) Se l'immagine di prova viene visualizzata correttamente, la scarsa qualità dell'immagine potrebbe essere causata dalla sorgente o dal segnale. |

| Problemi | Soluzioni e spiegazioni |
|-----------------------------------------------------------------------------|-------------------------------------------------------------------------------------------------------------------------------------------------------------------------------------------------------------------------------------------------------------------------------------------------------------------------------------------------------------------------------------------------------------------------------------------------------------------------------------------------------------------------------------------------------------------------------------------------------------------------------------------------------------------------------------------------------------------------------------------------------------------------------------------------------------------------------------------------------|
| La qualità dell'immagine non sembra all'altezza di quella vista in negozio. | <ul style="list-style-type: none">● Se si possiede un ricevitore via cavo/set top box analogico passare ad uno digitale. Usare i cavi HDMI o Component per ottenere una qualità delle immagini HD (high definition). I modelli LED Serie 4 e 5 non supportano le modalità AV, Comp.● Abbonato servizi cavo/satellite: Provare le stazioni HD dal channel line up.● Connessione antenna: Provare le stazioni HD dopo avere eseguito il programma automatico.● Molti canali HD trasmettono contenuti SD (Standard Definition) aggiornati.● Regolare la risoluzione di uscita video del ricevitore via cavo/satellite su 1080i o 720p.● Guardare il televisore alla distanza minima raccomandata, basata sulla dimensione dello schermo e la definizione del segnale visualizzato. |

| Problemi | Soluzioni e spiegazioni |
|-------------------------------------------------------------------------------------|------------------------------------------------------------------------------------------------------------------------------------------------------------------------------------------------------------------------------------------------------------------------------------------------------------------------------------------------------------------------------------------------------------------------------------------------------------------------------------------------------------------------------------------------------------|
| L'immagine è distorta: sono visibili blocchi grandi, blocchi piccoli, punti e pixel | <ul style="list-style-type: none"> ● La compressione di contenuti video può causare la distorsione dell'immagine specialmente nel caso di immagini caratterizzate da movimenti rapidi, come per esempio eventi sportivi o film d'azione. ● Un segnale debole o di scarsa qualità può causare la distorsione dell'immagine. Questo non è un problema del televisore. ● L'uso di telefoni cellulari vicino al televisore (fino a 1 m) può causare disturbi nella trasmissione di immagini in modalità analogica o digitale. |
| I colori sono errati o mancano. | <ul style="list-style-type: none"> ● Se si sta utilizzando una connessione component, verificare che i cavi component siano collegati alla porte appropriate. Collegamenti errati o instabili possono causare problemi di colori o schermate vuote. <p style="text-align: center; background-color: #1a3d54; color: white; border-radius: 10px; padding: 5px;">I modelli LED Serie 4 e 5 non supportano le modalità AV, Comp.</p> |

| Problemi | Soluzioni e spiegazioni |
|--------------------------------------------------------|------------------------------------------------------------------------------------------------------------------------------------------------------------------------------------------------------------------------------------------------------------------------------------------------------------------------------------------------------------------------------------------------------------------------------------------------------------------------------|
| Colori o luminosità deboli. | <ul style="list-style-type: none"> ● Regolare le opzioni Immagine nel menu TV. (accedere alla Modalità Immagine / Colore / Luminosità / Nitidezza) ● Regolare l'opzione Risparmio energia nel menu TV. (accedere a MENU - Sistema - Soluzione Eco - Risparmio energia) ● Provare a reimpostare l'immagine visualizzandola con le impostazioni predefinite. (accedere a MENU - Immagine - Reset immagine) |
| Si nota una linea punteggiata sul bordo dello schermo. | <ul style="list-style-type: none"> ● Se la dimensione dell'immagine è impostata su Adatta a schermo, modificarla selezionando 16:9. ● Cambiare la risoluzione del ricevitore via cavo/satellitare. |
| L'immagine è in bianco e nero. | <ul style="list-style-type: none"> ● Se si sta usando un ingresso composito AV, collegare il cavo video (giallo) alla porta verde dell'ingresso component 1 del televisore. <p style="background-color: #1a3d54; color: white; padding: 5px; border-radius: 10px; display: inline-block;">I modelli LED Serie 4 e 5 non supportano le modalità AV, Comp.</p> |

| Problemi | Soluzioni e spiegazioni |
|----------------------------------------------------------------------------------------------------------------------|-----------------------------------------------------------------------------------------------------------------------------------------------------------------------------------------------------------------------------------------------------------------------------------------------------------------------------------------------|
| Nel cambiare i canali, l'immagine viene fermata, distorta o ritardata. | <ul style="list-style-type: none">● Se il prodotto è connesso a un ricevitore via cavo, reimpostare il ricevitore. Riconnettere il cavo CA e attendere fino al riavvio del ricevitore. L'operazione potrebbe richiedere fino a 20 minuti.● Impostare la risoluzione di uscita del ricevitore via cavo su 1080i o 720p. |
| Qualità audio | <p>Per prima cosa, eseguire il Test audio per confermare che l'impianto audio del televisore funzioni in modo appropriato. (accedere a MENU - Supporto - Auto diagnosi - Test audio)</p> <p>Se l'audio viene riprodotto correttamente, il problema potrebbe essere causato dalla sorgente o dal segnale.</p> |
| L'audio non viene riprodotto oppure il livello del volume risulta troppo basso anche se impostato al valore massimo. | <ul style="list-style-type: none">● Verificare il volume del dispositivo esterno collegato al televisore. |

| Problemi | Soluzioni e spiegazioni |
|------------------------------------------|---------------------------------------------------------------------------------------------------------------------------------------------------------------------------------------------------------------------------------------------------------------------------------------------------------------------------------------------------------------------------------------------------------------------------------------------------------------------------------------------------------------------------------------------------------------------------------------------------------------------------------------------------------------------------------------------------------------------------------------------------------------------------------------------------------------------------|
| L'immagine è buona ma l'audio è escluso. | <ul style="list-style-type: none">● Impostare l'opzione Seleziona altoparlante su Altoparlante TV nel menu Suono. per LED Serie 6● Se si sta usando un dispositivo esterno, accertarsi che i cavi audio siano collegati alle porte di ingresso audio del televisore.● Se si sta usando un dispositivo esterno, verificare l'opzione di uscita audio del dispositivo (per es. potrebbe risultare necessario cambiare l'opzione audio del ricevitore via cavo su HDMI in caso di una HDMI collegata al televisore).● Riavviare il dispositivo dopo aver scollegato e ricollegato il cavo di alimentazione.● Se il televisore è dotato di una porta per le cuffie, verificare che non vi sia un dispositivo ad essa collegato. per LED Serie 6 |

| Problemi | Soluzioni e spiegazioni |
|----------------------------------------------|----------------------------------------------------------------------------------------------------------------------------------------------------------------------------------------------------------------------------------------------------------------------------------------------------------------------------------------------------------------------------------------------------------------------------------------------------------|
| Gli altoparlanti emettono un rumore anomalo. | <ul style="list-style-type: none">● Verificare le connessioni dei cavi. Verificare che i cavi video non siano connessi a un ingresso audio.● Per le connessioni Antenna/Cavo, verificare l'intensità del segnale. Un segnale basso può causare la distorsione dell'audio. |
| Nessuna immagine, video spento | |
| Il televisore non si accende. | <ul style="list-style-type: none">● Verificare che la spina del cavo di alimentazione CA sia correttamente collegata a una presa a muro e al televisore.● Verificare che la presa a parete sia funzionante.● Provare a premere il tasto POWER sul televisore per verificare che il problema non sia il telecomando. Se il televisore si accende, vedere la sezione “Il telecomando non funziona” sotto riportata. |

| Problemi | Soluzioni e spiegazioni |
|------------------------------------------------------------|----------------------------------------------------------------------------------------------------------------------------------------------------------------------------------------------------------------------------------------------------------------------------------------------------------------------------------------------------------------------------------------------------------------------------------------------------------------------------------------------------------------------------------------------------------|
| Il televisore si spegne automaticamente. | <ul style="list-style-type: none">● Verificare che l'opzione Timer stand-by sia impostata su Off nel Menu Ora.● Se il televisore è collegato al PC, verificare le impostazioni di alimentazione del PC.● Verificare che la spina del cavo di alimentazione CA sia correttamente collegata a una presa a muro e il televisore sia acceso.● Durante la visione del televisore mediante connessione via antenna o cavo, l'apparecchio si spegnerà dopo 10 ~ 15 minuti di mancanza di segnale. |
| Con alcuni lettori BD non è possibile riprodurre video 3D. | <ul style="list-style-type: none">● Estrarre il disco dal lettore e reinsertirlo nuovamente, oppure riavviare il lettore BD. |

| Problemi | Soluzioni e spiegazioni |
|-----------------------------|----------------------------------------------------------------------------------------------------------------------------------------------------------------------------------------------------------------------------------------------------------------------------------------------------------------------------------------------------------------------------------------------------------------------------------------------------------------------------------------------------------------------------------------------------------------------------------------------------------------------------------------------------------------------------------------------------------------------------------------------------------|
| Nessuna immagine/ video. | <ul style="list-style-type: none">● Verificare le connessioni dei cavi (scollegare e ricollegare tutti i cavi del televisore e dei dispositivi esterni).● Impostare l'uscita video del dispositivo esterno (ricevitore via cavo/STB, lettore DVD, Blu-ray, ecc) in modo che le connessioni corrispondano all'ingresso del televisore. Ad esempio, se l'uscita di un dispositivo esterno è HDMI, deve essere collegata a un ingresso HDMI sul televisore.● Verificare che il dispositivo collegato sia acceso.● Selezionare la corretta sorgente del televisore premendo il tasto SOURCE sul telecomando.● Riavviare il dispositivo dopo aver scollegato e ricollegato il cavo di alimentazione. |

| Problemi | Soluzioni e spiegazioni |
|--------------------------------------------------------------------------------------------|----------------------------------------------------------------------------------------------------------------------------------------------------------------------------------------------------------------------------------------------------------------------------------------------------------------------------------------------------------------------------------------------------------------------------------------------------------------|
| Connessione antenna (Antenna/Cavo) | |
| <p>Il televisore non riceve tutti i canali.</p> | <ul style="list-style-type: none"> ● Verificare che il cavo dell'antenna sia correttamente collegato. ● Provare a impostare Impostazione (Impostazione iniziale) per aggiungere i canali disponibili all'elenco canali. Accedere a MENU - Sistema - Impostazione (Impostazione iniziale) e attendere la memorizzazione di tutti i canali disponibili. ● Verificare che l'antenna sia posizionata correttamente. |
| <p>L'immagine è distorta: sono visibili blocchi grandi, blocchi piccoli, punti e pixel</p> | <ul style="list-style-type: none"> ● La compressione di contenuti video può causare la distorsione dell'immagine specialmente nel caso di immagini caratterizzate da movimenti rapidi, come per esempio eventi sportivi o film d'azione. ● Un segnale basso può causare la distorsione dell'immagine. Questo non è un problema del televisore. |

| Problemi | Soluzioni e spiegazioni |
|-------------------------------------------------------------|-----------------------------------------------------------------------------------------------------------------------------------------------------------------------------------------------------------------------------------------------------------------------------------------------------------------------------------------------------------------------------------------------------------------------------------------------------------------------------------------------------|
| Connessione di rete per LED Serie 6 | |
| <p>Aggiornamento software attraverso rete non riuscito.</p> | <ul style="list-style-type: none"> ● Provare a configurare le Impostazioni di rete nel menu Rete. ● Se si dispone già dell'ultima versione SW disponibile, l'aggiornamento non verrà eseguito. |
| Altri | |
| <p>L'immagine non rimane visualizzata a pieno schermo..</p> | <ul style="list-style-type: none"> ● I canali HD riporteranno barre scure verticali su entrambi i lati dello schermo durante la visualizzazione di contenuti SD (4:3). ● Quando vengono trasmessi film con un rapporto d'immagine diverso da quello del televisore, appaiono barre nere sui lati superiore e inferiore dello schermo. ● Regolare la dimensione dell'immagine sul dispositivo esterno o sul televisore per visualizzare l'immagine a pieno schermo. |

| Problemi | Soluzioni e spiegazioni |
|------------------------------------------------------------------------------------------------------------------------------|----------------------------------------------------------------------------------------------------------------------------------------------------------------------------------------------------------------------------------------------------------------------------------------------------------|
| Il telecomando non funziona. | <ul style="list-style-type: none">● Sostituire le batterie prestando attenzione a rispettare le polarità (+/-).● Pulire la finestra di trasmissione del sensore sul telecomando.● Puntare il telecomando direttamente verso il televisore a una distanza di 1,5~2 metri. |
| Il telecomando del ricevitore via cavo/ satellitare non riesce ad accendere o spegnere il televisore o a regolare il volume. | <ul style="list-style-type: none">● Programmare il telecomando del ricevitore via cavo/satellitare in modo che possa controllare le funzioni del televisore. Consultare il manuale dell'utente del ricevitore via cavo/satellitare per il codice TV SAMSUNG. |
| Viene visualizzato il messaggio " Modal non supportata ". | <ul style="list-style-type: none">● Verificare la risoluzione del televisore supportata e regolare di conseguenza la risoluzione di uscita del dispositivo esterno. |

| Problemi | Soluzioni e spiegazioni |
|-------------------------------------------------------------------------------------------------------------|-----------------------------------------------------------------------------------------------------------------------------------------------------------------------------------------------------------------------|
| Si avverte un odore di plastica provenire dal televisore. | <ul style="list-style-type: none">● Ciò è normale e l'odore svanirà nel corso del tempo. |
| Le Informazioni sul segnale del televisore non sono disponibili nel menu Test Auto diagnosi . | <ul style="list-style-type: none">● Questa funzione è disponibile solo con canali digitali e connessione antenna / RF / Coax. |
| Il televisore è inclinato su un lato. | <ul style="list-style-type: none">● Rimuovere il piedistallo dal televisore quindi rimontarlo. |
| Si riscontrano difficoltà nel rimontare il piedistallo. | <ul style="list-style-type: none">● Verificare che il televisore sia posizionato su una superficie piana. Se non si riesce a svitare le viti fissate al televisore, utilizzare un cacciavite magnetico. |

| Problemi | Soluzioni e spiegazioni |
|-------------------------------------------------------------------------------------------|----------------------------------------------------------------------------------------------------------------------------------------------------------------------------------------------------------------------------------------------------------------------------------------------------------------------------------------------------------------------------------------------------------------------------------------------------------------------------------------------------------------------------------------------------------------------------------------|
| <p>Il menu dei Canale è in colore grigio. (non disponibile)</p> | <ul style="list-style-type: none"> ● Il menu Canale è disponibile solo se è selezionato il televisore come sorgente. |
| <p>Le impostazioni andranno perse dopo 30 minuti o a ogni spegnimento del televisore.</p> | <ul style="list-style-type: none"> ● Se il televisore è in modalità Demo Negozio, ogni 30 minuti verranno azzerate le impostazioni audio e immagine. Commutare la modalità Demo Negozio in Uso domestico secondo la procedura Impostazione (Impostazione iniziale). Premere il tasto SOURCE per selezionare la modalità TV, quindi selezionare MENU → Sistema → Impostazione (Impostazione iniziale) → ENTER . |
| <p>Perdita intermittente di segnale audio o video.</p> | <ul style="list-style-type: none"> ● Verificare le connessioni e ricollegare i cavi. ● La perdita del segnale audio o video può essere causata dall'uso di cavi eccessivamente rigidi o spessi. Verificare che i cavi siano sufficientemente flessibili da consentire un uso prolungato nel tempo. In caso di montaggio a parete, si consiglia di utilizzare cavi con connettori da 90°. |

| Problemi | Soluzioni e spiegazioni |
|----------------------------------------------------------------------------------------------------|----------------------------------------------------------------------------------------------------------------------------------------------------------------------------------------------------------------------------------------------------------------------|
| Potete vedere piccole particelle, se si guarda da vicino il bordo del telaio la TV. | <ul style="list-style-type: none">● Ciò non costituisce un difetto ma fa parte del design del prodotto. |
| E' stato spento il televisore 45 minuti fa, e il televisore si è riacceso. | <ul style="list-style-type: none">● Ciò è normale. Il televisore è dotato della funzione OTA (Over The Aerial) per eseguire automaticamente la funzione di aggiornamento del firmware scaricato durante la visione del televisore. |
| Viene visualizzato il messaggio “ Segnale criptato ” o “ Segnale debole o assente ”. | <ul style="list-style-type: none">● Se si sta utilizzando un modulo CAM CARD (CI/CI+), verificare che sia installato nell'alloggiamento common interface.● Se il problema persiste, estrarre il modulo CAM CARD dal televisore e reinserirlo. |

| Problemi | Soluzioni e spiegazioni |
|----------------------------------------------------------------------------------------------------------------------|---------------------------------------------------------------------------------------------------------------------------------------------------------------------------------------------------|
| Vi sono ricorrenti problemi di immagine/ suoni. | <ul style="list-style-type: none">● Verificare e modificare il segnale/la sorgente. |
| E' possibile che si verifichi una reazione tra la gomma della base del piedistallo e la superficie di alcuni mobili. | <ul style="list-style-type: none">● Al fine di evitare tale situazione, montare piedini di feltro su qualunque superficie del televisore possa entrare in contatto con il mobile. |
| Viene visualizzato il messaggio “ Il file potrebbe non essere riproducibile ”. | <ul style="list-style-type: none">● Ciò potrebbe verificarsi per l'elevato bit rate del contenuto. Generalmente il contenuto viene ugualmente riprodotto, anche se in modo anomalo. |

❑ Licenza

per LED Serie 5 e 6



TheaterSound HD, SRS and the  symbol are trademarks of SRS Labs, Inc. TheaterSound HD technology is incorporated under license from SRS Labs, Inc.

SRS TheaterSound HD™ provides the most immersive surround sound experience from the TVs built-in speakers, while maintaining steady volume and delivering rich bass and clear dialog.

per LED Serie 4



TheaterSound, SRS and  symbol are trademarks of SRS Labs, Inc. TheaterSound technology is incorporated under license from SRS Labs, Inc.

SRS TheaterSound™ provides the most immersive surround sound experience from the TVs built-in speakers, while maintaining steady volume and delivering rich bass and clear dialog.



Prodotto su licenza di Dolby Laboratories. Dolby e il simbolo della doppia D sono marchi di Dolby Laboratories.

per LED Serie 6



Manufactured under license under U.S. Patent Nos: 5,956,674; 5,974,380; 6,487,535 & other U.S. and worldwide patents issued & pending. DTS, the Symbol, & DTS and the Symbol together are registered trademarks & DTS 2.0+Digital Out is a trademark of DTS, Inc. Product includes software. © DTS, Inc. All Rights Reserved.

per LED Serie 4 e 5



Manufactured under license under U.S. Patent Nos: 5,956,674; 5,974,380; 6,487,535 & other U.S. and worldwide patents issued & pending. DTS, the Symbol & DTS and the Symbol together are registered trademarks & DTS 2.0 Channel is a trademark of DTS, Inc. Product includes software. © DTS, Inc. All Rights Reserved.



The terms HDMI and HDMI High-Definition Multimedia Interface, and the HDMI Logo are trademarks or registered trademarks of HDMI Licensing LLC in the United States and other countries.



DivX Certified® to play DivX® video up to HD 1080p, including premium content.

ABOUT DIVX VIDEO: DivX® is a digital video format created by DivX, LLC, a subsidiary of Rovi Corporation. This is an official DivX Certified® device that plays DivX video. Visit divx.com for more information and software tools to convert your files into DivX videos.

ABOUT DIVX VIDEO-ON-DEMAND: This DivX Certified® device must be registered in order to play purchased DivX Video-on-Demand (VOD) movies. To obtain your registration code, locate the DivX VOD section in your device setup menu. Go to vod.divx.com for more information on how to complete your registration. Covered by one or more of the following U.S. patents : 7,295,673; 7,460,668; 7,515,710; 7,519,274

DivX®, DivX Certified® and associated logos are trademarks of Rovi Corporation or its subsidiaries and are used under license.

Avviso di licenza per il software open source

Nel caso sia stato utilizzato software open source, le Licenze Open Source sono disponibili nel menu del prodotto. L'Avviso di licenza per il software open source è disponibile solo in lingua inglese.