

Manuale utente



ST150F/ST151F/ST152F/ST72/ST73

Fate clic su un
argomento

Questo manuale dell'utente contiene istruzioni dettagliate per l'uso della fotocamera. Leggete attentamente questo manuale.

Risoluzione problemi frequenti	Guida rapida	Contenuto
Funzioni di base	Funzioni avanzate	Opzioni di fotografia
Riproduzione/Modifica	Rete wireless (solo ST150F/ST151F/ST152F)	Impostazioni
Appendici	Indice	

SHOOT WOW!
SHARE NOW!



Informazioni sulla salute e la sicurezza

Attenetevi sempre alle seguenti precauzioni e consigli per l'uso per evitare situazioni pericolose e garantire il perfetto funzionamento della fotocamera.



Avvertenza: indica situazioni che potrebbero causare lesioni a voi o ad altri.

Non smontate e non cercate di riparare la fotocamera.

Ciò potrebbe causare folgorazione o danneggiare la fotocamera.

Non utilizzate la fotocamera in prossimità di gas o liquidi infiammabili o esplosivi.

Ciò potrebbe causare incendi o esplosioni.

Non inserite materiali infiammabili nella fotocamera e non conservate tali materiali vicino alla fotocamera.

Ciò potrebbe causare incendi o folgorazione.

Non maneggiate la fotocamera con mani bagnate.

Ciò potrebbe causare folgorazione.

Evitate di danneggiare la vista dei soggetti fotografati.

Non utilizzate il flash molto vicino (più vicino di 1 m) a persone o animali. Se posizionate il flash troppo vicino agli occhi del soggetto, potreste causare danni temporanei o permanenti alla sua vista.

Tenete la fotocamera lontana da bambini e animali.

Tenete la fotocamera e tutti gli accessori fuori dalla portata di bambini e animali. Se ingoiate, le parti piccole potrebbero provocare soffocamento o gravi lesioni. Anche le parti mobili e gli accessori potrebbero rappresentare un pericolo fisico.

Non esponete la fotocamera alla luce diretta del sole o ad alte temperature per lunghi periodi di tempo.

La prolungata esposizione alla luce del sole o a temperature estreme può provocare danni permanenti alle parti interne della fotocamera.

Evitate di coprire la fotocamera o il caricabatterie con coperte o abiti.

L'eventuale surriscaldamento potrebbe deformare la fotocamera o provocare incendi.

Non maneggiate il cavo di alimentazione né avvicinatevi al caricabatterie durante un temporale.

Ciò potrebbe causare folgorazione.

Se liquidi od oggetti estranei dovessero penetrare nella fotocamera, scollegate immediatamente tutte le fonti di alimentazione, come batteria o caricabatterie, quindi contattate un centro di assistenza Samsung.

Attenetevi alle normative relative all'uso di una fotocamera in una determinata area.

- Evitate interferenze con altri dispositivi elettrici.
- In aereo spegnete la fotocamera. La fotocamera può causare interferenza con l'impianto aereo. Rispettate le normative e spegnete la fotocamera se ordinato dal personale aereo.
- Spegnete la fotocamera vicino a impianti medici. La fotocamera può interferire con gli impianti medici negli ospedali o nelle strutture sanitarie. Rispettate tutte le normative, avvertenze pubblicate e direttive del personale medico.

Evitate interferenze con i pacemaker.

Mantenete la fotocamera lontana da pacemaker per evitare eventuali interferenze, come raccomandato dal produttore e dai gruppi di ricerca. Se per qualsiasi motivo sospettate che la fotocamera stia interferendo con un pacemaker o qualsiasi altro dispositivo medico, spegnetela immediatamente e contattate il produttore del pacemaker o del dispositivo medico per ricevere istruzioni.



Attenzione: indica situazioni che potrebbero causare danni alla vostra fotocamera o ad altri apparecchi.

Rimuovete le batterie dalla fotocamera se non la utilizzate per lunghi periodi di tempo.

Le batterie inserite potrebbero perdere o corrodere il prodotto provocando gravi danni alla fotocamera.

Utilizzate solo batterie agli ioni litio originali, raccomandate dal produttore. Non danneggiate e non riscaldate la batteria.

Ciò potrebbe causare incendi o lesioni personali.

Utilizzare solo batterie, caricabatterie, cavi e accessori approvati da Samsung.

- Batterie, caricabatterie, cavi e accessori non approvati potrebbero provocare l'esplosione delle batterie, danneggiare la fotocamera o provocare lesioni.
- Samsung non è responsabile per danni o lesioni causati da batterie, caricabatterie, cavi e accessori non approvati.

Non utilizzate le batterie per scopi diversi da quelli a cui sono destinate.

Ciò potrebbe causare incendi o folgorazione.

Non toccate il flash mentre si accende.

Quando si accende, il flash è molto caldo e potrebbe ustionare la pelle.

Durante l'uso del caricabatterie AC, spegnete la fotocamera prima di scollegarlo dalla fonte di alimentazione.

Non farlo potrebbe causare incendi o folgorazione.

Quando il caricabatterie non è in uso, scollegatelo dalla fonte di alimentazione.

Non farlo potrebbe causare incendi o folgorazione.

Durante il caricamento delle batterie, non utilizzate un cavo di alimentazione o spina danneggiati o una presa allentata.

Ciò potrebbe causare incendi o folgorazione.

Evitate che il caricabatteria AC entri in contatto con i poli +/- della batteria.

Questo potrebbe causare incendi o folgorazione.

Non fate cadere o sottoponete la fotocamera a forti urti.

In caso contrario lo schermo o i componenti sia esterni che interni potrebbero essere danneggiati.

Fate attenzione quando collegate i cavi o gli adattatori e quando installate batterie e schede di memoria.

Forzando i connettori, collegando i cavi o installando le batterie e le schede di memoria in modo incorretto, rischiate di danneggiare le porte, i connettori e gli accessori.

Tenete le schede con bande magnetiche lontane dalla custodia della fotocamera.

Le informazioni contenute nella scheda potrebbero essere danneggiate o cancellate.

Non usate mai un caricabatterie, una batteria o una scheda di memoria danneggiati.

Ciò potrebbe causare folgorazione, malfunzionamento della fotocamera o incendi.

Non posizionate la fotocamera all'interno di o accanto a un campo magnetico.

Ciò potrebbe causare il malfunzionamento della fotocamera.

Non utilizzate la fotocamera se lo schermo è danneggiato.

Se il vetro o le parti acriliche sono rotte, rivolgetevi a un centro assistenza Samsung Electronics per riparazioni.

Verificate il corretto funzionamento della fotocamera prima dell'uso.

Il produttore non si assume alcuna responsabilità per l'eventuale perdita di file o per eventuali danni dovuti a malfunzionamento o uso improprio della fotocamera.

Dovete collegare l'estremità piccola del cavo USB alla fotocamera.

Se il cavo è inserito al contrario, potrebbe danneggiare i file.
Il produttore non è responsabile di eventuali perdite di dati.

Evitate interferenze con altri dispositivi elettrici.

La fotocamera emette segnali di frequenza radio (RF) che potrebbero interferire con impianti elettrici non protetti o protetti non correttamente, come pacemaker, apparecchi acustici, dispositivi medici e altri dispositivi elettrici in abitazioni o veicoli. Consultate i produttori dei dispositivi elettrici per risolvere qualsiasi problema di interferenza. Per evitare interferenze indesiderate, utilizzate solo dispositivi o accessori approvati da Samsung.

Utilizzate la fotocamera in posizione normale.

Evitate il contatto con l'antenna interna della fotocamera.

Trasferimento dati e responsabilità

- I dati trasferiti mediante Wi-Fi potrebbero perdersi, quindi evitate di trasferire dati sensibili in aree pubbliche o su reti aperte.
- Il produttore della fotocamera non è responsabile per il trasferimento di dati che viola il copyright, i marchi commerciali, le leggi di proprietà intellettuale o decenza pubblica.

Informazioni sul copyright



- Microsoft Windows e il logo Windows sono marchi depositati di Microsoft Corporation.
- Mac e Apple App Store sono marchi commerciali registrati della Apple Corporation.
- Google Play Store è un marchio commerciale registrato di Google, Inc.
- microSD™, microSDHC™ e microSDXC™ sono marchi depositati di SD Association.
- Wi-Fi®, il logo Wi-Fi CERTIFIED e il logo Wi-Fi sono marchi commerciali registrati di Wi-Fi Alliance.
- I marchi e i nomi di marchi utilizzati in questo manuale sono di proprietà dei rispettivi proprietari.

- Il manuale utente riguarda i modelli ST150F/ST151F/ST152F (supporto Wi-Fi) e ST72/ST73.
- Nel manuale utente sono utilizzate le illustrazioni e le spiegazioni dei modelli ST150F/ST151F/ST152F (supporto Wi-Fi).
- Sebbene alcune funzioni dei modelli ST150F/ST151F/ST152F (supporto Wi-Fi) e ST72/ST73 siano diverse, hanno lo stesso funzionamento, tranne le funzioni Wi-Fi.
- Le specifiche della fotocamera o i contenuti di questo manuale potrebbero essere modificati senza preavviso al fine di migliorare le prestazioni della fotocamera.
- Si consiglia di utilizzare la fotocamera nel Paese in cui è stata acquistata.
- Utilizzate la fotocamera in modo responsabile e rispettate le norme e le regole di utilizzo.
- Non potete riutilizzare o distribuire nessuna parte di questo manuale senza previa autorizzazione.

Manuale dell'Utente

Funzioni di base	18
Imparate a conoscere il layout della fotocamera, le icone e le funzioni di base per scattare fotografie.	
Funzioni avanzate	42
Imparate come scattare foto e registrare video selezionando una modalità.	
Opzioni di fotografia	57
Imparate come impostare le opzioni nella modalità Scatto.	
Riproduzione/Modifica	78
Imparate come riprodurre e modificare foto o video. Imparate inoltre come collegare la fotocamera al computer o al televisore.	
Rete wireless (solo ST150F/ST151F/ST152F)	101
Imparate come effettuare la connessione alle reti wireless locali (WLAN) e come utilizzare le funzioni.	
Impostazioni	121
Fate riferimento alle opzioni per configurare le impostazioni della fotocamera.	
Appendici	127
Ottenete informazioni su messaggi di errore, specifiche e manutenzione.	

Icone utilizzate in questo manuale

Icona	Funzione
	Indica informazioni aggiuntive
	Indica avvertenze e precauzioni di sicurezza
[]	Indica i tasti della fotocamera. Ad esempio, [Otturatore] rappresenta il tasto otturatore.
()	Indica il numero di pagina delle informazioni correlate
→	Indica l'ordine in cui dovete selezionare opzioni o menu per eseguire un passo; ad esempio: selezionate Rilevamento volto → Normale (indica Selezionate Rilevamento volto , quindi selezionate Normale).
*	Indica una nota

Espressioni utilizzate in questo manuale

Pressione dell'otturatore

- Premete a metà [Otturatore]: premete a metà l'otturatore
- Premete [Otturatore]: premete completamente l'otturatore

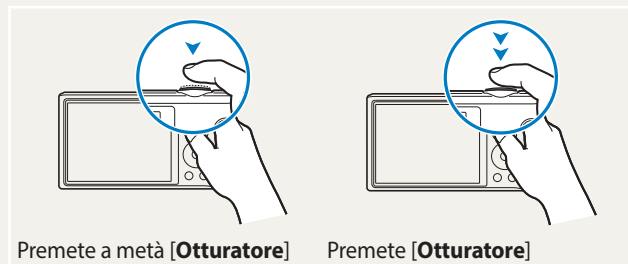

Soggetto, sfondo e composizione

- **Soggetto:** l'oggetto principale di una scena, come una persona, animale o natura morta
- **Sfondo:** gli oggetti attorno al soggetto
- **Composizione:** la combinazione di soggetto e sfondo

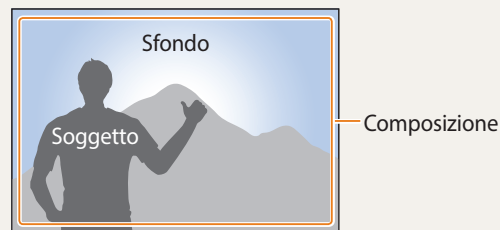

Esposizione (Luminosità)

La quantità di luce che entra nella fotocamera determina l'esposizione. Potete modificare l'esposizione modificando il tempo di posa, il valore di apertura e la sensibilità ISO. Modificando l'esposizione, le foto risulteranno più chiare o più scure.



▲ Esposizione normale

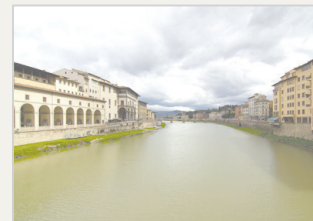

▲ Sovraesposizione (eccessiva luminosità)

Funzioni speciali della fotocamera

Uso del tasto DIRECT LINK (solo ST150F/ST151F/ST152F)



Premete il tasto DIRECT LINK per attivare la funzione Wi-Fi scelta.



Impostazione di un'opzione per il tasto DIRECT LINK

Potete selezionare una funzione Wi-Fi da avviare quando premete il tasto DIRECT LINK.

1 Accedete a Impostazioni.

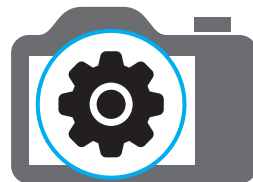

2 Accedete all'opzione per il tasto DIRECT LINK.

3 Selezionate una funzione Wi-Fi dall'elenco.

Funzioni speciali della fotocamera

Come utilizzare AutoShare (solo ST150F/ST151F/ST152F)

Quando scattate una foto con la fotocamera, la foto viene salvata sullo smartphone automaticamente. La fotocamera effettua la connessione a uno smartphone tramite Wi-Fi.

- 1 Installate **Samsung SMART CAMERA App** sullo smartphone.



- 2 Attivate la funzione **AutoShare**.



- 3 Avviate **Samsung SMART CAMERA App** sullo smartphone.

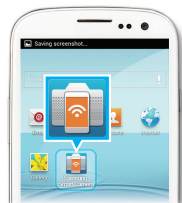

- 4 Selezionate la fotocamera dall'elenco ed effettuate la connessione dello smartphone alla fotocamera.

- Se compare un messaggio di pop-up sulla fotocamera, consentite la connessione tra smartphone e fotocamera.



- 5 Scattate una foto.
 - La foto scattata viene salvata sulla fotocamera, quindi trasferita sullo smartphone.

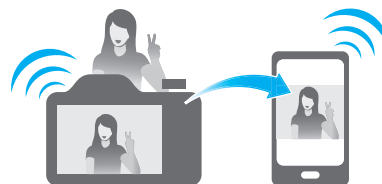

Funzioni speciali della fotocamera

Come utilizzare MobileLink (solo ST150F/ST151F/ST152F)

Potete facilmente inviare file dalla fotocamera a uno smartphone. La fotocamera si connette tramite Wi-Fi agli smartphone che supportano la funzione MobileLink.

- 1 Installate **Samsung SMART CAMERA App** sullo smartphone.



- 2 Accedete alla modalità **MobileLink**.
 - Se compare un messaggio di pop-up, selezionate un'opzione.

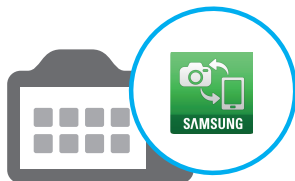

- 3 Avviate **Samsung SMART CAMERA App** sullo smartphone.



- 4 Selezionate la fotocamera dall'elenco ed effettuate la connessione dello smartphone alla fotocamera.

- Se compare un messaggio di pop-up sulla fotocamera, consentite la connessione tra smartphone e fotocamera.



- 5 Sullo smartphone o sulla fotocamera, selezionate i file da trasferire dalla fotocamera.

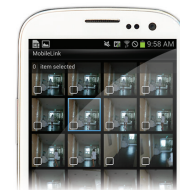

- 6 Sullo smartphone, toccate il tasto Copia oppure sulla fotocamera selezionate **Share**.



Funzioni speciali della fotocamera

Come utilizzare Remote Viewfinder (solo ST150F/ST151F/ST152F)

Potete controllare la fotocamera in remoto da uno smartphone. La fotocamera effettua la connessione a uno smartphone tramite Wi-Fi. Utilizzate lo smartphone per il rilascio remoto dell'otturatore con la funzione Remote Viewfinder. La foto scattata comparirà sullo smartphone.

- 1 Installate **Samsung SMART CAMERA App** sullo smartphone.



- 2 Accedete alla modalità **Remote Viewfinder**.

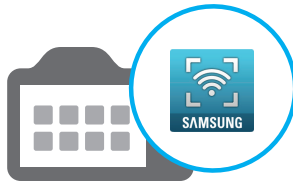

- 3 Avviate **Samsung SMART CAMERA App** sullo smartphone.



- 4 Selezionate la fotocamera dall'elenco ed effettuate la connessione dello smartphone alla fotocamera.

- Se compare un messaggio di pop-up sulla fotocamera, consentite la connessione tra smartphone e fotocamera.



- 5 Tenete premuto  per mettere a fuoco, quindi rilasciate per scattare una foto.

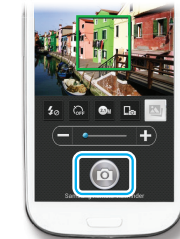

- 6 Toccate la miniatura per visualizzare la foto.

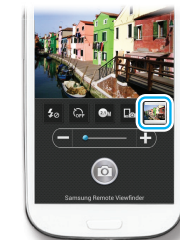

Funzioni speciali della fotocamera

Esempi di scatto – Macro

Potete scattare foto in primo piano di soggetti piccoli, come fiori o insetti.



L'immagine di esempio potrebbe variare dalla vera foto scattata.



1 Selezionate l'opzione macro (🌷).





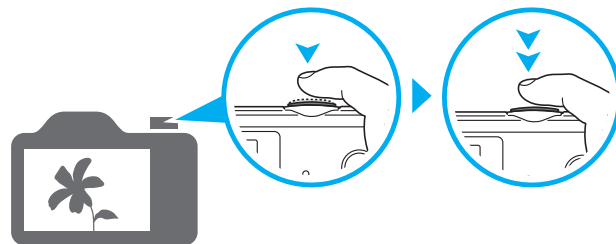







2 Scattate una foto.



Risoluzione problemi frequenti

Imparate come risolvere i problemi comuni impostando le opzioni di scatto.

	Gli occhi del soggetto sono rossi.	<p>Ciò è dovuto al riflesso del flash della fotocamera.</p> <ul style="list-style-type: none">• Impostate l'opzione flash su  Occhi rossi oppure  Correttore occhi rossi. (pag. 61)• Se la foto è già stata scattata, selezionate  Correttore occhi rossi nel menu di modifica. (pag. 92)
	Le foto presentano macchie di polvere.	<p>Se nell'aria sono presenti particelle di polvere, potreste prenderle nelle foto quando quando utilizzate il flash.</p> <ul style="list-style-type: none">• Disattivate il flash o evitate di scattare foto in luoghi polverosi.• Impostate le opzioni di sensibilità ISO. (pag. 63)
	Le foto sono sfocate.	<p>Se scattate foto in condizioni di scarsa luminosità o impugnate la fotocamera in maniera non corretta, le foto potrebbero risultare sfocate.</p> <p>Utilizzate la funzione DIS oppure premete a metà [Otturatore] per assicurarsi che il soggetto sia a fuoco. (pag. 40)</p>
	Le foto di notte sono sfocate.	<p>Poiché la fotocamera tenta di far entrare più luce, la velocità otturatore diminuisce. Ciò può rendere difficile mantenere la fotocamera ferma abbastanza a lungo da scattare una foto nitida e potrebbe causare vibrazioni della fotocamera.</p> <ul style="list-style-type: none">• Selezionate la modalità Scatto notturno. (pag. 51)• Attivate il flash. (pag. 61)• Impostate le opzioni di sensibilità ISO. (pag. 63)• Utilizzate un cavalletto per evitare le vibrazioni della fotocamera.
	I soggetti risultano troppo scuri a causa della retroilluminazione.	<p>Quando la fonte luminosa è alle spalle del soggetto o quando c'è molto contrasto tra la luce e le aree scure, il soggetto potrebbe apparire troppo scuro.</p> <ul style="list-style-type: none">• Evitate gli scatti verso il sole.• Selezionate Controluce nella modalità Scena. (pag. 47)• Impostate l'opzione flash su  Riempimento. (pag. 61)• Regolate l'esposizione. (pag. 69)• Impostate l'opzione di bilanciamento automatico del contrasto (ACB). (pag. 70)• Impostate l'opzione di misurazione su  Spot se un soggetto è al centro della cornice. (pag. 70)

Guida rapida



Foto di persone

- Modalità Qualità pelle ▶ 50
- Occhi rossi/Correttore occhi rossi (per evitare o correggere gli occhi rossi) ▶ 61
- Rilevamento volto ▶ 67



Foto di notte o al buio

- Modalità Scena > Tramonto, Alba ▶ 47
- Modalità Scatto notturno ▶ 51
- Opzioni flash ▶ 61
- Sensibilità ISO (per regolare la sensibilità alla luce) ▶ 63



Foto di movimenti

- Continua, Ultravel ▶ 73



Foto di testi, insetti o fiori

- Modalità Scena > Testo ▶ 47
- Modalità Scatto primo piano ▶ 51
- Macro ▶ 64



Regolazione dell'esposizione (luminosità)

- Sensibilità ISO (per regolare la sensibilità alla luce) ▶ 63
- EV (per regolare l'esposizione) ▶ 69
- ACB (per compensare soggetti con sfondi luminosi) ▶ 70
- Misurazione ▶ 70
- AEB (per scattare 3 foto della stessa scena con esposizioni diverse) ▶ 73



Foto di paesaggi

- Modalità Scena > Paesaggio ▶ 47
- Modalità Panorama live ▶ 48



Applicazione di effetti alle foto

- Modalità Magic Frame ▶ 52
- Modalità Filtro foto ▶ 53
- Modalità Scatto diviso ▶ 55
- Modalità Foto movimento ▶ 56
- Regolazione immagini (per regolare Nitidezza, Contrasto oppure Saturazione) ▶ 74



Applicazione di effetti alle foto

- Modalità Filtro video ▶ 54



Riduzione delle oscillazioni della fotocamera

- Stabilizzazione digitale delle immagini (DIS) ▶ 39

- Visualizzazione dei file come miniature ▶ 80
- Visualizzazione dei file per categoria ▶ 81
- Eliminazione di tutti i file in memoria ▶ 83
- Visualizzazione dei file come presentazione ▶ 86
- Visualizzazione dei file su una TV ▶ 93
- Connessione della fotocamera a un computer ▶ 94
- Invio di foto o video via e-mail (solo ST150F/ST151F/ST152F) ▶ 114
- Utilizzo di siti Web per la condivisione di foto o video (solo ST150F/ST151F/ST152F) ▶ 115
- Regolazione di audio e volume ▶ 123
- Regolazione della luminosità del display ▶ 124
- Modifica della lingua del display ▶ 125
- Impostazione di data e ora ▶ 125
- Prima di contattare un centro di assistenza ▶ 138

Contenuto

Funzioni di base	18
Contenuto della confezione	19
Layout fotocamera	20
Uso del tasto DIRECT LINK (solo ST150F/ST151F/ST152F)	22
Come inserire la batteria e la scheda di memoria	23
Come caricare la batteria e accendere la fotocamera	24
Come caricare la batteria	24
Come accendere la fotocamera	24
Come eseguire l'installazione iniziale	25
Conoscere le icone	27
Come utilizzare la schermata Home	28
Come accedere alla schermata Home	28
Icone sulla schermata Home	29
Impostare sfondo	31
Come selezionare le opzioni o i menu	32
Come impostare schermo e audio	34
Come impostare il tipo di schermo	34
Come impostare l'audio	35
Come scattare una foto	36
Zoom	37
Riduzione delle vibrazioni della fotocamera (DIS)	39
Suggerimenti per ottenere una foto più chiara	40

Funzioni avanzate	42
Come utilizzare le modalità di base	43
Come utilizzare la modalità Smart Auto	43
Come utilizzare la modalità Programma	44
Come utilizzare la modalità Film Smart	45
Come utilizzare la modalità Filmato	46
Come utilizzare la modalità Scena	47
Come utilizzare la modalità Panorama Live	48
Come utilizzare le modalità Scena	50
Come utilizzare la modalità Qualità pelle	50
Come utilizzare la modalità Scatto notturno	51
Come utilizzare la modalità Scatto primo piano	51
Come utilizzare la modalità Magic Frame	52
Come utilizzare la modalità Filtro Foto	53
Come utilizzare la modalità Filtro Film	54
Come utilizzare la modalità Scatto diviso	55
Come utilizzare la modalità Foto movimento	56

Opzioni di fotografia	57	Come utilizzare il Rilevamento volto	67
Come selezionare risoluzione e qualità	58	Come rilevare i volti	67
Come selezionare una risoluzione	58	Come fotografare un sorriso	67
Come selezionare la qualità dell'immagine	59	Come rilevare gli occhi chiusi	68
Come utilizzare il timer	60	Consigli per il rilevamento volti	68
Come fotografare in condizioni di oscurità	61	Come regolare luminosità e colore	69
Come evitare l'effetto occhi rossi	61	Come regolare manualmente l'esposizione (EV)	69
Come utilizzare il flash	61	Come compensare il controllo luce (ACB)	70
Come regolare la sensibilità ISO	63	Come modificare l'opzione di misurazione	70
Come modificare la messa a fuoco della fotocamera	64	Selezione di un'impostazione di Bilanciamento del bianco	71
Come utilizzare le macro	64	Come utilizzare le modalità di Scatto in sequenza	73
Come modificare l'opzione di messa a fuoco	64	Regolazione delle immagini	74
Come regolare l'area di messa a fuoco	65	Riduzione del suono dello zoom	75
		Opzioni di scatto disponibili per le diverse modalità di scatto	76

Riproduzione/Modifica	78
Come visualizzare foto o video nella modalità Riproduzione	79
Come avviare la modalità Riproduzione	79
Come visualizzare le foto	84
Come riprodurre un video	87
Come modificare una foto	89
Come ridimensionare le foto	89
Come ruotare una foto	89
Come applicare gli effetti Filtro smart	90
Come regolare le foto	91
Come visualizzare i file su un televisore	93
Come trasferire file sul computer	94
Come trasferire file su computer con SO Windows	94
Come trasferire file su computer Mac OS	95
Come utilizzare i programmi del computer	96
Installazione di i-Launcher	96
Come utilizzare i-Launcher	97

Rete wireless (solo ST150F/ST151F/ST152F)	101
Come effettuare la connessione a una rete WLAN e configurare le impostazioni di rete	102
Come effettuare la connessione a una rete WLAN	102
Come utilizzare il browser di login	103
Consigli per la connessione di rete	104
Come inserire testo	105
Come salvare automaticamente i file su uno smartphone	106
Come inviare foto o video a uno smartphone.	107
Come utilizzare uno smartphone per il rilascio remoto dell'otturatore	108
Come utilizzare Backup auto per inviare foto o video	110
Come installare il programma per il Backup auto sul PC	110
Come inviare foto o video a un PC	110
Invio di foto o video tramite e-mail	112
Come modificare le impostazioni e-mail	112
Invio di foto o video tramite e-mail	114

Come utilizzare siti Web per la condivisione di foto o video	115
Come accedere a un sito Web	115
Come caricare foto o video	115
Come utilizzare AllShare Play per inviare file	117
Caricamento di foto sulla memoria online	117
Come visualizzare foto o video su dispositivi che supportano AllShare Play	118
Invio di foto tramite Wi-Fi Direct	120
Impostazioni	121
Menu Impostazioni	122
Come accedere al menu Impostazioni	122
Suono	123
Schermo	123
Connettività	124
Generale	125
Appendici	127
Messaggi di errore	128
Manutenzione della fotocamera	129
Come pulire la fotocamera	129
Come utilizzare o conservare la fotocamera	130
Informazioni sulle schede di memoria	131
Informazioni sulla batteria	134
Prima di contattare un centro di assistenza	138
Specifiche della fotocamera	141
Glossario	145
Indice	150

Funzioni di base

Imparate a conoscere il layout della fotocamera, le icone e le funzioni di base per scattare fotografie.

Contenuto della confezione	19	Come selezionare le opzioni o i menu	32
Layout fotocamera	20	Come impostare schermo e audio	34
Uso del tasto DIRECT LINK (solo ST150F/ST151F/ST152F)	22	Come impostare il tipo di schermo	34
Come inserire la batteria e la scheda di memoria	23	Come impostare l'audio	35
Come caricare la batteria e accendere la fotocamera	24	Come scattare una foto	36
Come caricare la batteria	24	Zoom	37
Come accendere la fotocamera	24	Riduzione delle vibrazioni della fotocamera (DIS)	39
Come eseguire l'installazione iniziale	25	Suggerimenti per ottenere una foto più chiara ...	40
Conoscere le icone	27		
Come utilizzare la schermata Home	28		
Come accedere alla schermata Home	28		
Icone sulla schermata Home	29		
Impostare sfondo	31		

Contenuto della confezione

La confezione comprende i seguenti elementi:

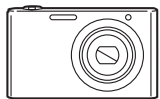

Fotocamera



Adattatore AC/Cavo USB

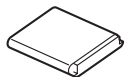

Batteria ricaricabile



Tracolla

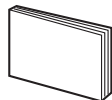

Guida di riferimento rapido

Accessori opzionali



Custodia fotocamera

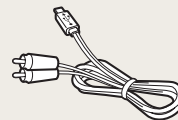

Cavo A/V

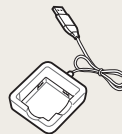

Caricabatteria



Scheda di memoria/
Adattatore scheda di memoria



- Le immagini potrebbero non corrispondere esattamente agli elementi forniti con il prodotto.
- Gli elementi presenti nella confezione potrebbero variare in base al modello.
- Potete acquistare accessori originali presso un rivenditore Samsung. Samsung non è responsabile per danni provocati dall'uso di accessori non approvati.

Layout fotocamera

Prima di iniziare, imparate a conoscere le parti della fotocamera e le relative funzioni.

Antenna interna*
* Evitate di toccare l'antenna interna durante l'utilizzo della rete wireless. (solo ST150F/ST151F/ST152F)

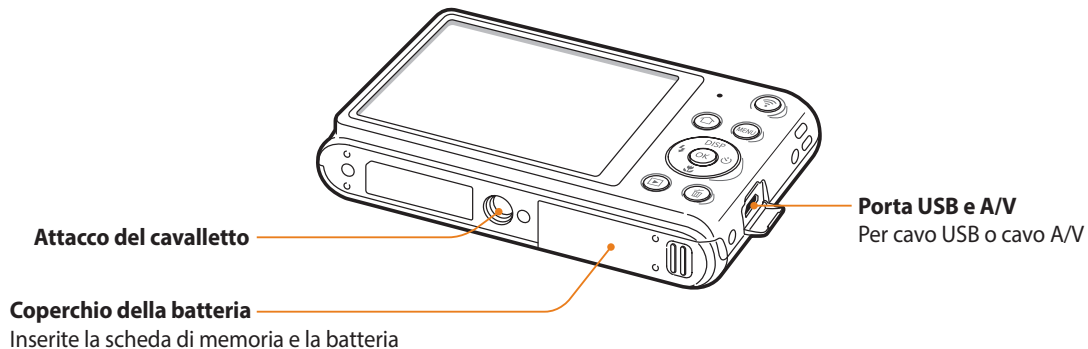
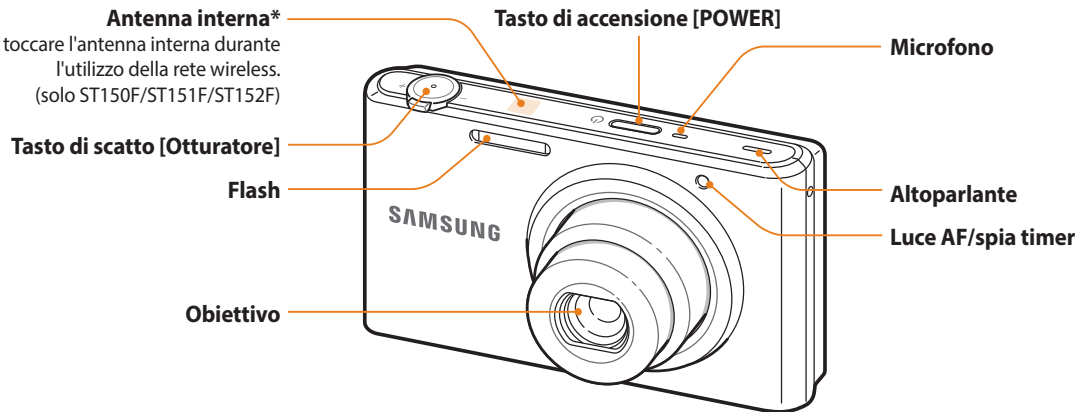

Spia di stato

- **Lampeggiante:** Quando la fotocamera sta salvando una foto o un video, durante la lettura da computer, quando l'immagine non è messa a fuoco, c'è un problema nel caricamento della batteria (su ST150F/ST151F/ST152F, quando la fotocamera sta effettuando la connessione alla rete Wi-Fi o inviando una foto)
- **Fissa:** indica che è in corso la connessione a un PC, che la batteria è in carica o che l'immagine è a fuoco

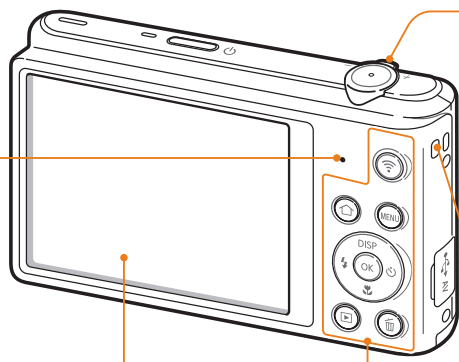

Schermo

Tasti

(Fate riferimento alla tabella seguente)

Tasto zoom

- **Nella modalità Scatto:** consente di aumentare o ridurre lo zoom
- **Nella modalità Riproduzione:** consente di ingrandire parte di una foto, di visualizzare i file come miniature o di regolare il volume

Collegamento tracolla

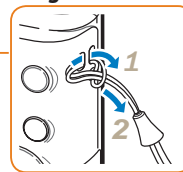

Tasto	Descrizione
	Consente di avviare una funzione Wi-Fi preimpostata. (solo ST150F/ST151F/ST152F) (pag. 22)
	Consente di accedere alla schermata Home. (pag. 28)
	Consente di accedere a opzioni o menu.
	Consente di entrare nella modalità Riproduzione.
	Consente di eliminare i file nella modalità Riproduzione.

Tasto	Descrizione	
	Funzioni di base	Altre funzioni
	Consente di cambiare l'opzione display.	Consente di spostarvi in alto
	Consente di cambiare l'opzione macro.	Consente di spostarvi in basso
	Consente di cambiare l'opzione flash.	Consente di spostarvi a sinistra
	Consente di cambiare l'opzione timer.	Consente di spostarvi a destra
	Consente di confermare l'opzione o il menu evidenziato.	

Uso del tasto DIRECT LINK (solo ST150F/ST151F/ST152F)

Potete attivare facilmente il Wi-Fi con [📶]. Premete [📶] per attivare la funzione Wi-Fi scelta. Premete di nuovo [📶] per tornare alla modalità precedente.

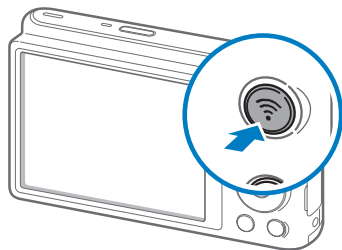

Impostazione di un'opzione per il tasto DIRECT LINK

Potete selezionare una funzione Wi-Fi da avviare quando premete [📶].

- 1 Sulla schermata Home, scorrete fino a <Osd Base>.
- 2 Selezionate .
- 3 Selezionate **Generale** → **DIRECT LINK (Tasto Wi-Fi)**.
- 4 Selezionate una funzione Wi-Fi. (pag. 126)

Come inserite la batteria e la scheda di memoria

Imparate come inserite la batteria e una scheda memoria opzionale nella fotocamera.

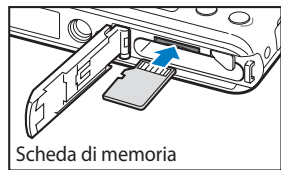
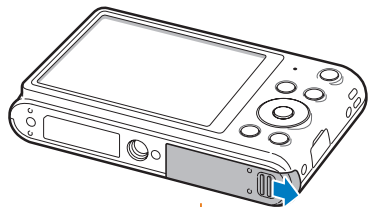

Inserite una scheda di memoria con i contatti dorati rivolti verso l'alto.

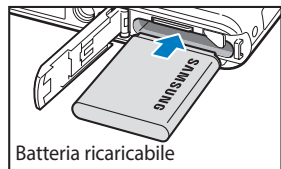

Inserite la batteria con il logo Samsung rivolto verso l'alto.

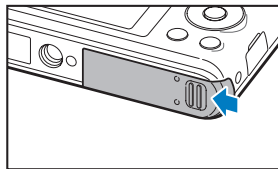
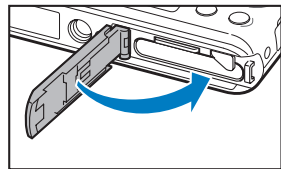

Rimozione della batteria e della scheda di memoria

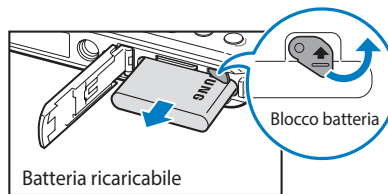

Batteria ricaricabile

Fate scorrere il blocco verso l'alto per liberare la batteria.

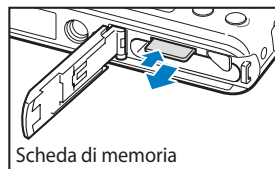

Scheda di memoria

Spingete delicatamente la scheda in modo da liberarla dalla fotocamera, quindi estraetela dallo slot.



Se non inserite alcuna scheda di memoria, potete utilizzare la memoria interna come archivio temporaneo.

Come caricare la batteria e accendere la fotocamera

Come caricare la batteria

Prima di utilizzare la fotocamera per la prima volta, dovete caricare la batteria. Collegate l'estremità piccola del cavo USB alla fotocamera, quindi collegate l'altra estremità del cavo all'adattatore AC.

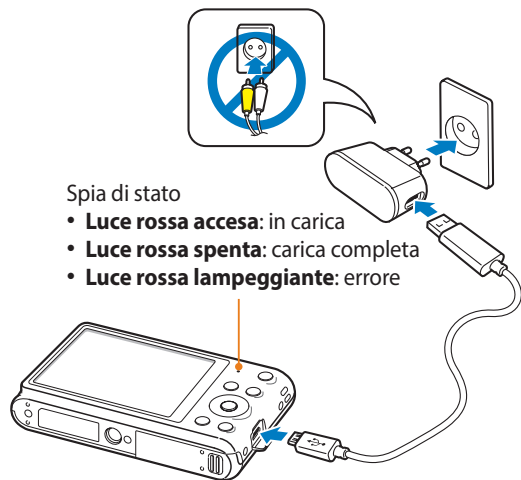

Utilizzate solo adattatori AC e cavi USB forniti con la fotocamera. Se utilizzate un adattatore AC diverso (come SAC-48), la batteria della fotocamera potrebbe non caricarsi o non funzionare correttamente.

Come accendere la fotocamera

Premete [⏻] per accendere o spegnere la fotocamera.

- Quando accendete la fotocamera per la prima volta, compare la schermata di installazione iniziale. (pag. 25)

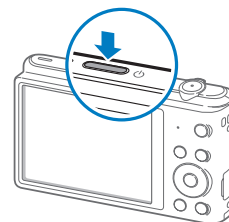

Come accendere la fotocamera nella modalità Riproduzione

Premete [▶]. La fotocamera si accende direttamente nella modalità Riproduzione.

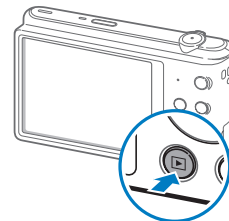

Come eseguire l'installazione iniziale

Quando appare la schermata di installazione iniziale, attenetevi alla seguente procedura per configurare le impostazioni di base della fotocamera. La lingua predefinita è impostata per il Paese o la regione in cui viene venduta la fotocamera. Potete modificare la lingua come desiderate selezionando **Language**.

- 1 Premete [] per selezionare **Fasce orarie**, quindi premete [] oppure [OK].
- 2 Premete [DISP/] per selezionare **Casa**, quindi premete [OK].
 - Quando vi spostate in un altro Paese, selezionate **Estero**, quindi selezionate una nuova fascia oraria.
- 3 Premete [/] per selezionare un fuso orario, quindi premete [OK] → [MENU].

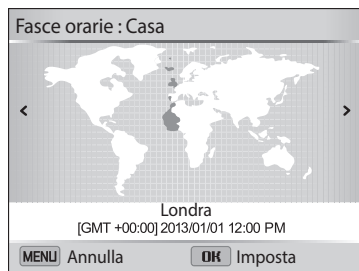

- 4 Premete [] per selezionare **Impostazione Data/Ora**, quindi premete [] oppure [OK].

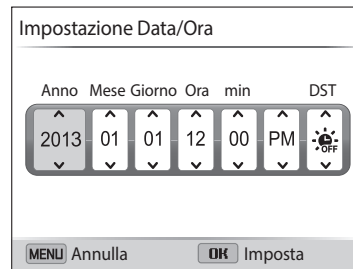

- 5 Premete [/] per selezionare un elemento.
- 6 Premete [DISP/] per impostare la data, l'ora e attivare l'ora legale, quindi premete [OK].

- 7 Premete [**↵**] per selezionare **Tipo data**, quindi premete [**↵**] oppure [**OK**].
- 8 Premete [**DISP/↵**] per selezionare un tipo data, quindi premete [**OK**].

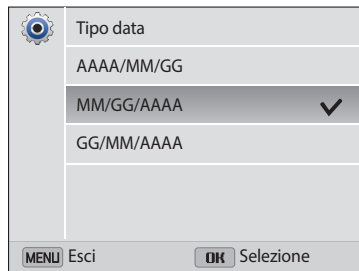

- 9 Premete [**↵**] per selezionare **Tipo ora**, quindi premete [**↵**] oppure [**OK**].
- 10 Premete [**DISP/↵**] per selezionare un tipo ora, quindi premete [**OK**].
- 11 Premete [**MENU**] per terminare la configurazione iniziale.



La schermata potrebbe variare in base alla lingua selezionata.

Conoscere le icone

Le icone visualizzate sullo schermo della fotocamera variano in base alla modalità selezionata o alle opzioni impostate. Se modificate un'opzione di scatto, l'icona corrispondente lampeggerà brevemente in giallo.

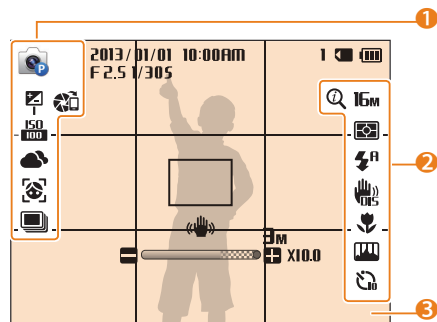

1 Opzioni di scatto (sinistra)

Icona	Descrizione
	Modalità Scatto
	Valore di esposizione regolato
	Sensibilità ISO
	Bilanciamento del bianco
	Rilevamento volto
	Zona messa a fuoco auto
	Tono volto

Icona	Descrizione
	Opzione di scatto in sequenza
	AutoShare attivato (solo ST150F/ST151F/ST152F)

2 Opzioni di scatto (destra)

Icona	Descrizione
	Zoom Intelli attivo
16M	Risoluzione foto
HD	Risoluzione video
	Misurazione
	Qualità ripresa (al secondo)
	Flash
	Suono vivo on
	Stabilizzazione digitale delle immagini (DIS)
	Fuoco
	Regolazione immagini (nitidezza, contrasto e saturazione)
	Timer



3 Informazioni sullo scatto

Icona	Descrizione
2013/01/01	Data corrente
10:00AM	Ora corrente
1	Numero di foto disponibili
	Scheda di memoria inserita
	<ul style="list-style-type: none"> : carica completa : carica parziale : scarica (ricaricare) : in carica (connessa al caricabatterie)
F 2.5	Diaframma
1/305	Tempo di posa
00:10	Tempo di registrazione disponibile
	Cornice di messa a fuoco automatica
	Vibrazione della fotocamera
	Indicatore zoom
3M	Risoluzione foto con Zoom Intelli attivato
X10.0	Rapporto zoom





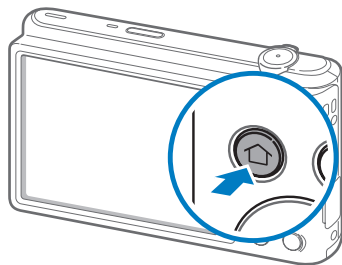

Come utilizzare la schermata Home

Potete selezionare una modalità Scatto o accedere al menu impostazioni selezionando le icone della schermata Home.

Come accedere alla schermata Home







Nella modalità Scatto o Riproduzione, premete []. Premete di nuovo [] per tornare alla modalità precedente.









N.	Descrizione
1	<p>Schermata Home corrente</p> <ul style="list-style-type: none">• Ruotate [Zoom] verso sinistra o destra per passare a un'altra schermata Home.• Premete [DISP] per scorrere fino al nome della schermata Home, quindi premete [/] per passare a un'altra schermata Home.• Premete ripetutamente [/] per passare a un'altra schermata Home.
2	<p>Icone modalità</p> <ul style="list-style-type: none">• Premete [DISP//] per scorrere fino alla modalità desiderata, quindi premete [OK] per accedere alla modalità.

Icone sulla schermata Home

<Osd Base>

Icona	Descrizione
	Smart Auto: consente di scattare una foto con una modalità scena selezionata automaticamente dalla fotocamera. (pag. 43)
	Programma: consente di scattare una foto con le impostazioni manuali. (pag. 44)
	Film Smart: consente di registrare un video con una modalità scena selezionata automaticamente dalla fotocamera. (pag. 45)
	Filmato: consente di registrare un video. (pag. 46)
	Scena: consente di scattare una foto con opzioni preimpostate per una scena specifica. (pag. 47)
	Panorama live: consente di scattare e combinare una serie di foto per creare un'immagine panoramica. (pag. 48)
	Impostazioni: consente di regolare le impostazioni in base alle vostre preferenze. (pag. 122)



<Wi-Fi> (solo ST150F/ST151F/ST152F)

Icona	Descrizione
	MobileLink: consente di inviare foto o video a uno smartphone. (pag. 107)
	Remote Viewfinder: consente di utilizzare uno smartphone come rilascio dell'otturatore remoto e di visualizzare sullo smartphone l'anteprima di un'immagine dalla fotocamera. (pag. 108)
	Backup auto: consente di inviare le foto o i video registrati con la fotocamera a un PC tramite collegamento wireless. (pag. 110)
	E-mail: consente di inviare tramite e-mail foto o video memorizzati sulla fotocamera. (pag. 112)
	SNS & Cloud: consente di caricare foto o video su siti Web di condivisione. (pag. 115)
	AllShare Play: consente di caricare foto sulla memoria on-line AllShare Play o di visualizzare i file su dispositivi che supportano AllShare Play. (pag. 117)

<Scena>

Icona	Descrizione
	Qualità pelle: consente di scattare una foto tipo ritratto con opzioni che nascondono le imperfezioni del viso. (pag. 50)
	Scatto notturno: consente di scattare una foto di una scena notturna regolando il tempo di posa. (pag. 51)
	Scatto primo piano: consente di scattare foto in primo piano. (pag. 51)
	Magic Frame: consente di scattare una foto con vari effetti cornice. (pag. 52)
	Filtro foto: consente di scattare una foto con filtri diversi. (pag. 53)
	Filtro video: consente di registrare un video con filtri diversi. (pag. 54)
	Scatto diviso: consente di scattare diverse foto e disporle secondo layout preimpostati. (pag. 55)
	Foto movimento: consente di scattare e di combinare una serie di foto, quindi di selezionare un'area da rendere animata per creare un'animazione GIF. (pag. 56)

<Album>



Icona	Descrizione
	Album: consente di visualizzare i file come miniature. (pag. 80)
	Editor foto: consente di modificare le foto con vari effetti. (pag. 89)

Impostare sfondo

Impostare lo sfondo della schermata Home con l'immagine desiderata.

- 1 Sulla schermata Home, scorrete fino a **<Osd Base>**.
- 2 Selezionate .
- 3 Selezionate **Schermo** → **Sfondi**.
- 4 Selezionate un'opzione.

Opzione	Descrizione
Galleria sfondo	Consente di selezionare lo sfondo desiderato dalla Galleria predefinita.
Album	Consente di impostare come sfondo una foto scattata.

- 5 Scorrete fino allo sfondo desiderato, quindi premete **[OK]**.
 - Se selezionate una foto scattata, potete impostarne un'area specifica come sfondo. Ruotate **[Zoom]** verso sinistra o destra per ridurre o aumentare l'area. Premete **[DISP]** /  /  /  per spostare l'area.
- 6 Premete **[OK]** per salvare.
 - Se selezionate una foto scattata, premete **[OK]**, quindi selezionate **Sì**.



Inoltre, potete impostare come sfondo la foto visualizzata premendo **[MENU]**, quindi selezionando **Impostare sfondo** nella modalità Riproduzione.

Come selezionare le opzioni o i menu

Per selezionare un'opzione o un menu, premete [MENU], quindi premete [DISP/↕/⚡/☺] oppure [OK].

- 1 Nella modalità Scatto, premete [MENU].
- 2 Selezionate un'opzione o un menu.
 - Per spostarvi in alto o in basso, premete [DISP] oppure [↕].
 - Per spostarvi a sinistra o a destra, premete [⚡] oppure [☺].

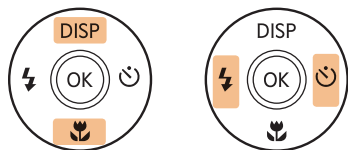

- 3 Premete [OK] per confermare l'opzione o il menu evidenziato.

Ritorno al menu precedente

Premete [MENU] per tornare al menu precedente.



Premete a metà [Otturatore] per tornare alla modalità Scatto.

Ad esempio, per selezionare un'opzione di Bilanciamento del bianco nella modalità Programma:

- 1 Sulla schermata Home, scorrete fino a <Osd Base>.
- 2 Selezionate .
- 3 Premete [MENU].



- 4 Premete [DISP/>] per selezionare **Bilanciamento del bianco**, quindi premete [>] oppure [OK].



- 5 Premete [>] per selezionare un'opzione di Bilanciamento del bianco.



- 6 Premete [OK] per salvare le impostazioni.



AutoShare è disponibile soltanto in ST150F/ST151F/ST152F.

Come impostare schermo e audio

Imparate come modificare le informazioni di base del display e le impostazioni audio.

Come impostare il tipo di schermo

Potete selezionare un tipo di schermo per la modalità Scatto o Riproduzione. Le informazioni di scatto o riproduzione visualizzate variano in base al tipo. Fate riferimento alla tabella seguente.

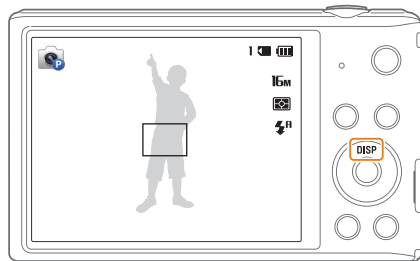

Premete **[DISP]** ripetutamente per modificare tipo di schermo.

Modalità	Tipo schermo
Scatto	<ul style="list-style-type: none">• Consente di nascondere tutte le informazioni sulle opzioni di scatto.• Consente di mostrare tutte le informazioni sulle opzioni di scatto.
Riproduzione	<ul style="list-style-type: none">• Consente di nascondere le informazioni sul file corrente.• Consente di nascondere le informazioni sul file corrente, tranne quelle di base.• Consente di mostrare tutte le informazioni sul file corrente.

Impostazione della visualizzazione del display opzioni

Potete nascondere o visualizzare il display opzioni che appare in alcune modalità.

Premete ripetutamente **[OK]**.

- Nascondi il display opzioni.
- Visualizza il display opzioni.



▲ Ad esempio, nella modalità Scena

Come impostare l'audio

Attivate o disattivate il suono della fotocamera quando eseguite delle funzioni.

- 1 Sulla schermata Home, scorrete fino a **<Osd Base>**.
- 2 Selezionate .
- 3 Selezionate **Suono** → **Bip**.
- 4 Selezionate un'opzione.

Opzione	Descrizione
No	La fotocamera non emette alcun suono.
Sì	La fotocamera emette suoni.

Come scattare una foto

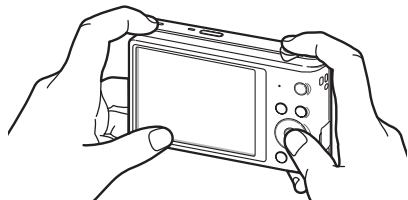

Imparate come scattare foto facilmente e velocemente nella modalità Smart Auto.

- 1 Sulla schermata Home, scorrete fino a <Osd Base>.
- 2 Selezionate .
- 3 Allineate il soggetto nella cornice.

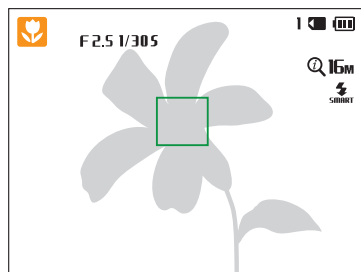

- 4 Premete a metà **[Otturatore]** per mettere a fuoco.
 - Un riquadro verde indica che il soggetto è messo a fuoco.
 - Un riquadro rosso indica che il soggetto non è messo a fuoco.



- 5 Premete **[Otturatore]** per scattare la foto.
- 6 Premete  per visualizzare le foto scattate.
 - Per eliminare una foto, premete , quindi selezionate **Si**.
- 7 Premete  per tornare alla modalità Scatto.



Per suggerimenti su come ottenere foto più chiare, fate riferimento a pagina 40.

Zoom

Potete scattare foto in primo piano regolando lo zoom.

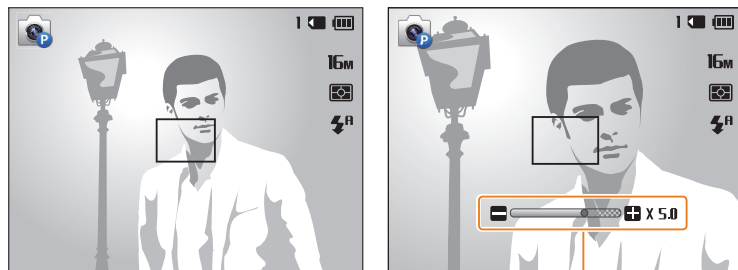

Rapporto zoom

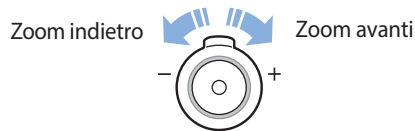

Quando ruotate il tasto dello zoom, la variazione del rapporto zoom sul touch screen potrebbe non essere corrispondente.

Zoom digitale

Lo zoom digitale è predefinito nella modalità Scatto. Se aumentate lo zoom su un soggetto nella modalità Scatto e l'indicatore dello zoom si trova nel campo digitale, la fotocamera sta utilizzando lo zoom digitale. Utilizzando lo zoom ottico 5X e quello digitale 5X, potete ingrandire fino a 25 volte.

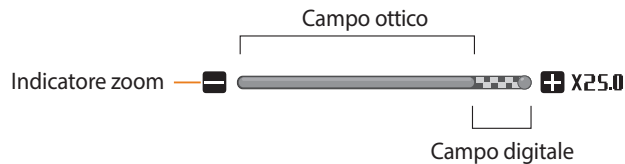

- Lo zoom digitale non è disponibile con l'opzione Tracciatura AF.
- Se scattate una foto con lo zoom digitale, la qualità della foto potrebbe essere inferiore al normale.

Zoom Intelli

Se l'indicatore dello zoom è nel campo Intelli, la fotocamera utilizza Zoom Intelli. Se utilizzate Zoom Intelli, la risoluzione della foto varia in base al rapporto zoom. Utilizzando lo zoom ottico e Zoom Intelli, potete ingrandire fino a 10 volte.

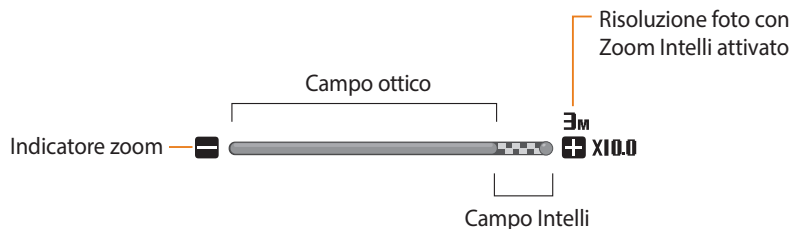

- Intelli zoom non è disponibile con l'opzione Testo nella modalità SCN e l'opzione Tracciatura AF.
- Zoom Intelli vi aiuta a scattare una foto riducendone la qualità in misura minore rispetto allo zoom digitale. Tuttavia, la qualità della foto potrebbe essere inferiore rispetto all'utilizzo dello zoom ottico.
- Zoom Intelli è disponibile solo se impostate un rapporto di risoluzione di 4:3. Se impostate una risoluzione diversa quando Zoom Intelli è attivo, questo verrà disattivato automaticamente.
- Zoom Intelli è sempre attivo nella modalità Smart Auto.

Impostazione Zoom Intelli

- 1 Nella modalità Scatto, premete [MENU].
- 2 Selezionate **Zoom Intelli**.
- 3 Selezionate un'opzione.

Icona	Descrizione
	Off: indica che Zoom Intelli è disattivato.
	On: indica che Zoom Intelli è attivato.

Riduzione delle vibrazioni della fotocamera (DIS)

Riducete le vibrazioni digitali della fotocamera nella modalità Scatto.



▲ Prima della correzione



▲ Dopo la correzione

- 1 Nella modalità Scatto, premete [MENU].
- 2 Selezionate **DIS**.
- 3 Selezionate un'opzione.

Icona	Descrizione
	Off: la DIS è disattivata.
	On: la DIS è attivata.



- La funzione DIS potrebbe non funzionare correttamente se:
 - spostate la fotocamera per seguire un oggetto in movimento;
 - utilizzate lo zoom digitale;
 - la fotocamera vibra troppo;
 - l'otturatore è poco veloce (ad esempio quando scattate foto di notte);
 - la batteria è scarica;
 - scattate primi piani.
- Se la fotocamera viene urtata o cade, il display diventerà sfocato. In questo caso, spegnete la fotocamera e poi accendetela nuovamente.
- DIS è disponibile soltanto nella modalità Programm.

Suggerimenti per ottenere una foto più chiara



Impugnate correttamente la fotocamera

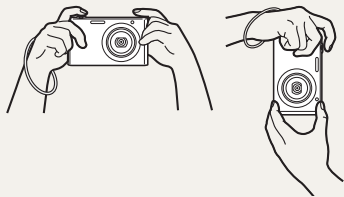

Accertatevi che nulla blocchi l'obiettivo, il flash o il microfono.



Premete a metà il tasto dell'otturatore

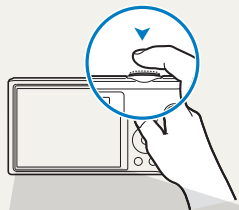

Premete a metà **[Otturatore]** e regolate la messa a fuoco. La fotocamera regola automaticamente messa a fuoco ed esposizione.

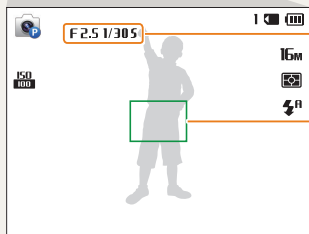

La fotocamera imposta automaticamente diaframma e tempo di posa.

Cornice di messa a fuoco

- Premete **[Otturatore]** per scattare la foto se la cornice di messa a fuoco è verde.
- Modificate la composizione e premete di nuovo a metà **[Otturatore]** se la cornice di messa a fuoco è rossa.



Riduzione delle vibrazioni della fotocamera



Impostate l'opzione DIS per ridurre digitalmente le vibrazioni della fotocamera. (pag. 39)



Quando è visualizzato «»

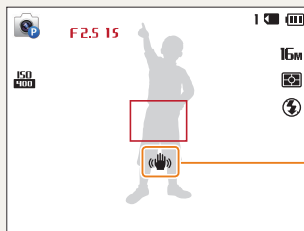

Vibrazione della fotocamera

Quando fotografate al buio, non impostate l'opzione flash su **Sincro. lento** oppure su **Off**. Il diaframma rimane aperto più a lungo e potrebbe risultare più difficile tenere la fotocamera abbastanza ferma per scattare una foto nitida.

- Utilizzate un cavalletto o impostate l'opzione flash su **Riempimento**. (pag. 61)
- Impostate le opzioni di sensibilità ISO. (pag. 63)



Evitate che il soggetto non sia messo a fuoco

La messa a fuoco del soggetto potrebbe risultare difficile quando:

- c'è poco contrasto tra il soggetto e lo sfondo (ad esempio, quando il soggetto indossa un abito di colore simile allo sfondo);
- la fonte luminosa dietro il soggetto è troppo brillante;
- il soggetto è lucido o riflette la luce;
- il soggetto contiene motivi orizzontali, ad esempio delle persiane;
- il soggetto non è al centro della cornice.



Utilizzo del blocco messa a fuoco

Premete a metà [**Otturatore**] per mettere a fuoco. Quando il soggetto è messo a fuoco, potete riposizionare la cornice per cambiare la composizione. Quando siete pronti, premete [**Otturatore**] per scattare la foto.

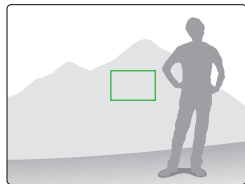
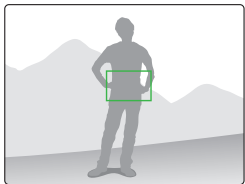

- Quando scattate foto in condizioni di oscurità



Attivate il flash.
(pag. 61)

- Quando i soggetti si muovono velocemente

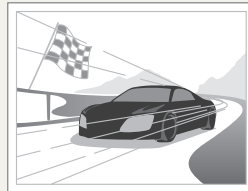

Utilizzate la funzione
Continua o Ultravel.
(pag. 73)

Funzioni avanzate

Imparate come scattare foto e registrare video selezionando una modalità.

Come utilizzare le modalità di base	43	Come utilizzare le modalità Scena	50
Come utilizzare la modalità Smart Auto	43	Come utilizzare la modalità Qualità pelle	50
Come utilizzare la modalità Programma	44	Come utilizzare la modalità Scatto notturno ...	51
Come utilizzare la modalità Film Smart	45	Come utilizzare la modalità Scatto primo	
Come utilizzare la modalità Filmato	46	piano	51
Come utilizzare la modalità Scena	47	Come utilizzare la modalità Magic Frame	52
Come utilizzare la modalità Panorama Live	48	Come utilizzare la modalità Filtro Foto	53
		Come utilizzare la modalità Filtro Film	54
		Come utilizzare la modalità Scatto diviso	55
		Come utilizzare la modalità Foto movimento ...	56

Come utilizzare le modalità di base

Scattate foto o registrate video utilizzando le modalità di base. Inoltre, potete utilizzare la modalità Scena e Panorama live.





Come utilizzare la modalità Smart Auto

Nella modalità Smart Auto, la fotocamera sceglie automaticamente le impostazioni appropriate in base al tipo di scena rilevato. La modalità Smart Auto è utile se non si conoscono le impostazioni della fotocamera per le diverse scene.

- 1 Sulla schermata Home, scorrete fino a **<Osd Base>**.
- 2 Selezionate .
- 3 Allineate il soggetto nella cornice.
 - La fotocamera seleziona automaticamente una scena. L'icona della modalità adeguata compare nella parte superiore sinistra dello schermo. Le icone sono elencate qui di seguito.



Icona	Descrizione
	Paesaggi
	Scene con sfondi bianchi brillanti
	Panorami notturni
	Ritratti di notte
	Panorami con retroilluminazione
	Ritratti con retroilluminazione
	Ritratti
	Primi piani di oggetti
	Primi piani di testi
	Tramonti
	Al chiuso, scuro
	Parzialmente illuminato
	Primo piano con riflettori
	Ritratti con riflettori
	Cielo limpido
	Aree boschive

Icona	Descrizione
	Primi piani di soggetti colorati
	La fotocamera è stabile su un cavalletto e il soggetto non si muove per un periodo specifico. (quando scattate al buoi)
	Soggetti in movimento
	Fuochi pirotecnici (quando utilizzate un cavalletto)

4 Premete a metà [**Otturatore**] per mettere a fuoco.

5 Premete [**Otturatore**] per scattare la foto.



- Se la fotocamera non riconosce una modalità scena adeguata, utilizza l'impostazione predefinita per la modalità Smart Auto.
- Anche se rileva un volto, la fotocamera potrebbe non selezionare una modalità ritratto a causa della posizione del soggetto o delle condizioni di luce.
- La fotocamera potrebbe non selezionare la scena corretta in base alle condizioni di scatto, come vibrazione della fotocamera, condizioni di luce e distanza dal soggetto.
- Anche se utilizzate un cavalletto, la fotocamera potrebbe non rilevare la modalità  se il soggetto è in movimento.
- La fotocamera consuma più batteria, perché cambia spesso le impostazioni per selezionare le scene adeguate.

Come utilizzare la modalità Programma

Nella modalità Programma, potete impostare la maggior parte delle opzioni, eccetto tempo di posa e diaframma, che la fotocamera imposta automaticamente.

1 Sulla schermata Home, scorrete fino a **<Osd Base>**.

2 Selezionate .

3 Impostate le opzioni desiderate.

- Per un elenco delle opzioni, fate riferimento a "Opzioni di fotografia". (pag. 57)

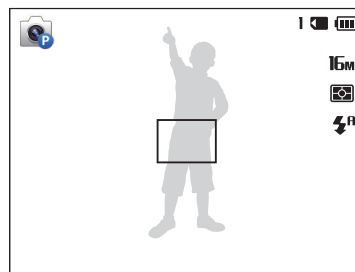

4 Allineate il soggetto nella cornice, quindi premete a metà [**Otturatore**] per mettere a fuoco.





5 Premete [**Otturatore**] per scattare la foto.

Come utilizzare la modalità Film Smart

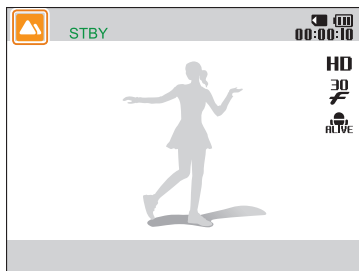
Nella modalità Film Smart, la fotocamera sceglie automaticamente le impostazioni appropriate in base al tipo di scena rilevato. Questa modalità è disponibile solo se inserite una scheda di memoria nella fotocamera.

- 1 Sulla schermata Home, scorrete fino a **<Osd Base>**.
- 2 Selezionate .
- 3 Allineate il soggetto nella cornice.
 - La fotocamera seleziona automaticamente una scena. L'icona della modalità adeguata compare nella parte superiore sinistra dello schermo.



Icona	Descrizione
	Paesaggi
	Tramonti
	Cielo limpido
	Aree boschive

- 4 Premete **[Otturatore]** per avviare la registrazione.
- 5 Premete di nuovo **[Otturatore]** per terminare la registrazione.



- Se la fotocamera non riconosce una modalità scena adeguata, utilizza l'impostazione predefinita per la modalità Film Smart.
- La fotocamera potrebbe non selezionare la scena corretta in base agli ambienti di scatto, come vibrazione della fotocamera, condizioni di illuminazione e distanza dal soggetto.

Come utilizzare la modalità Filmato

Nella modalità Filmato, potete personalizzare le impostazioni per la registrazione di videoHD(1280x720) di una durata massima di 20 minuti. La fotocamera salva i video registrati come file MP4 (H.264). Questa modalità è disponibile solo se inserite una scheda di memoria nella fotocamera.



- H.264 (MPEG-4 part10/AVC) è un formato video ad alta compressione, realizzato dagli enti normativi internazionali ISO-IEC e ITU-T.
- Se utilizzate schede di memoria con velocità di scrittura bassa, la fotocamera potrebbe non salvare i video correttamente. La registrazione dei video potrebbe essere corrotta o non essere riprodotta correttamente.
- Le schede di memoria a bassa velocità di scrittura non supportano video ad alta velocità. Per registrare video ad alta risoluzione, utilizzate schede di memoria a velocità di scrittura più elevate.
- Se utilizzate la funzione zoom mentre registrate un video, la fotocamera potrebbe registrare il rumore del funzionamento dello zoom. Per ridurre il rumore dello zoom, utilizzate la funzione Suono vivo. (pag. 75)

- 1 Sulla schermata Home, scorrete fino a **<Osd Base>**.
- 2 Selezionate
- 3 Impostate le opzioni desiderate.
 - Per un elenco delle opzioni, fate riferimento a "Opzioni di fotografia". (pag. 57)
- 4 Premete [**Otturatore**] per avviare la registrazione.
- 5 Premete di nuovo [**Otturatore**] per terminare la registrazione.

Sospensione della registrazione

La fotocamera vi permette di sospendere temporaneamente la registrazione di un video. Con questa funzione, potete registrare scene separate come singolo video.

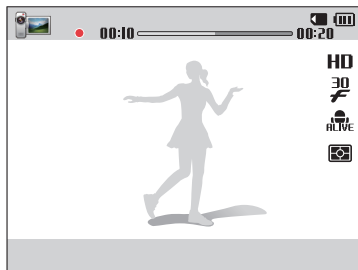

- Premete **[OK]** per sospendere la registrazione.
- Premete **[OK]** per riprendere.

Come utilizzare la modalità Scena

Nella modalità Scena, potete scattare una foto con opzioni preimpostate per una scena specifica.

- 1 Sulla schermata Home, scorrete fino a **<Osd Base>**.
- 2 Selezionate .
- 3 Selezionate una scena.



Opzione	Descrizione
Paesaggio	Consente di fotografare scene di natura morta e paesaggi.
Tramonto	Consente di fotografare scene al tramonto, con toni naturali del rosso e giallo.
Alba	Consente di fotografare scene all'alba.
Controluce	Consente di fotografare soggetti in controluce.
Spiagg.&neve	Consente di ridurre la sottoesposizione dei soggetti dovuta alla luce riflessa da sabbia o neve.
Testo	Consente di fotografare in modo chiaro il testo di documenti stampati o elettronici.

- 4 Allineate il soggetto nella cornice, quindi premete a metà [**Otturatore**] per mettere a fuoco.
- 5 Premete [**Otturatore**] per scattare la foto.

Come utilizzare la modalità Panorama Live

Nella modalità Panorama Live, potete catturare una scena panoramica in una singola foto. consente di scattare e combinare una serie di foto per creare un'immagine panoramica.



▲ Esempio di scatto

- 1 Sulla schermata Home, scorrete fino a **<Osd Base>**.
- 2 Selezionate .
- 3 Allineate il soggetto nella cornice, quindi premete a metà [**Otturatore**] per mettere a fuoco.
 - Allineate la fotocamera all'estrema sinistra o all'estrema destra oppure il più in alto o il più in basso possibile della scena da catturare.
- 4 Tenete premuto [**Otturatore**] per avviare lo scatto.

5 Con [**Otturatore**] premuto, muovete lentamente la fotocamera nella direzione che consente di catturare il resto della panoramica.

- Vengono visualizzate frecce verso la direzione di movimento e l'immagine di tutto lo scatto viene visualizzata nella casella di anteprima.
- Quando il mirino è allineato alla scena successiva, la fotocamera scatta automaticamente un'altra foto.



6 Al termine, rilasciate [**Otturatore**].

- Quando avete effettuato tutti gli scatti necessari, la fotocamera li unisce in una foto panoramica.





- Per un risultato migliore per gli scatti panoramici, evitate di:
 - muovere la fotocamera troppo velocemente o troppo lentamente;
 - muovere la fotocamera troppo poco per scattare l'immagine successiva;
 - muovere la fotocamera a velocità irregolare;
 - far vibrare la fotocamera;
 - scattare al buio;
 - fotografare soggetti in movimento nelle vicinanze;
 - scattare in condizioni di luminosità o colore di luce variabile.
- Le foto scattate vengono salvate automaticamente e lo scatto viene interrotto secondo le condizioni di seguito:
 - se modificate la direzione di scatto durante lo scatto
 - se muovete la fotocamera troppo rapidamente
 - se non muovete la fotocamera
- Se selezionate la modalità Panorama Live le funzioni di zoom digitale e ottico verranno disabilitate. Se selezionate la modalità Panorama mentre l'obiettivo sta aumentando lo zoom, la fotocamera lo diminuisce automaticamente fino alla posizione predefinita.
- Alcune opzioni di scatto non sono disponibili.
- La fotocamera potrebbe non scattare la foto a causa della composizione o del movimento del soggetto.
- La fotocamera potrebbe non catturare l'ultima scena nella sua interezza se interrompete il movimento nel punto esatto in cui volete che termini la scena. Per registrare tutta la scena, spostate la fotocamera leggermente dietro al punto in cui desiderate che la scena finisca.

Come utilizzare le modalità Scena

Scattate una foto o registrate un video selezionando le modalità adeguate per varie scene o effetti.

Come utilizzare la modalità Qualità pelle

Nella modalità Qualità pelle, potete scattare un ritratto con opzioni che nascondono le imperfezioni del volto.

- 1 Sulla schermata Home, scorrete fino a **<Scena>**.
- 2 Selezionate .
- 3 Premete [/] per regolare **Ritocco volto**.
 - Ad esempio, aumentate l'impostazione Ritocco volto per nascondere più imperfezioni.



- 4 Premete [**MENU**].
- 5 Selezionate **Tono volto**.

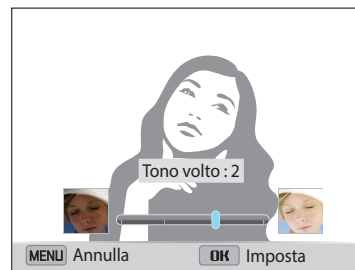

- 6 Premete [/] per regolare **Tono volto**.
 - Ad esempio, aumentate l'impostazione del tono volto per schiarire la pelle.



- 7 Premete [**OK**] per salvare l'impostazione.
- 8 Allineate il soggetto nella cornice, quindi premete a metà [**Otturatore**] per mettere a fuoco.
- 9 Premete [**Otturatore**] per scattare la foto.

Come utilizzare la modalità Scatto notturno

Nella modalità Scatto notturno, potete utilizzare una velocità otturatore bassa per aumentare il tempo di apertura dell'otturatore. Aumentate il diaframma per impedire la sovraesposizione.

- 1 Sulla schermata Home, scorrete fino a **<Scena>**.
- 2 Selezionate .
- 3 Premete [/] per regolare il tempo di posa.

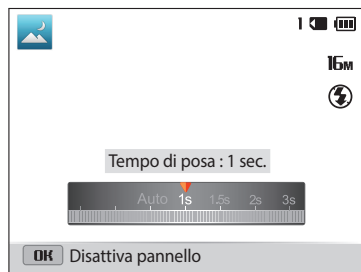

- 4 Allineate il soggetto nella cornice, quindi premete a metà [**Otturatore**] per mettere a fuoco.
- 5 Premete [**Otturatore**] per scattare la foto.



Utilizzate un cavalletto per evitare foto sfocate.

Come utilizzare la modalità Scatto primo piano

Nella modalità Scatto primo piano, potete scattare foto in primo piano di soggetti, come fiori o insetti.

- 1 Sulla schermata Home, scorrete fino a **<Scena>**.
- 2 Selezionate .
- 3 Allineate il soggetto nella cornice, quindi premete a metà [**Otturatore**] per mettere a fuoco.

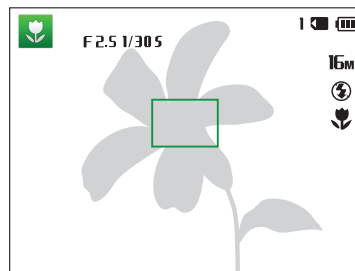

- 4 Premete [**Otturatore**] per scattare la foto.

Come utilizzare la modalità Magic Frame

Nella modalità Magic Frame, potete applicare vari effetti cornice alle foto. La forma e l'impressione delle foto cambierà in base alla cornice selezionata.

- 1 Sulla schermata Home, scorrete fino a **<Scena>**.
- 2 Selezionate .
- 3 Selezionate la cornice desiderata.

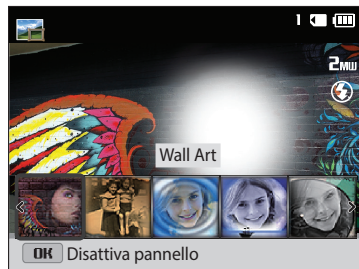

- 4 Allineate il soggetto nella cornice, quindi premete a metà **[Otturatore]** per mettere a fuoco.
- 5 Premete **[Otturatore]** per scattare la foto.



La risoluzione è impostata automaticamente su **2MU**.

Come utilizzare la modalità Filtro Foto

Applicate vari effetti filtro alle foto per creare immagini uniche.



Miniatura



Vignettatura



Fish Eye



Schizzo

- 1 Sulla schermata Home, scorrete fino a **<Scena>**.
- 2 Selezionate .
- 3 Selezionate un effetto.

Opzione	Descrizione
Miniatura	Consente di applicare un effetto inclinazione per far apparire il soggetto in miniatura. (La foto sarà sfocata in cima e in fondo.)
Vignettatura	Consente di applicare colori a effetto retrò, alto contrasto e il forte effetto vignetta delle fotocamere Lomo.
Pittura a inchiostro	Consente di applicare l'effetto acquerello.
Pittura a olio	Consente di applicare un effetto dipinto a olio.
Cartone animato	Consente di applicare l'effetto cartone animato.
Filtro a croce	Consente di aggiungere linee che irradiano verso l'esterno da oggetti luminosi, per imitare l'effetto visivo di un filtro a croce.
Schizzo	Consente di applicare l'effetto schizzo a penna.
Messa a fuoco soft	Consente di nascondere le imperfezioni del volto o di applicare effetti sognanti.
Fish Eye	Consente di distorcere gli oggetti vicini per imitare l'effetto visivo di una lente a occhio di pesce.
Vecchio film	Consente di applicare l'effetto film vintage.
Punto mezzatinta	Consente di applicare l'effetto mezzatinta.
Classico	Consente di applicare l'effetto bianco e nero.
Retro	Consente di applicare l'effetto seppia.
Scatto con zoom	Consente di sfocare i bordi della foto per mettere in evidenza i soggetti al centro.

4 Allineate il soggetto nella cornice, quindi premete a metà **[Otturatore]** per mettere a fuoco.

5 Premete **[Otturatore]** per scattare la foto.



- In base all'opzione selezionata, la risoluzione potrebbe passare automaticamente a **5m** o inferiore.
- Per applicare effetti filtro alle foto salvate, premete **[MENU]**, quindi selezionate **Selezione immagine** → un'immagine desiderata.

Come utilizzare la modalità Filtro Film

Applicate vari effetti filtro ai video per creare immagini uniche. Questa modalità è disponibile solo se inserite una scheda di memoria nella fotocamera.

1 Sulla schermata Home, scorrete fino a **<Scena>**.

2 Selezionate .

3 Selezionate un effetto.

Opzione	Descrizione
Miniatura	Consente di applicare un effetto inclinazione per far apparire il soggetto in miniatura. (Il video sarà sfocato in cima e in fondo.)

Opzione	Descrizione
Vignettatura	Consente di applicare colori a effetto retrò, alto contrasto e il forte effetto vignetta delle fotocamere Lomo.
Punto mezzatinta	Consente di applicare l'effetto mezzatinta.
Schizzo	Consente di applicare l'effetto schizzo a penna.
Fish Eye	Consente di distorcere gli oggetti vicini per imitare l'effetto visivo di una lente a occhio di pesce.
Classico	Consente di applicare l'effetto bianco e nero.
Retro	Consente di applicare l'effetto seppia.
Tavolozza 1	Consente di creare un'immagine vivida con contrasto marcato e colori forti.
Tavolozza 2	Consente di rendere le scene pulite e chiare.
Tavolozza 3	Consente di applicare una leggera tonalità marrone.
Tavolozza 4	Consente di creare un effetto freddo e monotono.

4 Premete **[Otturatore]** per avviare la registrazione.

5 Premete di nuovo **[Otturatore]** per terminare la registrazione.





- Se selezionate **Miniatura**, la velocità di riproduzione aumenta.
- Se selezionate **Miniatura**, non potete registrare il suono del video.
- In base all'opzione selezionata, la risoluzione di registrazione potrebbe passare automaticamente a **VGA** o inferiore.

Come utilizzare la modalità Scatto diviso

Nella modalità Scatto Diviso, potete scattare diverse foto e disporle secondo layout preimpostati.

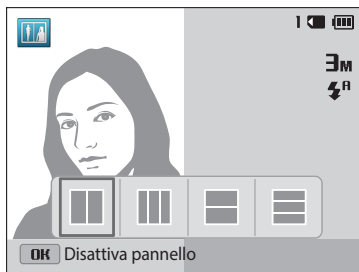
- 1 Sulla schermata Home, scorrete fino a **<Scena>**.
- 2 Selezionate .
- 3 Selezionate uno stile di divisione.
 - Per regolare la nitidezza della linea di divisione, premete [MENU], quindi selezionate **Sfocamento linea** → un valore desiderato.
 - Per applicare un effetto Filtro smart a una parte dello scatto, premete [MENU], quindi selezionate **Filtro smart** → un'opzione desiderata. Potete applicare diversi effetti Filtro smart a ogni parte dello scatto.



- 4 Allineate il soggetto nella cornice, quindi premete a metà [Otturatore] per mettere a fuoco.
- 5 Premete [Otturatore] per scattare la foto.
 - Per scattare il resto delle foto, ripetete i punti 4 e 5.
 - Per scattare di nuovo una foto, premete .



La risoluzione è impostata automaticamente su 3M o inferiore.

Come utilizzare la modalità Foto movimento

Nella modalità Foto movimento, potete scattare e combinare una serie di foto, quindi selezionare un'area da rendere animata per creare un'animazione GIF. Questa modalità è disponibile solo se inserite una scheda di memoria nella fotocamera.

- 1 Sulla schermata Home, scorrete fino a **<Scena>**.
- 2 Selezionate .
- 3 Allineate il soggetto nella cornice, quindi premete a metà **[Otturatore]** per mettere a fuoco.
 - La fotocamera scatta una serie di foto quando la spia di stato lampeggia.
- 4 Premete **[Otturatore]** per scattare la foto.
 - Per scattare di nuovo una foto, premete **[MENU]**.
- 5 Premete **[DISP/🌸/🔋/🌞]** per scorrere fino all'area da rendere animata.
 - Per scattare di nuovo una foto, premete **[MENU]**.

- 6 Ruotate **[Zoom]** verso sinistra o destra per ridurre o aumentare l'area.



- 7 Premete **[OK]** per salvare la foto.



- La risoluzione è impostata automaticamente su **VGA**.
- Utilizzate un cavalletto per evitare le vibrazioni della fotocamera.
- La memorizzazione dei file potrebbe richiedere più tempo.

Opzioni di fotografia

Imparate come impostare le opzioni nella modalità Scatto.

Come selezionare risoluzione e qualità	58	Come regolare luminosità e colore	69
Come selezionare una risoluzione	58	Come regolare manualmente l'esposizione (EV)	69
Come selezionare la qualità dell'immagine	59	Come compensare il controluce (ACB)	70
Come utilizzare il timer	60	Come modificare l'opzione di misurazione	70
Come fotografare in condizioni di oscurità	61	Selezione di un'impostazione di Bilanciamento del bianco	71
Come evitare l'effetto occhi rossi	61	Come utilizzare le modalità di Scatto in sequenza	73
Come utilizzare il flash	61	Regolazione delle immagini	74
Come regolare la sensibilità ISO	63	Riduzione del suono dello zoom	75
Come modificare la messa a fuoco della fotocamera	64	Opzioni di scatto disponibili per le diverse modalità di scatto	76
Come utilizzare le macro	64		
Come modificare l'opzione di messa a fuoco ...	64		
Come regolare l'area di messa a fuoco	65		
Come utilizzare il Rilevamento volto	67		
Come rilevare i volti	67		
Come fotografare un sorriso	67		
Come rilevare gli occhi chiusi	68		
Consigli per il rilevamento volti	68		

Come selezionare risoluzione e qualità

Imparate come modificare le impostazioni di risoluzione e qualità dell'immagine.

Come selezionare una risoluzione

Con l'aumento della risoluzione, la foto o il video conterrà un maggiore numero di pixel, quindi sarà possibile stampare la foto su carta di dimensioni maggiori o visualizzare il video su uno schermo più grande. Se utilizzate una risoluzione elevata, aumenta anche la dimensione del file.

Impostazione di una risoluzione foto

- 1 Nella modalità Scatto, premete **[MENU]**.
- 2 Selezionate **Dimensione foto**.
- 3 Selezionate un'opzione.

Icona	Descrizione
16M	4608 X 3456: consente di stampare su carta formato A1.
14MP	4608 X 3072: consente di stampare su carta formato A1 nel rapporto ampio (3:2).
12MU	4608 X 2592: consente di stampare su carta formato A1 nel rapporto panorama (16:9) o di effettuare la riproduzione su HDTV.
10M	3648 X 2736: consente di stampare su carta formato A2.
5M	2592 X 1944: consente di stampare su carta formato A4.
3M	1984 X 1488: consente di stampare su carta formato A5.
2MU	1920 X 1080: consente di stampare su carta formato A5 nel rapporto panorama (16:9) o di effettuare la riproduzione su HDTV.
1M	1024 X 768: consente di allegare a un'e-mail.

Impostazione di una risoluzione video



- 1 Nella modalità Video, premete **[MENU]**.
- 2 Selezionate **Dimensioni film**.
- 3 Selezionate un'opzione.

Icona	Descrizione
HD	1280 X 720: indica file HD da riprodurre su HDTV.
VGA	640 X 480: indica file SD da riprodurre su TV analogica.
QVGA	320 X 240: consente di creare un post su una pagina Web.
240 (WEB)	Per condivisione (solo ST150F/ST151F/ST152F): consente di creare un post su un sito Web utilizzando la rete Wi-Fi (massimo 30 secondi).

Come selezionare la qualità dell'immagine

Impostate la qualità di foto e video. Se impostate una qualità superiore dell'immagine, le dimensioni dei file saranno maggiori. La fotocamera comprime e salva le foto scattate in formato JPEG.

- 1 Nella modalità Scatto, premete [MENU].
- 2 Selezionate **Qualità**.
- 3 Selezionate un'opzione.

Icona	Descrizione
	S. fine: consente di scattare foto di qualità elevatissima.
	Fine: consente di scattare foto di qualità elevata.
	Normale: consente di scattare foto di qualità normale.

Come utilizzare il timer

Imparate come impostare il timer per ritardare lo scatto.

1 Nella modalità Scatto, premete [⏏].

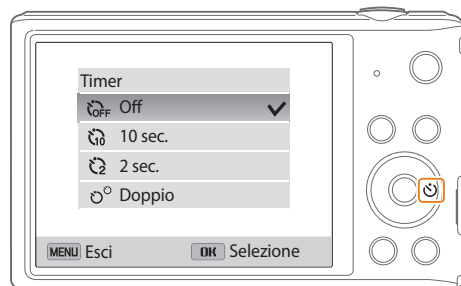

2 Selezionate un'opzione.

Icona	Descrizione
	Off: indica che il timer non è attivo.
	10 sec.: indica che la foto verrà scattata dopo 10 secondi.
	2 sec.: indica che la foto verrà scattata dopo 2 secondi.
	Doppio: indica che verrà scattata una foto dopo 10 secondi e un'altra foto dopo 2 secondi.

Le opzioni disponibili potrebbero variare in base alle condizioni di scatto.

3 Premete [Otturatore] per avviare il timer.

- La luce AF/spia timer lampeggia. La fotocamera scatta automaticamente una foto nel momento specificato.



- Premete [Otturatore] oppure [⏏] per annullare il timer.
- In base all'opzione di Rilevamento volto selezionata, la funzione timer potrebbe non essere disponibile.
- Le opzioni per il timer non sono disponibili se impostate le opzioni di scatto in sequenza.
- Inoltre, in alcune modalità potete impostare l'opzione timer premendo [MENU], quindi selezionando **Timer**.

Come fotografare in condizioni di oscurità

Imparate come scattare foto di notte o in condizioni di scarsa luminosità.

Come evitare l'effetto occhi rossi

Se il flash si attiva quando scattate la foto di una persona al buio, nei suoi occhi potrebbe apparire un bagliore rosso. Per evitarlo, selezionate **Occhi rossi** oppure **Correttore occhi rossi**. Fate riferimento alle opzioni flash in “Come utilizzare il flash.”



▲ Prima della correzione



▲ Dopo la correzione

Come utilizzare il flash

Utilizzate il flash quando scattate foto al buio o quando le foto richiedono più luce.

1 Nella modalità Scatto, premete [⚡].

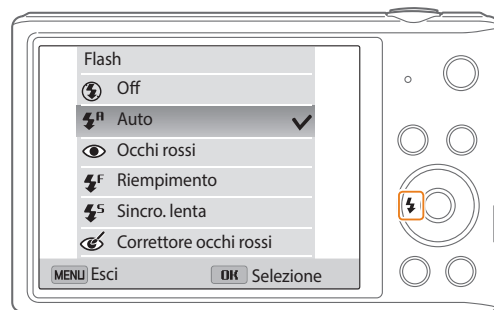

2 Selezionate un'opzione.

Icona	Descrizione
	Off: <ul style="list-style-type: none">• Il flash non si accende.• La fotocamera visualizza l'avviso vibrazione (👏) quando scattate in condizioni di scarsa luminosità.
	Auto: la fotocamera seleziona un'impostazione adeguata del flash per la scena rilevata nella modalità Smart Auto.

Icona	Descrizione
	Auto: il flash si attiva automaticamente se il soggetto o lo sfondo sono scuri.
	Occhi rossi: <ul style="list-style-type: none">• Il flash si attiverà due volte quando il soggetto o lo sfondo sono scuri per ridurre l'effetto occhi rossi.• C'è un intervallo tra le 2 attivazioni del flash. Non muovetevi finché il flash non si è attivato una seconda volta.
	Riempimento: <ul style="list-style-type: none">• Il flash si accende sempre.• La fotocamera regola automaticamente l'intensità della luce.
	Sincro. lenta: <ul style="list-style-type: none">• Il flash si attiva e l'otturatore resta aperto per un periodo maggiore.• Selezionate questa opzione se desiderate catturare la luce ambiente per rivelare più dettagli dello sfondo.• Utilizzate un cavalletto per impedire la sfocatura delle foto.• La fotocamera visualizza l'avviso vibrazione  quando scattate in condizioni di scarsa luminosità.
	Correttore occhi rossi: <ul style="list-style-type: none">• Il flash si attiva se il soggetto o lo sfondo sono scuri e la fotocamera corregge gli occhi rossi grazie all'elevata capacità di analisi del suo software.• C'è un intervallo tra le 2 attivazioni del flash. Non muovetevi finché il flash non si è attivato una seconda volta.



- Le opzioni per il flash non sono disponibili se impostate le opzioni per lo scatto in sequenza o se selezionate **Ril. occhi chiusi**.
- Accertatevi che i soggetti si trovino ad una distanza dal flash raccomandata. (pag. 142)
- Se la luce del flash viene riflessa o se c'è molta polvere nell'aria, sulle foto potrebbero comparire delle piccole macchie.
- Inoltre, in alcune modalità potete impostare l'opzione flash premendo [MENU], quindi selezionando **Flash**.

Le opzioni disponibili potrebbero variare in base alle condizioni di scatto.

Come regolare la sensibilità ISO

La sensibilità ISO è la misura della sensibilità di una pellicola alla luce secondo quanto specificato dall'International Organisation for Standardisation (ISO). Il valore di sensibilità ISO è direttamente proporzionale alla sensibilità alla luce della fotocamera. Utilizzate una sensibilità ISO maggiore per scattare foto migliori e per ridurre le vibrazioni della fotocamera quando non utilizzate il flash.

- 1 Nella modalità Scatto, premete **[MENU]**.
- 2 Selezionate **ISO**.
- 3 Selezionate un'opzione.
 - Selezionate  per utilizzare una sensibilità ISO appropriata in base alla luminosità del soggetto e alle condizioni di luce.



Una maggiore sensibilità ISO potrebbe comportare una maggiore rumorosità dell'immagine.

Come modificare la messa a fuoco della fotocamera

Imparate come impostare la messa a fuoco della fotocamera in base al soggetto e alle condizioni di scatto.

Come utilizzare le macro

Utilizzate le macro per scattare foto in primo piano di soggetti, come fiori o insetti. (Fate riferimento a "Come modificare l'opzione di messa a fuoco".)



- Cercate di tenere la fotocamera immobile per evitare foto sfocate.
- Spegnete il flash se la distanza dal soggetto è inferiore a 40 cm.



Come modificare l'opzione di messa a fuoco

Potete ottenere foto più chiare selezionando un'opzione di messa a fuoco adeguata in base alla distanza tra la fotocamera e i soggetti.

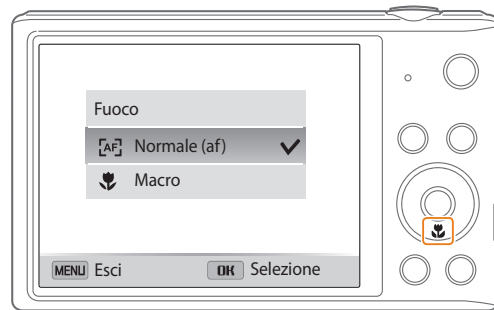
1 Nella modalità Scatto, premete [🌻].



2 Selezionate un'opzione.

Icona	Descrizione
	Normale (af): consente di mettere a fuoco un soggetto distante più di 80 cm. Più distante di 250 cm. quando utilizzate lo zoom.
	Macro: consente di mettere a fuoco un soggetto a una distanza di 5-80 cm dalla fotocamera. 100-250 cm quando utilizzate lo zoom.
	Automacro: <ul style="list-style-type: none">• Consente di mettere a fuoco un soggetto distante più di 5 cm. Più distante di 100 cm. quando utilizzate lo zoom.• In alcune modalità questa opzione è impostata automaticamente. Non potete impostarla manualmente.

Le opzioni disponibili potrebbero variare in base alle condizioni di scatto.





Inoltre, in alcune modalità potete impostare l'opzione di messa a fuoco premendo [MENU], quindi selezionando **Fuoco**.

Come regolare l'area di messa a fuoco

Potete ottenere foto più chiare selezionando un'area di messa a fuoco adeguata in base alla posizione del soggetto nella scena.

- 1 Nella modalità Scatto, premete [MENU].
- 2 Selezionate **Zona messa a fuoco auto**.
- 3 Selezionate un'opzione.

Icona	Descrizione
	Af centrato: consente di mettere a fuoco il centro della cornice (adatto quando i soggetti si trovano al centro o vicino al centro).
	Af multiplo: consente di mettere a fuoco una (o più) delle 9 aree possibili.
	Tracciatura AF: consente di mettere a fuoco e di seguire il soggetto. (pag. 66)

Le opzioni disponibili potrebbero variare in base alle condizioni di scatto.

Come utilizzare la tracciatura messa a fuoco automatica

La Tracciatura AF consente di seguire e mettere a fuoco automaticamente il soggetto, anche in movimento.

- 1 Nella modalità Scatto, premete [MENU].
- 2 Selezionatet **Zona messa a fuoco auto** → **Tracciatura AF**.
- 3 Mettete a fuoco il soggetto che desiderate seguire, quindi premete [OK].
 - Una cornice di messa a fuoco compare sul soggetto e lo seguirà mentre spostate la fotocamera.

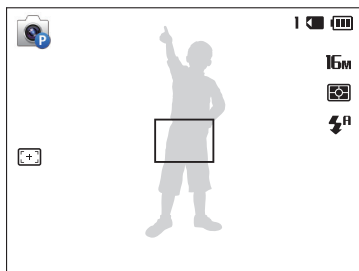

- La cornice bianca indica che la fotocamera sta seguendo il soggetto.
- Quando premete a metà [Otturatore], la cornice verde indica che il soggetto è a fuoco.
- La cornice rossa indica che la messa a fuoco non è riuscita.

- 4 Premete [Otturatore] per scattare la foto.



- Se non selezionate un campo di messa a fuoco, la cornice di messa a fuoco comparirà al centro dello schermo.
- Potreste non riuscire a seguire un soggetto quando:
 - il soggetto è troppo piccolo;
 - il soggetto si muove troppo;
 - il soggetto è in controluce o la foto viene scattata in un luogo buio;
 - i colori o i motivi del soggetto e lo sfondo sono uguali;
 - il soggetto contiene motivi orizzontali, ad esempio delle persiane;
 - la fotocamera vibra eccessivamente.
- Quando la tracciatura non riesce, la funzione viene ripristinata.
- Se la fotocamera non riesce a seguire il soggetto, dovete rifelezionare il soggetto da seguire.
- Se la fotocamera non riesce a mettere a fuoco, la cornice di messa a fuoco diventa rossa e la messa a fuoco viene ripristinata.
- Se utilizzate questa funzione, non potete impostare le opzioni di Rilevamento volto, Scatto in sequenza, Smart zoom né gli effetti Filtro smart.

Come utilizzare il Rilevamento volto

Se utilizzate le opzioni di Rilevamento volto, la fotocamera può individuare automaticamente un volto umano. Quando mettete a fuoco un volto, la fotocamera regola automaticamente l'esposizione. Utilizzate **Ril. occhi chiusi** per individuare gli occhi chiusi o **Ril. sorriso** per fotografare un volto sorridente.

Come rilevare i volti

La fotocamera può riconoscere fino a 10 volti in una scena.

- 1 Nella modalità Scatto, premete [MENU].
- 2 Selezionate **Rilevamento volto** → **Normale**.

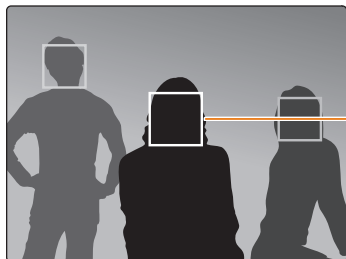

Il volto più vicino alla fotocamera o più vicino al centro della scena appare in un riquadro di messa a fuoco bianco, mentre gli altri volti appaiono in riquadri grigi.



La velocità di rilevamento dei volti della fotocamera è direttamente proporzionale alla vicinanza dei soggetti.

Come fotografare un sorriso

La fotocamera rilascia automaticamente l'otturatore quando rileva un volto sorridente.

- 1 Nella modalità Scatto, premete [MENU].
- 2 Selezionate **Rilevamento volto** → **Ril. sorriso**.
- 3 Componete lo scatto.
 - La fotocamera rilascia automaticamente l'otturatore quando rileva un volto sorridente.

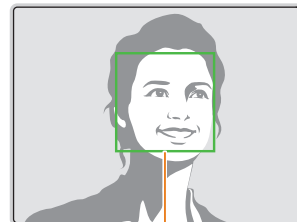
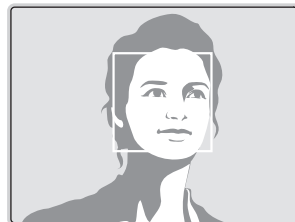

Se il soggetto sorride apertamente, la fotocamera potrà rilevare il sorriso con maggiore facilità.

Come rilevare gli occhi chiusi

Se la fotocamera rileva degli occhi chiusi, scatterà automaticamente 2 foto in successione.

1 Nella modalità Scatto, premete [MENU].

2 Selezionate **Rilevamento volto** → **Ril. occhi chiusi**.



Consigli per il rilevamento volti

- Quando la fotocamera rileva un volto, lo segue automaticamente.
- Il Rilevamento volto potrebbe non essere efficace quando:
 - il soggetto è lontano dalla fotocamera (il riquadro di messa a fuoco appare arancione per Ril. sorriso e Ril. occhi chiusi);
 - c'è troppa luce o è troppo buio;
 - il soggetto non è rivolto verso la fotocamera;
 - il soggetto porta occhiali da sole o una maschera;
 - l'espressione del volto del soggetto cambia notevolmente;
 - il soggetto è in controluce o le condizioni di illuminazione sono instabili.
- Quando impostate le opzioni di Rilevamento volto, l'area AF è impostata automaticamente su Af multiplo.
- In base alle opzioni di Rilevamento volto selezionate, alcune opzioni di scatto potrebbero non essere disponibili.
- In base alle opzioni di scatto selezionate, le opzioni di Rilevamento volto potrebbero non essere disponibili.

Come regolare luminosità e colore

Imparate come regolare luminosità e colore per una migliore qualità dell'immagine.

Come regolare manualmente l'esposizione (EV)

In base all'intensità della luce dell'ambiente, le foto potrebbero risultare troppo luminose o troppo scure. In questi casi, potete regolare l'esposizione per ottenere una foto migliore.



▲ Più scura (-)



▲ Neutra (0)



▲ Più chiara (+)

1 Nella modalità Scatto, premete **[MENU]**.

2 Selezionate **EV**.

- 3 Premete **[⚡/☺]** per regolare l'esposizione.
- La foto diventerà più chiara all'aumentare dell'esposizione.

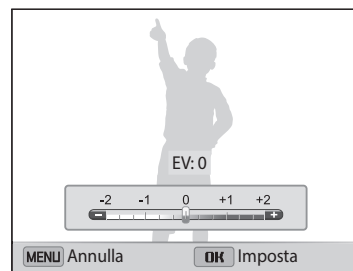

- 4 Premete **[OK]** per salvare le impostazioni.



- Dopo aver regolato l'esposizione, l'impostazione viene memorizzata automaticamente. In seguito, potreste dover cambiare il valore di esposizione per evitare sotto o sovraesposizione.
- Se non siete in grado di stabilire l'esposizione adeguata, selezionate l'opzione **AEB** (Auto Exposure Bracket). La fotocamera scatterà 3 foto consecutive, ognuna con una esposizione diversa: normale, sottoesposta e sovraesposta. (pag. 73)

Come compensare il controluce (ACB)

Quando la fonte di luce si trova alle spalle del soggetto oppure c'è molto contrasto tra il soggetto e lo sfondo, il soggetto potrebbe apparire scuro nella foto. In questo caso, impostate l'opzione ACB (Auto Contrast Balance).

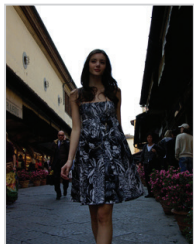

▲ Senza ACB



▲ Con ACB

- 1 Nella modalità Scatto, premete [MENU].
- 2 Selezionate **ACB**.
- 3 Selezionate un'opzione.

Icona	Descrizione
	No: ACB (Auto Contrast Balance) è disattivato.
	Sì: ACB (Auto Contrast Balance) è attivato.



- La funzione ACB è sempre attiva nella modalità Smart Auto.
- La funzione ACB non è disponibile quando impostate le opzioni di Scatto in sequenza.

Come modificare l'opzione di misurazione

La modalità misurazione si riferisce al modo in cui la fotocamera misura la quantità di luce. La luminosità e l'illuminazione delle foto variano in base alla modalità di misurazione selezionata.

- 1 Nella modalità Scatto, premete [MENU].
- 2 Selezionate **Misurazione**.
- 3 Selezionate un'opzione.

Icona	Descrizione
	Multi: <ul style="list-style-type: none">• La fotocamera divide la cornice in più aree, quindi misura l'intensità di luce di ciascuna area.• Adatta per foto generiche.
	Spot: <ul style="list-style-type: none">• La fotocamera misura solo l'intensità di luce al centro della cornice.• Se il soggetto non è al centro della scena, la foto potrebbe non essere esposta correttamente.• Adatta per soggetti in controluce.
	Centrale: <ul style="list-style-type: none">• La fotocamera calcola la media della misurazione dell'intera cornice, con particolare attenzione al centro.• Adatta per foto con soggetti al centro della cornice.

Selezione di un'impostazione di Bilanciamento del bianco

Il colore della foto dipende dal tipo e dalla qualità della fonte di luce. Se desiderate che il colore della foto sia realistico, selezionate un'impostazione di bilanciamento del bianco adeguata alle condizioni di luce, come Auto BdB, Luce diurna, Nuvoloso, o Tungsteno.



 Auto BdB



 Luce diurna









 Nuvoloso



 Tungsteno

- 1 Nella modalità Scatto, premete [MENU].
- 2 Selezionate **Bilanciamento del bianco**.
- 3 Selezionate un'opzione.

Icona	Descrizione
	Auto BdB: consente di impostare automaticamente il bilanciamento del bianco in base alle condizioni di luce.
	Luce diurna: consente di scattare foto all'aperto e al sole.
	Nuvoloso: consente di scattare foto all'aperto in una giornata nuvolosa o se siete in ombra.
	Fluorescente h: consente di scattare foto in ambienti illuminati da lampade fluorescenti di tonalità calda.
	Fluorescente l: consente di scattare foto in ambienti illuminati da lampade fluorescenti di tonalità fredda.
	Tungsteno: consente di scattare foto in interni illuminati da lampade ad incandescenza o alogene.
	Personalizzata: consente di utilizzare le impostazioni di bilanciamento del bianco da voi definite. (pag. 72)

Personalizzazione del Bilanciamento del bianco

Potete personalizzare il bilanciamento del bianco scattando una foto di una superficie bianca, come della carta, nelle stesse condizioni di luce con cui desiderate scattare la foto. La funzione Bilanciamento del bianco vi aiuterà ad abbinare i colori della foto con la scena reale.

- 1 Nella modalità Scatto, premete **[MENU]**.
- 2 Selezionate **Bilanciamento del bianco** → **Personalizzata**.
- 3 Puntate l'obiettivo su un foglio di carta bianca, quindi premete **[Otturatore]**.

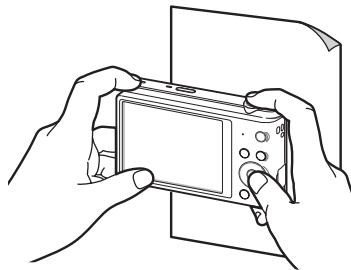





Come utilizzare le modalità di Scatto in sequenza

Scattare foto di soggetti in rapido movimento o delle espressioni del volto e dei gesti dei vostri soggetti potrebbe risultare difficile. Inoltre, può risultare difficile regolare l'esposizione correttamente e selezionare un'adeguata fonte luminosa. In questi casi, selezionate una delle modalità di scatto in sequenza.



- 1 Nella modalità Scatto, premete [MENU].
- 2 Selezionate **Drive**.
- 3 Selezionate un'opzione.

Icona	Descrizione
	Singola: consente di scattare un'unica foto.
	Continua: <ul style="list-style-type: none">• Mentre premete [Otturatore], la fotocamera scatta foto in sequenza.• Il numero massimo di foto dipende dalla capacità della scheda di memoria.

Icona	Descrizione
	Ultravel: mentre premete [Otturatore], la fotocamera scatta VGA foto (5 foto al secondo; massimo 30 foto).
	AEB: <ul style="list-style-type: none">• Consente di scattare 3 foto consecutive, ciascuna con una esposizione diversa: normale, sottoesposta e sovraesposta.• Lo scatto della foto potrebbe richiedere più tempo. Utilizzate un cavalletto per risultati migliori.

Le opzioni disponibili potrebbero variare in base alle condizioni di scatto.



- Quando selezionate **Ultravel**, la fotocamera imposta la risoluzione su **VGA** e la sensibilità ISO su **Auto**.
- In base all'opzione di Rilevamento volto selezionata, alcune opzioni di Scatto in sequenza potrebbero non essere disponibili.
- In base alla capacità e alla resa della scheda di memoria, il salvataggio delle foto potrebbe richiedere più tempo.

Regolazione delle immagini

Regolate nitidezza, contrasto e saturazione delle foto.

- 1 Nella modalità Scatto, premete [MENU].
- 2 Selezionate **Regolazione immagini**.
- 3 Selezionate un'opzione.
 - Nitidezza
 - Contrasto
 - Saturazione



- 4 Premete [**⚡/☺**] per regolare ogni valore.

Nitidezza	Descrizione
-	Consente di ammorbidire i bordi nelle foto (adatta per modificare le foto sul computer).
+	Consente di accentuare i bordi per migliorare la nitidezza delle foto, (Ciò potrebbe anche aumentare il rumore nelle foto.)

Contrasto	Descrizione
-	Consente di diminuire colore e luminosità.
+	Consente di aumentare colore e luminosità.

Saturazione	Descrizione
-	Consente di ridurre la saturazione.
+	Consente di aumentare la saturazione.

- 5 Premete [**OK**] per salvare le impostazioni.





Selezionate 0 se desiderate non applicare effetti (idoneo per la stampa).

Riduzione del suono dello zoom

Quando utilizzate lo zoom durante la registrazione di video, la fotocamera può registrare il suono dello zoom nei video. Utilizzate la funzione Suono vivo per ridurre il rumore dello zoom.

- 1 Nella modalità Video, premete **[MENU]**.
- 2 Selezionate **Voce**.
- 3 Selezionate un'opzione.

Icona	Descrizione
	Suono vivo on: consente di attivare la funzione Suono vivo per ridurre il rumore dello zoom.
	Suono vivo off: consente di disattivare la funzione Suono vivo per registrare il rumore dello zoom.
	Muto: consente di non registrare i suoni.



- Non bloccate il microfono quando utilizzate la funzione Suono vivo.
- Le registrazioni effettuate con Suono vivo potrebbero essere differenti dai suoni reali.

Opzioni di scatto disponibili per le diverse modalità di scatto

Per maggiori dettagli sulle opzioni di fotografia, fate riferimento a "Opzioni di fotografia". (pag. 57)

Modalità	Smart Auto	Programma	Film Smart	Filmato	Scena	Panorama live	Qualità pelle
Risoluzione	●	●	●	●	●	●	●
Qualità	●	●	●	●	●	●	●
Timer	●	●	●	●	●	-	●
Flash	●	●	-	-	●	-	●
Sensibilità ISO	-	●	-	-	-	-	-
Macro	●	●	-	●	●	-	-
Zona messa a fuoco auto	-	●	-	-	-	-	-
Rilevamento volto	●	●	-	-	●	-	●
EV	-	●	-	●	-	-	-
ACB	●	●	-	-	-	-	-
Misurazione	-	●	-	●	-	-	-
Bilanciamento del bianco	-	●	-	●	-	-	-
Drive	-	●	-	-	-	-	-
Regolazione immagini	-	●	-	-	-	-	-
Suono vivo	-	-	●	●	-	-	-
Zoom digitale	-	●	-	-	●	-	-
Zoom Intelli	●	●	-	-	●	-	-
DIS	-	●	-	-	-	-	-

●: l'opzione è disponibile. Alcune opzioni potrebbero essere limitate o non modificabili.

-: l'opzione non è disponibile.

Opzioni di scatto disponibili per le diverse modalità di scatto

Modalità	Modalità	Scatto notturno	Scatto primo piano	Magic Frame	Filtro foto	Filtro video	Scatto diviso	Foto movimento
Risoluzione		●	●	●	●	●	●	●
Qualità		●	●	●	●	●	●	●
Timer		●	●	●	●	●	●	●
Flash		●	-	●	●	-	●	-
Sensibilità ISO		-	-	-	-	-	-	-
Macro		-	●	-	-	-	-	-
Zona messa a fuoco auto		-	-	-	-	-	-	-
Rilevamento volto		-	-	-	-	-	-	-
EV		-	-	-	-	-	-	-
ACB		-	-	-	-	-	-	-
Misurazione		-	-	-	-	-	-	-
Bilanciamento del bianco		-	-	-	-	-	-	-
Drive		-	-	-	-	-	-	-
Regolazione immagini		-	-	-	-	-	-	-
Suono vivo		-	-	-	-	●	-	-
Zoom digitale		-	-	-	-	-	-	-
Zoom Intelli		-	-	-	-	-	-	-
DIS		-	-	-	-	-	-	-

●: l'opzione è disponibile. Alcune opzioni potrebbero essere limitate o non modificabili.

-: l'opzione non è disponibile.

Riproduzione/Modifica

Imparate come riprodurre e modificare foto o video. Imparate inoltre come collegare la fotocamera al computer o al televisore.

Come visualizzare foto o video nella modalità Riproduzione	79
Come avviare la modalità Riproduzione	79
Come visualizzare le foto	84
Come riprodurre un video	87
Come modificare una foto	89
Come ridimensionare le foto	89
Come ruotare una foto	89
Come applicare gli effetti Filtro smart	90
Come regolare le foto	91
Come visualizzare i file su un televisore	93
Come trasferire file sul computer	94
Come trasferire file su computer con SO Windows	94
Come trasferire file su computer Mac OS	95
Come utilizzare i programmi del computer ...	96
Installazione di i-Launcher	96
Come utilizzare i-Launcher	97

Come visualizzare foto o video nella modalità Riproduzione

Imparate come riprodurre foto o video e gestire i file.

Come avviare la modalità Riproduzione

Visualizzate le foto o riproducete i video memorizzati nella fotocamera.

- 1 Premete [▶].
 - Il file più recente viene visualizzato.
 - Se la fotocamera è spenta, si accenderà e visualizzerà il file più recente.
 - Per visualizzare i file in base alla categoria, selezionate  sulla schermata Home. (pag. 81)
- 2 Premete [⚡/🔒] per scorrere i file.
 - Tenete premuto [⚡/🔒] per scorrere velocemente i file.



- Se desiderate visualizzare i file contenuti nella memoria interna, rimuovete la scheda di memoria.
- Potreste non riuscire a modificare o riprodurre i file catturati con altre fotocamere a causa di formati (formato immagini, ecc.) o codec non supportati. Utilizzate un PC o un altro dispositivo per modificare o riprodurre questi file.
- Le foto o i video registrati in verticale non vengono ruotati automaticamente e vengono visualizzati in orizzontale dalla fotocamera e da altri dispositivi.

Informazioni sulle foto

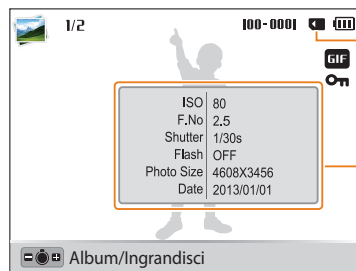

Memoria in uso

Informazioni file

Icona	Descrizione
1/2	File corrente/Tutti i file
100-0001	Indica il nome della cartella – nome del file
GIF	File GIF
🔒	Indica un file protetto



Per visualizzare le informazioni relative al file sullo schermo, premete [DISP].

Informazioni sui file video

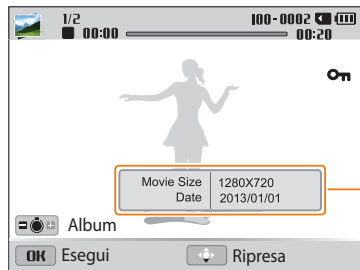

Informazioni file

Icona	Descrizione
1/2	File corrente/Tutti i file
100-0002	Indica il nome della cartella – nome del file
00:00	Indica il tempo di riproduzione corrente
00:20	Indica la lunghezza del video
On	Indica un file protetto



Per visualizzare le informazioni relative al file sullo schermo, premete [DISP].

Visualizzazione dei file come miniature

Scorrete le miniature dei file.

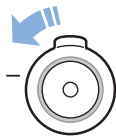

Nella modalità Riproduzione, ruotate [Zoom] verso sinistra per visualizzare le miniature (12 per volta). Ruotate [Zoom] ancora una volta verso sinistra per visualizzare più miniature (24 per volta). Ruotate [Zoom] verso destra per tornare alla visualizzazione precedente.

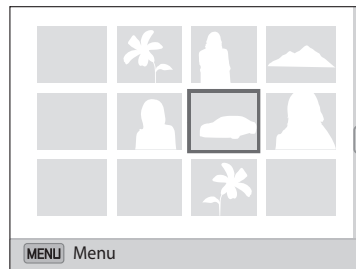

- Inoltre, potete visualizzare i file come miniature scorrendo sulla schermata Home fino a <Album>, quindi selezionando .



Premete [DISP///] per scorrere i file.

Visualizzazione dei file per categoria

Visualizzate i file in base a una categoria, come data o tipo di file.

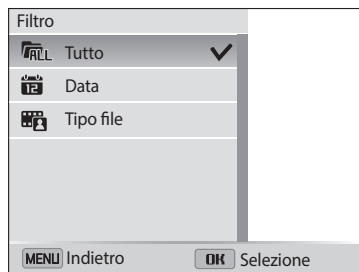
- 1 Nella modalità Riproduzione, ruotate [**Zoom**] verso sinistra.
 - Inoltre, potete accedere a Smart album scorrendo sulla schermata Home fino a <Album>, quindi selezionando .
- 2 Premete [**MENU**].
- 3 Selezionate **Filtro** → una categoria.



Icona	Descrizione
	Tutto: consente di visualizzare i file normalmente.
	Data: consente di visualizzare i file in base alla data di memorizzazione.
	Tipo file: consente di visualizzare i file in base al tipo.

- 4 Scorrete fino a un elenco desiderato, quindi premete [**OK**] per aprire l'elenco.
- 5 Scorrete fino a un file desiderato, quindi premete [**OK**] per visualizzare il file.
- 6 Ruotate [**Zoom**] verso sinistra, quindi premete [**MENU**] per tornare alla visualizzazione precedente.



- Se modificate la categoria, la fotocamera potrebbe impiegare del tempo per riorganizzare i file in base al loro numero.
- Se eliminate una categoria classificata per **Data** o **Tipo file**, vengono eliminati tutti i file presenti nella categoria.

Protezione dei file

Protegete i file dalla eliminazione accidentale.

- 1 Nella modalità Riproduzione, selezionate un file da proteggere.
- 2 Premete **[MENU]**, quindi selezionate **Protezione** → **On**.
- 3 Ripetete i passaggi 1 e 2 per proteggere altri file.



Non potete ridimensionare, eliminare o ruotare un file protetto.

Eliminazione dei file

Selezionate i file da eliminare nella modalità Riproduzione.

Eliminazione di un singolo file

Potete selezionare un singolo file e cancellarlo.



- 1 Nella modalità Riproduzione, selezionate un file, quindi premete **[🗑️]**.
- 2 Quando appare il messaggio pop-up, selezionate **Si**.



Potete anche eliminare i file nella modalità Riproduzione premendo **[MENU]**, quindi selezionando **Cancella** → **Cancella** → **Si**.

Eliminazione di più file

Potete selezionare più file e quindi cancellarli in un'unica volta.

- 1 Nella modalità Riproduzione, premete .
 - Nella vista miniatura, premete [MENU], selezionate **Cancella** → **Selezione**, quindi passate al punto 3, oppure premete , selezionate **Selezione**, quindi passate al punto 3.
- 2 Quando appare il messaggio pop-up, selezionate **Eliminaz. Multipla**.
- 3 Scorrete fino al file da eliminare, quindi premete [OK].
 - Premete di nuovo [OK] per annullare la selezione.
- 4 Premete .
- 5 Quando appare il messaggio pop-up, selezionate **Si**.

Eliminazione di tutti i file

Potete selezionare tutti i file e quindi cancellarli in un'unica volta.

- 1 Nella modalità Riproduzione, premete [MENU].
 - Nella vista miniatura, premete [MENU], selezionate **Cancella** → **Elimina tutto**, quindi passate al punto 3, oppure premete , selezionate **Elimina tutto**, quindi passate al punto 3.
- 2 Selezionate **Cancella** → **Elimina tutto**.
- 3 Quando appare il messaggio pop-up, selezionate **Si**.
 - Tutti i file non protetti vengono eliminati.

Copia di file in una scheda di memoria

Copiate i file dalla memoria interna a una scheda di memoria.

- 1 Nella modalità Riproduzione, premete [MENU].
- 2 Selezionate **Copia**.

Come visualizzare le foto

Ingrandite una parte della foto o visualizzate le foto come presentazione.

Ingrandimento di una foto



Nella modalità Riproduzione, ruotate **[Zoom]** verso destra per ingrandire una parte della foto. Ruotate **[Zoom]** verso sinistra per ridurre.

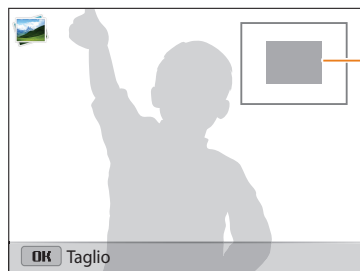

Area ingrandita

Per	Descrizione
Spostare la zona ingrandita	Premete [DISP] .
Ritagliare la foto ingrandita	Premete [OK] , quindi selezionate Si . (La foto ritagliata sarà salvata come nuovo file. La foto originale rimane inalterata.)



Quando visualizzate foto scattate con un'altra fotocamera, il rapporto zoom potrebbe variare.

Come visualizzare foto panoramiche

Visualizzare le foto catturate in modalità Panorama Live.

- 1 Nella modalità Riproduzione, premete [**↻/🔄**] per scorrere fino alla foto panoramica desiderata.
 - Tutta la foto panoramica viene visualizzata sul touch screen.
- 2 Premete [**OK**].
 - La fotocamera scorre automaticamente le foto da sinistra verso destra per una foto panoramica orizzontale e dall'alto verso il basso per una foto panoramica verticale. Quindi la fotocamera passa alla modalità Riproduzione.
 - Durante la riproduzione di una foto panoramica, premete [**OK**] per sospendere o riprendere.
 - Quando la riproduzione di una foto panoramica viene sospesa, premete [**DISP/🔄/↻/🔄**] per scorrere la foto in orizzontale o in verticale, in base alla direzione di scatto.
- 3 Premete [**MENU**] per tornare alla modalità Riproduzione.



La fotocamera scorre automaticamente la foto panoramica solo se il suo lato più lungo è il doppio o più del doppio di quello più corto.

Come visualizzare foto animate

Visualizzate ripetutamente i file GIF animati registrati nella modalità Foto movimento.

- 1 Nella modalità Riproduzione, premete [**↻/🔄**] per scorrere fino al file GIF desiderato.
- 2 Premete [**OK**].
 - Il file GIF viene riprodotto ripetutamente.
- 3 Premete [**OK**] per interrompere la riproduzione.

Riproduzione di una presentazione

Applicate degli effetti e l'audio alla presentazione delle foto. La funzione presentazione non è attiva per i video e i file GIF.

- 1 Nella modalità Riproduzione, premete **[MENU]**.
- 2 Selezionate **Opzioni presentazione**.
 - Per avviare una presentazione senza alcun effetto, passate al punto 5.
- 3 Selezionate un effetto per la presentazione.

* Predefinito

Opzione	Descrizione
Modo riproduzione	Consente di impostare la ripetizione della presentazione. (Riproduci uno*, Ripeti)
Intervallo	<ul style="list-style-type: none"> • Consente di impostare l'intervallo tra le foto. (1 sec.*, 3 sec., 5 sec., 10 sec.) • Per impostare l'intervallo, dovete impostare l'opzione Effetto su Off.
Suono	Consente di impostare un suono di sottofondo.
Effetto	<ul style="list-style-type: none"> • Consente di impostare un effetto di cambio scena tra le foto. (Off, Calmo*, Splendente, Relax, Vivace, Dolce) • Selezionate Off per annullare gli effetti. • Quando utilizzate l'opzione Effetto, l'intervallo tra le foto verrà impostato su 1 secondo.

- 4 Premete **[MENU]**.
- 5 Selezionate **Avvia presentazione**.

- 6 Visualizzate la presentazione.
 - Premete **[OK]** per sospendere la presentazione.
 - Premete di nuovo **[OK]** per riprendere la presentazione.



- Premete **[OK]**, quindi premete **[⚡/🔊]** per terminare la presentazione e tornare alla modalità Riproduzione.
- Ruotate **[Zoom]** verso sinistra o destra per regolare il volume.

Come riprodurre un video

Nella modalità Riproduzione, potete visualizzare un video e acquisire o ritagliare i video riprodotti. Potete salvare i segmenti acquisiti o ritagliati come nuovi file.

- 1 Nella modalità Riproduzione, selezionate un video, quindi premete [OK].
- 2 Visualizzate il video.



Tempo di riproduzione corrente/
durata del video

Per	Descrizione
Cercare indietro	Premete [↶]. La fotocamera cerca indietro le immagini video a velocità 2X, 4X e 8X quando premete [↶].
Sospendere o riprendere la riproduzione	Premete [OK].
Cercare avanti	Premete [↷]. La fotocamera cerca in avanti le immagini video a velocità 2X, 4X e 8X quando premete [↷].
Regolare il volume	Ruotate [Zoom] verso sinistra o verso destra.



Quando riproducete un filmato, le funzioni come ricerca indietro o in avanti o sospendi possono essere utilizzate dopo 2 secondi.

Ritaglio video

- 1 Nella modalità Riproduzione, selezionate un video, quindi premete **[MENU]**.
- 2 Selezionate **Ritaglia video**.
- 3 Premete **[OK]** per avviare la riproduzione del video.
- 4 Premete **[OK]** → **[👉]** nel punto in cui desiderate iniziare il ritaglio.
- 5 Premete **[OK]** per riprendere la riproduzione del video.
- 6 Premete **[OK]** → **[👉]** nel punto in cui desiderate terminare il ritaglio.
- 7 Premete **[👉]** per ritagliare.
- 8 Quando appare il messaggio pop-up, selezionate **Sì**.



- Il video originale dovrebbe durare almeno 10 secondi.
- La fotocamera salverà il video modificato come un nuovo file.

Acquisizione di un'immagine da un video

- 1 Mentre visualizzate un video, premete **[OK]** nel punto in cui desiderata acquisire un'immagine.
- 2 Premete **[👉]**.



- La risoluzione dell'immagine acquisita è la stessa del video originale.
- L'immagine acquisita viene salvata come nuovo file.

Come modificare una foto

Imparate come modificare le foto.



- La fotocamera salverà le foto modificate come nuovi file.
- Quando modificate le foto, la fotocamera le convertirà automaticamente in una risoluzione inferiore. Le foto ruotate o ridimensionate manualmente non vengono convertite automaticamente in una risoluzione inferiore.
- Non potete modificare le foto scattate in alcune modalità.

Come ridimensionare le foto



Modificate le dimensioni di una foto e salvatela come un nuovo file.

- 1 Nella modalità Riproduzione, selezionate una foto, quindi premete [MENU].
- 2 Selezionate **Ridimensiona**.
- 3 Selezionate un'opzione.



Le opzioni di ridimensionamento disponibili variano in base alle dimensioni originali della foto selezionata.

Come ruotare una foto

- 1 Sulla schermata Home, scorrete fino a <Album>.
- 2 Selezionate .
- 3 Ruotate [Zoom] verso sinistra, quindi selezionate una foto.
- 4 Selezionate **Ruota** → un'opzione.
- 5 Premete [



- La fotocamera sovrascriverà il file originale.
- Nella modalità Riproduzione, premete [MENU], quindi selezionate **Ruota** per ruotare una foto.

Come applicare gli effetti Filtro smart

Applicate effetti speciali alle foto.

- 1 Sulla schermata Home, scorrete fino a **<Album>**.
- 2 Selezionate .
- 3 Ruotate [**Zoom**] verso sinistra, quindi selezionate una foto.
- 4 Selezionate **Filtro smart** → un'opzione.



Opzione	Descrizione
Normale	Consente di non applicare effetti.
Miniatura	Consente di applicare un effetto inclinazione per far apparire il soggetto in miniatura. (La foto sarà sfocata in cima e in fondo.)

Opzione	Descrizione
Vignettatura	Consente di applicare colori a effetto retrò, alto contrasto e il forte effetto vignetta delle fotocamere Lomo.
Pittura a inchiostro	Consente di applicare l'effetto acquerello.
Pittura a olio	Consente di applicare un effetto dipinto a olio.
Cartone animato	Consente di applicare l'effetto cartone animato.
Filtro a croce	Consente di aggiungere linee che irradiano verso l'esterno da oggetti luminosi, per imitare l'effetto visivo di un filtro a croce.
Schizzo	Consente di applicare l'effetto schizzo a penna.
Messa a fuoco soft	Consente di nascondere le imperfezioni del volto o di applicare effetti sognanti.
Fish Eye	Consente di distorcere gli oggetti vicini per imitare l'effetto visivo di una lente a occhio di pesce.
Vecchio film	Consente di applicare l'effetto film vintage.
Punto mezzatinta	Consente di applicare l'effetto mezzatinta.
Classico	Consente di applicare l'effetto bianco e nero.
Retro	Consente di applicare l'effetto seppia.
Scatto con zoom	Consente di sfocare i bordi della foto per mettere in evidenza i soggetti al centro.

- 5 Premete [] per salvare.

Come regolare le foto

Imparate come regolare luminosità, contrasto, saturazione o come correggere l'effetto occhi rossi. Se il centro di una foto è scuro, potete renderlo più chiaro. La fotocamera salverà una foto modificata come nuovo file, ma potrebbe convertirla in una risoluzione inferiore.



- Potete regolare luminosità, contrasto e saturazione e, contemporaneamente, applicare gli effetti Filtro smart.
- Non potete applicare contemporaneamente gli effetti ACB, Ritocco volto e Correttore occhi rossi.

Regolazione di luminosità, contrasto o saturazione

- 1 Sulla schermata Home, scorrete fino a **<Album>**.
- 2 Selezionate
- 3 Ruotate [**Zoom**] verso sinistra, quindi selezionate una foto.
- 4 Selezionate un'opzione di regolazione.

Icona	Descrizione
	Luminosità
	Contrasto
	Saturazione

5 Premete [/] per regolare l'opzione.





6 Premete [**OK**].

7 Premete [] per salvare.



Regolazione soggetti scuri (ACB)

- 1 Sulla schermata Home, scorrete fino a **<Album>**.
- 2 Selezionate
- 3 Ruotate [**Zoom**] verso sinistra, quindi selezionate una foto.
- 4 Selezionate **ACB**.
- 5 Premete [] per salvare.

Ritocco volti

- 1 Sulla schermata Home, scorrete fino a **<Album>**.
- 2 Selezionate .
- 3 Ruotate [**Zoom**] verso sinistra, quindi selezionate una foto.
- 4 Selezionate **Ritocco**.
- 5 Premete [/- All'aumentare del valore, la pelle diventa più luminosa e liscia.
- 6 Premete [

Eliminazione degli occhi rossi

- 1 Sulla schermata Home, scorrete fino a **<Album>**.
- 2 Selezionate .
- 3 Ruotate [**Zoom**] verso sinistra, quindi selezionate una foto.
- 4 Selezionate **Correttore occhi rossi**.
- 5 Premete [

Come visualizzare i file su un televisore

Riproducete foto o video collegando la fotocamera a un televisore tramite il cavo A/V.

- 1 Sulla schermata Home, scorrete fino a **<Osd Base>**.
- 2 Selezionate .
- 3 Selezionate **Connettività** → **Uscita video**.
- 4 Selezionate l'uscita del segnale video in base al Paese o alla regione. (pag. 124)
- 5 Spegnete fotocamera e TV.
- 6 Collegate la fotocamera alla TV tramite il cavo A/V.

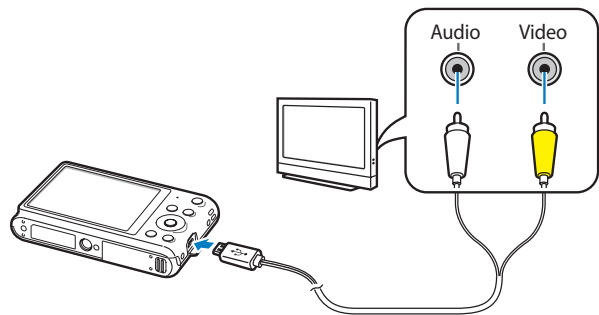

- 7 Accendete la TV e selezionate la fonte video A/V.
- 8 Accendete la fotocamera.
 - Quando la collegate a un televisore, la fotocamera entra automaticamente nella modalità Riproduzione.
- 9 Visualizzate le foto o riproducete i video utilizzando i tasti della fotocamera.



- In base al modello della TV, potrebbero esserci dei disturbi o parte dell'immagine potrebbe non comparire.
- In base alle impostazioni del televisore, le immagini potrebbero non essere centrate sullo schermo della TV.

Come trasferire file sul computer

Collegate la fotocamera al computer, per trasferire i file dalla scheda di memoria della fotocamera al computer.

Come trasferire file su computer con SO Windows

Collegate la fotocamera al PC come un disco rimovibile.



Il computer deve eseguire Windows XP, Windows Vista, Windows 7 o Windows 8 per la connessione della fotocamera come disco rimovibile.

- 1 Sulla schermata Home, scorrete fino a **<Osd Base>**.
- 2 Selezionate .
- 3 Selezionare **Connettività** → **i-Launcher** → **Off**.
- 4 Spegnete la fotocamera.
- 5 Collegate la fotocamera al PC con il cavo USB.



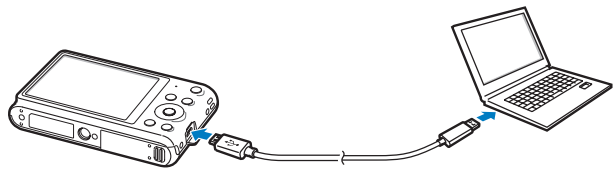

Dovete collegare l'estremità piccola del cavo USB alla fotocamera. Se il cavo è inserito al contrario, i file potrebbero essere danneggiati. Il produttore non è responsabile per eventuali perdite di dati.



- 6 Accendete la fotocamera.
 - Il PC riconosce automaticamente la fotocamera.
- 7 Sul computer, selezionate **Risorse del computer** → **Disco rimovibile** → **DCIM** → **100PHOTO**.
- 8 Trascinate o salvate i file sul PC.

Come scollegare la fotocamera (per Windows XP)

Con Windows Vista, Windows 7 e Windows 8, le procedure per scollegare la fotocamera sono simili.

- 1 Se la spia di stato sulla fotocamera lampeggia, attendete finché si ferma.
 - 2 Fate clic  sulla barra degli strumenti in fondo a destra dello schermo del computer.
- 
- 3 Fate clic sul messaggio pop-up.
 - 4 Fate clic sulla casella del messaggio che indica la rimozione sicura.
 - 5 Rimuovete il cavo USB.

Come trasferire file su computer Mac OS

Quando collegate la fotocamera al computer Mac OS, il computer riconosce automaticamente il dispositivo. Potete trasferire i file direttamente dalla fotocamera al PC senza installare alcun programma.



È supportato Mac OS 10.5 o successivo (tranne PowerPC).

- 1 Spegnete la fotocamera.
- 2 Collegate la fotocamera al computer Mac OS con il cavo USB.



Dovete collegare l'estremità piccola del cavo USB alla fotocamera. Se il cavo è inserito al contrario, i file potrebbero essere danneggiati. Il produttore non è responsabile per eventuali perdite di dati.

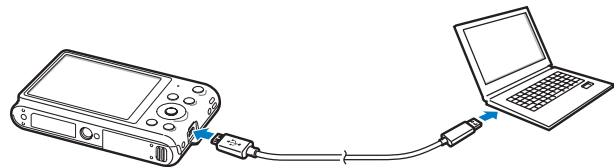

- 3 Accendete la fotocamera.
 - Il PC riconosce automaticamente la fotocamera e visualizza un'icona di disco rimovibile.
- 4 Fate doppio clic sull'icona del disco rimovibile.
- 5 Trascinate o salvate i file sul PC.

Come utilizzare i programmi del computer

i-Launcher consente di riprodurre i file con Multimedia Viewer e fornisce link da cui scaricare programmi utili.

Installazione di i-Launcher

- 1 Sulla schermata Home, scorrete fino a **<Osd Base>**.
- 2 Selezionate .
- 3 Selezionate **Connettività** → **i-Launcher** → **On**.
- 4 Spegnete la fotocamera.
- 5 Collegate la fotocamera al computer con il cavo USB.



Dovete collegare l'estremità piccola del cavo USB alla fotocamera. Se il cavo è inserito al contrario, i file potrebbero essere danneggiati. Il produttore non è responsabile per eventuali perdite di dati.

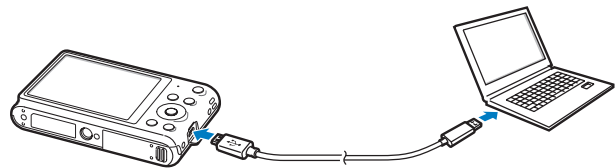

- 6 Accendete la fotocamera.
- 7 Quando il messaggio a comparsa vi chiede di installare i-Launcher, selezionate **Sì**.
 - Se compare un messaggio che chiede di avviare iLinker.exe, avviatelo prima di tutto.
 - Quando collegate la fotocamera a un computer su cui è installato i-Launcher, il programma si avvierà automaticamente.
- 8 Seguite le istruzioni visualizzate per completare l'installazione.
 - Un collegamento a i-Launcher comparirà sul computer.



- Prima di installare il programma, assicuratevi che il PC sia connesso a una rete.
- Per installare i-Launcher su computer con Mac OS, fate clic su **Devices** → **i-Launcher** → **Mac** → **iLinker**.

Programmi disponibili con i-Launcher

Opzione	Descrizione
Multimedia Viewer	Potete visualizzare i file con Multimedia Viewer.
Firmware Upgrade	Potete aggiornare il firmware della fotocamera.
PC Auto Backup (solo ST150F/ST151F/ ST152F)	i-Launcher fornisce un link per scaricare il programma PC Auto Backup quando collegate la fotocamera a un computer. Potete inviare foto o video registrati con la fotocamera a un PC tramite collegamento wireless.



Se utilizzate un computer Mac OS, sono disponibili solo Firmware Upgrade e PC Auto Backup.

Come utilizzare i-Launcher

i-Launcher consente di riprodurre i file con Multimedia Viewer e fornisce un link per scaricare il programma PC Auto Backup.



- I requisiti costituiscono solamente delle raccomandazioni. i-Launcher potrebbe non funzionare correttamente nonostante il computer risponda ai requisiti, in base alle condizioni del computer stesso.
- Se il computer non rispetta i requisiti, i video potrebbero non essere riprodotti correttamente.



Il produttore non è responsabile per eventuali danni dovuti a PC non standard, come quelli assemblati.

Requisiti SO Windows

Elemento	Requisiti
CPU	Intel® Pentium®4 3.2 GHz o superiore/ AMD Athlon™ FX 2.6 GHz o superiore
RAM	Almeno 512 MB di RAM (consigliati 1 GB o più)
SO*	Windows XP SP2, Windows Vista, Windows 7 o Windows 8
Capacità disco rigido	250 MB o superiore (consigliati 1 GB e oltre)
Altro	<ul style="list-style-type: none">• 1024 X 768 pixel, monitor compatibile con display a colori 16 bit (consigliato display a colori 32 bit 1280 X 1024 pixel)• Porta USB 2.0• nVIDIA Geforce 7600GT o superiore/ serie ATI X1600 o superiore• Microsoft DirectX 9.0c o superiore

* Verrà installata la versione a 32 bit di i-Launcher - anche sulle edizioni a 64 bit di Windows XP, Windows Vista, Windows 7 e Windows 8.

Requisiti Mac OS

Elemento	Requisiti
SO	Mac OS 10.5 o superiore (tranne PowerPC)
RAM	Almeno 256 MB RAM (consigliati 512 MB o superiore)
Capacità disco rigido	Almeno 110 MB
Altro	Porta USB 2.0

Avvio di i-Launcher

Sul computer, selezionate **start** → **Tutti i programmi** → **Samsung** → **i-Launcher** → **Samsung i-Launcher**. Oppure, fate clic su **Applicazioni** → **Samsung** → **i-Launcher** sul computer Mac.

Come utilizzare Multimedia Viewer

Multimedia Viewer consente di riprodurre i file. Dalla schermata Samsung i-Launcher, fate clic su **Multimedia Viewer**.



- Multimedia Viewer supporta i seguenti formati:
 - Video: MP4 (Video: H.264, Audio: AAC), WMV (WMV 7/8/9), AVI (MJPEG)
 - Foto: JPG, GIF, BMP, PNG, TIFF, MPO
- I file registrati con dispositivi di altri produttori potrebbero non essere riprodotti in modo regolare.

Come visualizzare le foto



N.	Descrizione
1	Nome file
2	Area ingrandita
3	Istogramma
4	Consente di aprire il file selezionato.
5	Tasto istogramma
6	Consente di ruotare verso sinistra/consente di ruotare verso destra.
7	Consente di passare al file precedente/Consente di passare al file successivo.
8	Consente di adattare la foto allo schermo.
9	Consente di visualizzare la foto nel formato originale.
10	Ingrandimento/riduzione
11	Consente di passare dalla modalità 2D a 3D e viceversa.

Visualizzazione dei video

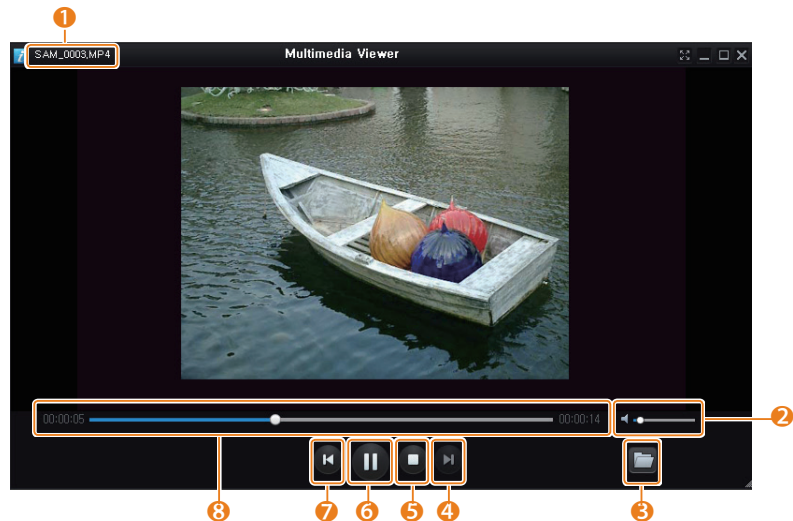

N.	Descrizione
1	Nome file
2	Consente di regolare il volume.
3	Consente di aprire il file selezionato.
4	Consente di passare al file successivo.
5	Stop
6	Pausa
7	Consente di passare al file precedente.
8	Barra di avanzamento

Aggiornamento del firmware

Dalla schermata Samsung i-Launcher, fate clic su **Firmware Upgrade**.

Come scaricare il programma PC Auto Backup (solo ST150F/ST151F/ST152F)

Dalla schermata Samsung i-Launcher, fate clic su **PC Auto Backup**. Per informazioni sull'installazione del programma PC Auto Backup, fate riferimento a pagina 110.

Rete wireless (solo ST150F/ST151F/ST152F)





Imparate come effettuare la connessione alle reti wireless locali (WLAN) e come utilizzare le funzioni.

Come effettuare la connessione a una rete WLAN e configurare le impostazioni di rete ...	102
Come effettuare la connessione a una rete WLAN	102
Come utilizzare il browser di login	103
Consigli per la connessione di rete	104
Come inserire testo	105
Come salvare automaticamente i file su uno smartphone	106
Come inviare foto o video a uno smartphone. ...	107
Come utilizzare uno smartphone per il rilascio remoto dell'otturatore	108
Come utilizzare Backup auto per inviare foto o video	110
Come installare il programma per il Backup auto sul PC	110
Come inviare foto o video a un PC	110
Invio di foto o video tramite e-mail	112
Come modificare le impostazioni e-mail	112
Invio di foto o video tramite e-mail	114
Come utilizzare siti Web per la condivisione di foto o video	115
Come accedere a un sito Web	115
Come caricare foto o video	115
Come utilizzare AllShare Play per inviare file ...	117
Caricamento di foto sulla memoria online	117
Come visualizzare foto o video su dispositivi che supportano AllShare Play	118
Invio di foto tramite Wi-Fi Direct	120

Come effettuare la connessione a una rete WLAN e configurare le impostazioni di rete





Imparate come connettervi tramite un punto di accesso (AP) quando siete in un'area WLAN. Potete anche configurare le impostazioni di rete.

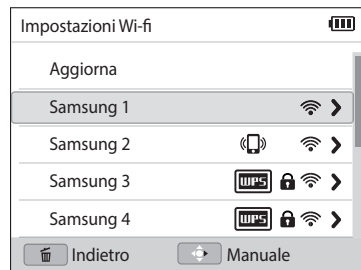

Come effettuare la connessione a una rete WLAN

- 1 Sulla schermata Home, scorrete fino a <Wi-Fi>.
- 2 Selezionate , ,  oppure .
- 3 Premete [MENU], quindi selezionate **Impostazioni Wi-fi**.
 - In alcune modalità, seguite le istruzioni visualizzate finché non appare la schermata Impostazioni Wi-fi.
 - La fotocamera ricerca automaticamente i dispositivi AP disponibili.
- 4 Selezionate un AP.



- Selezionate **Aggiorna** per aggiornare gli AP a cui è possibile connettersi.
- Selezionate **Aggiungi rete wireless** per aggiungere un AP manualmente. Il nome dell'AP deve essere in inglese per aggiungere l'AP manualmente.

Icona	Descrizione
	AP ad hoc
	AP protetto
	WPS AP
	Potenza del segnale
	Premete [☺] per aprire le opzioni di impostazione di rete.

- Quando selezionate un AP protetto, si apre una finestra a comparsa. Inserite le password richieste per connettervi al Wi-Fi. Per informazioni sull'inserimento di testo, fate riferimento a "Come inserire testo". (pag. 105)
- Quando appare una pagina di login, fate riferimento a "Come utilizzare il browser di login". (pag. 103)
- Quando selezionate un AP non protetto, la fotocamera si connette alla rete WLAN.
- Se selezionate un AP supportato dal profilo WPS, selezionate  → **Connessione PIN WPS**, quindi inserite un PIN sul dispositivo AP. Potete anche effettuare la connessione a un AP supportato dal profilo WPS, selezionando  → **Connessione tasto WPS** sulla fotocamera e poi premendo il tasto **WPS** sul dispositivo AP.

Come impostare le opzioni di rete

- 1 Nella schermata Impostazioni Wi-fi, spostatevi su un AP, quindi premete [📶].
- 2 Selezionate ciascuna opzione e inserite le informazioni richieste.

Opzione	Descrizione
Password di rete	Consente di inserire la password di rete.
Impostazioni IP	Consente di impostare l'indirizzo IP automaticamente o manualmente.

Come impostare manualmente l'indirizzo IP

- 1 Nella schermata Impostazioni Wi-fi, spostatevi su un AP, quindi premete [📶].
- 2 Selezionate **Impostazioni IP** → **Manuale**.
- 3 Selezionate ciascuna opzione e inserite le informazioni richieste.

Opzione	Descrizione
IP	Consente di inserire l'indirizzo IP statico.
Subnet Mask	Consente di inserire la maschera di sottorete.
Gateway	Consente di inserire il gateway.
DNS Server	Consente di inserire l'indirizzo DNS.

Come utilizzare il browser di login

Tramite il browser di login, potete inserire le vostre informazioni di login quando vi connettete ad AP, siti di condivisione e server cloud.

Tasto	Descrizione
[DISP/📶/🔋/📶]	Consente di spostarsi su un elemento o di scorrere la pagina.
[OK]	Consente di selezionare un elemento.
[MENU]	Consente di accedere alle opzioni seguenti: <ul style="list-style-type: none">• Pagina precedente: consente di passare alla pagina precedente.• Pagina successiva: consente di passare alla pagina successiva.• Ricarica: consente di aggiornare la pagina.• Stop: consente di interrompere il caricamento della pagina.• Esci: consente di chiudere il browser di login.
[🔍]	Consente di chiudere il browser di login.



- In base alla pagina visitata, alcuni elementi non sono disponibili, ma ciò non indica un malfunzionamento.
- Il browser di login potrebbe non chiudersi automaticamente dopo aver effettuato l'accesso ad alcune pagine di login. In questo caso, chiudete il browser di login premendo [🔍], quindi effettuate l'operazione desiderata.
- La pagina di registrazione potrebbe impiegare più tempo a caricarsi a causa della dimensione della pagina o della velocità della rete. In questo caso, attendete che compaia la finestra per l'inserimento delle informazioni di registrazione.

Consigli per la connessione di rete

- Per utilizzare le funzioni Wi-Fi dovete inserire una scheda di memoria.
 - La qualità della connessione di rete è determinata dall'AP.
 - Maggiore è la distanza tra fotocamera e AP, maggiore sarà il tempo necessario per la connessione alla rete.
 - Se un dispositivo vicino sta utilizzando lo stesso segnale radio della fotocamera, la connessione potrebbe interrompersi.
 - Se il nome del vostro AP non è in inglese, la fotocamera potrebbe non localizzare il dispositivo o il nome potrebbe comparire in modo errato.
 - Per le impostazioni di rete e la password, contattate l'amministratore di rete o il fornitore dei servizi di rete.
 - Se una rete WLAN richiede l'autenticazione del gestore, la connessione potrebbe non andare a buon fine. Per effettuare la connessione alla rete WLAN, contattate il gestore di rete.
 - Il numero di caratteri nella password potrebbe variare in base al tipo di criptaggio.
 - In alcuni ambienti potrebbe non essere possibile effettuare una connessione WLAN.
 - La fotocamera potrebbe visualizzare una stampante abilitata Wi-Fi sugli elenchi AP. Tuttavia, non potete connettervi alla rete tramite una stampante.
 - Non potete collegare la fotocamera a una rete e a una TV contemporaneamente.
 - La connessione a una rete potrebbe comportare costi maggiori. I costi variano in base alle condizioni di contratto.
- Se non potete connettervi a una rete Wi-Fi, tentate con un altro AP dall'elenco di AP disponibili.
 - Quando visualizzate reti Wi-Fi gratuite fornite da alcuni gestori di servizi di rete, potrebbe apparire una pagina di login. Inserite ID e password per connettervi alla rete Wi-Fi. Per maggiori informazioni sulla registrazione o sul servizio, contattate i gestori di servizi di rete.
 - Prestate attenzione quando inserite informazioni personali per la connessione a un AP. Non inserite nella fotocamera nessuna informazione su pagamenti o carte di credito. Il produttore non è responsabile per problemi causati dall'inserimento di tali informazioni.
 - Le connessioni di rete disponibili potrebbero variare in base al Paese.
 - La funzione Wi-Fi della fotocamera deve rispettare le leggi sulle trasmissioni radio del vostro Paese. Per garantirne il rispetto, utilizzate la funzione WLAN solo nel Paese in cui avete acquistato la fotocamera.
 - La procedura per regolare le impostazioni di rete potrebbe variare in base alle condizioni di rete.
 - Non accedete a una rete che non siete autorizzati a usare.
 - Prima ci connettervi a una rete, assicuratevi che la batteria sia completamente carica.
 - Non potete caricare o inviare file scattati in alcune modalità.
 - I file trasferiti su un altro dispositivo potrebbero non essere supportati dal dispositivo stesso. In questo caso, utilizzate un computer per riprodurre i file.

Come inserire testo

Imparate come inserire testo. Le icone nella tabella di seguito consentono di muovere il cursore, passare da maiuscole a minuscole e viceversa, ecc. Premete [DISP/👉/👈/🔄] per spostarvi su un tasto desiderato, quindi premete [OK] per inserire la chiave.



Icona	Descrizione
←	Consente di cancellare l'ultima lettera.
◀ ▶	Consente di spostare il cursore.
↑	Nella modalità ABC, consente di passare da maiuscole a minuscole e viceversa.
.com	Consente di inserire ".com".
!@#/#/ABC	Consente di passare dalla modalità Simboli alla modalità ABC e viceversa.
␣	Consente di inserire uno spazio.
Fatto	Consente di salvare il testo visualizzato.
?	Consente di visualizzare la guida per l'inserimento del testo.



- Potete inserire solo lettere dell'alfabeto inglese in alcune modalità, indipendentemente dalla lingua del display.
- Per spostarvi direttamente su **Fatto**, premete [▶].
- Potete inserire fino a 64 caratteri.
- La schermata potrebbe variare in base alla modalità di inserimento.

Come salvare automaticamente i file su uno smartphone

La fotocamera si connette a uno smartphone che supporta la funzione AutoShare tramite Wi-Fi. Quando scattate una foto con la fotocamera, la foto viene salvata sullo smartphone automaticamente.



- La funzione AutoShare è supportata dalla serie smartphone Galaxy o dai modelli Galaxy Tab con SO Android 2.2 o superiore o dai dispositivi con sistema operativo iOS con iOS 4.3 o superiore. Prima di utilizzare questa funzione, controllate il firmware del dispositivo e aggiornatelo, se necessario.
- Prima di utilizzare questa funzione, dovete installare Samsung SMART CAMERA App sul telefono o dispositivo. Potete scaricare l'applicazione da Samsung Apps, Google Play Store, o Apple App Store. Samsung SMART CAMERA App è compatibile con i modelli di fotocamera Samsung prodotti dal 2013 in poi.
- Se impostate questa funzione, l'impostazione viene mantenuta anche quando modificate la modalità Scatto.
- Questa funzione potrebbe non essere supportata in alcune modalità.

1 Sulla fotocamera, nella modalità Scatto, premete [MENU].

2 Sulla fotocamera, selezionate **AutoShare** → **Si**.

- Se compare il messaggio di pop-up che vi chiede di scaricare l'applicazione, selezionate **Successivo**.

3 Sullo smartphone, attivate Samsung SMART CAMERA App.

- Per i dispositivi con sistema operativo iOS, attivate il Wi-Fi prima di attivare l'applicazione.

4 Selezionate la fotocamera dall'elenco ed effettuate la connessione dello smartphone alla fotocamera.

- Lo smartphone può connettersi a una sola fotocamera per volta.

5 Sulla fotocamera, consentite la connessione tra smartphone e fotocamera.

- Se lo smartphone è stato connesso alla fotocamera in precedenza, si connette automaticamente.
- Un'icona che mostra lo stato della connessione () compare sul display della fotocamera.

6 Sulla fotocamera, scattate una foto.

- La foto scattata viene salvata sulla fotocamera, quindi trasferita sullo smartphone.
- Se avete registrato un video, questo viene salvato solo sulla fotocamera.
- Un file GIF catturato nella modalità Foto movimento o Foto salto non viene salvato sullo smartphone.

Come inviare foto o video a uno smartphone.

La fotocamera si connette a uno smartphone che supporta la funzione MobileLink tramite Wi-Fi. Potete comodamente inviare foto o video allo smartphone.



- La funzione MobileLink è supportata dalla serie smartphone Galaxy o dai modelli Galaxy Tab con SO Android 2.2 o superiore o dai dispositivi con sistema operativo iOS con iOS 4.3 o superiore. Prima di utilizzare questa funzione, controllate il firmware del dispositivo e aggiornatelo, se necessario.
- Prima di utilizzare questa funzione, dovete installare Samsung SMART CAMERA App sul telefono o dispositivo. Potete scaricare l'applicazione da Samsung Apps, Google Play Store, o Apple App Store. Samsung SMART CAMERA App è compatibile con i modelli di fotocamera Samsung prodotti dal 2013 in poi.
- Quando non ci sono file nella memoria della fotocamera non potete utilizzare questa funzione.
- Se selezionate i file dallo smartphone, potete visualizzare fino a 1000 file recenti e inviare fino a 150 file per volta. Se selezionate i file dalla fotocamera, potete visualizzare i file che erano stati selezionati dalla fotocamera. Il numero massimo di file che è possibile inviare varia in base allo spazio di memoria dello smartphone.

- 1 Sulla schermata Home della fotocamera, scorrete fino a **<Wi-Fi>**.
- 2 Sulla fotocamera, selezionate 
 - Se compare il messaggio di pop-up che vi chiede di scaricare l'applicazione, selezionate **Successivo**.
- 3 Sulla fotocamera selezionate un'opzione di invio.
 - Se selezionate **Selezione File da Smartphone**, potete utilizzare lo smartphone per visualizzare e condividere i file memorizzati sulla fotocamera.
 - Se selezionate **Selezione File da Fotocamera**, potete selezionare i file da inviare dalla fotocamera.
- 4 Sullo smartphone, attivate Samsung SMART CAMERA App.
 - Per i dispositivi con sistema operativo iOS, attivate il Wi-Fi prima di attivare l'applicazione.
- 5 Selezionate la fotocamera dall'elenco ed effettuate la connessione dello smartphone alla fotocamera.
 - Lo smartphone può connettersi a una sola fotocamera per volta.
- 6 Sulla fotocamera, consentite la connessione tra smartphone e fotocamera.
 - Se lo smartphone è stato connesso alla fotocamera in precedenza, si connette automaticamente.
- 7 Sullo smartphone o sulla fotocamera, selezionate i file da trasferire dalla fotocamera.
- 8 Sullo smartphone, toccate il tasto Copia oppure sulla fotocamera selezionate **Share**.
 - La fotocamera invierà i file.

Come utilizzare uno smartphone per il rilascio remoto dell'otturatore

La fotocamera si connette a uno smartphone che supporta la funzione Remote Viewfinder tramite Wi-Fi. Utilizzate lo smartphone per il rilascio remoto dell'otturatore con la funzione Remote Viewfinder. La foto scattata verrà visualizzata sullo smartphone.



- La funzione Remote Viewfinder è supportata dalla serie smartphone Galaxy o dai modelli Galaxy Tab con SO Android 2.2 o superiore o dai dispositivi con sistema operativo iOS con iOS 4.3 o superiore. Prima di utilizzare questa funzione, controllate il firmware del dispositivo e aggiornatelo, se necessario.
- Prima di utilizzare questa funzione, dovete installare Samsung SMART CAMERA App sul telefono o dispositivo. Potete scaricare l'applicazione da Samsung Apps, Google Play Store, o Apple App Store. Samsung SMART CAMERA App è compatibile con i modelli di fotocamera Samsung prodotti dal 2013 in poi.

1 Sulla schermata Home della fotocamera, scorrete fino a <Wi-Fi>.

2 Sulla fotocamera, selezionate .

- Se compare il messaggio di pop-up che vi chiede di scaricare l'applicazione, selezionate **Successivo**.

3 Sullo smartphone, attivate Samsung SMART CAMERA App.

- Per i dispositivi con sistema operativo iOS, attivate il Wi-Fi prima di attivare l'applicazione.

4 Selezionate la fotocamera dall'elenco ed effettuate la connessione dello smartphone alla fotocamera.



- Lo smartphone può connettersi a una sola fotocamera per volta.

5 Sulla fotocamera, consentite la connessione tra smartphone e fotocamera.

- Se lo smartphone è stato connesso alla fotocamera in precedenza, si connette automaticamente.

6 Impostate le seguenti opzioni di scatto sullo smartphone:

Icona	Descrizione
	Opzione flash
	Opzione timer
	Dimensione foto
	Memorizzazione posizione
	Rapporto zoom

- Mentre utilizzate questa funzione, alcuni tasti della fotocamera non sono disponibili.
- Il tasto zoom e il tasto otturatore dello smartphone non funzioneranno quando utilizzate questa funzione.
- La modalità Remote Viewfinder supporta solo i formati foto  e .

7 Sullo smartphone, tenete premuto  per mettere a fuoco.

- La messa a fuoco viene impostata automaticamente su **Af multiplo**.

8 Rilasciate  per scattare la foto.

- La foto verrà ridimensionata a 640 X 360 quando viene memorizzata sullo smartphone.



- Quando utilizzate questa funzione, la distanza ideale tra la fotocamera e lo smartphone potrebbe variare, in base all'ambiente circostante.
- Per utilizzare questa funzione, la distanza tra lo smartphone e la fotocamera non deve superare i 7 m.
- Dopo aver rilasciato  sullo smartphone, passerà del tempo prima dello scatto della foto.
- La funzione Remote Viewfinder viene disattivata quando:
 - c'è una chiamata in entrata sullo smartphone;
 - la fotocamera o lo smartphone si spengono improvvisamente;
 - la memoria è piena;
 - uno dei dispositivi perde la connessione alla rete WLAN;
 - la connessione Wi-Fi è scarsa o instabile.

Come utilizzare Backup auto per inviare foto o video

Potete inviare foto o video registrati con la fotocamera a un PC tramite collegamento wireless.

Come installare il programma per il Backup auto sul PC

- 1 Installate i-Launcher sull computer. (pag. 96)
- 2 Collegate la fotocamera al PC con il cavo USB.
- 3 Quando compare l'icona del programma Backup auto, fate clic su di essa.
 - Il programma Backup auto viene installato sul computer e le informazioni del computer vengono memorizzate sulla fotocamera. Seguite le istruzioni visualizzate per completare l'installazione.
 - Inoltre, potete memorizzare le informazioni del computer sulla fotocamera effettuando la connessione tra computer e fotocamera tramite Wi-Fi.
- 4 Rimuovete il cavo USB.



Prima di installare il programma, assicuratevi che il PC sia connesso a una rete.

Come inviare foto o video a un PC

- 1 Sulla schermata Home della fotocamera, scorrete fino a <Wi-Fi>.
- 2 Selezionate .
 - Se compare il messaggio di pop-up che vi chiede di scaricare l'applicazione, selezionate **Successivo**.
 - Per utilizzare la funzione Backup auto, è necessario configurare le informazioni del PC di backup. Per maggiori dettagli, fate riferimento a "Come installare il programma per il Backup auto sul PC". Se il programma Backup auto è installato sul computer, salvate le informazioni relative al computer tramite cavo USB o connessione Wi-Fi.
 - La fotocamera tenterà automaticamente di effettuare la connessione a una rete WLAN tramite l'ultimo dispositivo AP connesso.
 - Se la fotocamera non è stata connessa in precedenza a una rete Wi-Fi, questa cercherà i dispositivi AP disponibili. (pag. 102)

3 Selezionate un computer di backup.

- Se avete già effettuato un back-up, passate al punto 4.

4 Selezionate **OK**.

- Per annullare l'invio, selezionate **Annulla**.
- Non potete selezionare singoli file di cui effettuare il backup. Questa funzione supporta solo i file nuovi sulla fotocamera.
- L'avanzamento del backup verrà visualizzato sul monitor del PC.
- Quando il trasferimento viene completato, la fotocamera si spegnerà automaticamente dopo circa 30 secondi. Selezionate **Annulla** per ritornare alla schermata precedente e per evitare che la fotocamera si spenga automaticamente.
- Per spegnere il PC automaticamente al termine del trasferimento, premete **[MENU]**, quindi selezionate **Spegni PC dopo backup** → **On**.
- Per modificare il computer di backup, selezionate **Cambia PC**.



- Quando collegate la fotocamera alla rete WLAN, selezionate l'AP collegato al PC.
- La fotocamera cercherà i punti di accesso disponibili anche se vi state collegando di nuovo allo stesso punto di accesso.
- Se spegnete la fotocamera o rimuovete la batteria durante l'invio di file, il trasferimento file verrà interrotto.
- Durante l'uso di questa funzione, il controllo otturatore viene disattivato sulla fotocamera.
- Per inviare file, potete collegare al PC solo una fotocamera per volta.
- Il backup potrebbe essere annullato a causa delle condizioni di rete.
- Le foto e i video possono essere inviati a un PC solo una volta. I file non possono essere inviati nuovamente neanche se connettete la fotocamera a un altro PC.
- Quando non ci sono file nella memoria della fotocamera non potete utilizzare questa funzione.
- Devi disattivare il Firewall Windows e ogni altro firewall prima di usare questa funzionalità.
- Potete inviare fino a 1000 file recenti.
- Sul software del PC, il nome del server deve essere inserito nell'alfabeto latino e non può contenere più di 48 caratteri.
- Quando vengono creati direttamente più tipi di file, solo i file immagine (JPG) verranno inviati al PC con questa funzione.

Invio di foto o video tramite e-mail

Potete modificare le impostazioni nel menu e-mail e inviare foto o video memorizzati sulla fotocamera tramite e-mail.

Come modificare le impostazioni e-mail

Nel menu e-mail, potete modificare le impostazioni per memorizzare le informazioni. Potete anche impostare o modificare la password dell'e-mail. Per informazioni sull'inserimento di testo, fate riferimento a "Come inserire testo". (pag. 105)

Memorizzazione delle informazioni

- 1 Sulla schermata Home, scorrete fino a <Wi-Fi>.
- 2 Selezionate .
 - La fotocamera tenterà automaticamente di effettuare la connessione a una rete WLAN tramite l'ultimo dispositivo AP connesso.
 - Se la fotocamera non è stata connessa in precedenza a una rete Wi-Fi, questa cercherà i dispositivi AP disponibili. (pag. 102)
- 3 Premete [MENU].
- 4 Selezionate **Impostazione mittente**.

- 5 Selezionate la casella **Nome**, inserite il vostro nome, quindi selezionate **Fatto**.

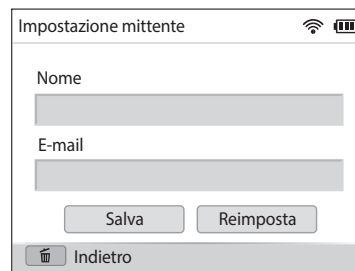

- 6 Selezionate la casella **E-mail**, inserite il vostro indirizzo e-mail, quindi selezionate **Fatto**.
- 7 Selezionate **Salva** per salvare le modifiche.
 - Per eliminare le informazioni, selezionate **Reimposta**.

Impostazione di una password e-mail

- 1 Sulla schermata Home, scorrete fino a **<Wi-Fi>**.
- 2 Selezionate .
 - La fotocamera tenterà automaticamente di effettuare la connessione a una rete WLAN tramite l'ultimo dispositivo AP connesso.
 - Se la fotocamera non è stata connessa in precedenza a una rete Wi-Fi, questa cercherà i dispositivi AP disponibili. (pag. 102)
- 3 Premete **[MENU]**.
- 4 Selezionate **Imposta password** → **On**.
 - Per disattivare la password, selezionate **Off**.
- 5 Quando appare la finestra a comparsa, premete **[OK]**.
 - La finestra di pop-up scompare automaticamente anche se non premete **[OK]**.
- 6 Inserite una password di 4 caratteri.
- 7 Inserite nuovamente la password.
- 8 Quando appare la finestra a comparsa, premete **[OK]**.



Se perdete la password, potete reimpostarla selezionando **Reset** nella schermata di impostazione della password. Quando reimpostate le informazioni, le informazioni sulle impostazioni dell'utente salvate precedentemente, l'indirizzo e-mail e l'elenco degli invii recenti vengono eliminati.

Modifica della password e-mail

- 1 Sulla schermata Home, scorrete fino a **<Wi-Fi>**.
- 2 Selezionate .
 - La fotocamera tenterà automaticamente di effettuare la connessione a una rete WLAN tramite l'ultimo dispositivo AP connesso.
 - Se la fotocamera non è stata connessa in precedenza a una rete Wi-Fi, questa cercherà i dispositivi AP disponibili. (pag. 102)
- 3 Premete **[MENU]**.
- 4 Selezionate **Cambia password**.
- 5 Inserite l'attuale password di 4 caratteri.
- 6 Inserite una nuova password di 4 caratteri.
- 7 Inserite ancora la nuova password.
- 8 Quando appare la finestra a comparsa, premete **[OK]**.

Invio di foto o video tramite e-mail

Potete inviare foto o video memorizzati sulla fotocamera tramite e-mail. Per informazioni sull'inserimento di testo, fate riferimento a "Come inserire testo". (pag. 105)

- 1 Sulla schermata Home, scorrete fino a **<Wi-Fi>**.
- 2 Selezionate .
 - La fotocamera tenterà automaticamente di effettuare la connessione a una rete WLAN tramite l'ultimo dispositivo AP connesso.
 - Se la fotocamera non è stata connessa in precedenza a una rete Wi-Fi, questa cercherà i dispositivi AP disponibili. (pag. 102)
- 3 Selezionate la casella **Mittente**, inserite il vostro indirizzo e-mail, quindi selezionate **Fatto**.
 - Se avete salvato le informazioni precedentemente, queste verranno inserite automaticamente. (pag. 112)
 - Per utilizzare un indirizzo dall'elenco dei mittenti precedenti, selezionate ▼ → un indirizzo.
- 4 Selezionate la casella **Destinatario**, inserite un indirizzo e-mail, quindi selezionate **Fatto**.
 - Per utilizzare un indirizzo dall'elenco dei destinatari precedenti, selezionate ▼ → un indirizzo.
 - Selezionate **+** per aggiungere più destinatari. Potete inserire un massimo di 30 destinatari.
 - Selezionate **X** per eliminare un indirizzo dall'elenco.
- 5 Selezionate **Successivo**.

- 6 Scorrete fino ai file da inviare, quindi premete **[OK]**.
 - Potete selezionare fino a 20 file. La dimensione totale non deve superare 7 MB.
- 7 Selezionate **Next**.
- 8 Selezionate la casella **Commento**, inserite i commenti, quindi selezionate **Fatto**.
- 9 Selezionate **Invia**.
 - La fotocamera invierà l'e-mail.



- Anche se il trasferimento di una foto sembra avvenuto con successo, la foto può essere rifiutata o considerata come spam a causa di errori dell'account e-mail del destinatario.
- Se non ci sono connessioni di rete disponibili o se le impostazioni del vostro account e-mail sono errate, l'invio dell'e-mail potrebbe non riuscire.
- Non potete inviare un'e-mail se la dimensione del file supera i limiti. Potete inviare foto con una risoluzione massima di 2M e video di una durata massima di 30 secondi con una risoluzione di **QVGA** o un video registrato utilizzando **240** MB. Se la risoluzione della foto selezionata è superiore a 2M, verrà ridimensionata automaticamente a una risoluzione inferiore.
- Se non riuscite a inviare un'e-mail a causa di un firewall o delle impostazioni di autenticazione utente, contattate l'amministratore di rete o il vostro gestore di rete.
- Quando non ci sono file nella memoria della fotocamera non potete utilizzare questa funzione.
- Inoltre, potete inviare un'e-mail nella modalità Riproduzione premendo **[MENU]**, quindi selezionando **Condividi (Wi-Fi)** → **E-mail**.

Come utilizzare siti Web per la condivisione di foto o video

Caricate le vostre foto o i vostri video su siti Web per la condivisione di file. I siti Web disponibili sono visualizzati sulla fotocamera. Per caricare i file su alcuni siti Web, dovete visitare il sito Web e registrarvi prima di connettere la fotocamera.

Come accedere a un sito Web

- 1 Sulla schermata Home, scorrete fino a **<Wi-Fi>**.
- 2 Selezionate .
- 3 Selezionate un sito Web.
 - Se compare il messaggio di pop-up che vi chiede di creare un account, selezionate **OK**.
 - La fotocamera tenterà automaticamente di effettuare la connessione a una rete WLAN tramite l'ultimo dispositivo AP connesso.
 - Se la fotocamera non è stata connessa in precedenza a una rete Wi-Fi, questa cercherà i dispositivi AP disponibili. (pag. 102)
- 4 Inserite il vostro ID e la password per effettuare l'accesso.
 - Per informazioni sull'inserimento di testo, fate riferimento a "Come inserire testo". (pag. 105)
 - Per selezionare un ID dall'elenco, selezionate ▼ → un ID.
 - Se avete effettuato l'accesso al sito Web in precedenza, l'accesso potrebbe avvenire automaticamente.



Per utilizzare questa funzione, dovete avere un account sul sito Web per la condivisione di file.

Come caricare foto o video

- 1 Accedete al sito Web tramite la fotocamera.
- 2 Selezionate i file da caricare.
 - Potete selezionare fino a 20 file. La dimensione totale non deve superare 10 MB. (Su alcuni siti Web, la dimensione o il numero totale di file potrebbe variare.)
- 3 Selezionate **Upload**.
 - Su alcuni siti Web, potete inserire i commenti selezionando la casella **Commento**. Per informazioni sull'inserimento di testo, fate riferimento a "Come inserire testo". (pag. 105)



- Potete selezionare una cartella di upload per Facebook premendo **[MENU]**, quindi selezionando **Carica cartella (Facebook)** sulla schermata che elenca i siti Web.
- Non potete caricare file se la loro dimensione supera i limiti. Potete caricare foto con una risoluzione massima di 2M, video di una durata massima di 30 secondi con una risoluzione di **QVGA** o un video registrato utilizzando **240/160p**.
Se la risoluzione della foto selezionata è superiore a 2M, verrà ridimensionata automaticamente a una risoluzione inferiore. (Su alcuni siti Web, la risoluzione massima per le foto potrebbe variare.)
- Il metodo di caricamento delle foto o video potrebbe variare in base al sito Web selezionato.
- Se non potete accedere a un sito Web a causa di un firewall o di impostazioni di autenticazione utente, contattate l'amministratore di rete o il vostro gestore di rete.
- Le foto o i video caricati potrebbero riportare automaticamente nel titolo la data in cui sono stati registrati.
- La velocità della connessione Internet potrebbe influenzare il tempo necessario per il caricamento delle foto o per l'apertura delle pagine Web.
- Quando non ci sono file nella memoria della fotocamera non potete utilizzare questa funzione.
- Inoltre, potete caricare foto o video su siti Web per la condivisione di video nella modalità Riproduzione premendo **[MENU]**, quindi selezionando **Condividi (Wi-Fi)** → un sito Web desiderato.
- Non potete caricare video su alcuni siti Web.

Come utilizzare AllShare Play per inviare file

Potete caricare file dalla fotocamera sulla memoria on-line AllShare Play oppure visualizzare i file su un dispositivo AllShare Play connesso allo stesso AP.

Caricamento di foto sulla memoria online

- 1 Sulla schermata Home, scorrete fino a **<Wi-Fi>**.
- 2 Selezionate  → **Memoria Web**.
 - Se appare il messaggio di guida, premete **[OK]**.
 - La fotocamera tenterà automaticamente di effettuare la connessione a una rete WLAN tramite l'ultimo dispositivo AP connesso.
 - Se la fotocamera non è stata connessa in precedenza a una rete Wi-Fi, questa cercherà i dispositivi AP disponibili. (pag. 102)
 - Per modificare il formato delle foto caricate, premete **[MENU]**, quindi selezionate **Formato upload immagine**.
 - Se avete registrato più di una memoria Web, potete selezionarle dall'elenco premendo **[MENU]**, quindi selezionando **Consente di cambiare la memoria Web**.

- 3 Inserite ID e password, quindi selezionate **Login** → **OK**.
 - Per informazioni sull'inserimento di testo, fate riferimento a "Come inserire testo". (pag. 105)
 - Per selezionare un ID dall'elenco, selezionate ▼ → un ID.
 - Se avete effettuato l'accesso al sito Web in precedenza, l'accesso potrebbe avvenire automaticamente.



Per utilizzare questa funzione dovete creare un account Allshare Play e un account con un servizio di memoria online associato tramite computer. Dopo aver creato gli account, aggiungete il vostro account di memoria online a Allshare Play.

- 4 Scorrete fino ai file da caricare, quindi premete **[OK]**.
- 5 Selezionate **Upload**.



- Se avete registrato più di una memoria Web, selezionatene prima una.
- Non potete caricare file video sulla memoria online AllShare Play.
- Quando non ci sono file nella memoria della fotocamera non potete utilizzare questa funzione.
- Potete caricare fino a 20 file.
- Inoltre, potete caricare foto nella modalità Riproduzione premendo **[MENU]**, quindi selezionando **Condividi (Wi-Fi)** → **AllShare Play**.

Come visualizzare foto o video su dispositivi che supportano AllShare Play

- 1 Sulla schermata Home, scorrete fino a <Wi-Fi>.
- 2 Selezionate  → **Dispositivi nelle vicinanze**.
 - Se appare il messaggio di guida, premete [OK].
 - La fotocamera tenterà automaticamente di effettuare la connessione a una rete WLAN tramite l'ultimo dispositivo AP connesso.
 - Se la fotocamera non è stata connessa in precedenza a una rete Wi-Fi, questa cercherà i dispositivi AP disponibili. (pag. 102)
 - Potete consentire la connessione solo dei dispositivi selezionati o di tutti i dispositivi premendo [MENU], quindi selezionando **Controllo accesso DLNA** sul touch screen.
 - Viene creato un elenco di condivisione file. Attendete finché gli altri dispositivi trovano la vostra fotocamera.
- 3 Connettete il dispositivo AllShare Play a una rete, quindi accendete la funzione AllShare Play.
 - Fate riferimento al manuale utente per ulteriori informazioni.
- 4 Sulla fotocamera, consentite la connessione tra dispositivo AllShare Play e fotocamera.
- 5 Sul dispositivo AllShare Play, selezionate una fotocamera per la connessione.

- 6 Sul dispositivo AllShare Play, sfogliate le foto o i video condivisi.
 - Per informazioni sulla ricerca della fotocamera e su come sfogliare le foto o i video sul dispositivo AllShare Play, fate riferimento al manuale utente del dispositivo.
 - La riproduzione dei video potrebbe non avvenire in modo regolare in base al tipo di dispositivo AllShare Play o alle condizioni di rete. Se ciò accade, registrate nuovamente il video in qualità **VGA** o inferiore e avviate nuovamente la riproduzione. Se la riproduzione dei video sul dispositivo tramite connessione wireless non è lineare, provate a collegare la fotocamera al dispositivo con un cavo AV.

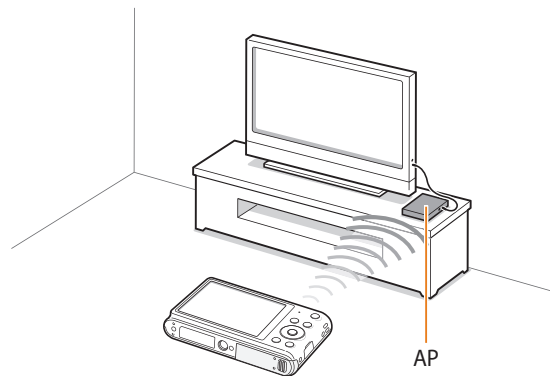

▲ Una fotocamera è connessa a una TV che supporta AllShare Play tramite Wi-fi.



- Potete condividere fino a 1000 file recenti.
- Su un dispositivo AllShare Play, potete visualizzare solo foto o video registrati con la fotocamera.
- Il campo di connessione wireless tra la fotocamera e il dispositivo AllShare Play potrebbe variare in base alle specifiche dell'AP.
- Se la fotocamera è connessa a 2 dispositivi AllShare Play, la riproduzione potrebbe essere più lenta.
- Le foto e i video saranno condivisi nei loro formati originali.
- Potete utilizzare questa funzione solo con dispositivi che supportano AllShare Play.
- Le foto o i video condivisi non saranno memorizzati sul dispositivo AllShare Play, ma possono essere memorizzati per rispettare le specifiche tecniche del dispositivo.
- Il trasferimento di foto o video sul dispositivo AllShare Play potrebbe richiedere del tempo in base alle condizioni di rete, al numero dei file da condividere o alle dimensioni dei file.
- Se scollegate l'alimentazione della fotocamera in modo anomalo durante la visualizzazione di foto o video su un dispositivo AllShare Play (ad esempio rimuovendo la batteria), questo considera la fotocamera ancora connessa.
- L'ordine delle foto o dei video sulla fotocamera potrebbe essere diverso da quello sul dispositivo AllShare Play.
- In base al numero di foto o di video che desiderate condividere, potrebbe essere necessario del tempo per caricare le foto o i video e completare il processo di impostazione iniziale.
- Durante la visualizzazione di foto o video sul dispositivo AllShare Play, durante l'utilizzo continuo del dispositivo in remoto o l'esecuzione di altre operazioni sul dispositivo, questa funzione potrebbe non funzionare correttamente.
- Se riordinate od organizzate i file sulla fotocamera durante la visualizzazione su un dispositivo AllShare Play, dovete ripetere il processo di impostazione iniziale per aggiornare l'elenco dei file sul dispositivo.
- Quando non ci sono file nella memoria della fotocamera non potete utilizzare questa funzione.
- Si raccomanda l'utilizzo di un cavo di rete per collegare il dispositivo AllShare Play all'AP. In questo modo verranno ridotti al minimo gli inceppamenti video che possono verificarsi quando si mandano in streaming dei contenuti.
- Per visualizzare file su un dispositivo AllShare Play utilizzando la funzione **Dispositivi nelle vicinanze**, attivate la modalità multicast sull'AP.

Invio di foto tramite Wi-Fi Direct

Quando la fotocamera si collega tramite Wi-Fi a un dispositivo che supporta la funzione Wi-Fi Direct, potete inviare foto al dispositivo. Questa funzione potrebbe non essere supportata da alcuni dispositivi.

- 1 Attivate l'opzione Wi-Fi Direct sul dispositivo.
- 2 Sulla fotocamera, nella modalità Riproduzione, scorrete fino a una foto.
- 3 Premete **[MENU]**, quindi selezionate **Condividi (Wi-Fi)** → **Wi-Fi Direct**.
 - Quando vi trovate nella vista immagine singola, potete inviare solo una foto per volta.
 - Quando vi trovate nella vista miniature, potete selezionare più foto scorrendo sulle miniature, quindi premendo **[OK]**. Selezionate **Next** quando terminate di selezionare le foto.
- 4 Selezionate il dispositivo dall'elenco di dispositivi Wi-Fi Direct presente sulla fotocamera.
 - Accertatevi che l'opzione Wi-Fi Direct del dispositivo sia attivata.
 - Inoltre, potete selezionare la fotocamera dall'elenco di dispositivi Wi-Fi Direct presente sul dispositivo.

- 5 Sul dispositivo, effettuate la connessione tra fotocamera e dispositivo.

- La foto verrà inviata al dispositivo.



- Potete inviare fino a 20 file per volta.
- Non potete utilizzare questa funzione quando la memoria della fotocamera non contiene foto.
- Non potete connettervi a un dispositivo Wi-Fi Direct, aggiornate il dispositivo con il firmware più recente. Questa funzione potrebbe non essere supportata da alcuni dispositivi.

Impostazioni

Fate riferimento alle opzioni per configurare le impostazioni della fotocamera.

Menu Impostazioni	122
Come accedere al menu Impostazioni	122
Suono	123
Schermo	123
Connettività	124
Generale	125





Menu Impostazioni

Imparate come configurare le impostazioni della fotocamera.

Come accedere al menu Impostazioni

- 1 Sulla schermata Home, scorrete fino a **<Osd Base>**.
- 2 Selezionate .
- 3 Selezionate un menu.



Icona	Descrizione
	Suono: consente di impostare i vari suoni della fotocamera e il volume. (pag. 123)
	Schermo: consente di personalizzare le impostazioni del display. (pag. 123)
	Connettività: consente di impostare le opzioni di connessione. (pag. 124)
	Generale: consente di modificare le impostazioni del sistema della fotocamera, come formato di memoria e nome file predefinito. (pag. 125)

- 4 Selezionate un elemento.



- 5 Selezionate un'opzione.



- 6 Premete **[MENU]** per tornare alla schermata precedente.

Suono

* Predefinito





Elemento	Descrizione
Volume	Consente di regolare il volume di tutti i suoni. (No, Basso, Medio* , Alto)
Bip	Consente di impostare l'emissione di un suono quando premete i tasti o cambiate modalità. (No, Sì*)
Suono otturatore	Consente di impostare l'emissione di un suono quando premete il tasto otturatore. (No, Suono 1* , Suono 2, Suono 3)
Suono di Avvio	Consente di impostare l'emissione di un suono quando accendete la fotocamera. (No* , In volo, Show laser, Nuvoloso)
Suono autofocus	Consente di impostare il suono che la fotocamera emette quando premete il tasto otturatore. (No, Sì*)

Schermo

* Predefinito

Elemento	Descrizione
Immagine Iniziale	<p>Consente di impostare un'immagine iniziale da visualizzare all'accensione della fotocamera.</p> <ul style="list-style-type: none"> • Off*: consente di non visualizzare l'immagine iniziale. • Logo: consente di visualizzare un'immagine predefinita memorizzata nella memoria interna. • Immagine scelta: selezionate Immagine scelta dalle foto salvate in memoria. <ul style="list-style-type: none"> •  La fotocamera salverà solo un'immagine utente alla volta nella memoria interna. • Se selezionate una nuova foto come immagine utente o reimpostate la fotocamera, la fotocamera eliminerà l'immagine corrente.
Sfondi	Impostare lo sfondo della schermata Home con l'immagine desiderata. (Galleria sfondo, Album)
Linea guida	Consente di selezionare una guida per aiutarvi a comporre la scena. (Off* , 3 X 3, 2 X 2, Croce, Diagonale)
Visualizzazione Data/Ora	Consente di impostare la visualizzazione di data e ora sul display della fotocamera. (Off* , On)
Display Aiuto	Consente di visualizzare una breve descrizione di un'opzione o di un menu. (Off, On*)

* Predefinito

Elemento	Descrizione
Luminosità display	Consente di regolare la luminosità dello schermo. (Auto* , Scuro , Normale , Luminoso)  Normale è fissa nella modalità Riproduzione anche se selezionate Auto .
Vista rapida	Consente di impostare se un'immagine scattata verrà rivisualizzata prima di tornare alla modalità Scatto. (No , On*)  Questa funzione non funziona in alcune modalità.
Risparmio energia	Se non eseguite alcuna operazione per 30 secondi, la fotocamera passa automaticamente alla modalità Risparmio energia. (Off* , On)  Nella modalità Risparmio energia, premete un tasto qualsiasi, eccetto  per continuare a utilizzare la fotocamera.



Connettività

* Predefinito

Elemento	Descrizione
Uscita video	Consente di impostare l'uscita del segnale video in base al Paese. <ul style="list-style-type: none"> • NTSC: USA, Canada, Giappone, Corea, Taiwan, Messico, ecc. • PAL (supporta solo BDGH!): Australia, Austria, Belgio, Cina, Danimarca, Inghilterra, Finlandia, Francia, Germania, Italia, Kuwait, Malesia, Paesi Bassi, Nuova Zelanda, Norvegia, Singapore, Spagna, Svezia, Svizzera, Thailandia, ecc.
i-Launcher	Consente di impostare l'avvio automatico di i-Launcher quando collegate la fotocamera al computer. (Off , On*)

Generale



* Predefinito

Elemento	Descrizione
Informazioni rete (solo ST150F/ST151F/ ST152F)	Consente di visualizzare l'indirizzo Mac e il numero di certificazione di rete della fotocamera.
Language	Consente di selezionare una lingua per il testo del display.
Fasce orarie	Consente di impostare la vostra fascia oraria. Quando vi spostate in un altro Paese, selezionate Estero , quindi selezionate la fascia oraria adeguata. (Casa* , Estero)
Impostazione Data/ Ora	Consente di impostare la data e l'ora.
Tipo data	Consente di impostare un formato data. (AAAA/MM/GG, MM/GG/AAAA, GG/MM/AAAA)  La data predefinita potrebbe variare in base alla lingua selezionata.
Tipo ora	Consente di impostare il formato dell'ora. (12 Ore, 24 Ore)  Il tipo di ora predefinito potrebbe variare in base alla lingua selezionata.

* Predefinito

Elemento	Descrizione
Numerazione file	<p>Consente di specificare come assegnare il nome ai file.</p> <ul style="list-style-type: none"> • Reimposta: consente di iniziare la numerazione dei file da 0001 quando inserite una nuova scheda di memoria, formattate una scheda di memoria o eliminate tutti i file. • Serie*: consente di riprendere la numerazione dei file dal numero del file precedente quando inserite una nuova scheda di memoria, formattate una scheda di memoria o eliminate tutti i file. <p> • Il nome predefinito della prima cartella è 100PHOTO e il nome predefinito del primo file è SAM_0001.</p> <ul style="list-style-type: none"> • Il numero file aumenta di una unità, da SAM_0001 a SAM_9999, ogni volta che scattate una foto o registrate un video. • Il numero della cartella aumenta di una unità alla volta da 100PHOTO a 999PHOTO. • Il numero massimo di file memorizzabili in una cartella è 9999. • La fotocamera definisce i nomi file in base allo standard DCF (Design rule for Camera File system). Se cambiate deliberatamente i nomi dei file, la fotocamera potrebbe non riprodurre i file.

* Predefinito

Elemento	Descrizione
Stampa data	<p>Consente di impostare la visualizzazione di data e ora sulle foto stampate. (Off*, Data, Data&ora)</p>  <ul style="list-style-type: none"> • La data e l'ora verranno visualizzate in giallo nell'angolo inferiore destro della foto. • Alcune stampanti potrebbero non stampare correttamente data e ora. • La data e l'ora non saranno visualizzate sulla foto se: <ul style="list-style-type: none"> - selezionate Testo in modalità Scena; - selezionate Panorama live oppure Foto movimento
Auto-spegnimento	<p>Consente di impostare lo spegnimento automatico della fotocamera quando non effettuate alcuna operazione per un determinato periodo. (Off, 1 min, 3 min*, 5 min, 10 min)</p>  <ul style="list-style-type: none"> • Le impostazioni non cambiano con la sostituzione della batteria. • La fotocamera non si spegne automaticamente se è collegata a un computer o a una rete Wi-Fi e se è in corso la riproduzione di una presentazione o di un video.

* Predefinito

Elemento	Descrizione
DIRECT LINK (Tasto Wi-Fi) (solo ST150F/ST151F/ST152F)	Consente di avviare una funzione Wi-Fi preimpostata premendo [Wi-Fi]. (AutoShare*, MobileLink, Remote Viewfinder, Backup auto, E-mail, SNS & Cloud, AllShare Play)
Luce autofocus	Consente di impostare l'accensione automatica di una luce al buio per aiutarvi a mettere a fuoco. (Off, On*)
Formatta	<p>Consente di formattare la memoria interna e la scheda di memoria. La formattazione eliminerà tutti i file, compresi quelli protetti. (Sì, No)</p>  <p>Se utilizzate una scheda di memoria formattata da un'altra marca di fotocamera, un lettore di schede di memoria o un computer, potrebbero verificarsi degli errori. Formattate le schede di memoria nella fotocamera prima di usarle per scattare foto.</p>
Reimposta	Consente di ripristinare i menu e le opzioni di scatto. Non saranno ripristinate le impostazioni di data, ora, lingua e uscita video. (Sì, No)
Licenze open source	Consente di visualizzare le licenze open source.

Appendici

Ottenete informazioni su messaggi di errore, specifiche e manutenzione.

Messaggi di errore	128
Manutenzione della fotocamera	129
Come pulire la fotocamera	129
Come utilizzare o conservare la fotocamera	130
Informazioni sulle schede di memoria	131
Informazioni sulla batteria	134
Prima di contattare un centro di assistenza	138
Specifiche della fotocamera	141
Glossario	145
Indice	150

Messaggi di errore

Quando vengono visualizzati i seguenti messaggi di errore, provate le soluzioni indicate.

Messaggio di errore	Soluzione suggerita
Errore card	<ul style="list-style-type: none">• Spegnete la fotocamera, quindi accendetela di nuovo.• Rimuovete la scheda di memoria, quindi inseritela di nuovo.• Formattate la scheda di memoria.
Scheda non supportata.	La scheda di memoria inserita non è supportata dalla fotocamera. Inserite una scheda di memoria microSD, microSDHC, o microSDXC.
Connessione non riuscita.	<ul style="list-style-type: none">• La fotocamera non riesce a connettersi alla rete mediante il punto di accesso selezionato. Selezionate un altro AP e riprovate.• La fotocamera non è riuscita a connettersi agli altri dispositivi. Ritentate la connessione.
DCF Full Error	I nomi dei file non corrispondono allo standard DCF. Trasferite i file dalla scheda di memoria al PC e quindi formattate la scheda. Quindi, aprete il menu Impostazioni e selezionate Generale → Numerazione file → Reimposta . (pag. 125)
Dispositivo disconnesso.	Durante il trasferimento foto è saltata la connessione alla rete. Rilezionate un dispositivo che supporta AllShare Play.
Errore file	Eliminate il file danneggiato o contattate il centro di assistenza.

Messaggio di errore	Soluzione suggerita
File system non supportato.	La fotocamera non supporta i file FAT della scheda di memoria inserita. Formattate la scheda di memoria della fotocamera.
Inizializzazione non riuscita.	La fotocamera non è riuscita a localizzare un dispositivo che supporta AllShare Play. Accendete i dispositivi in rete che supportano AllShare Play.
Password non valida.	La password per il trasferimento dei file a un'altra fotocamera è errata. Inserite nuovamente la password corretta.
Batteria scarica	Inserite una batteria carica o ricaricate la batteria.
Memoria piena	Eliminate i file inutili o inserite una nuova scheda di memoria.
Nessun file immagine	Scattate le foto o inserite una scheda di memoria contenente foto.
Trasferimento foto non riuscito.	Durante il trasferimento foto è saltata la connessione alla rete. Provate a riavviare la funzione AllShare Play.
Trasferimento non riuscito.	<ul style="list-style-type: none">• La fotocamera non è riuscita a inviare una foto agli altri dispositivi. Tentate nuovamente l'invio.• La fotocamera non è riuscita a inviare un'e-mail o a trasferire una foto a un dispositivo che supporta AllShare Play. Controllate la connessione di rete e riprovate.

Manutenzione della fotocamera

Come pulire la fotocamera

Obiettivo e schermo della fotocamera

Utilizzate un pennello con soffiato per rimuovere la polvere e pulite delicatamente l'obiettivo con un panno morbido. Se resta della polvere, bagnate della carta per la pulizia degli obiettivi con qualche goccia di liquido per la pulizia degli obiettivi e pulite delicatamente.

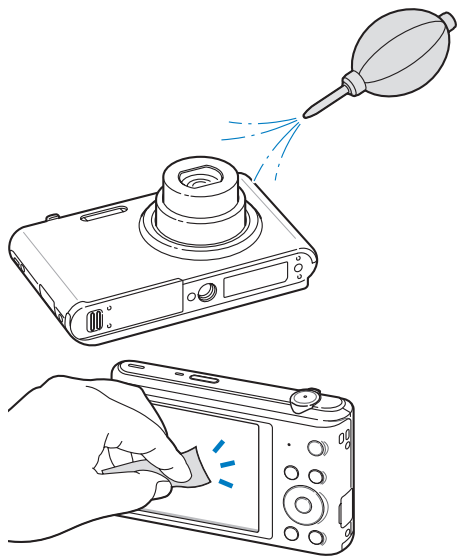

Corpo della fotocamera

Pulite delicatamente con un panno morbido e asciutto.

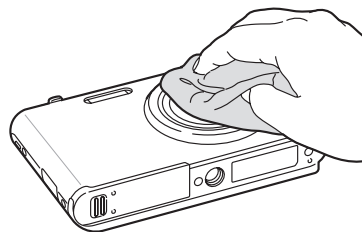

- Non utilizzate mai benzene, solventi o alcool per la pulizia del dispositivo. Queste soluzioni possono danneggiare la fotocamera o causarne il malfunzionamento.
- Non fate pressione sul copriobiettivo oppure utilizzate un pennello con soffiato per pulire il copriobiettivo.

Come utilizzare o conservare la fotocamera

Luoghi inadeguati per l'utilizzo o la conservazione della fotocamera

- Evitate di esporre la fotocamera a temperature molto basse o molto elevate.
- Evitate di utilizzare la fotocamera in condizioni di estrema umidità o dove l'umidità varia drasticamente.
- Evitate di esporre la fotocamera alla luce diretta del sole e di conservarla in aree calde e poco ventilate, come in un veicolo in estate.
- Proteggete fotocamera e schermo da urti, maneggiamenti bruschi e vibrazioni eccessive per evitare danni gravi.
- Evitate di utilizzare o conservare la fotocamera in aree polverose, sporche, umide o poco ventilate per evitare danni alle parti mobili e ai componenti interni.
- Non utilizzate la fotocamera vicino a carburanti, combustibili o altre sostanze chimiche infiammabili. Non conservate o trasportate liquidi o gas infiammabili o materiali esplosivi nello stesso scomparto in cui si trova la fotocamera o i relativi accessori.
- Non conservate la fotocamera con antitarne.

Utilizzo su spiagge o rive

- Proteggete la fotocamera da sabbia e sporco quando la utilizzate in spiaggia o ambienti simili.
- La fotocamera non è impermeabile. Non maneggiate batteria, adattatore, o scheda di memoria con mani bagnate. Se utilizzate la fotocamera con mani bagnate potreste danneggiarla.

Conservazione per periodi lunghi

- Quando conservate la fotocamera per periodi lunghi, collocatela in un contenitore chiuso con materiale assorbente, come silica gel.
- Nel tempo, le batterie inutilizzate si scaricano e devono essere ricaricate prima dell'uso.
- L'ora e la data corrente possono essere avviate quando accendete la fotocamera dopo che fotocamera e batteria sono state separate per un periodo prolungato.

Precauzioni per l'utilizzo della fotocamera in ambienti umidi

Quando spostate la fotocamera da un ambiente freddo a uno caldo, sull'obiettivo o sulle parti interne della fotocamera può formarsi della condensa. In questo caso, spegnete la fotocamera e attendete almeno 1 ora. Se la condensa si forma sulla scheda di memoria, rimuovete la scheda di memoria dalla fotocamera e attendete che la condensa evapori completamente prima di inserirla di nuovo.

Altre precauzioni

- Non fate oscillare la fotocamera dal cinturino. Ciò potrebbe causare lesioni a voi o ad altri, oppure danneggiare la fotocamera.
- Non verniciate la fotocamera, la vernice può ostruire le parti mobili ed ostacolare il corretto funzionamento.
- Spegnete la fotocamera quando non la utilizzate.
- Le parti della fotocamera sono delicate. Evitate di urtare la fotocamera.

- Quando non la utilizzate, proteggete lo schermo da forze esterne con una custodia. Tenete la fotocamera lontano da sabbia, oggetti affilati o monete, per evitare che si graffi.
- Non utilizzate la fotocamera se il touch screen è danneggiato o rotto. Frammenti di vetro o acrilico potrebbero causare danni alle mani e al volto. Per riparazioni rivolgetevi a un centro assistenza Samsung.
- Non posizionate mai fotocamere, batterie, caricabatterie o accessori al di sopra o all'interno di dispositivi di riscaldamento come microonde, stufe o radiatori. I dispositivi potrebbero deformarsi, surriscaldarsi e causare un incendio o un'esplosione.
- Non esponete l'obiettivo alla luce diretta del sole. Il sensore immagini potrebbe scolorire o non funzionare correttamente.
- Proteggete l'obiettivo da impronte e graffi. Pulite l'obiettivo con un panno morbido e pulito, che non si sfilacci.
- Se urtata, la fotocamera potrebbe spegnersi per proteggere la scheda di memoria. Accendete la fotocamera per utilizzarla di nuovo.
- La fotocamera potrebbe riscaldarsi durante l'uso. Ciò è normale e non dovrebbe influenzare la durata e le prestazioni della fotocamera.
- Se le temperature sono basse e utilizzate la fotocamera, potrebbe impiegare del tempo per accendersi, il colore potrebbe cambiare temporaneamente o potrebbero comparire delle ombre di immagine. Queste condizioni non costituiscono un malfunzionamento e si correggono da sole quando la fotocamera torna a temperature normali.
- Vernice o metallo sull'esterno della fotocamera potrebbero determinare allergie, prurito cutaneo, eczema o gonfiore alle persone con pelli sensibili. Se riscontrate uno di questi sintomi, interrompete subito l'utilizzo della fotocamera e contattate un dottore.

- Non inserite oggetti estranei negli scomparti, slot o punti di accesso della fotocamera. I danni dovuti a un uso improprio potrebbero non essere coperti dalla garanzia.
- Non consentite che personale non qualificato effettui manutenzione sulla fotocamera né tentate di eseguire operazioni di manutenzione personalmente. Eventuali danni dovuti a una manutenzione non qualificata non sono coperti dalla garanzia.

Informazioni sulle schede di memoria

Schede di memoria supportate

La fotocamera supporta schede di memoria microSD (Secure Digital), microSDHC (Secure Digital High Capacity), o microSDXC (Secure Digital eXtended Capacity).

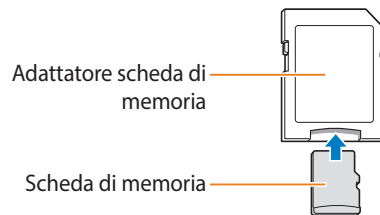

Per leggere i dati con un PC o un lettore di schede di memoria, inserite la scheda di memoria in un adattatore per schede di memoria.

Capacità della scheda di memoria

La capacità della memoria potrebbe variare in base al tipo di scena e alle condizioni di scatto. Le seguenti capacità sono basate su una scheda microSD da 2 GB:

Foto

Formato	S. fine	Fine	Normale
16M	218	430	637
14MP	244	481	711
12MUJ	287	564	832
10M	340	666	979
5M	634	1222	1768
3M	1000	1887	2678
2MUJ	1322	2448	3419
1M	2495	4336	5750

Video

Formato	30fps
HD 1280 X 720	Circa 26' 20"
VGA 640 X 480	Circa 46' 55"
QVGA 320 X 240	Circa 261' 11"
240 FPS Per condivisione (solo ST150F/ST151F/ST152F)	Circa 261' 11"

I dati di cui sopra sono rilevati senza l'utilizzo dello zoom. Il tempo disponibile per la registrazione potrebbe variare se utilizzate lo zoom. Per determinare il tempo totale di registrazione sono stati registrati vari video in successione.

Precauzioni per l'utilizzo della scheda di memoria

- Evitate di esporre le schede di memoria a temperature molto fredde o molto calde (al di sotto di 0°C/32°F o al di sopra di 40°C/104°F). Temperature estreme possono causare il malfunzionamento delle schede di memoria.
- Inserite una scheda di memoria nella direzione corretta. Inserendo una scheda di memoria nella direzione sbagliata rischiate di danneggiare la fotocamera e la scheda di memoria.
- Non utilizzate schede di memoria formattate da altre fotocamere o PC. Riformattate la scheda di memoria con la fotocamera.
- Spegnete la fotocamera quando inserite o rimuovete la scheda di memoria.
- Non rimuovete la scheda di memoria e non spegnete la fotocamera quando la spia lampeggia, queste operazioni potrebbero danneggiare i dati.
- Allo scadere della durata della scheda di memoria, non potete salvare altre foto sulla scheda. Utilizzate una nuova scheda di memoria.
- Non piegate, non fate cadere né sottoponete le schede di memoria a urti o pressioni.
- Evitate di utilizzare o conservare le schede di memoria vicino a campi magnetici forti.
- Evitate di utilizzare le schede di memoria in aree con temperature elevate, molta umidità o sostanze corrosive.

- Evitate che le schede di memoria entrino in contatto con liquidi, sporco o sostanze esterne. Se la scheda di memoria è sporca, pulitela con un panno morbido prima di inserirla nella fotocamera.
- Evitate che liquidi, sporco o sostanze estranee entrino in contatto con le schede di memoria o con lo slot per schede di memoria. In caso contrario le schede di memoria o la fotocamera potrebbero non funzionare correttamente.
- Durante il trasporto di una scheda memoria, utilizzate una custodia per proteggerla da scariche elettrostatiche.
- Trasferite i dati importanti su altri dispositivi, come disco rigido, CD o DVD.
- Quando utilizzate la fotocamera per un lungo periodo, la scheda di memoria potrebbe riscaldarsi. Ciò è normale e non indica malfunzionamento.



Il produttore non è responsabile per eventuali perdite di dati.

Informazioni sulla batteria

Utilizzate solo batterie approvate da Samsung.

Caratteristiche della batteria

Specifiche	Descrizione
Modello	BP70A
Tipo	Batteria agli ioni litio
Capacità della cella	700 mAh
Tensione	3,7 V
Tempo di carica* (con fotocamera spenta)	Circa 160 min.

* Caricare la batteria tramite computer potrebbe richiedere più tempo.

Durata della batteria

Durata media / Numero di foto		Condizioni di test (quando la batteria è completamente carica)
Foto	Circa 125 min./ Circa 250 foto	<p>La durata della batteria è stata misurata nelle seguenti condizioni: nella modalità Programma, al buio, risoluzione 16M, qualità Fine, DIS attivata.</p> <ol style="list-style-type: none"> 1. Impostate l'opzione flash su Riempimento, scattate una singola foto e aumentate o riducete lo zoom. 2. Impostate l'opzione flash su Off, scattate una singola foto e aumentate o diminuite lo zoom. 3. Eseguite i passaggi 1 e 2, attendendo 30 secondi tra un passaggio e l'altro. Ripetete il procedimento per 5 minuti, quindi spegnete la fotocamera per 1 minuto. 4. Ripetete i passaggi da 1 a 3.
Video	Circa 100 min.	Registrate video con risoluzione HD e 30 fps.

- I dati precedenti sono misurati secondo gli standard Samsung e potrebbero variare in base all'utilizzo effettivo.
- Per determinare il tempo totale di registrazione sono stati registrati vari video in successione.
- Quando utilizzate le funzioni di rete, la batteria si scarica più rapidamente.

Messaggio batteria scarica

Quando la batteria si è scaricata completamente, l'icona della batteria diventa rossa e compare il messaggio "**Batteria scarica**".

Note sull'utilizzo della batteria

- Non esponete le batterie a temperature estremamente fredde o calde (al di sotto di 0°C/32°F o al di sopra di 40°C/104°F). Temperature estreme possono ridurre la capacità di carica delle batterie.
- Quando utilizzate la fotocamera per un lungo periodo, l'area circostante la camera della batteria potrebbe riscaldarsi. Ciò non influisce sul normale utilizzo della fotocamera.
- Non tirate il cavo di alimentazione per staccare la spina dalla presa; farlo potrebbe causare incendi o folgorazione.
- Temperature inferiori a 0°C/32°F potrebbero ridurre la capacità e la durata della batteria.
- Le basse temperature potrebbero ridurre la capacità della batteria, ma questa tornerà normale a temperature più miti.
- Se non utilizzate la fotocamera per periodi lunghi, rimuovete le batterie. Le batterie inserite potrebbero perdere o corrodere il prodotto provocando gravi danni alla fotocamera. La conservazione prolungata della fotocamera con batteria installata provoca lo scaricamento della batteria. Potreste non riuscire a caricare una batteria completamente scarica.
- Se non utilizzate la fotocamera per un periodo prolungato (3 mesi o di più), controllate la batteria e ricaricatela a scadenze regolari. Se la batteria si scarica continuamente, la sua potenza e la durata potrebbero diminuire e causare malfunzionamento, incendi o esplosione.

Precauzioni per l'utilizzo della batteria

Proteggete le batterie, i caricatori e le schede di memoria da eventuali danni

Non mettete le batterie a contatto con oggetti metallici, poiché potrebbe crearsi una connessione tra i poli + e - della batteria, provocando danni temporanei o permanenti alle batterie, incendi o folgorazione.

Note sul caricamento della batteria

- Se la spia di stato è spenta, accertatevi che la batteria sia inserita correttamente.
- Se la fotocamera resta accesa durante la carica, la batteria potrebbe non caricarsi completamente. Spegnete la fotocamera prima di caricare la batteria.
- Non utilizzate la fotocamera durante il caricamento. Farlo potrebbe causare incendi o folgorazione.
- Non tirate il cavo di alimentazione per staccare la spina dalla presa; farlo potrebbe causare incendi o folgorazione.
- Aspettate che la batteria si sia caricata per almeno 10 minuti prima di accendere la fotocamera.
- Se la batteria è scarica e collegate la fotocamera a una fonte di alimentazione esterna, l'utilizzo di funzioni che consumano molta energia provocherà lo spegnimento della fotocamera. Per utilizzare la fotocamera normalmente, ricaricate la batteria.

- Se collegate nuovamente il cavo di alimentazione quando la batteria è carica, la spia di stato si accende per circa 30 minuti.
- L'utilizzo del flash o la registrazione di video fa scaricare la batteria rapidamente. Caricate la batteria finché la spia di stato rossa non si spegne.
- Se la spia di stato lampeggia in rosso, ricollegate il cavo oppure rimuovete la batteria, quindi inseritela di nuovo.
- Se caricate la batteria quando il cavo è surriscaldato o la temperatura è troppo elevata, la spia di stato potrebbe lampeggiare in rosso. La ricarica viene avviata non appena la batteria si raffredda.
- Sovraccaricare le batterie può diminuirne la durata. Al termine della carica, scollegate il cavo dalla fotocamera.
- Non piegate o poggiate oggetti pesanti sul cavo AC. Altrimenti potreste danneggiare il cavo.

Note sul caricamento con un PC connesso

- Utilizzate solo il cavo USB in dotazione.
- La batteria potrebbe non essere caricata quando:
 - utilizzate un hub USB;
 - altri dispositivi USB sono connessi al PC;
 - connettete il cavo alla porta sul lato anteriore del PC;
 - la porta USB del PC non supporta gli standard di alimentazione di uscita (5 V, 500 mA)

Come maneggiare e smaltire correttamente batteria e caricabatterie

- Non smaltite mai le batterie gettandole nel fuoco. Smaltite le batterie usate rispettando le vigenti normative locali.
- Non posizionate mai batterie o fotocamere al di sopra o all'interno di dispositivi di riscaldamento come microonde, forni o radiatori. Se surriscaldate, le batterie potrebbero esplodere.



Se la batteria viene maneggiata senza cura o in modo inappropriato, potrebbero verificarsi lesioni a persone o morte. Per la vostra sicurezza, seguite le seguenti istruzioni relative al corretto utilizzo della batteria:

- La batteria può incendiarsi e scoppiare se non utilizzata correttamente. Se notate deformazioni, rotture o altre anomalie nella batteria, interrompete subito l'utilizzo della stessa e contattate un centro di assistenza.
- Utilizzate solo caricabatterie e adattatori originali consigliati dal produttore e caricate la batteria solo seguendo il metodo descritto in questo manuale dell'utente.
- Non posate la batteria vicino a dispositivi di riscaldamento e non esponetela ad ambienti eccessivamente caldi, come l'interno di un'auto chiusa durante il periodo estivo.
- Non mettete la batteria in un forno a microonde.
- Evitate di conservare o utilizzare la batteria in luoghi caldi, umidi come località termali o box doccia.
- Non poggiate il dispositivo su superfici infiammabili, come biancheria, tappeti o coperte termiche per lungo tempo.
- Quando il dispositivo è acceso, non lasciatelo in luoghi ristretti per lunghi periodi.
- Evitate che i poli della batteria entrino in contatto con oggetti metallici, come collane, monete, chiavi o orologi.
- Utilizzate solo batterie agli ioni litio originali, raccomandate dal produttore.

- Non smontate o forate la batteria con nessun oggetto appuntito.
- Non esponete la batteria ad elevata pressione o forze esagerate.
- Non esponete la batteria a forti urti come cadute dall'alto.
- Non esponete la batteria a temperature di 60°C (140°F) o superiori.
- Evitate il contatto della batteria con umidità o liquidi.
- La batteria non deve essere esposta a calore eccessivo come luce solare, fuoco o simili.

Indicazioni per lo smaltimento

- Smaltite la batteria con cura.
- Non smaltite la batteria nel fuoco.
- Le norme di smaltimento potrebbero variare in base al Paese o alla regione. Smaltite la batteria rispettando le normative locali o federali.

Indicazioni per la carica della batteria

Caricate la batteria solo seguendo il metodo descritto in questo manuale dell'utente. La batteria può incendiarsi e scoppiare se non viene caricata correttamente.

Prima di contattare un centro di assistenza

Nel caso in cui abbiate problemi con la fotocamera, prima di rivolgervi all'assistenza, provate ad eseguire queste procedure. Se avete tentato di risolvere il problema come suggerito, ma il problema persiste, contattate il rivenditore di zona o l'assistenza.



Se lasciate la fotocamera a un centro di assistenza, accertatevi di aver lasciato anche gli altri componenti che potrebbero contribuire al malfunzionamento, come la scheda di memoria e la batteria.

Problema	Soluzione suggerita
La fotocamera non si accende	<ul style="list-style-type: none">• Assicuratevi che la batteria sia inserita.• Assicuratevi che la batteria sia inserita correttamente. (pag. 23)• Caricate la batteria.
La fotocamera si spegne improvvisamente	<ul style="list-style-type: none">• Caricate la batteria.• La fotocamera potrebbe essere in modalità Auto-spegnimento. (pag. 126)• La fotocamera potrebbe spegnersi per evitare che la scheda di memoria venga danneggiata in seguito a un urto. Accendete nuovamente la fotocamera.
La batteria della fotocamera si scarica rapidamente	<ul style="list-style-type: none">• La batteria potrebbe scaricarsi più rapidamente con le basse temperature (al di sotto di 0°C/32°F). Conservate la batteria al caldo, in una tasca.• L'utilizzo del flash o la registrazione di video fa scaricare la batteria rapidamente. Ricaricate, se necessario.• Le batterie sono materiali di consumo e devono essere sostituite nel tempo. Se la carica della batteria scende rapidamente, acquistate una nuova batteria.

Problema	Soluzione suggerita
Le foto non vengono scattate	<ul style="list-style-type: none">• Non c'è spazio sufficiente sulla scheda di memoria. Eliminate i file non necessari o inserite una nuova scheda.• Formattate la scheda di memoria.• La scheda di memoria è difettosa. Acquistate una nuova scheda di memoria.• Accertatevi che la fotocamera sia accesa.• Caricate la batteria.• Accertatevi che la batteria sia inserita correttamente.
La fotocamera si blocca	Rimuovete la batteria, quindi inseritela di nuovo.
La fotocamera si riscalda	La fotocamera potrebbe riscaldarsi durante l'uso. Ciò è normale e non dovrebbe influenzare la durata e le prestazioni della fotocamera.
Il flash non funziona	<ul style="list-style-type: none">• L'opzione flash potrebbe essere impostata su Off. (pag. 61)• In alcune modalità non potete utilizzare il flash.

Problema	Soluzione suggerita
Il flash si accende inaspettatamente	L'accensione del flash potrebbe essere dovuta a elettricità statica. La fotocamera sta funzionando bene.
Data e ora non sono corrette	Impostate data e ora nel menu impostazioni del display. (pag. 125)
Il display o i tasti non funzionano	Rimuovete la batteria, quindi inseritela di nuovo.
Lo schermo della fotocamera non funziona bene	Se utilizzate la fotocamera a temperature molto basse, lo schermo della fotocamera può non funzionare correttamente o scolorirsi. Per un funzionamento migliore dello schermo della fotocamera, utilizzatela a temperature moderate.
La scheda di memoria presenta un errore	<ul style="list-style-type: none"> • Spegnete la fotocamera, quindi accendetela di nuovo. • Rimuovete la scheda di memoria, quindi inseritela di nuovo. • Formattate la scheda di memoria. Per maggiori informazioni, fate riferimento a "Precauzioni per l'utilizzo della scheda di memoria". (pag. 133)
Impossibile riprodurre i file	Se modificate il nome di un file, la fotocamera potrebbe non essere in grado di riprodurlo (il nome deve essere conforme agli standard DCF). In questo caso, riproducete i file sul PC.

Problema	Soluzione suggerita
La foto è sfocata	<ul style="list-style-type: none"> • Accertatevi che l'opzione di messa a fuoco sia adatta ai primi piani. (pag. 64) • Accertatevi che l'obiettivo sia pulito. In caso contrario, pulitelo. (pag. 129) • Accertatevi che il soggetto si trovi nel campo del flash. (pag. 142)
I colori della foto non corrispondono a quelli della scena reale	Un bilanciamento del bianco errato può creare colori non realistici. Selezionate l'opzione corretta di bilanciamento del bianco, adatta alla sorgente luminosa. (pag. 71)
La foto è troppo luminosa	La foto è sovraesposta. <ul style="list-style-type: none"> • Spegnete il flash. (pag. 61) • Regolate la sensibilità ISO. (pag. 63) • Regolate il valore di esposizione. (pag. 69)
La foto è troppo scura	La foto è sottoesposta. <ul style="list-style-type: none"> • Attivate il flash. (pag. 61) • Regolate la sensibilità ISO. (pag. 63) • Regolate il valore di esposizione. (pag. 69)

Problema	Soluzione suggerita
La TV non visualizza le foto	<ul style="list-style-type: none"> Assicuratevi che la fotocamera sia collegata correttamente alla TV con il cavo A/V. Accertatevi che la scheda di memoria contenga foto.
Il PC non riconosce la fotocamera	<ul style="list-style-type: none"> Accertatevi che il cavo USB sia connesso correttamente. Accertatevi che la fotocamera sia accesa. Accertatevi di utilizzare un sistema operativo supportato.
Il PC scollega la fotocamera durante il trasferimento dei file	Il trasferimento potrebbe essere interrotto da elettricità statica. Scollegate il cavo USB e collegatelo di nuovo.
Il PC non è in grado di riprodurre video	I video potrebbero non essere letti da alcuni programmi di riproduzione video. Per riprodurre i file video registrati con la fotocamera, utilizzate il programma Multimedia Viewer che potete installare con il programma i-Launcher sul computer.

Problema	Soluzione suggerita
i-Launcher non funziona correttamente	<ul style="list-style-type: none"> Chiudete i-Launcher e riavviate il programma. Accertatevi che i-Launcher sia impostato su On nel menu impostazioni. (pag. 124) In base alle specifiche tecniche del computer e all'ambiente, il programma potrebbe non avviarsi automaticamente. In questo caso, fate clic su start → Tutti i programmi → Samsung → i-Launcher → Samsung i-Launcher sul computer. (Per Windows 8, aprite la schermata di avvio, quindi selezionate All apps (Tutte le app) → Samsung i-Launcher.) Oppure, fate clic su Applicazioni → Samsung → i-Launcher sul computer Mac.
La TV o il computer non visualizzano le foto e i video memorizzati sulla scheda di memoria microSDXC	Le schede di memoria microSDXC utilizzano file system exFAT. Prima di collegare la fotocamera ai dispositivi, accertatevi che il dispositivo esterno sia compatibile con il file system exFAT.
Il computer non riconosce la scheda di memoria microSDXC	Le schede di memoria microSDXC utilizzano file system exFAT. Per utilizzare schede di memoria microSDXC su un computer Windows XP, scaricate e aggiornate il driver per file system exFAT dal sito Web di Microsoft.

Specifiche della fotocamera

Sensore immagini	
Tipo	1/2,3" (Circa 7,76 mm.) CCD
Pixel effettivi	Circa 16,2 mega-pixel
Pixel totali	Circa 16,5 mega-pixel
Obiettivo	
Lunghezza fuoco	Obiettivo Samsung $f = 4,5-22,5$ mm (35 mm film equivalent: 25-125 mm)
Intervallo apertura diaframma	F2.5 (W)-F6.3 (T)
Zoom	<ul style="list-style-type: none">• Modalità fermo immagine: 1,0-5,0X (zoom ottico X zoom digitale: 25,0X, zoom ottico X Zoom Intelli: 10,0X)• Modalità Riproduzione: 1.0-14.4X (in base al formato immagine.)
Schermo	
Tipo	LCD TFT
Caratteristiche	3,0" (75,0 mm) 230K
Messa a fuoco	
Tipo	TTL auto focus (Af centrato, Af multiplo, Tracciatura AF, Af Rilevamento volto)

Intervallo		Tele (W)	Tele (T)
	Normale (af)	80 cm-infinito	250 cm-infinito
	Macro	5-80 cm	100-250 cm
	Automacro	5 cm-infinito	100 cm-infinito
Tempo di posa			
<ul style="list-style-type: none">• Auto: 1/8-1/2000 sec.• Programma: 1-1/2000 sec.• Notte: 16-1/2000 sec.• Fuochi artificiali: 2 sec.			
Esposizione			
Controllo	Programma AE		
Misurazione	Multi, Spot, Centrale, Rilevamento volto		
Compensazione	$\pm 2EV$ (1/3 EV Step)		
Equivalentente ISO	Auto, ISO 80, ISO 100, ISO 200, ISO 400, ISO 800, ISO 1600, ISO 3200		

Flash	
Modalità	Off, Smart Auto, Auto, Occhi rossi, Riempimento, Sincro. lenta, Correttore occhi rossi
Intervallo	<ul style="list-style-type: none"> • Ampio: 0,2-4,0 m (ISO Auto) • Tele: 0,5-1,6 m (ISO Auto)
Tempo di ricarica	Circa 5 sec.
Stabilizzazione	
Stabilizzazione digitale delle immagini (DIS)	
Effetto	
Modalità Scatto foto	<ul style="list-style-type: none"> • Filtro foto (Filtro smart): Miniatura, Vignettatura, Pittura a inchiostro, Pittura a olio, Cartone animato, Filtro a croce, Schizzo, Messa a fuoco soft, Fish Eye, Vecchio film, Punto mezzatinta, Classico, Retro, Scatto con zoom • Regolazione immagini: Nitidezza, Contrasto, Saturazione
Modalità registrazione video	Filtro video (Filtro smart): Miniatura, Vignettatura, Punto mezzatinta, Schizzo, Fish Eye, Classico, Retro, Tavolozza 1, Tavolozza 2, Tavolozza 3, Tavolozza 4
Bilanciamento del bianco	
Auto BdB, Luce diurna, Nuvoloso, Fluorescente h, Fluorescente l, Tungsteno, Personalizzata	

Data	
Data&ora, Data, Off	
Scatto	
Foto	<ul style="list-style-type: none"> • Modalità: Smart Auto (Ritratto, Ritratto notte, Ritratto controluce, Notte, Controluce, Paesaggio, Bianco, Verde naturale, Cielo blu, Tramonto, Macro, Testo macro, Colore macro, Cavalletto, Azione, Fuochi artificiali, Candle, Spotlight, Spotlight (Macro), Spotlight (Ritratto)), Programma, Scena (Paesaggio, Tramonto, Alba, Controluce, Spiaggia&Neve, Testo), Panorama live, Qualità pelle, Scatto notturno, Scatto primo piano, Magic Frame, Filtro foto, Scatto diviso, Foto movimento • Scatto in sequenza: Singola, Continua, Ultravel, AEB • Timer: Off, 10 sec., 2 sec., Doppio (10 sec., 2 sec.)
Video	<ul style="list-style-type: none"> • Modalità: Film Smart (Paesaggio, Cielo blu, Verde naturale, Tramonto), Filmato, Filtro video • Formato: MP4 (H.264) (Tempo di registrazione max: 20 min.) • Formato: 1280 X 720, 640 X 480, 320 X 240, Per condivisione (solo ST150F/ST151F/ST152F) • Qualità ripresa: 30fps • Suono vivo: Suono vivo on, Suono vivo off, Muto • Modifica video (incorporato): pausa durante la registrazione.

Riproduzione	
Foto	<ul style="list-style-type: none"> • Tipo: Immagine singola, Miniature, Multi-slide con musica ed effetti, Filmato • Modifica: Ridimensiona, Ruota, Filtro smart, Taglio • Effetto: Regolazione immagini (Luminosità, Contrasto, Saturazione, ACB, Ritocco, Correttore occhi rossi), Filtro smart (Normale, Miniatura, Vignettatura, Pittura a inchiostro, Pittura a olio, Cartone animato, Filtro a croce, Schizzo, Messa a fuoco soft, Fish Eye, Vecchio film, Punto mezzatinta, Classico, Retro, Scatto con zoom)
Video	Modifica: cattura fermo immagine, ritaglio tempo
Memoria	
Supporti	<ul style="list-style-type: none"> • Memoria interna: circa 9,5 MB • Memoria esterna (opzionale): scheda microSD (2 GB garantiti), scheda microSDHC (fino a 32 GB garantiti), scheda microSDXC (fino a 64 GB garantiti) <p>La capacità della memoria interna potrebbe non corrispondere a queste caratteristiche tecniche.</p>
Formato file	<ul style="list-style-type: none"> • Fermo immagine: JPEG (DCF), EXIF 2.21, GIF • Filmato: MP4 (Video: MPEG-4.AVC/H.264, Audio: AAC)

	Icona	Risoluzione
Dimensione foto	16M	4608 X 3456
	14MP	4608 X 3072
	12MU	4608 X 2592
	10M	3648 X 2736
	5M	2592 X 1944
	3M	1984 X 1488
	2MU	1920 X 1080
	1M	1024 X 768
Rete wireless (solo ST150F/ST151F/ST152F)		
MobileLink, Remote Viewfinder, Backup auto, E-mail, SNS & Cloud, AllShare Play, AutoShare, Wi-Fi Direct, S/W Upgrade Notifier		

Interfaccia

Connettore uscita digitale	USB 2.0
Ingresso/uscita audio	Altoparlante interno (Mono), microfono (Mono)
Uscita video	A/V: NTSC, PAL (selezionabile)
Connettore ingresso alimentazione in DC	5,0 V

Fonte di alimentazione

Batteria ricaricabile	Batteria agli ioni litio (BP70A, 700 mAh)
Tipo connettore	Micro USB (5 pin)

La fonte di alimentazione potrebbe variare in base al Paese.

Dimensioni (L x A x P)

94,4 x 57,95 x 17,7 mm. (senza sporgenze)

Peso

- ST150F/ST151F/ST152F: 112 gr. (senza batteria e scheda di memoria)
- ST72/ST73: 108 gr. (senza batteria e scheda di memoria)

Temperatura di funzionamento

0-40°C

Umidità di funzionamento

5-85 %

Software

i-Launcher

Le specifiche potrebbero subire variazioni senza preavviso al fine di migliorare le prestazioni.

ACB (Bilanciamento Contrasto Automatico)

Questa funzione migliora automaticamente il contrasto dell'immagine quando il soggetto è in controluce o quando c'è un forte contrasto tra soggetto e sfondo.

AEB (Bracketing esposizione automatica)

Questa funzione registra automaticamente diverse immagini con esposizioni differenti per aiutarvi a fotografare un'immagine con esposizione adeguata.

AF (Messa a fuoco automatica)

Un sistema che consente all'obiettivo di mettere a fuoco il soggetto automaticamente. Per la messa a fuoco automatica la fotocamera utilizza il contrasto.

Diaframma

Il diaframma controlla la quantità di luce che arriva al sensore della fotocamera.

Vibrazione della fotocamera (sfocatura)

Se la fotocamera viene mossa quando l'otturatore è aperto, l'immagine può apparire sfocata. Questo accade soprattutto quando l'otturatore è lento. Evitate che la fotocamera vibri aumentando la sensibilità, utilizzando il flash o una maggiore velocità otturatore. In alternativa, utilizzate un cavalletto, la tecnologia DIS o la funzione OIS per stabilizzare la fotocamera.

Composizione

Il termine composizione in fotografia indica la disposizione degli oggetti in una foto. In genere, la conformità alla regola dei terzi porta a buone composizioni.

DCF (Design rule for Camera File system)

Una specifica per definire un formato file e un sistema file per fotocamere digitali, creata da Japan Electronics and Information Technology Industries Association (JEITA).

Profondità di campo

La distanza tra il punto più vicino e quello più lontano che possono essere messi a fuoco in una fotografia. La profondità di campo varia in base all'apertura dell'obiettivo, alla lunghezza focale e alla distanza tra fotocamera e soggetto. Ad esempio, se selezionate un'apertura minore, la profondità di campo aumenta e lo sfondo della composizione si sfoca.

Zoom digitale

Una caratteristica che aumenta artificialmente lo zoom disponibile con obiettivi zoom (zoom ottico). Quando utilizzate lo zoom digitale, la qualità dell'immagine diminuisce all'aumentare dell'ingrandimento.

Stabilizzazione digitale delle immagini (DIS)

Questa funzione compensa in tempo reale tremolii e vibrazioni durante lo scatto. L'immagine potrebbe essere di qualità inferiore rispetto alla Stabilizzazione ottica delle immagini.

EV (Valore esposizione)

Questa caratteristica consente di regolare velocemente il valore dell'esposizione misurato dalla fotocamera, a piccoli incrementi, per migliorare l'esposizione delle foto. Impostate la compensazione EV su -1,0 EV per scurire il valore di un grado e su 1,0 EV per schiarirlo di un grado.

Compensazione EV

Tutte le combinazioni di velocità otturatore e diaframma con la stessa esposizione.

Exif (Exchangeable Image File Format)

Una specifica per definire il formato file di un'immagine per le fotocamere digitali, creata da Japan Electronic Industries Development Association (JEIDA).

Esposizione

La quantità di luce che riesce ad arrivare al sensore della fotocamera. L'esposizione è controllata da una combinazione di velocità otturatore, diaframma e sensibilità ISO.

Flash

Una luce veloce che contribuisce a creare un'esposizione adeguata in condizioni di scarsa luminosità.

Lunghezza fuoco

La distanza dal centro dell'obiettivo al punto focale (in millimetri). Lunghezze focali maggiori riducono le angolature e ingrandiscono il soggetto. Lunghezze focali minori determinano angolature più ampie.

H.264/MPEG-4

Un formato video ad alta compressione stabilito dagli enti ISO-IEC e ITU-T. Questo codec, sviluppato da Joint Video Team (JVT), fornisce una buona qualità video con un basso bit-rate.

Sensore immagini

La parte fisica della fotocamera digitale che contiene un photosite per ogni pixel contenuto nell'immagine. Ogni photosite registra la luminosità della luce che lo colpisce durante l'esposizione. Sensori comuni sono il CCD (Charge-coupled Device) e CMOS (Complementary Metal Oxide Semiconductor).

Sensibilità ISO

La sensibilità della fotocamera alla luce, in base all'equivalente velocità di pellicola utilizzata in una fotocamera a pellicola. Se si aumentano le impostazioni di sensibilità ISO, la fotocamera utilizza una velocità otturatore maggiore, che può ridurre la sfocatura dovuta a vibrazione della fotocamera e a scarse condizioni di luce. Tuttavia, le immagini con sensibilità maggiore sono più soggette a disturbi.

JPEG (Joint Photographic Experts Group)

Un metodo di compressione con perdita (lossy) per immagini digitali. Le immagini in JPEG sono compresse per ridurre la dimensione complessiva del file con perdita minima della risoluzione dell'immagine.

LCD (Liquid Crystal Display)

Uno schermo comunemente utilizzato nell'elettronica di consumo. Per riprodurre i colori, tale schermo ha bisogno di una retroilluminazione separata, come CCFL o LED.

Macro

Questa funzione permette di scattare foto in primo piano di oggetti molto piccoli. Quando utilizzate la funzione macro, la fotocamera mantiene una messa a fuoco precisa su oggetti piccoli in un rapporto prossimo alle dimensioni naturali (1:1).

Misurazione

La misurazione si riferisce al modo in cui la fotocamera misura la quantità di luce per impostare l'esposizione.

MJPEG (Motion JPEG)

Un formato video compresso come un'immagine JPEG.

Disturbo

I pixel interpretati male in un'immagine digitale che potrebbero apparire come mal collocati o pixel confusi e brillanti. Di solito c'è disturbo quando le foto vengono scattate con una sensibilità elevata o quando la sensibilità viene impostata in automatico in un luogo buio.

Zoom ottico

È uno zoom generale che ingrandisce le immagini tramite un obiettivo senza deteriorarne la qualità.

Qualità

L'espressione del tasso di compressione utilizzato in un'immagine digitale. Le immagini con miglior qualità hanno una compressione minore, che di solito comporta un file più grande.

Risoluzione

Il numero di pixel in un'immagine digitale. Le immagini con risoluzione elevata contengono più pixel e normalmente mostrano più dettagli rispetto alle immagini con risoluzione minore.

Velocità otturatore

La velocità otturatore corrisponde alla quantità di tempo necessaria per aprire e chiudere l'otturatore. È un importante fattore per la luminosità di una foto. In quanto controlla la quantità di luce che passa attraverso il diaframma prima di raggiungere il sensore immagini. Una velocità otturatore elevata richiede meno tempo per lasciar entrare la luce e la foto diventa più scura e blocca più facilmente i soggetti in movimento.

Vignettatura

Una riduzione della luminosità o saturazione alla periferia (bordi esterni) di un'immagine rispetto al centro. La vignettatura può spostare l'interesse sui soggetti posizionati al centro di un'immagine.

Bilanciamento del bianco (bilanciamento colore)

Una regolazione della intensità dei colori (in particolare i colori primari: rosso verde e blu) in un'immagine. Il bilanciamento del bianco, o bilanciamento colore, si regola per rendere adeguatamente i colori sull'immagine.



Corretto smaltimento del prodotto (rifiuti elettrici ed elettronici)

(Applicabile nei Paesi con sistemi di raccolta differenziata)

Il simbolo riportato sul prodotto, sugli accessori o sulla documentazione indica che il prodotto e i relativi accessori elettronici (quali caricabatterie, cuffia e cavo USB) non devono essere smaltiti con altri rifiuti al termine del ciclo di vita. Per evitare eventuali danni all'ambiente o alla salute causati dallo smaltimento dei rifiuti non corretto, si invita l'utente a separare il prodotto e i suddetti accessori da altri tipi di rifiuti, conferendoli ai soggetti autorizzati secondo le normative locali.

Gli utenti domestici sono invitati a contattare il rivenditore presso il quale è stato acquistato il prodotto o l'autorità competente per tutte le informazioni relative alla raccolta differenziata di questo tipo di materiali.

Gli utenti professionali (imprese e professionisti) sono invitati a contattare il proprio fornitore e verificare i termini e le condizioni del contratto di acquisto. Questo prodotto e i relativi accessori elettronici non devono essere smaltiti unitamente ad altri rifiuti commerciali.



PlanetFirst rappresenta l'impegno di Samsung Electronics nello sviluppo sostenibile e nella responsabilità sociale tramite attività di gestione e impegno ambientale.



Corretto smaltimento delle batterie di questo prodotto

(Applicabile nei Paesi con sistemi di raccolta differenziata)

Il simbolo riportato sulla batteria o sulla sua documentazione o confezione indica che le batterie di questo prodotto non devono essere smaltite con altri rifiuti al termine del ciclo di vita. Dove raffigurati, i simboli chimici Hg, Cd o Pb indicano che la batteria contiene mercurio, cadmio o piombo in quantità superiori ai livelli di riferimento della direttiva UE 2006/66. Se le batterie non vengono smaltite correttamente, queste sostanze possono causare danni alla salute umana o all'ambiente.

Per proteggere le risorse naturali e favorire il riutilizzo dei materiali, separare le batterie dagli altri tipi di rifiuti e utilizzare il sistema di conferimento gratuito previsto nella propria area di residenza.

A

Accessori opzionali 19

Acquisizione di un'immagine da un video 88

AEB (Bracketing esposizione automatica) 73

AllShare Play 117

Attacco del cavalletto 20

Auto Backup 110

AutoShare 106

B

Batteria

Attenzione 135

Caricamento 24

Inserimento 23

Bilanciamento Automatico del Contrasto (ACB)

Modalità Riproduzione 91

Modalità Scatto 70

Bilanciamento del bianco 71

C

Caricamento 24

Centro di assistenza 138

Collegamento a PC

Mac 95

Windows 94

Contenuto della confezione 19

Contrasto

Modalità Riproduzione 91

Modalità Scatto 74

E

Eliminazione dei file 82

Esposizione 69

F

Filtro smart

Modalità Registrazione video 54

Modalità Riproduzione 90

Modalità scatto foto 53

Flash

Auto 62

Correttore occhi rossi 62

No 61

Occhi rossi 62

Riempimento 62

Sincro. lenta 62

Formattazione 126

I

Icone

Modalità Riproduzione 79

Modalità Scatto 27

i-Launcher 96

Immagine iniziale 123

Impostazione Data/Ora 125

Impostazioni 122

Impostazioni audio 35

Impostazioni fasce orarie 25, 125

Impostazioni lingua 125

Impostazioni ora 25, 125

Ingrandimento 84

L

Licenze open source 126

Linea guida 123

Luce autofocus 126

Luminosità

Modalità Riproduzione 91

Modalità Scatto 69

Luminosità display 124

M

Macro 65

Manutenzione della fotocamera 129

Messaggi di errore 128

Mezza pressione Otturatore 40

Miniature 80

Mirino remoto 108

Misurazione

Centrale 70

Multi 70

Spot 70

Modalità Filmato 46

Modalità Filtro Film 54

Modalità Filtro Foto 53

Modalità Magic Frame 52

Modalità Panorama Live 48

Modalità Programma 44

Modalità Qualità pelle 50

Modalità Rileva scena smart 45

Modalità Riproduzione 79

Modalità Risparmio energia 124

Modalità Scatto diviso 55

Modalità Scatto in sequenza

AEB (Bracketing esposizione automatica) 73

Continua 73

Ultravel 73

Modalità Scatto primo piano 51

Modalità Scena 47

Modalità Smart Auto 43

Modifica foto 89

Modifica video

Acquisizione 88

Ritaglio 88

N

Nitidezza 74

O

Occhi rossi

Modalità Riproduzione 92

Modalità Scatto 61

P

Porta A/V 20

Porta USB 20

Presentazione 86

Protezione dei file 82

Pulizia

Corpo della fotocamera 129

Obiettivo 129

Schermo 129

Q

Qualità immagine 59

R

Regolazione immagini

ACB 91

Contrasto

Modalità Riproduzione 91

Modalità Scatto 74

Luminosità

Modalità Riproduzione 91

Modalità Scatto 69

Nitidezza 74

Occhi rossi 92

Saturazione

Modalità Riproduzione 91

Modalità Scatto 74

Reimposta 126

Rete wireless (solo ST150F/ST151F/
ST152F) 102

Rilevamento occhi chiusi 68

Rilevamento sorriso 67

Rilevamento volto 67

Risoluzione

Modalità Riproduzione 89

Modalità Scatto 58

Ritocco volti

Modalità Riproduzione 92

Modalità Scatto 50

Rotazione 89

S

Saturazione

Modalità Riproduzione 91

Modalità Scatto 74

Scatto di ritratti

Correttore occhi rossi 62

Occhi rossi 62

Rilevamento occhi chiusi 68

Rilevamento sorriso 67

Rilevamento volto 67

Scheda di memoria

Inserisci 23

Precauzioni 133

Schermata Home 28

Scollegamento fotocamera 94

Sensibilità ISO 63

Sito Web

Accesso 115

Come caricare foto o video 115

Specifiche della fotocamera 141

Spia AF

Impostazioni 126

Luogo 20

Spia di stato 21

Stabilizzazione digitale delle
immagini (DIS) 39

Stampa data 126

Suono autofocus 123

T

Tasto di accensione [POWER] 20

Tasto DIRECT LINK 22

Tasto di scatto 20

Tasto Menu 21

Tasto Riproduzione 21

Timer

- Modalità Scatto 60
- Spia timer 20

Tipo schermo 34

Trasferimento file

- Auto Backup 110
- E-mail 112
- Mac 95
- Windows 94

U

Ultravel 73

Uscita video 124

V

Video

- Modalità Riproduzione 87
- Modalità Scatto 46

Vista rapida 124

Visualizzazione file

- Categoria 81
- Foto animate 85
- Foto panoramiche 85
- Miniatura 80
- Presentazione 86
- TV 93

Z

Zona messa a fuoco auto

- Af centrato 65
- Af multiplo 65
- Tracciatura AF 65

Zoom

- Impostazioni suono zoom 75
- Tasto zoom 21
- Utilizzo dello zoom 37

Zoom digitale 37

Zoom Intelli 38



Fate riferimento alla garanzia fornita con il prodotto
o visitate il sito Web, www.samsung.com, per assistenza o richieste post-
vendita.

CE 0678