



MANUALE DELL'UTENTE

SM-R323

SAMSUNG

Printed in Korea
GH68-46732G Rev.2.0
Italian. 10/2016



Info su Gear VR

Samsung Gear VR consente di godere di contenuti 2D, 3D e a 360 gradi collegandolo al vostro dispositivo mobile.

Inoltre, potete visualizzare pagine web e le vostre immagini o video a 360 gradi. Collegare altri dispositivi, come controller per giochi o auricolari Bluetooth (venduti separatamente), al dispositivo mobile per un'esperienza più coinvolgente.



Sommario

Info su Gear VR

Leggere prima dell'utilizzo

Operazioni preliminari

- 7 Contenuto della confezione
- 8 Componenti del dispositivo
- 13 Collegamento del dispositivo mobile e posizionamento del Gear VR
- 27 Installazione dell'app Gear VR (Oculus)

Operazioni di base

- 30 Utilizzo del touchpad
- 32 Spostamento del puntatore o della schermata
- 33 Selezione degli elementi
- 33 Utilizzo del menu Generale
- 36 Download di app e contenuti
- 37 Visualizzazione delle notifiche ricevute sul dispositivo mobile

Visualizzazione dei contenuti

- 39 Visualizzazione dei contenuti sulla schermata Home di Oculus
- 43 Visualizzazione dei contenuti del dispositivo mobile
- 44 Visualizzazione dei contenuti online

Avvisi sulla salute e la sicurezza

Precauzioni di sicurezza

Appendice

- 65 Risoluzione dei problemi

Leggere prima dell'utilizzo

- Leggete il presente manuale prima di utilizzare Samsung Gear VR (altrimenti chiamato Gear VR) per garantirne un uso sicuro e corretto.
- Per evitare lesioni o danni ai dispositivi, leggete le avvertenze e le informazioni su salute e sicurezza prima di utilizzare Gear VR.
- Utilizzate Gear VR solo per l'uso a cui è destinato. L'utilizzo di Gear VR per altri scopi potrebbe causare infortuni.
- Gear VR non può essere utilizzato da solo. Per utilizzare Gear VR, collegate un dispositivo mobile. Visitate www.samsung.com per visualizzare l'elenco dei dispositivi mobili compatibili.
- Per utilizzare un dispositivo mobile con Gear VR, effettuate l'upgrade del software del dispositivo mobile all'ultima versione.
- La disponibilità di alcune lingue o contenuti potrebbe variare in base al Paese o alla rete.
- Per visualizzare la licenza open source relativa a Gear VR, fate riferimento a opensource.samsung.com.

Icone informative



Avvertenza: indica situazioni che potrebbero causare lesioni alle persone



Attenzione: indica situazioni che potrebbero causare danni al vostro dispositivo o ad altri apparecchi



Nota: indica note, suggerimenti per l'uso o informazioni aggiuntive

Operazioni preliminari

Contenuto della confezione

Accertatevi che nella confezione siano presenti i seguenti elementi:

- Gear VR, cinturino superiore, cinturino principale, connettore Micro USB e manuale dell'utente





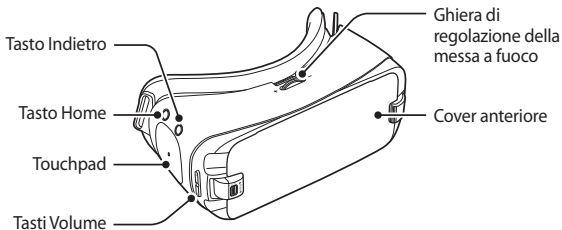

- Gli elementi forniti con il dispositivo e gli accessori disponibili potrebbero variare in base al paese o al gestore telefonico.
- Gli elementi forniti sono stati creati soltanto per il presente dispositivo e potrebbero non essere compatibili con altri dispositivi.
- I componenti e le specifiche del dispositivo sono soggette a modifiche senza preavviso.
- Utilizzate solo accessori approvati da Samsung. L'utilizzo di accessori non approvati potrebbe causare problemi di prestazione e malfunzionamenti non coperti dalla garanzia.
- La disponibilità di tutti gli accessori potrebbe variare in base alle società produttrici. Per maggiori informazioni sugli accessori disponibili, fate riferimento al sito Web di Samsung.

Componenti del dispositivo



Touchpad e tasti	Funzione
 Touchpad	<ul style="list-style-type: none">• Toccate per selezionare un elemento. Potete spostarvi all'elemento successivo o al precedente scorrendo in avanti o indietro. Per maggiori informazioni fate riferimento al paragrafo Utilizzo del touchpad. (pag. 30)

Touchpad e tasti	Funzione
 Home	<ul style="list-style-type: none">• Premete per tornare alla schermata Home di Oculus.
 Indietro	<ul style="list-style-type: none">• Premete per tornare alla schermata precedente.• Tenete premuto per aprire il menu Generale. Potete visualizzare lo stato di Gear VR e configurare le impostazioni.
 Volume	<ul style="list-style-type: none">• Premete per regolare il volume di Gear VR.
 Ghiera di regolazione della messa a fuoco	<ul style="list-style-type: none">• Ruotate per mettere a fuoco regolando la distanza tra il dispositivo mobile e le lenti di Gear VR.

Operazioni preliminari

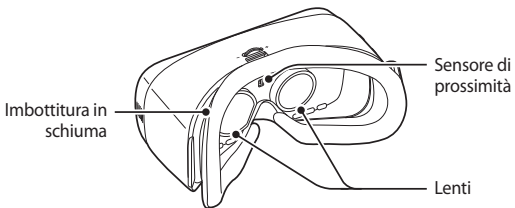
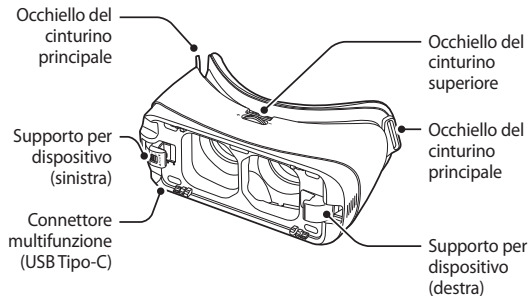



- Gear VR non richiede la ricarica in quanto è alimentato tramite la batteria del dispositivo mobile.
- Potete ricaricare il dispositivo mobile collegando un caricabatteria al connettore multifunzione del Gear VR. Utilizzate solo caricabatteria approvati da Samsung. Caricabatteria non approvati potrebbero causare l'esplosione della batteria o danneggiare i dispositivi.
 - Se utilizzate un caricabatteria Micro USB, collegate un connettore Micro USB prima di inserire il caricabatteria nel Gear VR. Il connettore Micro USB serve solo per ricaricare la batteria.

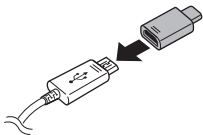



- Se utilizzate Gear VR mentre il caricabatteria è collegato al connettore multifunzione del Gear VR, questo è alimentato dal caricabatteria e non utilizza la batteria del dispositivo mobile. Quando utilizzate dei contenuti che richiedono molta energia (superiore a 1 A) mentre è collegato il caricabatteria, Gear VR utilizza due sorgenti di alimentazione. In caso di alto fabbisogno energetico, Gear VR viene alimentato dal caricabatteria e dalla batteria del dispositivo mobile contemporaneamente.
- Se Gear VR non viene utilizzato mentre è collegato il caricabatteria, verrà ricaricata la batteria del dispositivo mobile.
- Se Gear VR viene scollegato dal caricabatteria mentre è in uso, l'immagine sullo schermo potrebbe rimanere inattiva per breve tempo. Durante questo periodo, lo schermo si ricalibra e Gear VR potrebbe non riconoscere i movimenti del capo.
- Per risparmiare energia, scollegate il caricabatteria quando non lo utilizzate. Il caricabatteria non è dotato di interruttore, pertanto dovete scollegarlo dalla presa di corrente quando non è in uso per evitare di consumare energia. Il caricabatteria dovrebbe rimanere vicino alla presa di corrente ed essere facilmente accessibile durante la ricarica.

Collegamento del dispositivo mobile e posizionamento del Gear VR



- Non indossate Gear VR quando indossate degli occhiali. Ciò potrebbe causare infortuni al volto. Se siete portatori di occhiali da vista, si consiglia di indossare lenti a contatto quando utilizzate Gear VR.
- Se siete presbiti o se c'è molta differenza tra la potenza visiva dell'occhio sinistro e destro, indossate le lenti correttive prima di utilizzare il Gear VR.



- Su Gear VR sono montate delle protezioni per lenti di fabbrica. Rimuovete le protezioni per lenti prima di utilizzare Gear VR in modo da avere una visione chiara.
- Mantenete le lenti pulite e proteggetele da graffi. Se le lenti sono sporche o si appannano, pulitele con il panno per la pulizia delle lenti.



- L'imbottitura in schiuma potrebbe sporcarsi se sudate in volto mentre indossate Gear VR.
- Il touchpad funziona solo mentre indossate il Gear VR.
- Quando non indossate Gear VR, non posizionate oggetti vicino al sensore di prossimità all'interno di Gear VR. Ciò potrebbe far sì che lo schermo del dispositivo rimanga acceso, consumando la batteria del dispositivo mobile.

Collegamento dei cinturini

- 1 Inserite ciascuna estremità dei cinturini in un occhiello per cinturino sul Gear VR e utilizzate l'adesivo a strappo per assicurare ciascuna estremità.

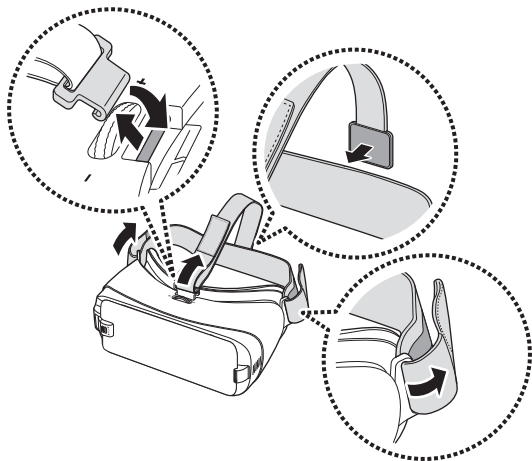

Operazioni preliminari

- 2 Tirate il supporto per dispositivo (di destra) verso destra (1) e rimuovete la cover anteriore (2).

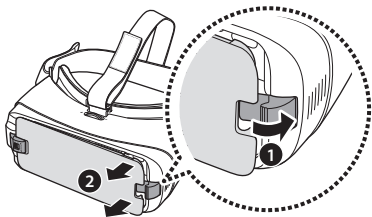

Rimozione dei cinturini

Rimuovete il cinturino superiore tirandone l'occhiello verso l'imbottitura di schiuma. Quindi, rimuovete il cinturino principale da Gear VR.

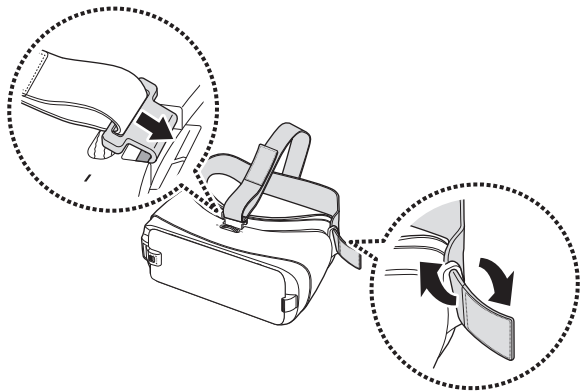

Collegamento del dispositivo mobile

- 1 Tirate fino in fondo verso destra il supporto per dispositivo (destra) (1). Quindi, spingete delicatamente il supporto per dispositivo (di sinistra) (2) e fatelo scorrere in posizione A o B (3) in base alla dimensione dello schermo del dispositivo mobile da utilizzare.

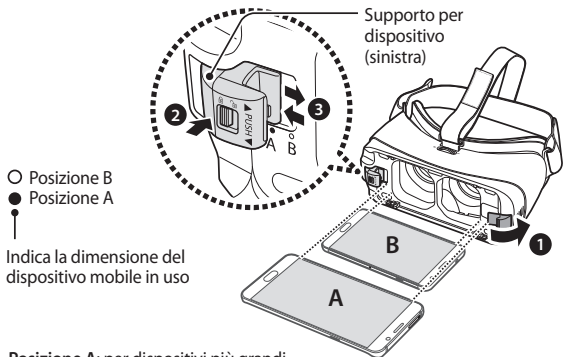

- **Posizione A:** per dispositivi più grandi.
- **Posizione B:** per dispositivi più piccoli.

- 2 Quando il dispositivo mobile è acceso, collegatelo al connettore sul supporto per dispositivo (1).

Inserite il dispositivo mobile al centro di Gear VR e spingete delicatamente il dispositivo mobile fino a bloccarlo in sede (2). Il supporto per dispositivo (destra) tornerà alla posizione precedente e manterrà il dispositivo mobile (3).

Il dispositivo mobile emette un suono quando viene collegato correttamente a Gear VR.

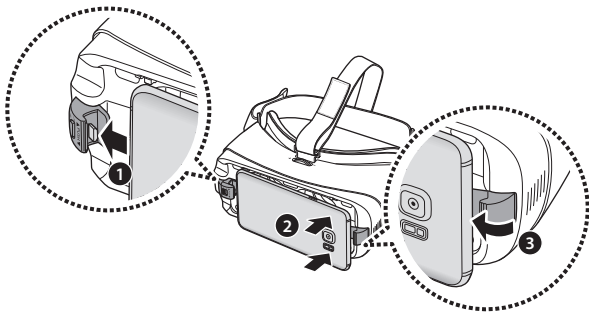

Operazioni preliminari

- ❗ • Non inserite il connettore nel dispositivo mobile con forza. Questa operazione potrebbe danneggiare il connettore.
- Non torcete e non piegate il connettore di Gear VR quando collegate o scollegate il dispositivo mobile. Questa operazione potrebbe danneggiare il connettore.
- Spingete saldamente il dispositivo mobile verso Gear VR fino a bloccarlo in sede. Se non si blocca completamente, il dispositivo mobile si potrebbe accidentalmente staccare da Gear VR e subire danni.
- Se inserite il dispositivo mobile non correttamente allineato, questo potrebbe causare fastidi.

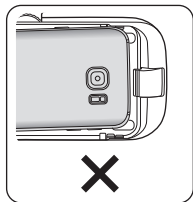
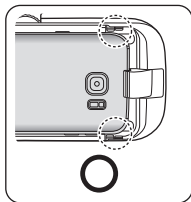







Se non viene emesso alcun suono quando inserite il connettore nel dispositivo mobile, Gear VR potrebbe non averlo riconosciuto. Ricollegate i dispositivi finché non udite il suono.

Controllo dello stato di blocco del supporto per dispositivo

Assicuratevi che il cursore di blocco del supporto per dispositivo sia in posizione . Altrimenti, il dispositivo mobile si potrebbe accidentalmente staccare da Gear VR e subire danni.

Se il supporto per dispositivo è separato da Gear VR, assicuratevi che il cursore di blocco sia in posizione  e fate scorrere il supporto per dispositivo nello slot per il supporto (❶). Quindi, bloccate il supporto facendo scorrere il cursore di blocco in posizione  (❷).

 Non fate scorrere il supporto per dispositivo nello slot per il supporto quando il cursore di blocco è in posizione . Ciò potrebbe danneggiare il meccanismo di chiusura del cursore di blocco.

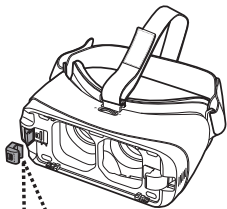

Interruttore di
blocco del
supporto per
dispositivo

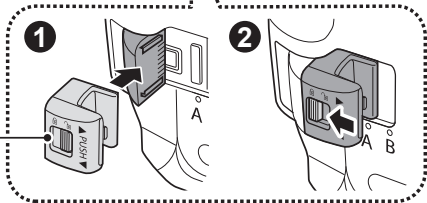

Come indossare Gear VR

Posizionate Gear VR sulla testa e regolate la lunghezza del cinturino superiore e del cinturino principale.

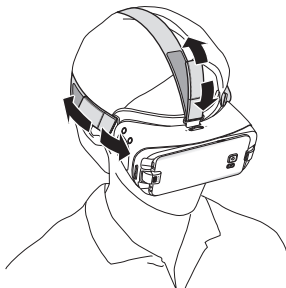

Non camminate e non guidate mentre indossate Gear VR. Siate sempre consapevoli dell'ambiente circostante mentre utilizzate Gear VR per evitare infortuni a voi stessi e ad altri.



- Indossate Gear VR in modo corretto. Indossando Gear VR non correttamente, questo potrebbe causare fastidi.
- Se lo schermo si sposta verso sinistra o destra, verificate che il supporto per dispositivo (sinistra) sia nella posizione corretta. Riagganciate il dispositivo mobile dopo aver fatto scorrere il supporto per dispositivo (sinistra) in posizione A o B in base alla dimensione dello schermo del dispositivo mobile.
- Quando la schermata è inclinata, sistemate il Gear VR finché la schermata non diventa nitida.
- Per utilizzare un auricolare o un auricolare Bluetooth mentre utilizzate Gear VR, collegatelo al dispositivo mobile prima di collegare il dispositivo mobile a Gear VR. Gli auricolari e gli auricolari Bluetooth vengono venduti separatamente.

Separazione dei dispositivi

Scollegate il dispositivo mobile dal Gear VR quando ne interrompete l'utilizzo.

Tirate il supporto per dispositivo (di destra) verso destra **(1)** e rimuovete il dispositivo mobile **(2)**.

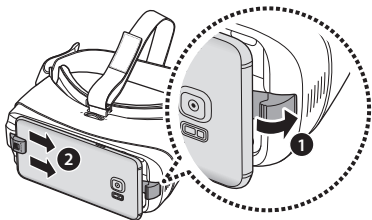

Riposizionate la cover anteriore quando terminate di utilizzare Gear VR.

Installazione dell'app Gear VR (Oculus)

Per utilizzare il Gear VR, dovete installare manualmente l'app Gear VR. Quando collegate il dispositivo mobile al Gear VR per la prima volta, verrà avviata automaticamente l'installazione dell'app.



- Prima di installare l'app, assicuratevi che il dispositivo mobile sia connesso ad una rete Wi-Fi o mobile.
- Il metodo o le schermate di installazione potrebbero variare in base alla versione dell'applicazione.

- 1 Collegate il dispositivo mobile al Gear VR.
- 2 Quando un avviso vocale vi richiede di separare il dispositivo mobile dal Gear VR, rimuovete il dispositivo mobile.
La schermata di installazione dell'applicazione viene visualizzata sul dispositivo mobile.
- 3 Nella schermata di installazione dell'applicazione, toccate **Avanti**.

Operazioni preliminari

- 4 Leggete ed accettate gli avvisi su salute e sicurezza, oltre ai termini e alle condizioni previsti dall'Accordo di licenza con l'utente finale (EULA), quindi toccate **Avanti**.
Le applicazioni VR predefinite vengono installate automaticamente.
- 5 Toccate **Crea account** e seguite le istruzioni visualizzate per creare un account Oculus.
Se già possedete un account Oculus, toccate **Accedi** ed eseguite l'accesso.
L'account Oculus verrà utilizzato con le applicazioni e i contenuti forniti da Oculus.
- 6 Ricollegate il dispositivo mobile a Gear VR e posizionate Gear VR sulla testa.
Quando effettuate l'accesso all'account Oculus, verrà avviata un'esercitazione. Dopo aver visualizzato l'esercitazione, comparirà la schermata Home di Oculus.



- Un sensore di prossimità all'interno del Gear VR rileva la posizione del volto. Quando indossate il Gear VR, lo schermo si sblocca e potete utilizzare il touchpad.
- L'esperienza 3D potrebbe variare in base alla vostra prontezza visiva.
- Sbloccate il dispositivo mobile prima di utilizzare Gear VR.
- Se la schermata appare inclinata o distorta quando utilizzate il Gear VR, toglietelo. Successivamente, posizionate il Gear VR su una superficie piana con le lenti rivolte in avanti e la ghiera di regolazione della messa a fuoco in alto. Attendete 5 – 7 secondi prima di utilizzarlo di nuovo.

Operazioni di base

Utilizzo del touchpad

Il touchpad si trova sul lato destro del Gear VR. Utilizzate il touchpad per selezionare gli elementi o per controllare il Gear VR.



Quando non indossate il Gear VR, il touchpad non funziona.

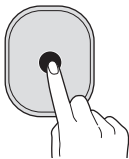

Toccare

- Consente di selezionare il tipo di impegno.
- Consente di visualizzare le funzioni disponibili durante la riproduzione di un video.



Consente di scorrere in avanti o indietro

- Consente di passare all'elemento successivo o al precedente.
- Consente di scorrere verso destra o verso sinistra su un elenco.
- Consente di rifiutare una chiamata in arrivo.

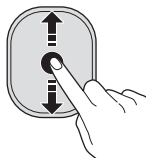

Consente di scorrere in alto o in basso

- Consente di scorrere in alto o in basso su una pagina web o un elenco.
- Consente di ingrandire o ridurre un'immagine mentre la visualizzate.



Alcune applicazioni potrebbero non supportare le azioni di scorrimento verso l'alto o verso il basso.

Spostamento del puntatore o della schermata

Gear VR riconosce i movimenti del capo. Muovete il capo in una direzione qualsiasi per muovere il puntatore o la schermata.

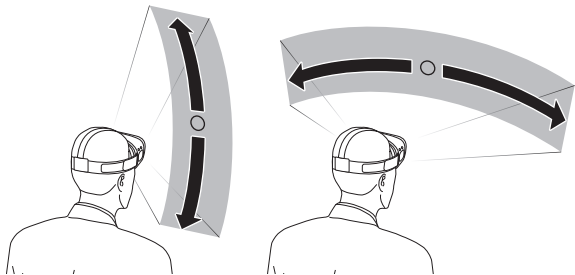

- Il puntatore si trova al centro della schermata. Alcune applicazioni e contenuti potrebbero non sempre visualizzare il puntatore.
- In base all'applicazione, potrebbero esserci delle limitazioni ai movimenti della schermata.

Selezione degli elementi

Potete selezionare gli elementi o le applicazioni muovendo il capo, quindi toccando il touchpad.







Spostate il puntatore sull'elemento desiderato. Quando viene evidenziato il bordo dell'elemento, toccate il touchpad per selezionarlo.

Utilizzo del menu Generale

Potete utilizzare il menu Universale per configurare le impostazioni per Gear VR e catturare la schermata di Gear VR. Inoltre, potete visualizzare l'ora corrente, la batteria residua e altro.

Tenete premuto il tasto Indietro per aprire il menu Generale. Per tornare alla schermata precedente, premete il tasto Indietro.









-  : consente di tornare alla schermata Home di Oculus.
-  : consente di visualizzare il profilo del vostro account Oculus.
-  : consente di visualizzare l'elenco dei contatti. Potete visualizzare le app utilizzate dai vostri contatti.
-  : consente di visualizzare le notifiche per chiamate in arrivo e messaggi.
-  : consente di visualizzare le opzioni di impostazione.
 -  : consente di regolare il volume durante una riproduzione video.
 -  : consente di regolare la luminosità.

-  (**Riposiziona**): consente di allineare la schermata alla direzione in cui siete rivolti al momento.



L'allineamento della schermata è disponibile solo con l'orientamento orizzontale.

-  (**Notifiche**): consente di impostare il Gear VR per attivare o disattivare i messaggi pop-up relativi alle chiamate in arrivo e alle notifiche.
-  (**Bluetooth**): consente di attivare o disattivare il Bluetooth.
-  (**Wifi**): consente di attivare o disattivare la connessione Wi-Fi.
-  : consente di visualizzare le opzioni delle utility.
 -  (**Screenshot**): consente di acquisire la schermata di Gear VR.
 -  (**Registra video**): consente di registrare la schermata di Gear VR.
 -  (**Fotocamera pass-through**): consente di attivare la fotocamera posteriore del dispositivo mobile per guardare al di fuori di Gear VR. Per disattivare la fotocamera, selezionate l'icona **Disattiva la fotocamera**.



Queste funzionalità potrebbero non essere disponibili in alcune applicazioni per tutelarne il copyright.

Download di app e contenuti

Avviate l'app di Oculus Store e scaricate varie app e contenuti, come foto o video a 360 gradi.

Download dalla schermata Home di Oculus

Nella schermata Home di Oculus, selezionate  (**Store**). Selezionate l'applicazione o il contenuto da scaricare. Quindi, selezionate **Gratis** oppure **Scarica**, oppure selezionate il tasto che mostra il prezzo dell'applicazione, quindi seguite le istruzioni visualizzate per confermare il download.

Download tramite l'app di Oculus Store

Nel menu Applicazioni del dispositivo mobile, toccate **Oculus**. Quando viene visualizzata la schermata Oculus Store, selezionate l'applicazione o il contenuto da scaricare. Quindi, toccate **Gratis** oppure **Installa**, oppure toccate il tasto che mostra il prezzo dell'applicazione, quindi seguite le istruzioni visualizzate per confermare il download.

Visualizzazione delle notifiche ricevute sul dispositivo mobile

Visualizzazione delle informazioni del chiamante o rifiuto delle chiamate

Se ricevete una chiamata mentre state utilizzando il Gear VR, sullo schermo viene visualizzato un messaggio pop-up. Potete visualizzare le informazioni del chiamante o rifiutare la chiamata.

Per rispondere ad una chiamata, separate il dispositivo mobile dal Gear VR e rispondete alla chiamata sul dispositivo.

Per rifiutare una chiamata, scorrete indietro o in avanti sul touchpad.



Il dispositivo mobile potrebbe surriscaldarsi più del normale quando viene utilizzato con il Gear VR. Questa circostanza si verifica specialmente se utilizzate i dispositivi per guardare video o giocare per lunghi periodi. Rispondere ad una chiamata quando il dispositivo mobile è caldo potrebbe causare lievi ustioni al volto e alle orecchie. Per evitare ustioni, rimuovete il dispositivo mobile e attendete che si raffreddi. Se dovete rispondere ad una chiamata quando è ancora surriscaldato, collegate un auricolare o utilizzate il vivavoce.



Il Gear VR blocca i messaggi pop-up relativi alle chiamate in arrivo quando è attiva la funzionalità Notifiche. Potete attivare i messaggi pop-up nel menu Generale. (pag. 35)

Visualizzazione delle notifiche

Quando utilizzate il Gear VR, potete verificare le notifiche generali, come eventi, messaggi e sveglie. Quando ricevete una notifica, sullo schermo viene visualizzato un messaggio pop-up. Per visualizzare altri dettagli sulle notifiche, controllatele sul dispositivo mobile dopo averlo separato dal Gear VR.



Il Gear VR blocca i messaggi pop-up relativi alle notifiche quando è attiva la funzionalità Notifiche. Potete attivare i messaggi pop-up nel menu Generale. (pag. 35)

Visualizzazione dei contenuti

Visualizzazione dei contenuti sulla schermata Home di Oculus

Schermata Home di Oculus

Quando collegate il dispositivo mobile al Gear VR e indossate il tutto, viene visualizzata la schermata Home di Oculus. Sulla schermata Home di Oculus, selezionate una app o un contenuto per visualizzare i vari contenuti in 2D, 3D oppure a 360 gradi. Mentre utilizzate il Gear VR, premete il tasto Home per tornare alla schermata Home di Oculus.

Visualizzazione dei contenuti

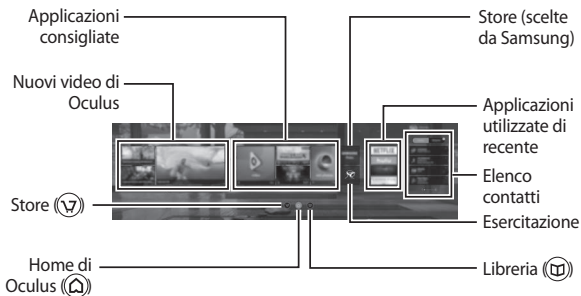

L'aspetto della schermata Home di Oculus potrebbe variare in base al servizio Oculus.

Libreria



Visualizzate i contenuti e le applicazioni scaricate da Oculus Store.

Nella schermata Home di Oculus, selezionate  (**Libreria**). Spostatervi sul contenuto o sull'app da utilizzare e selezionatela.

Video



Godetevi vari video e film in 3D nel vostro cinema virtuale personale. Potete selezionare diversi ambienti VR, come un ambiente casalingo o una foresta.

Inoltre, potete visualizzare i vostri video personali registrati con fotocamere VR o fotocamere 3D.

- 1 Nella schermata Home di Oculus, selezionate  (**Libreria**) →  (**video**).
- 2 Selezionate una categoria e un video.
- 3 Selezionate l'ambiente.
Sarà avviata la riproduzione del video.

 Non potete cambiare l'ambiente in base al contenuto.



Durante la visualizzazione del video, toccate il touchpad per utilizzare le seguenti funzionalità:

- : consente di sospendere e riprendere la riproduzione.
- : consente di tornare alla playlist.

360 photos



Visualizzate le immagini a 360 gradi consigliate, le immagini artistiche in 3D e altre immagini varie.

Inoltre, potete visualizzare le immagini a 360 gradi salvate sul dispositivo mobile.

- 1 Nella schermata Home di Oculus, selezionate  (**Libreria**) → .
- 2 Selezionate una categoria e un'immagine.
- 3 Girate la testa e visualizzate l'immagine a 360 gradi.
Per visualizzare l'immagine precedente o quella successiva, scorrete indietro o in avanti lungo il touchpad.

Visualizzazione dei contenuti del dispositivo mobile



Visualizzate le immagini e i video salvati sul dispositivo mobile. Inoltre, potete godervi i video in 2D e 3D con sottotitoli e audio stereo, nonché contenuti a 360 gradi registrati con fotocamere VR, come il Gear 360.

Nella schermata Home di Oculus, selezionate  (**Libreria**) →  (**Samsung Gallery**).

Riproduzione dei video

Selezionate un video e riproducetelo.

Durante la visualizzazione del video, toccate il touchpad per utilizzare le seguenti funzionalità:

- : consente di sospendere e riprendere la riproduzione.
- : consente di spostarsi al video precedente o successivo.
- **2D**: consente di visualizzare il video in 2D.
- **3D**: consente di visualizzare il video 3D in 3D.
- **360**: consente di visualizzare i video a 360 gradi.

Visualizzazione delle immagini

Selezionate un'immagine. Potete avviare una presentazione selezionando **Riproduci presentazione**.

Per visualizzare l'immagine precedente o quella successiva, scorrete indietro o in avanti lungo il touchpad.

Per aumentare o ridurre la dimensione dell'immagine, scorrete in alto o in basso sul touchpad.

Per riorientare lo schermo nella direzione in cui siete rivolti al momento, premete due volte il tasto Indietro.

Visualizzazione dei contenuti online

Utilizzando l'app Samsung Internet potete visualizzare i contenuti Internet e i video sulle pagine web.

Scaricate l'app Samsung Internet dall'Oculus Store e avviate l'app per visualizzare i contenuti online.

Avvisi sulla salute e la sicurezza

- Questi avvisi sulla salute e la sicurezza vengono aggiornati periodicamente per scopi di accuratezza e completezza. Verificate l'ultima versione su [oculus.com/warnings](https://www.oculus.com/warnings).



AVVISI SULLA SALUTE E LA SICUREZZA: al fine di ridurre il rischio di lesioni personali, fastidi o danni a cose, assicuratevi che tutti gli utenti di Gear VR leggano attentamente i seguenti avvisi prima di utilizzare Gear VR.



Prima di utilizzare Gear VR

- Leggete e seguite tutte le istruzioni relative alla configurazione e al funzionamento in dotazione con Gear VR.
- Verificate l'hardware e il software raccomandati per l'uso con Gear VR. Il rischio di fastidi potrebbe aumentare se non vengono utilizzati hardware e software consigliati.

- Gear VR non è progettato per essere utilizzato con dispositivi, accessori e/o software non idonei. L'uso di dispositivi, accessori e/o software non idonei potrebbe causare lesioni a voi e ad altri, problemi di prestazioni o danni al sistema o ai servizi correlati.
- Un'esperienza di realtà virtuale comoda richiede un perfetto senso del movimento e dell'equilibrio. Non utilizzate Gear VR quando siete stanchi, assonnati o sotto l'influenza di alcol o droghe, se soffrite di postumi da ubriachezza, di problemi di digestione, vivete condizioni di stress emotivo o ansia, o quando avete raffreddore, influenza, mal di testa, emicrania o mal d'orecchie, in quanto ciò potrebbe aumentare la vostra suscettibilità a sintomi negativi.
- Si consiglia di consultare un medico prima di utilizzare Gear VR se siete in stato di gravidanza, anziani, soffrite di anomalie della visione binoculare preesistenti o di disturbi psichiatrici, oppure se soffrite di cardiopatie o altre patologie gravi.



Avvisi sulla salute

Alcuni individui (circa 1 su 4.000) potrebbero soffrire di forti capogiri, crisi epilettiche, convulsioni od offuscamento della vista in seguito a flash o intermittenze luminose, che si potrebbero verificare guardando la TV, giocando ai videogiochi o vivendo esperienze di realtà virtuale, anche se non hanno mai avuto convulsioni o subito un offuscamento della vista in passato o non hanno una storia di convulsioni o di epilessia. Tali attacchi sono più comuni tra i bambini e i giovani di età inferiore a 20 anni. Chiunque abbia sofferto di convulsioni, perdita di coscienza o altri sintomi connessi ad una condizione epilettica deve consultare un medico prima di utilizzare Gear VR.



Bambini

Gear VR non deve essere utilizzato da bambini al di sotto dei 13 anni, in quanto i bambini piccoli si trovano in un periodo cruciale nello sviluppo della vista. Gli adulti devono monitorare i bambini (dai 13 anni in su) che utilizzino o abbiano utilizzato Gear VR per verificare l'eventuale presenza dei sintomi descritti di seguito, nonché limitare il tempo impiegato dai bambini nell'uso di Gear VR e assicurarsi che facciano delle pause durante l'uso. L'uso prolungato deve essere evitato, in quanto potrebbe influire sulla coordinazione mano-occhio, sull'equilibrio e sulle capacità di eseguire più attività contemporaneamente. Gli adulti devono monitorare da vicino i bambini durante e dopo l'uso di Gear VR per verificare l'eventuale riduzione di tali abilità.



Precauzioni generali

Al fine di ridurre il rischio di lesioni personali o fastidi, dovete sempre attenervi alle seguenti istruzioni e osservare queste precauzioni durante l'utilizzo di Gear VR.

- Da utilizzare solo in ambiente sicuro: Gear VR offre un'esperienza di realtà virtuale immersiva che vi distoglie e ostruisce completamente la vostra visuale dall'ambiente circostante.
 - Siate sempre consapevoli dell'ambiente circostante prima e durante l'uso di Gear VR. Prestate attenzione per evitare infortuni.
 - L'uso di Gear VR potrebbe causare la perdita dell'equilibrio.
 - Ricordate che gli oggetti che vedete nell'ambiente virtuale non esistono nell'ambiente reale, quindi non sedetevi, non salite in piedi su di essi e non utilizzateli come appoggio.
 - Per garantire l'esperienza più sicura possibile, rimanete seduti o fermi quando utilizzate Gear VR.
 - Inciampare, colpire o sbattere su muri, mobili o altri oggetti può causare lesioni gravi quindi, prima di utilizzare Gear VR, liberate l'area per un uso sicuro.

- Prestate particolare attenzione per assicurarvi che non vi troviate vicino a persone, oggetti, scale, porte aperte, balconate, finestre, mobili, fiamme libere, ventilatori a soffitto, lampade e lampadari o altri elementi in cui potreste inciampare o che potreste travolgere mentre utilizzate Gear VR o immediatamente dopo il suo utilizzo.
- Prima di utilizzare Gear VR, liberate l'area da eventuali pericoli di inciampo.
- Ricordate che mentre utilizzate Gear VR potreste non accorgervi di persone o animali nelle vostre immediate vicinanze.
- Non maneggiate oggetti affilati o altrimenti pericolosi mentre utilizzate Gear VR.
- Non indossate mai Gear VR in situazioni che richiedono attenzione, ad esempio mentre camminate, andate in bicicletta o siete alla guida.
- Assicuratevi che Gear VR sia e assicurato comodamente al capo e di vedere un'immagine unica e nitida.

- Prendete confidenza con l'uso di Gear VR per consentire al corpo di adattarsi: all'inizio, utilizzate solo per alcuni minuti alla volta e aumentate solo gradualmente il tempo di utilizzo di Gear VR in modo da abituarvi sempre di più alla realtà virtuale. Guardarvi intorno o utilizzare il dispositivo di input quando entrate per la prima volta nella realtà virtuale può aiutarvi ad adattarvi ad eventuali piccole differenze tra i movimenti nel mondo reale e il risultato che ne deriva nell'esperienza di realtà virtuale.
- Non utilizzate Gear VR mentre vi trovate all'interno di veicoli in movimento come automobili, autobus o treni, in quanto ciò potrebbe aumentare la vostra suscettibilità a sintomi negativi.
- Fate una pausa di almeno 10 – 15 minuti ogni 30 minuti, anche se ritenete di non averne bisogno. Ciascun individuo è diverso, quindi fate pause più frequenti e più lunghe se avvertite fastidi. Dovreste decidere quale sia la soluzione migliore per voi.
- Gear VR potrebbe essere dotato di una funzionalità di “trasparenza” che vi consente di vedere temporaneamente l'ambiente circostante per una breve interazione con il mondo reale. Dovete sempre rimuovere Gear VR in qualsiasi situazione che necessita attenzione o coordinazione.

- L'ascolto di suoni ad alto volume può provocare danni irreparabili all'udito. I rumori di sottofondo, nonché l'esposizione prolungata a livelli alti di volume, possono rendere i suoni più deboli di quanto non siano realmente. A causa della natura immersiva dell'esperienza di realtà virtuale, non utilizzate il Gear VR con l'audio ad alto volume in modo da mantenere la percezione dell'ambiente circostante e di ridurre il rischio di danni all'udito.



Fastidi

- Interrompete immediatamente l'uso se chiunque stia utilizzando Gear VR presenta uno dei seguenti sintomi: convulsioni; perdita di coscienza; affaticamento oculare; tic oculari o muscolari; movimenti involontari, visione alterata, offuscata o doppia o altre anomalie visive; capogiri; disorientamento; equilibrio instabile; coordinazione mano-occhio alterata; eccessiva sudorazione; aumento della salivazione; nausea; sensazione di stordimento; fastidi o dolori alla testa o agli occhi; sonnolenza; stanchezza; oppure eventuali sintomi simili ai disturbi del movimento.

- Proprio come accade con i sintomi che le persone possono presentare quando scendono da una nave da crociera, i sintomi dell'esposizione alla realtà virtuale possono persistere e diventare più evidenti a distanza di ore dall'utilizzo. Tali sintomi post utilizzo possono comprendere i sintomi di cui sopra, nonché eccessiva sonnolenza e ridotta capacità di eseguire più attività contemporaneamente. Tali sintomi potrebbero esporvi ad un rischio di infortunio maggiore quando siete impegnati nelle normali attività del mondo reale.
- Non guidate, non utilizzate macchinari e non svolgete attività dispendiose dal punto di vista visivo e fisico che possono comportare conseguenze potenzialmente gravi (ad esempio attività nelle quali la manifestazione di eventuali sintomi potrebbe causare morte, infortuni alle persona o danni a cose), o altre attività che richiedono equilibrio e coordinazione mano-occhio perfetti (come praticare sport o andare in bicicletta, ecc.) finché non siano spariti completamente eventuali sintomi.
- Non utilizzate Gear VR finché tutti i sintomi non siano scomparsi da diverse ore. Assicuratevi di aver configurato correttamente Gear VR prima di riprenderne l'uso.
- Siate consapevoli dei contenuti che stavate utilizzando prima della comparsa di eventuali sintomi in quanto potreste essere più predisposti ai sintomi sulla base dei contenuti utilizzati.
- Consultate un medico se avvertite sintomi seri e/o persistenti.



Lesioni da stress ripetuto

L'uso di Gear VR potrebbe causare dolore a muscoli, articolazioni o cute. Se qualsiasi parte del corpo si affatica o si infiamma durante l'uso di Gear VR, o se avvertite sintomi come formicolio, intorpidimento, bruciore o rigidità, fermatevi e riposatevi per qualche ora prima di usare nuovamente Gear VR. Se continuate ad avvertire uno dei sintomi di cui sopra o altri fastidi mentre giocate o dopo aver giocato, interrompete l'uso di Gear VR e consultate un medico.



Interferenza con dispositivi medici

Gear VR è dotato di cuffie che contengono magneti e può emettere onde radio. Queste possono influenzare il funzionamento di dispositivi elettronici nelle vicinanze, come pacemaker cardiaci, apparecchi acustici e defibrillatori. Se avete un pacemaker o altri dispositivi medici impiantati, non utilizzate Gear VR senza aver prima consultato il medico o il produttore del dispositivo medico. Mantenete una distanza di sicurezza tra Gear VR e i dispositivi medici e interrompete l'uso di Gear VR se notate interferenze continue con il dispositivo medico.



Controller

- Gear VR potrebbe essere dotato di controller di terze parti.
- Consultate il produttore per gli avvisi sulla salute e la sicurezza relativi al controller.
- Utilizzate sempre i cinturini da polso in dotazione con i controller per assicurarlo al polso durante l'uso.



Folgorazione

Al fine di ridurre il rischio di folgorazione:

- Non modificate e non aprite nessuno dei componenti in dotazione.
- Non utilizzate il prodotto in presenza di cavi danneggiati o fili scoperti.

Se viene fornito un alimentatore:

- Non esponete l'alimentatore a liquidi o umidità.
- Scollegate l'alimentatore prima della pulizia e pulite solo con un panno asciutto.

Avvisi sulla salute e la sicurezza

- Tenete l'alimentatore lontano da fiamme libere e da altre fonti di calore.
- Utilizzate solo l'alimentatore fornito con il Gear VR.



Dispositivo danneggiato o rotto

- Non utilizzate il dispositivo se presenta parti rotte o danneggiate.
- Non tentate di riparare da soli nessuna parte del dispositivo. Le riparazioni dovrebbero essere eseguite solo da un operatore autorizzato.



Patologie contagiose

Per evitare la trasmissione di patologie contagiose (come congiuntivite), non condividete Gear VR con persone che presentano patologie contagiose, infezioni o malattie, in particolare dell'occhio, della cute o del cuoio capelluto. Dopo ogni uso, Gear VR dovrebbe essere pulito con salviette antibatteriche delicate sulla pelle (in particolare le lenti) e asciugato con un panno in microfibra.



Irritazione cutanea

Gear VR è indossato a contatto con la cute e il cuoio capelluto. Interrompete l'uso di Gear VR se notate gonfiore, prurito o altre irritazioni. Se i sintomi persistono, consultate un medico.



Per evitare danni a Gear VR

- Non lasciate Gear VR esposto alla luce solare diretta. L'esposizione alla luce solare diretta può danneggiare Gear VR.
- Non puntate laser o sorgenti luminose esterne nelle lenti per non danneggiare lo schermo.
- Riponete i componenti nelle rispettive custodie quando non in uso per ridurre i danni accidentali o l'esposizione all'ambiente.

Precauzioni di sicurezza

Per evitare lesioni a voi e ad altri e danni al dispositivo, leggete le informazioni sulla sicurezza relative al dispositivo prima di utilizzarlo.

Utilizzate il dispositivo solo per l'uso a cui è destinato.

Non lasciate cadere e non urtate il caricabatteria né il dispositivo.

Non utilizzate e non conservate il dispositivo in aree con elevate concentrazioni di polvere o materiali dispersi nell'aria.

La polvere o materiali estranei possono causare il malfunzionamento del dispositivo.

Evitate che il connettore del dispositivo entri in contatto con conduttori, come liquidi, polvere, polveri di metallo e mine di matite.

Il contatto con dei conduttori potrebbe causare un corto circuito o corrodere il connettore, provocando un'esplosione, un incendio o danni al dispositivo.



Non mordete e non mettete in bocca il dispositivo.

Bambini e animali potrebbero soffocare ingerendo le parti piccole.

Non mettete il dispositivo o gli accessori in dotazione negli occhi, nelle orecchie o in bocca.

Ciò potrebbe causare soffocamento o lesioni gravi.

Non esponete il dispositivo a fumo o fumi eccessivi.

Per non danneggiare l'esterno del dispositivo o causarne il malfunzionamento.



Mantenete il dispositivo asciutto.

L'umidità e i liquidi potrebbero danneggiare parti del dispositivo o i circuiti elettronici.



Il dispositivo può essere utilizzato in luoghi con una temperatura ambientale compresa tra 0 °C e 35 °C. Potete conservare il dispositivo ad una temperatura ambientale compresa tra -20 °C e 50 °C. L'utilizzo o la conservazione del dispositivo al di fuori dei limiti di temperatura raccomandati potrebbero causare danni al dispositivo o ridurre la vita della batteria.

Non conservate il dispositivo in aree molto calde come all'interno di una macchina in estate. Farlo potrebbe causare il malfunzionamento dello schermo, danneggiare il dispositivo o causare l'esplosione della batteria.

Non guardate direttamente luci intense mentre indossate il dispositivo senza aver inserito il dispositivo mobile. Questa operazione potrebbe danneggiare la vostra vista.

Non utilizzate il dispositivo in caso di errori. Il prolungato uso del dispositivo in seguito ad errori potrebbe causare fastidi o infortuni.

In caso di allergia a vernici o parti metalliche sul dispositivo, potrebbero manifestarsi prurito, eczema o gonfiore della cute. In questo caso, interrompete l'uso del dispositivo e consultate il medico.



Non utilizzate il dispositivo in ospedale, sugli aerei o in automobili che possono subire interferenza da radiofrequenze. Ciò potrebbe causare il malfunzionamento del dispositivo e causare infortuni a persone o danni a cose.



Quando connettete il dispositivo ad altri dispositivi tramite Bluetooth, evitate di utilizzare il dispositivo ad una distanza inferiore a 15 cm da pacemaker, se possibile, dato che il dispositivo può causare interferenze ai pacemaker.

Se utilizzate l'auricolare, proteggete l'udito e le orecchie.



- L'eccessiva esposizione a forti rumori può determinare danni all'udito.
 - Abbassate sempre il volume prima di inserire gli auricolari e utilizzate solo il livello di volume minimo necessario per sentire la musica.
- Assicuratevi che il cavo dell'auricolare non si impigli ad oggetti vicini.

Non utilizzate il dispositivo se è danneggiato o rotto.

Il vetro o acrilico rotto potrebbe causare lesioni alle mani e al volto. Portate il dispositivo presso un Centro Assistenza Samsung per farlo riparare.



Utilizzate batterie, caricabatteria, accessori e forniture approvate dal produttore.

Samsung non è responsabile della sicurezza dell'utente durante l'uso di accessori o prodotti non approvati da Samsung.

Non smontate, modificate o riparate il dispositivo.

Qualsiasi cambiamento o modifica al vostro dispositivo può invalidare la garanzia del produttore. Per assistenza, portate il dispositivo presso un Centro Assistenza Samsung.

Quando pulite il dispositivo, ricordate quanto segue.

- Pulite il dispositivo e le sue lenti con un panno morbido pulito o un bastoncino cotonato.
- Non utilizzate agenti chimici o detersivi. Ciò potrebbe scolorire o corrodere l'esterno del dispositivo.
- Non lavate l'imbottitura in schiuma. Ciò potrebbe causarne il deterioramento dell'imbottitura in schiuma.

Maneggiate e smaltite con cura il dispositivo e il caricabatteria.

-  Non collocate mai la batteria o il dispositivo sopra o all'interno di dispositivi di riscaldamento, come forni a microonde, stufe o termosifoni.



- Non rompete e non forate il dispositivo.



Fate eseguire le operazioni di manutenzione sul dispositivo solo da personale qualificato.

Se la manutenzione del dispositivo viene effettuata da personale non qualificato, il dispositivo potrebbe danneggiarsi invalidando la garanzia.

Corretto smaltimento del prodotto



(Rifiuti elettrici ed elettronici)

(Applicabile nei Paesi con sistemi di raccolta differenziata)

Il marchio riportato sul prodotto, sugli accessori o sulla documentazione indica che il prodotto e i relativi accessori elettronici (quali caricabatteria, auricolare, cavo USB) non devono essere smaltiti con altri rifiuti domestici.

Per evitare eventuali danni all'ambiente o alla salute causati dall'inopportuno smaltimento dei rifiuti, si invita l'utente a separare il prodotto e i suddetti accessori da altri tipi di rifiuti e di riciclarli in maniera responsabile per favorire il riutilizzo sostenibile delle risorse materiali.

Gli utenti domestici sono invitati a contattare il rivenditore presso il quale è stato acquistato il prodotto o l'ufficio locale preposto per tutte le informazioni relative alla raccolta differenziata e al riciclo di questo tipo di materiali.

Gli utenti aziendali sono invitati a contattare il proprio fornitore e verificare i termini e le condizioni del contratto di acquisto. Questo prodotto e i relativi accessori elettronici non devono essere smaltiti unitamente ad altri rifiuti commerciali.

Per informazioni relative all'impegno di Samsung verso l'ambiente e per gli adempimenti di legge specifici per il prodotto, ad esempio REACH, WEEE, Batterie, consultare il sito Web samsung.com/uk/aboutsamsung/samsungelectronics/corporatecitizenship/data_corner.html

Appendice

Risoluzione dei problemi

Prima di rivolgervi ad un centro assistenza Samsung, provate le seguenti soluzioni. Alcune delle seguenti soluzioni potrebbero non essere applicabili al vostro dispositivo.

Se i suggerimenti di seguito indicati non risultassero utili per la risoluzione del problema, contattate un centro assistenza Samsung.

La schermata Home di Oculus non compare quando il dispositivo mobile è collegato al Gear VR

- Assicuratevi che il dispositivo mobile sia collegato correttamente al Gear VR.
- Assicuratevi che il dispositivo mobile sia acceso.
- Assicuratevi di installare l'app Gear VR (Oculus) per il Gear VR sul dispositivo mobile. (pag. 27)
- Assicuratevi che la batteria del dispositivo mobile sia completamente carica.

Il dispositivo mobile si surriscalda

Quando utilizzate applicazioni che richiedono più energia del normale o utilizzate applicazioni sul dispositivo per un periodo prolungato, il dispositivo mobile potrebbe risultare caldo al tocco. Quando il Gear VR rileva una temperatura elevata, sullo schermo compare un messaggio che vi avvisa di smettere di indossare il Gear VR e di attendere che si raffreddi. Interrompetene l'uso finché il dispositivo mobile non si raffredda, quindi riprendete ad utilizzarlo. Ciò è normale e non dovrebbe influire sulla durata o sulle prestazioni del dispositivo mobile.

L'immagine sulla schermata appare inclinata o distorta

Rimuovete il Gear VR e posizionate lo su una superficie piana con le lenti rivolte in avanti e la ghiera di regolazione della messa a fuoco in alto. Attendete 5 – 7 secondi prima di utilizzarlo di nuovo.

L'immagine sulla schermata si muove in modo casuale

Il Gear VR potrebbe risentire delle interferenze magnetiche create da oggetti come computer, televisori o cavi elettrici. Non utilizzate il Gear VR in aree in cui sono presenti interferenze magnetiche.

La schermata è fuori fuoco

- Assicuratevi che il Gear VR sia posizionato correttamente sul volto.
- Ruotate la ghiera di regolazione della messa a fuoco finché la schermata non è nitida.

Lo schermo si sposta verso sinistra o destra

Assicuratevi che il supporto per dispositivo (sinistra) sia nella posizione corretta. Riagganciate il dispositivo mobile dopo aver fatto scorrere il supporto per dispositivo (sinistra) in posizione A o B in base alla dimensione dello schermo del dispositivo mobile. (pag. 18)

L'immagine sulla schermata vibra

- Scollegate il dispositivo mobile dal Gear VR, quindi ricollegatelo.
- Riavviate il dispositivo mobile.

Il controller o l'auricolare Bluetooth non funziona

- Accertatevi che il dispositivo Bluetooth sia connesso al dispositivo mobile.
- Assicuratevi che il dispositivo mobile e l'altro dispositivo Bluetooth si trovino entro la distanza massima supportata dal Bluetooth (10 m).
- Assicuratevi che la batteria del dispositivo Bluetooth al quale vi state connettendo sia completamente carica.

Copyright

Copyright © 2016 Samsung Electronics

Questo manuale è protetto dalle leggi internazionali sul copyright.

Nessuna parte di questo manuale può essere riprodotta, distribuita, tradotta o trasmessa in alcuna forma o tramite alcun mezzo, elettronico o meccanico, compresi fotocopie, registrazione o salvataggio in qualsiasi archivio di informazioni o sistema di recupero, senza previa autorizzazione scritta da parte di Samsung Electronics.

Marchi commerciali

- SAMSUNG e il logo SAMSUNG sono marchi commerciali registrati di Samsung Electronics.
- Tutti gli altri marchi e copyright sono proprietà dei rispettivi proprietari.



Il dispositivo e gli accessori illustrati in questo manuale potrebbero variare in base al Paese nel quale i prodotti vengono distribuiti.

SAMSUNG