



<http://www.sony.net/SonyInfo/Support/>

DSC-RX10M2

SONY®

4-574-924-31(1)

Fotocamera digitale / Istruzioni per l'uso	IT
Câmara fotográfica digital / Manual de instruções	PT
Digitale Fotokamera / Gebrauchsanleitung	DE
Digitale camera / Gebruiksaanwijzing	NL
Cyfrowy aparat fotograficzny / Instrukcja obsługi	PL
Digitální fotoaparát / Návod k obsluze	CZ
Digitális fényképezőgép / Használati útmutató	HU
Digitálny fotoaparát / Návod na používanie	SK
Digital stillbildskamera / Handledning	SE
Digitalkamera / Käyttöopas	FI
Digitalt stillkamera / Bruksanvisning	NO
Digitalt stillbilledkamera / Betjeningsvejledning	DK



“Help Guide” (Web manual)

Refer to “Help Guide” for in-depth instructions on the many functions of the camera.

http://rd1.sony.net/help/dsc/1540/h_??/

Cyber-shot

DSC-RX10M2



Ulteriori informazioni sulla fotocamera ("Guida")



“Guida” è un manuale online. “Guida” è accessibile dal computer o dallo smartphone.

Consultarlo per le istruzioni approfondite sulle numerose funzioni della fotocamera.

URL:

http://rd1.sony.net/help/dsc/1540/h_zz/



Visualizzazione della guida

Questa fotocamera è dotata di una guida di istruzioni integrata.

Guida nella fotocam.

È possibile usare [Impost. person. tasti] per assegnare la guida nella fotocamera al tasto desiderato.

La guida nella fotocamera visualizza le spiegazioni per la funzione o impostazione del menu attualmente selezionato.

- ① Tasto MENU →  (Impostaz. personalizz.) → [Impost. person. tasti] → Selezionare il tasto desiderato assegnato alla funzione. → [Guida nella fotocam.]
- ② Premere il tasto MENU e usare la rotellina di controllo per selezionare una voce MENU di cui si desidera leggere la spiegazione e poi premere il tasto a cui è assegnata la [Guida nella fotocam.].

AVVERTENZA

Per ridurre il pericolo di incendi o scosse elettriche, non esporre l'apparecchio alla pioggia o all'umidità.

IT

ISTRUZIONI IMPORTANTI PER LA SICUREZZA

-SALVARE QUESTE ISTRUZIONI

PERICOLO

PER RIDURRE IL RISCHIO DI INCENDI O SCOSSE ELETTRICHE, SEGUIRE ATTENTAMENTE QUESTE ISTRUZIONI



AVVERTENZA

| Batteria

Se trattato in modo improprio, è possibile che il blocco batteria esploda, causi incendi o provochi bruciature causate da sostanze chimiche. Attenersi alle precauzioni riportate di seguito.

- Non smontare il prodotto.
- Non danneggiare o esporre il blocco batteria a scosse o urti eccessivi, ad esempio non schiacciarlo con un martello, non lasciarlo cadere o calpestarlo.
- Non cortocircuitare o lasciare che eventuali oggetti metallici entrino in contatto con i terminali della batteria.
- Non esporre a temperature elevate superiore a 60 °C, ad esempio alla luce solare diretta o all'interno di un'auto parcheggiata al sole.
- Non bruciare o gettare nel fuoco.
- Non utilizzare pile agli ioni di litio danneggiate o con perdite di elettrolita.
- Assicurarsi di caricare il blocco batteria con un caricabatterie originale Sony o un dispositivo in grado di caricare il blocco batteria stesso.
- Conservare il blocco batteria lontano dalla portata dei bambini.
- Non bagnare il blocco batteria.
- Sostituirlo esclusivamente con un blocco batteria dello stesso tipo o di tipo equivalente consigliato da Sony.
- Smaltire i blocchi batteria il prima possibile come descritto nelle istruzioni.

| Alimentatore CA

Usare la presa a muro vicina quando si usa l'alimentatore CA. Scollegare immediatamente l'alimentatore CA dalla presa a muro se si verifica qualche malfunzionamento durante l'uso dell'apparecchio.

Attenzione per i clienti in Europa

Avviso per i clienti residenti nei paesi che applicano le direttive UE

Produttore: Sony Corporation, 1-7-1 Konan Minato-ku Tokyo, 108-0075 Giappone
Per la conformità del prodotto in ambito UE: Sony Deutschland GmbH, Hedelfinger
Strasse 61, 70327 Stuttgart, Germania



Con la presente Sony Corporation dichiara che questo apparecchio è conforme ai requisiti essenziali ed alle altre disposizioni pertinenti stabilite dalla direttiva 1999/5/CE. Per ulteriori dettagli, si prega di consultare il seguente URL:
<http://www.compliance.sony.de/>

Nota

Se l'elettricità statica o interferenze elettromagnetiche causano l'interruzione del trasferimento dei dati, che pertanto non avviene, è necessario riavviare l'applicazione oppure scollegare, quindi ricollegare il cavo di comunicazione (USB e così via).

Questo prodotto è stato testato ed è risultato conforme ai limiti stabiliti nella regolazione EMC relativa all'uso dei cavi di collegamento di lunghezza inferiore a 3 metri.

Il campo elettromagnetico alle frequenze specifiche può influenzare l'immagine e il suono di questa unità.

I Smaltimento delle batterie (pile e accumulatori) esauste e delle apparecchiature elettriche ed elettroniche a fine vita (applicabile in tutti i Paesi dell'Unione Europea e negli altri Paesi europei con sistema di raccolta differenziata)



Questo simbolo sul prodotto, batteria o imballo indica che gli stessi non devono essere trattati come normali rifiuti domestici. Su talune batterie questo simbolo può essere utilizzato in combinazione con un simbolo chimico. I simboli chimici del mercurio (Hg) o del piombo (Pb) sono aggiunti se la batteria contiene più dello 0.0005% di mercurio o dello 0.004% di piombo. Assicurandovi che questi prodotti e le batterie siano smaltiti correttamente, contribuirete a prevenire potenziali conseguenze

negative per l'ambiente e per la salute che potrebbero altrimenti essere causate dal trattamento inappropriato dei medesimi prodotti o batterie. Il riciclo dei materiali aiuterà a preservare le risorse naturali.

Nel caso di prodotti che per ragioni di sicurezza, prestazioni o integrità dei dati richiedano una connessione permanente con una batteria in essi incorporata, la stessa dovrà essere sostituita esclusivamente da personale qualificato. Per assicurarsi che la batteria sia trattata correttamente, si prega di consegnare i prodotti a fine vita ad un idoneo centro di raccolta per il riciclo di apparecchiature elettriche ed elettroniche. Per tutte le altre batterie, si prega di consultare la sezione relativa alla rimozione sicura della batteria dal prodotto. Si prega di consegnare le batterie ad un idoneo centro di raccolta per il riciclo delle batterie esauste. Per informazioni più dettagliate sul riciclo di questi prodotti o batterie, si prega di contattare il vostro Comune, il servizio di smaltimento rifiuti ovvero il punto vendita presso il quale è stato acquistato il prodotto o la batteria.

In caso di smaltimento abusivo di batterie o di apparecchiature elettriche ed elettroniche potrebbero essere applicate le sanzioni previste dalla normativa vigente (valido solo per l'Italia).

Verifica dei componenti in dotazione

Il numero fra parentesi indica il numero dei pezzi.

- Fotocamera (1)
- Pacco batteria ricaricabile NP-FW50 (1)
- Cavo USB micro (1)
- Alimentatore CA (1)
- Cavo di alimentazione (non in dotazione negli Stati Uniti e in Canada) (1)
- Tracolla (1)
- Copriobiettivo (1)
- Paraluce (1)
- Cappuccio per slitta (1) (montato sulla fotocamera)
- Conchiglia oculare (1) (montata sulla fotocamera)
- Istruzioni per l'uso (il presente manuale) (1)
- Wi-Fi Connection/One-touch (NFC) Guide (1)

Questa guida spiega le funzioni che richiedono una connessione Wi-Fi.

Per ulteriori informazioni sulle funzioni Wi-Fi/One-touch (NFC), consultare il volantino “Wi-Fi Connection/One-touch (NFC) Guide” (in dotazione) o la “Guida” (pagina 2).

Impostazione della lingua

Se necessario, prima di utilizzare la fotocamera cambiare la lingua dello schermo (pagina 17).

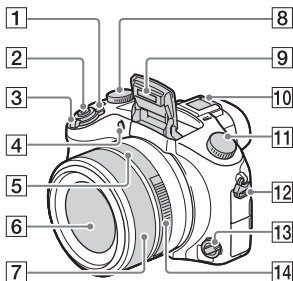

Identificazione delle parti



- 1** Interruttore ON/OFF (Accensione)
- 2** Pulsante di scatto
- 3** Per la ripresa: Leva W/T (zoom)
Per la visione:
Leva  (Indice)/
leva zoom di riproduzione
- 4** Spia dell'autoscatto/Illuminatore AF
- 5** Indice del diaframma
- 6** Obiettivo
- 7** Anello manuale
- È possibile zoomare usando l'anello manuale nel modo di messa a fuoco automatica. È possibile regolare la messa a fuoco usando l'anello manuale nel modo di messa a fuoco manuale o nel modo di messa a fuoco manuale diretta.
- 8** Manopola di compensazione dell'esposizione
- 9** Flash
- 10** Slitta multi interfaccia*

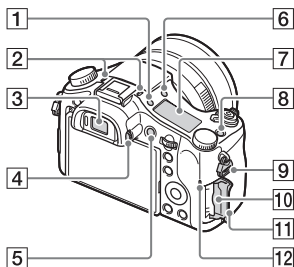

- 11** Manopola del modo
AUTO (Modo Automatico)/
P (Programmata auto.)/
A (Priorità diaframma)/
S (Priorità tempi)/
M (Esposiz. manuale)/
MR (Richiamo memoria)/
 (Filmato)/**HFR** (Frequenz. fotogr. alta)/ (Panoramica ad arco)/**SCN** (Selezione scena)
- 12** Gancio per tracolla
- 13** Manopola del modo di messa a fuoco
- 14** Anello del diaframma





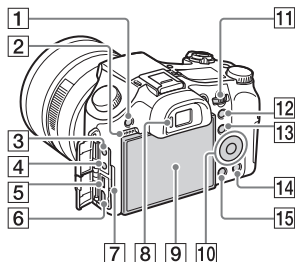

- 1** Tasto  (Illuminazione del pannello del display)
- 2** Microfono
- 3** Mirino
- 4** Manopola di regolazione diottrica
- 5** Tasto MOVIE (Filmato)
- 6** Tasto  (flash a scomparsa)
- 7** Pannello del display

- 8** Tasto **C1** (Personalizzato 1)
- 9** Gancio per tracolla
- 10** Slot della scheda di memoria
- 11** Coperchio della scheda di memoria
- 12** Spia di accesso



- 1** Tasto MENU
- 2** Altoparlante
- 3** Presa  (Microfono)
 - Quando si collega un microfono esterno, la fotocamera cambia dal microfono interno al microfono esterno. Se il microfono esterno è di tipo autoalimentato a spina, l'alimentazione del microfono è fornita dalla fotocamera.
- 4** Presa  (Cuffia)
- 5** Terminale USB multiplo/micro*
 - Supporta il dispositivo compatibile con micro USB.
- 6** Presa micro HDMI
- 7** Indicatore luminoso di carica
- 8** Sensore per l'occhio
- 9** Monitor
- 10** Rotellina di controllo
- 11** Manopola di controllo

- 12** Per la ripresa:
Tasto AEL (Blocco AE)
- Per la visione:
Tasto  (Zoom riproduzione)
- 13** Per la ripresa:
Tasto Fn (Funzione)
- Per la visione:
Tasto  (Invia a Smartphone)
- 14** Per la ripresa:
Tasto **C2** (Personalizzato 2)
- Per la visione:
Tasto  (Cancellazione)
- 15** Tasto  (Riproduzione)

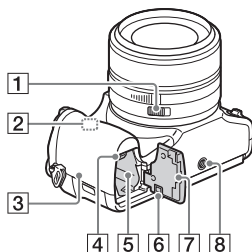

- 1** Interruttore a clic del diaframma
 - Impostare l'interruttore a clic del diaframma su OFF quando si riprendono i filmati. Se si cambia il valore del diaframma mentre si riprende un filmato con l'interruttore a clic del diaframma impostato su ON, il suono dell'anello del diaframma sarà registrato.
- 2** Antenna Wi-Fi (incorporata)

- 3** **N** (Contrassegno N)
- Accostare il contrassegno quando si collega la fotocamera a uno Smartphone dotato della funzione NFC.
 - NFC (Near Field Communication) è uno standard internazionale della tecnologia di comunicazione wireless a corto raggio.
- 4** Leva di blocco della batteria
- 5** Slot di inserimento della batteria
- 6** Coperchio della piastra di collegamento
- Utilizzare questo sportellino quando si intende utilizzare un alimentatore CA AC-PW20 (in vendita separatamente). Inserire la piastra di collegamento nello scomparto della batteria e poi far passare il cavo attraverso il coperchio della piastra di collegamento come è mostrato sotto.

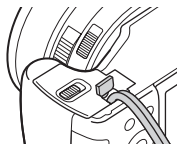

- Accertarsi che il cavo non venga schiacciato quando si chiude lo sportellino.
- 7** Coperchio della batteria
- 8** Foro per attacco del treppiede
- Usare un treppiede con una vite di lunghezza inferiore a 5,5 mm. Altrimenti non è possibile fissare saldamente la fotocamera e potrebbe verificarsi un danno alla fotocamera.

* Per i dettagli sugli accessori compatibili con la slitta multi interfaccia e il Terminale USB multiplo/micro, visitare il sito web Sony, oppure rivolgersi al proprio rivenditore Sony o al centro locale autorizzato di assistenza Sony. È anche possibile usare gli accessori che sono compatibili con la slitta portaccessori. Il funzionamento non è garantito con accessori di altri produttori.

ni Multi
Interface Shoe

Accessory Shoe

Inserimento del pacco batteria

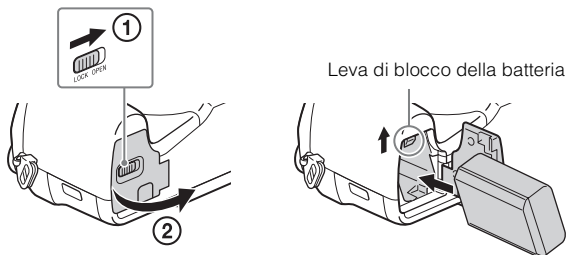

1 Aprire lo sportellino.

2 Inserire il pacco batteria.

- Mentre si preme la leva di blocco della batteria, inserire il pacco batteria come è illustrato. Accertarsi che la leva di blocco della batteria si blocchi dopo l'inserimento.
- Se si chiude il coperchio con la batteria inserita in modo sbagliato si potrebbe danneggiare la fotocamera.

Caricamento del pacco batteria

Per i clienti negli Stati Uniti e in Canada

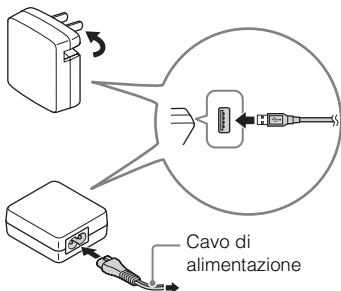

Per i clienti in nazioni/regioni diverse dagli Stati Uniti e dal Canada

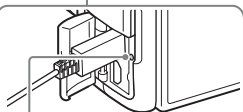
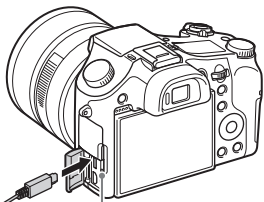

Indicatore luminoso di carica

Accesa: In carica

Spenta: Carica terminata

Lampeggiante:

Errore nella carica o la carica ha fatto temporaneamente una pausa perché la fotocamera non è entro i limiti appropriati della temperatura

1 Collegare la fotocamera all'alimentatore CA (in dotazione), utilizzando il cavo USB micro (in dotazione).

2 Collegare l'alimentatore CA alla presa a muro.

L'indicatore luminoso di carica si illumina in arancione e la carica ha inizio.

- Spegnerne la fotocamera durante la carica della batteria.
- È possibile caricare il pacco batteria anche quando è parzialmente carico.
- Quando la spia della carica lampeggia e la carica non è finita, rimuovere e reinserire il pacco batteria.

Note

- Se la spia di carica sulla fotocamera lampeggia quando l'alimentatore CA è collegato alla presa a muro, ciò indica che la carica si è interrotta temporaneamente perché la temperatura è al di fuori dei limiti consigliati. Quando la temperatura torna entro i limiti appropriati, la carica riprende. Si consiglia di caricare il pacco batteria ad una temperatura ambiente tra 10°C e 30°C.
- Il pacco batteria potrebbe non essere caricato efficacemente se la sezione dei terminali della batteria è sporca. In questo caso, togliere delicatamente la polvere usando un panno morbido o un cotton fioc per pulire la sezione dei terminali della batteria.
- Collegare l'alimentatore CA (in dotazione) alla presa a muro più vicina. Se si verificano dei malfunzionamenti durante l'uso dell'alimentatore CA, scollegare immediatamente la spina dalla presa a muro per scollegarsi dall'alimentazione.
- Al termine della carica, scollegare l'alimentatore CA dalla presa a muro.
- Assicurarsi di usare solo pacchi batteria, il cavo USB micro (in dotazione) e l'alimentatore CA (in dotazione) di marca Sony autentici.
- L'alimentazione non è fornita durante la ripresa/riproduzione se la fotocamera è collegata a una presa a muro con l'alimentatore CA AC-PW20 (in vendita separatamente).

■ Tempo di carica (Carica completa)

Il tempo di carica è circa 310 min. usando l'alimentatore CA (in dotazione). La spia di carica si accende e poi si spegne immediatamente quando il pacco batteria è del tutto carico.

Note

- Il tempo di carica indicato sopra è valido quando si carica un pacco batteria completamente scarico ad una temperatura di 25°C. La carica può richiedere più tempo secondo le condizioni d'uso e delle circostanze.

■ Carica mediante il collegamento a un computer

Il pacco batteria può essere caricato collegando la fotocamera a un computer usando un cavo USB micro. Collegare la fotocamera al computer. La fotocamera deve essere spenta.

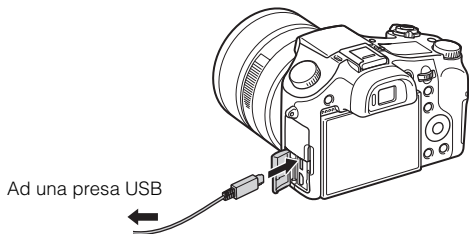

Note

- Qualora la fotocamera venga collegata a un computer portatile che non è collegato a una fonte di alimentazione, il livello della batteria del portatile si riduce. Non caricare per un lungo periodo di tempo.
- Non accendere/spengere o riavviare il computer, né riattivarlo per farlo riprendere dalla modalità di sospensione, quando è stato stabilito un collegamento USB tra il computer e la fotocamera. Ciò potrebbe causare il malfunzionamento della fotocamera. Prima di accendere/spengere o riavviare il computer o di riattivarlo dalla modalità di sospensione, scollegare la fotocamera e il computer.
- Non viene fornita alcuna garanzia per la carica usando un computer assemblato dall'utente o un computer modificato.

■ Durata della batteria e numero di immagini che è possibile registrare e riprodurre

		Durata della batteria	Numero di immagini
Ripresa (Fermi immagine)	Monitor	—	Circa 400 immagini
	Mirino	—	Circa 360 immagini
Ripresa tipica dei filmati	Monitor	Circa 65 min.	—
	Mirino	Circa 65 min.	—
Ripresa continua dei filmati	Monitor	Circa 130 min.	—
	Mirino	Circa 135 min.	—
Visione (fermi immagine)		Circa 315 min.	Circa 6300 immagini

Note

- Il numero di immagini indicato sopra è valido quando il pacco batteria è completamente carico. Il numero di immagini potrebbe diminuire secondo le condizioni d'uso.
- Il numero di immagini che è possibile registrare è per la ripresa nelle seguenti condizioni:
 - Uso del Memory Stick PRO Duo™ Sony (Mark2) (in vendita separatamente)
 - Il pacco batteria è usato ad una temperatura ambiente di 25°C.
 - [Visualizza la Qualità] è impostata su [Standard]
- Il numero per “Ripresa (Fermi immagine)” è basato sullo standard CIPA ed è per la ripresa nelle seguenti condizioni:
(CIPA: Camera & Imaging Products Association)
 - DISP è impostato su [Visual. tutte info.].
 - Si riprende una volta ogni 30 secondi.
 - Lo zoom viene cambiato alternativamente tra le estremità W e T.
 - Il flash lampeggia una volta ogni due.
 - La fotocamera si accende e si spegne una volta ogni dieci.
- I numeri di minuti per la ripresa dei filmati si basano sullo standard CIPA e sono per la ripresa nelle seguenti condizioni:
 - [Impost. registraz.]: 60i 17M(FH)/50i 17M(FH)
 - Ripresa tipica dei filmati: La durata della batteria si basa sull'avvio/arresto della ripresa, sulla zumata, sull'accensione/sullo spegnimento, ecc. a ripetizione.
 - Ripresa continua dei filmati: La durata della batteria si basa sulla ripresa ininterrotta finché viene raggiunto il limite (29 minuti) e poi viene continuata premendo di nuovo il tasto MOVIE. Le altre funzioni, come la zumata, non sono operative.

■ Alimentazione

È possibile usare l'alimentatore CA (in dotazione) per fornire l'alimentazione durante la ripresa e la riproduzione delle immagini, riducendo il consumo del pacco batteria.

Note

- La fotocamera non si attiva se la batteria non ha carica restante. Inserire nella fotocamera un pacco batteria con carica sufficiente.
- Se si usa la fotocamera mentre è alimentata da una presa a muro, assicurarsi che sul monitor sia visualizzata l'icona ()
- Non rimuovere il pacco batteria mentre la fotocamera è alimentata da una presa a muro. Se si rimuove il pacco batteria, la fotocamera si spegne.
- Non rimuovere il pacco batteria quando la spia di accesso (pagina 8) è illuminata. Ciò potrebbe danneggiare i dati nella scheda di memoria.
- Finché la fotocamera è accesa, il pacco batteria non viene caricato neppure se la fotocamera è collegata all'alimentatore CA.
- In determinate condizioni, la batteria può fornire un'alimentazione supplementare anche se si sta usando l'alimentatore CA.
- Quando la fotocamera è alimentata tramite la connessione USB, la temperatura al suo interno aumenta e il tempo di registrazione continua si potrebbe ridurre.

IT

Inserimento di una scheda di memoria (in vendita separatamente)

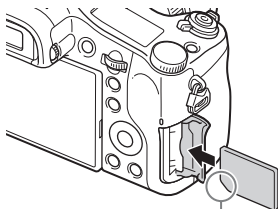
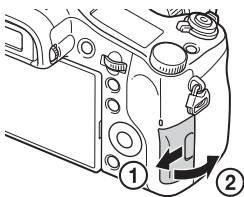

Assicurarsi che l'angolo dentellato sia rivolto correttamente.

1 Aprire lo sportellino.

2 Inserire la scheda di memoria.

- Con l'angolo smussato rivolto come è illustrato, inserire la scheda di memoria finché clicca in posizione.

3 Chiudere lo sportellino.

■ Schede di memoria utilizzabili

Scheda di memoria	Per i fermi immagine	Per i filmati		
		MP4	AVCHD	XAVC S
Memory Stick PRO Duo	✓	✓ (solo Mark2)	✓ (solo Mark2)	—
Memory Stick PRO-HG Duo™	✓	✓	✓	—
Memory Stick Micro™ (M2)	✓	✓ (solo Mark2)	✓ (solo Mark2)	—
Scheda di memoria SD	✓	✓*1	✓*1	—
Scheda di memoria SDHC				
Scheda di memoria SDXC	✓	✓*1	✓*1	✓*2
Scheda di memoria microSD	✓	✓*1	✓*1	—
Scheda di memoria microSDHC				
Scheda di memoria microSDXC	✓	✓*1	✓*1	✓*2

*1 Classe di velocità SD 4: **CLASS 4** o superiore, o Classe di velocità UHS 1: **U1** o superiore

*2 Schede di memoria che soddisfano tutte le seguenti condizioni:

- Capacità 64 GB o più
- Classe di velocità SD 10: **CLASS 10**, o Classe di velocità UHS 1: **U1** o superiore

Per registrare in 100 Mbps o più, è richiesta la Classe di velocità UHS 3: **U3**.

- Per maggiori informazioni sul numero di fermi immagine registrabili e sulla durata registrabile dei filmati, vedere le pagine da 33 a 34. Fare riferimento alle tabelle per scegliere una scheda di memoria con la capacità desiderata.

Note

- Il corretto funzionamento non è garantito con tutte le schede di memoria. Per le schede di memoria di produttori diversi da Sony, rivolgersi al produttore.
- Quando si usano le schede di memoria Memory Stick Micro o microSD con questa fotocamera, accertarsi di usarle con l'adattatore appropriato.

■ Per rimuovere la scheda di memoria/il pacco batteria

Scheda di memoria: Spingere una volta la scheda di memoria per espellerla.

Pacco batteria: Far scorrere la leva di blocco della batteria. Assicurarsi di non lasciar cadere il pacco batteria.

Note

- Non rimuovere mai la scheda di memoria/il pacco batteria quando la spia di accesso (pagina 8) è illuminata. Ciò potrebbe causare danni ai dati nella scheda di memoria.

Impostazione della lingua e dell'orologio

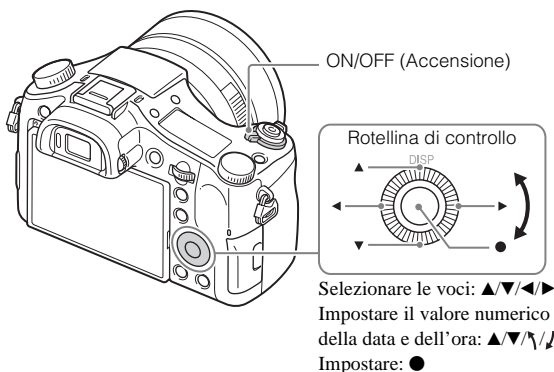

1 Impostare l'interruttore ON/OFF (Accensione) su ON.

La schermata di impostazione della lingua viene visualizzata quando si accende la fotocamera la prima volta.

- La fotocamera potrebbe impiegare un pò di tempo per accendersi e consentire il funzionamento.

2 Selezionare la lingua desiderata, quindi premere ● sulla rotellina di controllo.

Viene visualizzata la schermata di impostazione di data e ora.

3 Controllare che [Immissione] sia selezionato sullo schermo, quindi premere ●.

- 4 Selezionare un'area geografica desiderata seguendo le istruzioni sullo schermo, quindi premere ●.
 - 5 Impostare [Ora legale], [Data/Ora] e [Formato data], quindi premere ●.
 - Quando si imposta [Data/Ora], mezzanotte è 12:00 AM e mezzogiorno è 12:00 PM.
 - 6 Controllare che [Immissione] sia selezionata, quindi premere ●.
-

Ripresa di fermi immagine/filmati

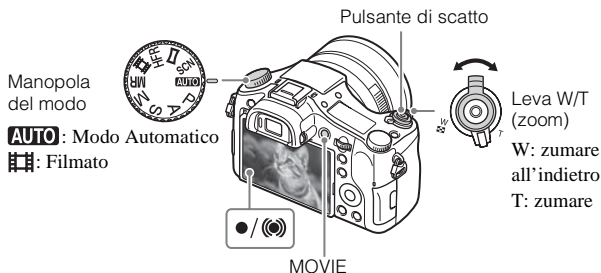

Ripresa di fermi immagine

- 1 Premere a metà il pulsante di scatto per mettere a fuoco.
Quando l'immagine è a fuoco, un segnale acustico suona e l'indicatore ● o (●) si illumina.
 - 2 Premere completamente il pulsante di scatto per riprendere un'immagine.
-

- 1 Premere il tasto MOVIE (Filmato) per avviare la registrazione.
 - Usare la leva W/T (zoom) per cambiare la scala dello zoom.
 - 2 Premere di nuovo il tasto MOVIE per arrestare la registrazione.
-

Note

- Non tirare manualmente il flash. In caso contrario, si potrebbe provocare un malfunzionamento.
- Quando si usa la funzione dello zoom mentre si riprende un filmato, il suono della fotocamera in funzione sarà registrato. Il suono della fotocamera tende a venire registrato in particolare quando [Velocità zoom] è impostata su [Veloce] e quando [Funz. Zoom su anello] è impostata su [Rapido]. Il suono del tasto MOVIE in funzione potrebbe anche essere registrato quando la registrazione dei filmati è finita.
- La ripresa continua dei filmati è possibile per un massimo di circa 29 minuti per volta con le impostazioni predefinite della fotocamera e quando la temperatura ambiente è circa 25°C. Al termine della registrazione dei filmati, è possibile riavviare la registrazione premendo di nuovo il tasto MOVIE. La registrazione potrebbe interrompersi per proteggere la fotocamera secondo la temperatura ambiente.

Visualizzazione delle immagini

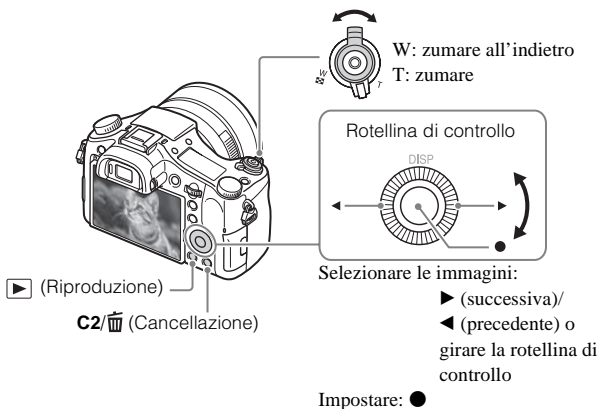

1 Premere il tasto ▶ (Riproduzione).

■ Selezione dell'immagine successiva/precedente

Selezionare un'immagine premendo ▶ (successiva)/◀ (precedente) sulla rotellina di controllo o girando la rotellina di controllo. Premere ● al centro della rotellina di controllo per visualizzare i filmati.

■ Cancellazione di un'immagine

- ① Premere il tasto **C2**/🗑️ (Cancellazione).
- ② Selezionare [Canc.] con ▲ sulla rotellina di controllo, quindi premere ●.

■ Ritorno alla ripresa delle immagini

Premere a metà il pulsante di scatto.

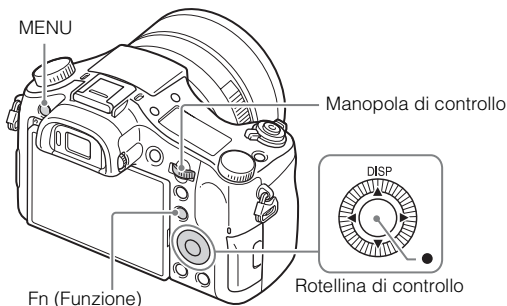

■ Rotellina di controllo

DISP (Contenuti visualizzaz.): Consente di cambiare il display sullo schermo.

● (Standard): [AF agganc. al sogg.] è assegnato a questo tasto nell'impostazione predefinita.

■ Tasto Fn (Funzione)

Consente di registrare 12 funzioni e richiamare quelle funzioni quando si riprende.







- ① Premere il tasto Fn (Funzione).
- ② Selezionare la funzione desiderata premendo ▲/▼/◀/▶ sulla rotellina di controllo.
- ③ Selezionare il valore dell'impostazione girando la rotellina di controllo.



■ Manopola di controllo





È possibile cambiare immediatamente l'impostazione appropriata per ciascun modo di ripresa girando solo la manopola di controllo.

Voci di menu





(Impostazioni ripresa)



 Dimen. immagine	Seleziona la dimensione dei fermi immagine.
 Rapp.aspetto	Seleziona il rapporto di aspetto per i fermi immagine.
 Qualità	Imposta la qualità dell'immagine per i fermi immagine.
Dim. imm.(Dual Rec)	Imposta la dimensione dei fermi immagine ripresi quando si registra un filmato.
Qualità(Dual Rec)	Imposta la qualità dell'immagine dei fermi immagine ripresi quando si registra un filmato.
 Formato file	Seleziona il formato di file del filmato.
 Impost. registraz.	Seleziona la dimensione del fotogramma registrato del filmato.
Doppia Regis. Video	Imposta se registrare simultaneamente un filmato XAVC S e un filmato MP4 oppure un filmato AVCHD e un filmato MP4.
 Impostazioni HFR	Configura le impostazioni di ripresa HFR (Frequenz. fotogr. alta).
Foto panor.: dimens.	Seleziona la dimensione delle immagini panoramiche.
Foto panor.: direz.	Imposta la direzione di ripresa per le immagini panoramiche.
Modo avanzam.	Imposta il modo di avanzamento, come per la ripresa continua.
Impostaz. bracketing	Imposta la ripresa con autoscatto nel modo a forcella, l'ordine di ripresa per l'esposizione a forcella e l'esposizione a forcella con il bilanciamento del bianco.
Modo flash	Imposta le impostazioni del flash.
Compens.flash	Regola l'intensità di uscita del flash.
Rid.occ.rossi.	Riduce il fenomeno degli occhi rossi quando si usa il flash.
Area messa a fuoco	Seleziona l'area di messa a fuoco.
 Illuminatore AF	Imposta l'illuminatore AF, che fornisce la luce per una scena buia per favorire la messa a fuoco.

Comp.esposiz.	Compensa la luminosità dell'intera immagine.
ISO	Regola la sensibilità luminosa.
ISO AUTO Min. VO	Imposta il tempo di scatto più lento al quale la sensibilità ISO inizia a cambiare in modalità [ISO AUTO].
Filtro ND	Imposta la funzione che riduce la quantità di luce. È possibile impostare su una velocità dell'otturatore inferiore, ridurre il valore del diaframma, ecc.
Modo mis. esp.	Seleziona il metodo di misurazione della luminosità.
Bilanc.bianco	Regola i toni di colore di un'immagine.
DRO/HDR auto	Compensa automaticamente la luminosità e il contrasto.
Stile personale	Seleziona l'elaborazione desiderata dell'immagine. È possibile anche regolare il contrasto, la saturazione e la nitidezza.
Effetto immagine	Seleziona il filtro dell'effetto desiderato per ottenere un'espressione più impressionante e artistica.
Profilo foto	Cambia le impostazioni quali colore e tono durante la registrazione di filmati.
Ingrandim. mes. fuo.	Ingrandisce l'immagine prima della ripresa, consentendo di controllare la messa a fuoco.
 Espos.lunga NR	Imposta il processo di riduzione dei disturbi per le riprese con una velocità dell'otturatore di 1/3 di secondo o maggiore.
 ISO alta NR	Imposta l'elaborazione di riduzione dei disturbi per la ripresa ad alta sensibilità.
AF agg. sogg. centr.	Imposta la funzione per inseguire il soggetto e mantenere la messa a fuoco premendo il tasto centrale nella schermata di ripresa.
Sorriso/Rilev. visi	Seleziona per rilevare i visi e regolare varie impostazioni automaticamente. Imposta per rilasciare automaticamente l'otturatore quando si rileva un sorriso.
Dual Rec automatico	Imposta il rilascio automatico dell'otturatore quando viene rilevata una buona composizione che includa una persona durante la ripresa di un filmato.
 Effetto pelle morb.	Imposta l'effetto pelle morbida e il livello dell'effetto.

 Inquadrat. autom.	Analizza la scena quando si catturano i visi, i primi piani o i soggetti inseguiti dalla funzione di blocco AF e rifinisce e salva automaticamente un'altra copia dell'immagine con una composizione più impressionante.
Modo Automatico	È possibile riprendere selezionando Auto. intelligente o Autom. Superiore.
Selezione scena	Seleziona le impostazioni preimpostate per adattarsi a varie condizioni della scena.
Frequenz. fotogr. alta	Seleziona il modo di esposizione durante le riprese HFR (Frequenz. fotogr. alta) per adattarsi al soggetto o all'effetto.
Filmato	Seleziona il modo di esposizione per adattarsi al soggetto o all'effetto.
 SteadyShot	Imposta SteadyShot per la ripresa dei fermi immagine. Riduce la sfocatura dalla vibrazione della fotocamera quando si riprende tenendo la fotocamera.
 SteadyShot	Imposta SteadyShot per la ripresa dei filmati.
 Spazio colore	Cambia la gamma dei colori riproducibili.
 Otturat. lento aut.	Imposta la funzione che regola automaticamente la velocità dell'otturatore seguendo la luminosità dell'ambiente nel modo filmato.
Registrazione audio	Imposta se registrare l'audio quando si riprende un filmato.
Livello registr. audio	Regola il livello di registrazione audio durante la registrazione dei filmati.
Timing uscita audio	Imposta il timing dell'uscita audio durante la registrazione dei filmati.
Riduz. rumore vento	Riduce il rumore del vento durante la registrazione dei filmati.
Richiamo memoria	Seleziona un'impostazione registrata in precedenza portando la manopola del modo su MR (Richiamo memoria). È possibile registrare la scala dello zoom ottico ecc.
Memoria	Registra i modi o le impostazioni della fotocamera desiderati.

(Impostaz. personalizz.)

Mot. zebrato	Visualizza le strisce per regolare la luminosità.
 MF assistita	Visualizza un'immagine ingrandita quando si mette a fuoco manualmente.
Tempo ingr. mes. fu.	Imposta la durata di tempo in cui l'immagine sarà mostrata in una forma ingrandita.
Linea griglia	Imposta la visualizzazione di una linea griglia per consentire l'allineamento con il profilo di una struttura.
 Visualiz. simbolo	Imposta se visualizzare il marker nel monitor durante la registrazione di filmati.
 Impostaz. simbolo	Imposta il marker visualizzato nel monitor durante la registrazione di filmati.
Vis. Livello audio	Imposta se visualizzare o meno il livello audio sullo schermo.
Revis.autom.	Imposta la revisione automatica per visualizzare l'immagine catturata dopo la ripresa.
Tasto DISP	Imposta il tipo di informazioni da visualizzare nel monitor o nel mirino premendo DISP sulla rotellina di controllo.
Livello eff. contorno	Intensifica il contorno dei campi a fuoco con un colore specifico quando si mette a fuoco manualmente.
Colore eff. contorno	Imposta il colore usato per la funzione di accentuazione.
Guida Impost. Espo.	Imposta la guida visualizzata quando le impostazioni dell'esposizione sono cambiate nella schermata di ripresa.
Visualizz. Live View	Imposta se riflettere o meno le impostazioni come la compensazione dell'esposizione sulla visualizzazione su schermo.
 Pre-AF	Imposta se eseguire o meno la messa a fuoco automatica prima di premere a metà il pulsante di scatto.
Velocità zoom	Imposta la velocità di zoom mentre si aziona la leva di zoom.

Impostazione zoom	Imposta se usare lo zoom immagine nitida e lo zoom digitale quando si esegue la zoomata.
FINDER/MONITOR	Imposta il metodo per passare tra il mirino e il monitor.
Scatta senza scheda	Imposta se rilasciare l'otturatore quando non è inserita una scheda di memoria.
 AEL con otturat.	Imposta se eseguire AEL quando si preme a metà il pulsante di scatto. Ciò è utile se si desidera regolare separatamente la messa a fuoco e l'esposizione.
 Tipo di scatto	Imposta il tipo di otturatore (meccanico o elettronico) utilizzato per la ripresa dei fermi immagine.
Imp.comp.esp.	Imposta se riflettere il valore di compensazione dell'esposizione sulla compensazione del flash.
Reimposta Comp. EV	Imposta se mantenere il valore di esposizione impostato senza usare la manopola dell'esposizione, o se riportare il valore a 0 allo spegnimento della fotocamera.
Registrazione visi	Registra o cambia la persona a cui viene data la priorità nella messa a fuoco.
 Scrittura data	Imposta se registrare una data di ripresa sul fermo immagine.
Imp. Menu funzioni	Personalizza le funzioni visualizzate quando si preme il tasto Fn (Funzione).
Impost. person. tasti	Assegna la funzione desiderata al tasto e alla manopola.
Funz. Zoom su anello	Imposta la funzione dello zoom dell'anello manuale. Quando si seleziona [Rapido], la posizione di zoom si sposta in base al grado di rotazione dell'anello manuale. Quando si seleziona [Incremento], è possibile spostare la posizione dello zoom su un passo fisso della focale.
Pulsante MOVIE	Imposta se attivare sempre il tasto MOVIE.
Blocco mano./rotel.	Imposta se disabilitare temporaneamente la manopola di controllo e la rotellina di controllo usando il tasto Fn quando si riprende. È possibile disabilitare/abilitare la manopola di controllo e la rotellina di controllo tenendo premuto il tasto Fn.

(Senza fili)

Invia a Smartphone	Trasferisce le immagini per visualizzare su uno Smartphone.
Invia a Computer	Fare il backup delle immagini trasferendole su un computer collegato a una rete.
Visione su TV	È possibile visualizzare le immagini su un televisore abilitato su rete.
One touch(NFC)	Assegna un'applicazione a One touch (NFC). È possibile richiamare l'applicazione quando si riprende accostando uno Smartphone abilitato NFC alla fotocamera.
Modo Aeroplano	È possibile impostare questo dispositivo per non eseguire le comunicazioni wireless.
Pressione WPS	È possibile registrare facilmente il punto di accesso sulla fotocamera premendo il tasto WPS.
Imp. man. punt. acc.	È possibile registrare manualmente il punto di accesso.
Modif. Nome Dispos.	È possibile cambiare il nome del dispositivo in Wi-Fi Direct, ecc.
Visual. Indirizz. MAC	Visualizza l'indirizzo MAC della fotocamera.
Azzerà SSID/PW	Ripristina l'SSID e la password della connessione allo Smartphone.
Azzerà Impost. Rete	Ripristina tutte le impostazioni di rete.

(Applicazione)

Lista applicazioni	Visualizza l'elenco delle applicazioni. È possibile selezionare l'applicazione che si desidera usare.
Introduzione	Visualizza le istruzioni sull'uso dell'applicazione.



(Riproduzione)

Canc.	Cancella un'immagine.
Modo visione	Imposta il modo in cui le immagini sono raggruppate per la riproduzione.
Indice immagini	Visualizza contemporaneamente più immagini.

Rotazione schermo	Imposta la direzione di riproduzione dell'immagine di registrazione.
Proiez.diapo.	Mostra una proiezione di diapositive.
Ruota	Ruota l'immagine.
⊕ Ingrandisci	Ingrandisce le immagini di riproduzione.
Proteggi	Protegge le immagini.
Rettif. interval. mov.	Regola l'intervallo per mostrare l'inseguimento dei soggetti in [Video ripr. movim.], in cui l'inseguimento del movimento del soggetto sarà mostrato quando si riproducono i filmati.
Specifica stampa	Aggiunge un contrassegno per ordine di stampa su un fermo immagine.

(Impostazione)

Luminosità monitor	Imposta la luminosità del monitor.
Luminosità mirino	Imposta la luminosità del mirino elettronico.
Temp. colore mirino	Imposta la temperatura del colore del mirino.
Impostazioni volume	Imposta il volume per la riproduzione dei filmati.
Segnali audio	Imposta il suono di funzionamento della fotocamera.
Impostazioni caric.	Imposta la funzione di caricamento della fotocamera quando si usa una scheda Eye-Fi.
Menu a riquadri	Imposta se visualizzare il menu a riquadri ad ogni pressione del tasto MENU.
Guida manop. modo	Attiva o disattiva la guida della manopola del modo (la spiegazione di ciascun modo di ripresa).
Canc.conferma	Imposta quale fra Cancella e Annulla è preselezionata nella schermata di conferma della cancellazione.
Visualizza la Qualità	Imposta la qualità di visualizzazione.
Tempo fino a Ris. en.	Imposta gli intervalli di tempo per il passaggio automatico alla modalità di risparmio energetico.
Selettore NTSC/PAL	Cambiando il formato televisivo del dispositivo, è possibile la ripresa in un formato diverso di filmato.

Modo dimostrativo	Attiva o disattiva la riproduzione di dimostrazione di un filmato.
Impostazioni TC/UB	Imposta il codice orario (TC) e il bit utente (UB).
Impostazioni HDMI	Configura le impostazioni HDMI.
 4K Uscita Selez.	Imposta come registrare e inviare in uscita i filmati 4K tramite HDMI quando la fotocamera è collegata a un registratore/lettore esterno che supporta 4K.
Collegam.USB	Imposta il metodo di collegamento USB.
Impost. LUN USB	Aumenta la compatibilità limitando le funzioni della connessione USB. Impostare su [Multiplo] in condizioni normali e su [Singolo] solo se non è possibile stabilire la connessione tra la fotocamera e un computer o un componente AV.
Alimentaz. con USB	Imposta se alimentare la fotocamera tramite la connessione USB quando questa è collegata a un computer o dispositivo USB mediante un cavo USB micro.
 Lingua	Seleziona la lingua.
Imp.data/ora	Imposta la data, l'ora e l'ora legale.
Impostaz. fuso orario	Imposta la posizione dell'uso.
Informaz. copyright	Imposta le informazioni sul copyright dei fermi immagine.
Formatta	Formatta la scheda di memoria.
Numero file	Imposta il metodo usato per assegnare i numeri di file ai fermi immagine e ai filmati.
Selez. cartella REG	Cambia la cartella selezionata per memorizzare i fermi immagine e i filmati (MP4).
Nuova cartella	Crea una cartella nuova per memorizzare i fermi immagine e i filmati (MP4).
Nome cartella	Imposta il formato della cartella per i fermi immagine.
Recupera DB immag.	Recupera il file di database di immagini e abilita la registrazione e la riproduzione.

Visu. spaz. supporto	Visualizza il tempo di registrazione rimanente dei filmati e il numero registrabile di fermi immagine sulla scheda di memoria.
Versione	Visualizza la versione di software della fotocamera.
Ripristino impostaz.	Ripristina le impostazioni sui loro valori predefiniti.

Uso del software

L'installazione del seguente software nel computer rende più agevole e completo l'uso della fotocamera.

- PlayMemories Home™: Importa le immagini nel computer e consente di visualizzarle in vari modi (pagina 32).
- Image Data Converter: Visualizza le immagini RAW e le elabora.
- Remote Camera Control: Controlla la fotocamera collegata al computer con un cavo USB.

Tale software può essere scaricato e installato nel computer dai seguenti URL.

- 1 Usando il browser Internet sul computer, andare a uno dei seguenti URL, quindi seguire le istruzioni fornite per scaricare il software desiderato.

Windows:

<http://www.sony.co.jp/imsoft/Win/>

Mac:

<http://www.sony.co.jp/imsoft/Mac/>

- È necessaria una connessione a Internet.
- Per i dettagli sull'uso del software, consultare la pagina di assistenza o quella della Guida del software.

Note

- Quando si usa Remote Camera Control, selezionare il tasto MENU →  (Impostazione) → [Collegam.USB] → [Contr. remoto da PC] e quindi collegare la fotocamera al computer.

Importazione delle immagini nel computer e utilizzo delle stesse (PlayMemories Home)

Il software PlayMemories Home consente di importare fermi immagine e filmati sul computer e di usarli. PlayMemories Home è necessario per importare i filmati XAVC S e i filmati sul computer.

<http://www.sony.net/pm/>



Importazione delle immagini dalla fotocamera



Riproduzione delle immagini importate



Condivisione delle immagini su PlayMemories Online™



Per Windows, sono anche disponibili le seguenti funzioni:



Visualizzazione delle immagini su un calendario



Creazione dei dischi di filmato



Caricamento delle immagini sui servizi di rete

Note

- È necessaria una connessione Internet per usare PlayMemories Online o gli altri servizi di rete. PlayMemories Online o gli altri servizi di rete potrebbero non essere disponibili in alcune nazioni o regioni.
- Se il software PMB (Picture Motion Browser), in dotazione con i modelli rilasciati prima del 2011, è già stato installato sul computer, PlayMemories Home lo sovrascriverà durante l'installazione. Usare PlayMemories Home, il software successore di PMB.
- Le funzioni nuove potrebbero essere installate in PlayMemories Home. Collegare la fotocamera al computer anche se PlayMemories Home è già installato sul computer.
- Non scollegare il cavo USB micro (in dotazione) dalla fotocamera mentre si visualizza la schermata di funzionamento o la schermata di accesso. In caso contrario i dati potrebbero danneggiarsi.

IT 32 • Per scollegare la fotocamera dal computer, fare clic su  nella barra delle applicazioni, quindi fare clic su [Espelli DSC-RX10M2].

Aggiunta delle funzioni alla fotocamera

È possibile aggiungere le funzioni desiderate alla fotocamera collegandosi al sito web di scaricamento delle applicazioni  (PlayMemories Camera Apps™) tramite Internet.

<http://www.sony.net/pmca/>

- Dopo aver installato un'applicazione, è possibile richiamare l'applicazione accostando uno Smartphone Android abilitato NFC al contrassegno N sulla fotocamera, usando la funzione [One touch(NFC)].

Numero di fermi immagine e tempo registrabile dei filmati



Il numero di fermi immagine e il tempo registrabile potrebbero variare secondo le condizioni di ripresa e la scheda di memoria.

■ Fermi immagine

 **Dimen. immagine]: L: 20M**

Quando  **Rapp.aspetto] è impostato su [3:2]***

Qualità \ Capacità	8 GB	64 GB
Standard	1150 immagini	9600 immagini
Fine	690 immagini	5500 immagini
Extra fine	510 immagini	4150 immagini
RAW & JPEG	235 immagini	1900 immagini
RAW	355 immagini	2850 immagini

* Quando il  **Rapp.aspetto] è impostato su un'opzione diversa da [3:2], è possibile registrare più immagini di quelle mostrate sopra. (Tranne quando  **Qualità] è impostata su [RAW].)****

■ Filmati

La seguente tabella mostra i tempi massimi approssimativi di registrazione utilizzando una scheda di memoria formattata con questa fotocamera. I tempi di registrazione dei filmati XAVC S e AVCHD si riferiscono a filmati registrati con [Doppia Regis. Video] impostato su [Disattiv.].

(h (ora), m (minuto))

Capacità	8 GB	64 GB
Impost. registraz.		
30p 100M/25p 100M	—	1 h 15 m
30p 60M/25p 60M	—	2 h 5 m
24p 100M*	—	1 h 15 m
24p 60M*	—	2 h 5 m
60p 50M/50p 50M	—	2 h 35 m
30p 50M/25p 50M	—	2 h 35 m
24p 50M*	—	2 h 35 m
120p 100M/100p 100M	—	1 h 15 m
120p 60M/100p 60M	—	2 h 5 m
60i 24M(FX)/50i 24M(FX)	40 m	6 h
60i 17M(FH)/50i 17M(FH)	55 m	8 h 15 m
60p 28M(PS)/50p 28M(PS)	35 m	5 h 5 m
24p 24M(FX)/25p 24M(FX)	40 m	6 h
24p 17M(FH)/25p 17M(FH)	55 m	8 h 15 m
1920×1080 60p 28M/ 1920×1080 50p 28M	35 m	5 h 20 m
1920×1080 30p 16M/ 1920×1080 25p 16M	1 h	8 h 25 m
1280×720 30p 6M/ 1280×720 25p 6M	2 h 35 m	22 h

* solo quando [Selettore NTSC/PAL] è impostato su [NTSC]

- La ripresa continua dei filmati è possibile per un massimo di circa 29 minuti per volta con le impostazioni predefinite della fotocamera e quando la temperatura ambiente è circa 25°C. Il tempo massimo di registrazione continua di un filmato in formato MP4 (28M) è circa 20 minuti (dovuto al limite di 4 GB per le dimensioni dei file).
- Il tempo registrabile dei filmati varia perché la fotocamera è dotata di VBR (Variable Bit Rate = Velocità di trasmissione variabile), che regola automaticamente la qualità dell'immagine a seconda della scena di ripresa. Quando si registra un soggetto in movimento rapido, l'immagine è più nitida ma il tempo registrabile è inferiore perché è necessaria più memoria per la registrazione. Il tempo registrabile varia anche secondo le condizioni di ripresa, il soggetto o le impostazioni della qualità/dimensione dell'immagine.

Note sull'uso della fotocamera

Funzioni incorporate in questa fotocamera

- Questa fotocamera è compatibile con i filmati di formato 1080 60p o 50p. A differenza dei modi di registrazione standard finora, che registrano in un metodo interlacciato, questa fotocamera registra usando un metodo progressivo. Ciò aumenta la risoluzione e fornisce un'immagine più uniforme e più realistica. I filmati registrati nel formato 1080 60p/1080 50p possono essere riprodotti solo su dispositivi che supportano 1080 60p/1080 50p.
- Questa fotocamera è compatibile con la registrazione 4K 30p/4K 25p/4K 24p. I filmati possono essere registrati con una risoluzione superiore al formato HD.
- Mentre si è a bordo di un aereo, impostare [Modo Aeroplano] su [Attiv.].

Uso e cura

Evitare di maneggiare rudemente, smontare, modificare, colpire fisicamente o urtare come martellare, lasciar cadere o calpestare il prodotto. Fare particolare attenzione all'obiettivo.

Note sulla registrazione/riproduzione

- Prima di avviare la registrazione, effettuare una registrazione di prova per accertarsi che la fotocamera funzioni correttamente.
- La fotocamera è progettata per essere resistente alla polvere e all'umidità, ma non è impermeabile né resistente agli spruzzi.
- Non esporre la fotocamera alla luce del sole o riprendere verso il sole per molto tempo. Il meccanismo interno potrebbe essere danneggiato.
- Se si verifica la condensa, rimuoverla prima di usare la fotocamera.
- Non scuotere né urtare la fotocamera. Potrebbe causare un malfunzionamento e si potrebbe non essere in grado di registrare le immagini. Inoltre, il supporto di registrazione potrebbe diventare inutilizzabile o i dati dell'immagine potrebbero danneggiarsi.

Non utilizzare/conservare la fotocamera nei seguenti luoghi

- In un luogo molto caldo, freddo o umido
In luoghi come un'auto parcheggiata al sole, il corpo della fotocamera potrebbe deformarsi e ciò potrebbe provocare un malfunzionamento.
- Conservazione alla luce diretta del sole o vicino ad un radiatore
Il corpo della fotocamera potrebbe scolorirsi o deformarsi e questo potrebbe provocare un malfunzionamento.
- In un luogo soggetto a forti vibrazioni
- Vicino ad un luogo che genera forti radioonde, emette radiazioni o è un posto molto magnetico. Altrimenti la fotocamera potrebbe non registrare o riprodurre correttamente le immagini.
- In luoghi sabbiosi o polverosi
Fare attenzione a non lasciar entrare la sabbia o la polvere nella fotocamera. Questo può provocare il malfunzionamento della fotocamera e in alcuni casi questo inconveniente non può essere riparato.

Obiettivo ZEISS

La fotocamera è dotata di un obiettivo ZEISS che è in grado di riprodurre immagini nitide con eccellente contrasto. L'obiettivo per la fotocamera è stato fabbricato con un sistema di garanzia della qualità certificato da ZEISS in base alle norme di qualità della ZEISS in Germania.

Note sul monitor, sul mirino elettronico e sull'obiettivo

- Il monitor e il mirino elettronico sono fabbricati usando la tecnologia ad altissima precisione e perciò oltre il 99,99% dei pixel sono operativi per l'uso effettivo. Tuttavia, dei minuscoli punti neri e/o luminosi (bianchi, rossi, blu o verdi) potrebbero apparire sul monitor e sul mirino elettronico. Questi punti sono un risultato normale del processo di fabbricazione e non hanno effetto sulla registrazione.
- Non tenere la fotocamera per il monitor.
- Fare attenzione che le dita o altri oggetti non vengano intrappolati nell'obiettivo quando è in funzione.

Note sulla ripresa con il mirino

Questa fotocamera è dotata di un mirino organico elettroluminescente con alta risoluzione ed alto contrasto. Questo mirino ottiene un ampio angolo visivo e un lungo campo visivo. La fotocamera è progettata per offrire un mirino di facile utilizzo, tramite il bilanciamento appropriato di vari elementi.

- L'immagine potrebbe essere leggermente distorta vicino agli angoli del mirino. Questo non è un malfunzionamento. Per controllare i singoli dettagli dell'intera composizione, è anche possibile utilizzare il monitor.
- Se si fa una panoramica con la fotocamera mentre si guarda nel mirino o si spostano gli occhi, l'immagine nel mirino potrebbe essere distorta o il colore dell'immagine potrebbe cambiare. Questa è una caratteristica dell'obiettivo o del dispositivo di visualizzazione e non si tratta di un malfunzionamento. Quando si riprende un'immagine, si consiglia di guardare l'area centrale del mirino.

Note sul flash

- Non trasportare la fotocamera tenendo il flash o usarvi forza eccessiva.
- Se l'acqua, la polvere o la sabbia penetrano nel flash aperto, si potrebbe causare un malfunzionamento.
- Fare attenzione che il dito non ostacoli quando si spinge giù il flash.

Accessori Sony

Utilizzare solo accessori originali a marchio Sony, per evitare possibili malfunzionamenti. Gli accessori a marchio Sony potrebbero non essere disponibili sul mercato in alcune nazioni o regioni.

Temperatura della fotocamera

La fotocamera e la batteria potrebbero riscaldarsi a causa dell'uso continuo, ma non è un malfunzionamento.

Protezione per il surriscaldamento

Secondo la temperatura della fotocamera e della batteria, si potrebbe non essere in grado di registrare i filmati o l'alimentazione potrebbe disattivarsi automaticamente per proteggere la fotocamera.

Un messaggio si visualizza sullo schermo prima che la fotocamera si spenga o che non si possa più registrare i filmati. In questo caso, lasciare spenta la fotocamera e attendere finché la temperatura della fotocamera e della batteria scende. Se si accende la fotocamera senza lasciar raffreddare abbastanza la fotocamera e la batteria, l'alimentazione potrebbe disattivarsi di nuovo o si potrebbe non essere in grado di registrare i filmati.

Carica della batteria

- Se si carica una batteria che non è stata usata per molto tempo, si potrebbe non essere in grado di caricarla alla capacità appropriata. Ciò è dovuto alle caratteristiche della batteria. Caricare di nuovo la batteria.
- Le batterie che non sono state usate per oltre un anno potrebbero essersi deteriorate.

Avvertimento sui diritti d'autore

- I programmi televisivi, i film, le videocassette e altri materiali possono essere protetti dai diritti d'autore. La registrazione non autorizzata di tali materiali può essere contraria alle norme delle leggi sui diritti d'autore.
- Per Prevenire l'uso illecito di [Informaz. copyright], lasciare vuoti [Imp. nome fotografo] e [Impostare copyright] se si presta o cede ad altri la fotocamera.
- Sony declina ogni responsabilità per i problemi o danni derivanti dall'uso non autorizzato di [Informaz. copyright].

Nessuna garanzia nel caso di contenuto danneggiato o di registrazioni non riuscite

Sony non può fornire garanzie nel caso di mancata registrazione, perdita o danni alle immagini o ai dati audio registrati a causa di un malfunzionamento della fotocamera o del supporto di registrazione, ecc. Si consiglia di eseguire il backup dei dati importanti.

Pulizia della superficie della fotocamera

Pulire la superficie della fotocamera con un panno morbido leggermente inumidito con acqua, quindi asciugare la superficie con un panno asciutto. Per evitare danni alla finitura o al rivestimento:

– Non esporre la fotocamera a prodotti chimici come il diluente, la benzina, l'alcool, i panni monouso, il repellente per insetti, la crema solare o l'insetticida.

Manutenzione del monitor

- La crema per le mani o idratante lasciata sul monitor potrebbe dissolverne il rivestimento. Se della crema viene a contatto del monitor, rimuoverla immediatamente.
- Se si pulisce energicamente con il fazzoletto di carta o altri materiali si può danneggiare il rivestimento.
- In presenza di impronte digitali o sporizia sul monitor, si consiglia di rimuoverle delicatamente e poi di pulire il monitor con un panno morbido.

Note sulla LAN wireless

Non si assume alcuna responsabilità per i danni causati dall'accesso non autorizzato o dall'uso non autorizzato di destinazioni caricate sulla fotocamera, che risultano da perdita o furto.

Note sulla protezione durante l'uso di prodotti LAN wireless

- Assicurarsi sempre di utilizzare una LAN wireless protetta, al fine di evitare intrusioni, accesso da parte di terzi malintenzionati o altre vulnerabilità.
- Quando si usa una LAN wireless, è importante impostare un'adeguata protezione.
- Sony declina ogni responsabilità per perdite o danni derivanti da problemi di protezione dovuti alla mancanza di adeguate misure di protezione o ad altre circostanze inevitabili durante l'uso di una LAN wireless.

Note sulla ripresa HFR (a Frequenz. fotogr.alta)

Velocità di riproduzione

La velocità di riproduzione varia come segue, a seconda delle opzioni [HFR Frequenza fotogr.] e [HFR Impost. registraz.] assegnate.

HFR Frequenza fotogr.	HFR Impost. registraz.		
	24p 50M*	30p 50M/ 25p 50M	60p 50M/ 50p 50M
240fps/250fps	10 volte più lenta	8 volte più lenta/ 10 volte più lenta	4 volte più lenta/ 5 volte più lenta
480fps/500fps	20 volte più lenta	16 volte più lenta/ 20 volte più lenta	8 volte più lenta/ 10 volte più lenta
960fps/1000fps	40 volte più lenta	32 volte più lenta/ 40 volte più lenta	16 volte più lenta/ 20 volte più lenta

* solo quando [Selettore NTSC/PAL] è impostato su [NTSC].

[HFR] Impostaz. priorità e durata registrabile

HFR Impostaz. priorità	HFR Frequenza fotogr.	Numero di pixel effettivi letti dal sensore dell'immagine	Durata registrabile
Priorità di qualità	240fps/250fps	1824 × 1026	Circa 2 secondi
	480fps/500fps	1676 × 566	
	960fps/1000fps	1136 × 384	
Priorità tempo ripr.	240fps/250fps	1676 × 566	Circa 4 secondi
	480fps/500fps	1136 × 384	
	960fps/1000fps	800 × 270	

Note

- Il suono non viene registrato.
- Il filmato viene registrato in formato XAVC S HD.

Dati tecnici

Fotocamera

[Sistema]

Dispositivo per immagine: Sensore CMOS da 13,2 mm × 8,8 mm (tipo 1,0)

Numero effettivo di pixel della fotocamera:

Circa 20,2 megapixel

Numero totale di pixel della fotocamera:

Circa 21,0 megapixel

Obiettivo: Obiettivo con zoom ZEISS

Vario-Sonnar T* 8,3×

f = 8,8 mm – 73,3 mm (24 mm – 200 mm (equivalente ad una pellicola da 35 mm))

F2,8

Durante la ripresa dei filmati (HD 16:9): 26 mm – 212 mm*¹

Durante la ripresa dei filmati (4K 16:9): 28 mm – 233 mm*¹

*¹ Quando [SteadyShot] è impostato su [Standard]

SteadyShot: Ottico

Formato file (fermi immagine):

Conforme a JPEG (DCF, Exif, MPF Baseline), compatibile con RAW (Formato Sony ARW 2.3), DPOF

Formato file (filmati):

Formato XAVC S (conforme al formato XAVC S):

Video: MPEG-4 AVC/H.264

Audio: LPCM a 2 canali (48 kHz 16 bit)

Formato AVCHD (formato AVCHD Ver. 2.0 compatibile):

Video: MPEG-4 AVC/H.264

Audio: Dolby Digital a 2 canali, dotato di Dolby Digital Stereo Creator

• Prodotto su licenza dei Dolby Laboratories.

Filmati (Formato MP4):

Video: MPEG-4 AVC/H.264

Audio: MPEG-4 AAC-LC a 2 canali

Supporto di registrazione: Memory Stick PRO Duo, Memory Stick Micro, schede SD, schede di memoria microSD

Flash: Raggio d'azione del flash (sensibilità ISO (indice di esposizione consigliato) impostata su Autom.):

Da circa 1,0 m a 10,2 m

[Connettori di ingresso e uscita]

Connettore HDMI: Presa micro HDMI

Terminale USB multiplo/Micro*:

Comunicazione USB

Comunicazione USB:

Hi-Speed USB (USB 2.0)

Presenza del microfono:

Minipresa stereo Ø 3,5 mm

Presenza della cuffia:

Minipresa stereo Ø 3,5 mm

* Supporta il dispositivo compatibile con micro USB.

[Mirino]

Tipo: Mirino elettronico (a elettroluminescenza organica)

Numero totale di punti:

2 359 296 punti

Copertura fotogrammi: 100%

Ingrandimento: Circa $0,70 \times$

(equivalente al formato da 35 mm) con obiettivo da 50 mm all'infinito, -1 m^{-1}

Punto dell'occhio: Circa 23 mm

dall'oculare, circa 21,5 mm dalla cornice dell'oculare a -1 m^{-1}

Regolazione diottrica:

Da $-4,0 \text{ m}^{-1}$ a $+3,0 \text{ m}^{-1}$

[Monitor]

Monitor LCD:

Drive TFT da 7,5 cm (di tipo 3,0)

Numero totale di punti:

1 228 800 punti

[Alimentazione, generali]

Alimentazione: Pacco batteria

ricaricabile NP-FW50, 7,2 V

Alimentatore CA AC-UB10C/

UB10D, 5 V

Consumo:

Circa 2,3 W (durante la ripresa con il monitor)

Circa 2,6 W (durante la ripresa con il mirino)

Temperatura di esercizio:

Da $0 \text{ }^\circ\text{C}$ a $40 \text{ }^\circ\text{C}$

Temperatura di conservazione:

Da $-20 \text{ }^\circ\text{C}$ a $+60 \text{ }^\circ\text{C}$

Dimensioni (conformi a CIPA) (circa):

$129,0 \text{ mm} \times 88,1 \text{ mm} \times 102,2 \text{ mm}$ (L/A/P)

Peso (conforme a CIPA) (circa):

813 g (inclusi il pacco batteria NP-FW50, il Memory Stick PRO Duo)

Microfono: Stereo

Altoparlante: Monofonico

Exif Print: Compatibile

PRINT Image Matching III:

Compatibile

[LAN wireless]

Standard supportato:

IEEE 802.11 b/g/n

Frequenza: 2,4 GHz

Protocolli di sicurezza supportati:

WEP/WPA-PSK/WPA2-PSK

Metodo di configurazione:

Wi-Fi Protected Setup™ (WPS) / manuale

Metodo di accesso: Modo

dell'infrastruttura

NFC: Conforme con NFC Forum Type

3 Tag

Model No. WW136512

Alimentatore CA AC-UB10C/ UB10D

Requisiti di alimentazione: Da 100 V a

240 V CA, 50 Hz/60 Hz, 70 mA

Tensione di uscita: 5 V CC, 0,5 A

Pacco batteria ricaricabile NP-FW50

Tipo di batteria: Batteria a ioni di litio

Tensione massima: 8,4 V CC

Tensione nominale: 7,2 V CC



Tensione massima di carica: 8,4 V CC

Corrente massima di carica: 1,02 A

Capacità: 7,3 Wh (1 020 mAh)

Il formato e i dati tecnici sono soggetti a modifiche senza preavviso.

Marchi di fabbrica

- Memory Stick e  sono marchi di fabbrica o marchi di fabbrica registrati di Sony Corporation.
- XAVC S e  sono marchi registrati di Sony Corporation.
- “AVCHD Progressive” e il logo “AVCHD Progressive” sono marchi di fabbrica della Panasonic Corporation e Sony Corporation.
- Dolby e il simbolo della doppia D sono marchi di fabbrica di Dolby Laboratories.
- I termini HDMI e HDMI High-Definition Multimedia Interface e il logo di HDMI sono marchi di fabbrica o marchi di fabbrica registrati di HDMI Licensing LLC negli Stati Uniti e in altre nazioni.
- Windows è un marchio di fabbrica registrato della Microsoft Corporation negli Stati Uniti e/o in altre nazioni.
- Mac è un marchio di fabbrica registrato della Apple Inc. negli Stati Uniti e in altre nazioni.
- iOS è un marchio di fabbrica registrato o un marchio di fabbrica della Cisco Systems, Inc.
- iPhone e iPad sono marchi di fabbrica registrati della Apple Inc. negli Stati Uniti e in altre nazioni.
- Il logo SDXC è un marchio di fabbrica di SD-3C, LLC.
- Android e Google Play sono marchi di fabbrica di Google Inc.
- Wi-Fi, il logo di Wi-Fi, Wi-Fi Protected Setup sono marchi di fabbrica registrati della Wi-Fi Alliance.
- Il contrassegno N è un marchio di fabbrica o marchio di fabbrica registrato di NFC Forum, Inc. negli Stati Uniti e in altre nazioni.

- DLNA e DLNA CERTIFIED sono marchi di fabbrica della Digital Living Network Alliance.
- Facebook e il logo “f” sono marchi di fabbrica o marchi di fabbrica registrati di Facebook, Inc.
- YouTube e il logo YouTube sono marchi di fabbrica o marchi di fabbrica registrati di Google Inc.
- Eye-Fi è un marchio di fabbrica di Eye-Fi, Inc.
- Inoltre i nomi del sistema e dei prodotti usati in questo manuale sono generalmente marchi di fabbrica o marchi di fabbrica registrati dei loro rispettivi sviluppatori o produttori. Tuttavia, i contrassegni TM o ® potrebbero non essere usati in tutti i casi in questo manuale.



Ulteriori informazioni su questo prodotto e le risposte alle domande più frequenti sono reperibili sul nostro sito web di Assistenza Clienti.

<http://www.sony.net/>

Saber mais sobre a câmara (“Guia de Ajuda”)



“Guia de Ajuda” é um manual on-line. Pode ler o “Guia de Ajuda” no seu computador ou smartphone.

Consulte-o para instruções aprofundadas sobre muitas funções da câmara.

URL:

http://rd1.sony.net/help/dsc/1540/h_zz/



Visualizar o Guia

Esta câmara está equipada com um manual de instruções incorporado.

Manual da Câmara

Pode utilizar [Defin. Tecla Person.] para atribuir o Manual da Câmara ao botão desejado.

O Manual da Câmara apresenta explicações para a função ou definição do menu presentemente selecionada.

- ① Botão MENU →  (Definições Personaliz.) → [Defin. Tecla Person.] → Selecione o botão pretendido atribuído à função. → [Manual da Câmara]
- ② Prima o botão MENU e use o seletor de controlo para selecionar um item do MENU cuja explicação pretende ler, e depois prima o botão ao qual [Manual da Câmara] é atribuído.

AVISO

Para reduzir o risco de incêndio ou choque elétrico, não exponha a unidade à chuva ou à humidade.

INSTRUÇÕES DE SEGURANÇA IMPORTANTES

-GUARDE ESTAS INSTRUÇÕES PERIGO

PARA REDUZIR O RISCO DE INCÊNDIO OU CHOQUE ELÉTRICO, SIGA CUIDADOSAMENTE ESTAS INSTRUÇÕES

ATENÇÃO

| Bateria

Se a bateria for indevidamente utilizada, a mesma pode rebentar, provocar um incêndio ou queimaduras químicas. Tenha em atenção as seguintes precauções.

- Não desmonte.
- Não esmague nem exponha a bateria a nenhum choque ou força como martelar, deixar cair, ou pisar a bateria.
- Não cause curto-circuitos e não toque com objetos metálicos nos terminais da bateria.
- Não exponha a uma temperatura superior a 60 °C como, por exemplo, à luz solar direta ou dentro de um automóvel estacionado ao sol.
- Não proceda à incineração nem queime.
- Não manuseie baterias de íões de lítio danificadas ou que estejam a derramar líquido.
- Certifique-se de que carrega a bateria, utilizando um carregador de bateria Sony autêntico ou um dispositivo que possa fazê-lo.
- Mantenha a bateria fora do alcance das crianças.
- Não molhe a bateria.
- Substitua-a apenas por outra do mesmo tipo ou por um tipo equivalente recomendado pela Sony.
- Desfaça-se imediatamente de baterias usadas, tal como descrito nas instruções.

| Adaptador de CA

Use a tomada de parede próxima quando usar o Adaptador de CA. Desligue imediatamente o Adaptador de CA da tomada de parede se ocorrer qualquer mau funcionamento durante a utilização do aparelho.

Aviso para os clientes na Europa

| Nota para os clientes nos países que apliquem as Diretivas da UE

Fabricante: Sony Corporation, 1-7-1 Konan Minato-ku Tokyo, 108-0075 Japão

Para a conformidade dos produtos na EU: Sony Deutschland GmbH, Hedelfinger Strasse 61, 70327 Stuttgart, Alemanha



Pelo presente, a Sony Corporation declara que este equipamento está conforme com os requisitos essenciais e outras disposições da Diretiva 1999/5/CE. Para mais informações, por favor consulte o seguinte URL:

<http://www.compliance.sony.de/>

| Nota

Se a transferência de dados for interrompida a meio (falhar) devido a interferências eletromagnéticas ou eletricidade estática, reinicie a aplicação ou desligue e volte a ligar o cabo de comunicação (USB, etc.) de novo.

Este produto foi testado e está em conformidade com os limites estabelecidos no regulamento EMC relativamente à utilização de cabos com comprimento inferior a 3 metros.

Os campos magnéticos em frequências específicas podem influenciar a imagem e o som desta unidade.

I Tratamento de pilhas e equipamentos elétricos e eletrónicos no final da sua vida útil (Aplicável na União Europeia e em países Europeus com sistemas de recolha seletiva de resíduos)



Este símbolo, colocado no produto na pilha ou na sua embalagem, indica que estes produtos e pilhas não devem ser tratados como resíduos urbanos indiferenciados.

Em determinadas pilhas este símbolo pode ser usado em combinação com um símbolo químico. Os símbolos químicos para o mercúrio (Hg) ou chumbo (Pb) são adicionados se a pilha contiver mais de 0,0005% em mercúrio ou 0,004% em chumbo.

PT

Devem antes ser colocados num ponto de recolha destinado a resíduos de pilhas e acumuladores.

Assegurando-se que estes produtos e pilhas são corretamente depositadas, irá prevenir potenciais consequências negativas para o ambiente bem como para a saúde, que de outra forma poderiam ocorrer pelo mau manuseamento destes resíduos. A reciclagem dos materiais contribuirá para a conservação dos recursos naturais.

Se por motivos de segurança, desempenho ou proteção de dados, os produtos a necessitarem de uma ligação permanente a uma pilha integrada, esta só deve ser substituída por profissionais qualificados.

Acabado o período de vida útil dos produtos, coloque-os no ponto de recolha de produtos elétricos/eletrónicos de forma a garantir o tratamento adequado da bateria integrada.

Para as restantes pilhas, por favor, consulte as instruções do equipamento sobre a remoção da mesma. Deposite a bateria num ponto de recolha destinado a resíduos de pilhas e baterias.

Para informações mais detalhadas sobre a reciclagem deste produto, por favor contacte o município onde reside, os serviços de recolha de resíduos da sua área ou a loja onde adquiriu o produto ou a pilha.

Verificação dos itens fornecidos

O número entre parênteses indica o número de peças.

- Câmera (1)
- Bateria recarregável NP-FW50 (1)
- Cabo micro USB (1)
- Transformador de CA (1)
- Cabo de alimentação (não fornecido nos EUA e Canadá) (1)
- Correia de ombro (1)
- Tampa da objetiva (1)
- Proteção da objetiva (1)
- Tampa da sapata (1) (Colocada na câmara)
- Proteção da ocular (1) (Colocada na câmara)
- Manual de instruções (este manual) (1)
- Wi-Fi Connection/One-touch (NFC) Guide (1)

Este guia explica as funções que exigem uma ligação Wi-Fi.

Para mais detalhes sobre funções Wi-Fi/funções Um só toque (NFC), consulte o “Wi-Fi Connection/One-touch (NFC) Guide” (fornecido) ou o “Guia de Ajuda” (página 2).

Sobre a definição de idioma

Altere o idioma do ecrã antes de utilizar a câmara se necessário (página 17).

Identificação dos componentes

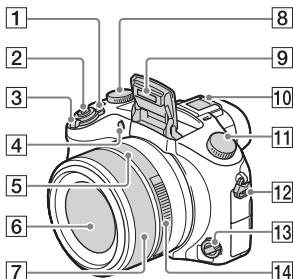

- 1 Interruptor ON/OFF (Alimentação)
- 2 Botão do obturador
- 3 Para fotografar:
Alavanca W/T (zoom)
Para visualização:
Alavanca (Índice)/alavanca zoom de reprodução
- 4 Luz do temporizador automático/Iluminador AF
- 5 Índice de abertura
- 6 Objetiva
- 7 Anel manual
 - Pode fazer zoom usando o anel manual quando estiver no modo Foco Automático. Pode ajustar o foco usando o anel manual quando estiver no modo Foco Manual ou no modo Foco Manual Direto.
- 8 Seletor de compensação da exposição
- 9 Flash
- 10 Sapata multi-interface*

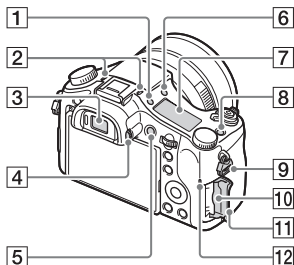

- 11 Seletor de modo
AUTO (Modo Auto)/
P (Programa auto)/
A (Prioridade abertura)/
S (Prioridade obturador)/
M (Exposição manual)/
MR (Rechamar memória)/
 (Filme)/**HFR** (Alta veloc. fotogr.)/ (Varrer panorama)/
SCN (Seleção de cena)
- 12 Olhal para a correia de ombro
- 13 Seletor do modo de foco
- 14 Anel de abertura





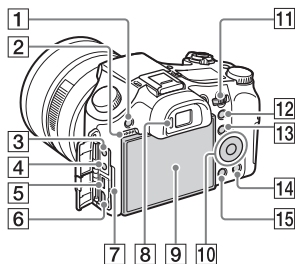

- 1 Botão (Iluminação do painel de visualização)
- 2 Microfone
- 3 Visor
- 4 Seletor de ajuste de dioptria
- 5 Botão MOVIE (Filme)
- 6 Botão (abertura do Flash)
- 7 Painel de visualização
- 8 Botão **C1** (Personalizar 1)
- 9 Olhal para a correia de ombro

- 10** Ranhura do cartão de memória
- 11** Tampa do cartão de memória
- 12** Luz de acesso



- 1** Botão MENU
- 2** Altifalante
- 3** Tomada  (Microfone)
 - Quando estiver ligado um microfone externo, a câmara comuta do microfone interno para o microfone externo. Se o microfone externo for do tipo de alimentação plug-in, a alimentação do microfone é fornecida pela câmara.
- 4** Tomada  (Auscultadores)
- 5** Multi Terminal/Terminal Micro USB*
 - Suporta dispositivo compatível com Micro USB.
- 6** Micro tomada HDMI
- 7** Indicador luminoso de carga
- 8** Sensor dos olhos
- 9** Monitor
- 10** Seletor de controlo
- 11** Seletor de comando

- 12** Para fotografar:
Botão AEL (bloqueio AE)
Para visualização:
Botão  (zoom de reprodução)
- 13** Para fotografar:
Botão Fn (Função)
Para visualização:
Botão  (Env. p/ Smartphone)
- 14** Para fotografar:
Botão **C2** (Personalizar 2)
Para visualização:
Botão  (Apagar)
- 15** Botão  (Reprodução)

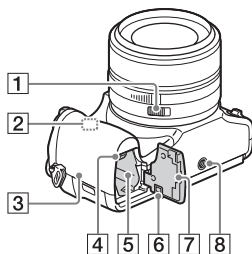

- 1** Botão de Fecho da Abertura
 - Defina o Botão de Fecho da Abertura para OFF quando filmar filmes. Se alterar o valor de abertura enquanto filma um filme com o Botão de Fecho da Abertura definido para ON, o som do anel de abertura será gravado.
- 2** Antena Wi-Fi (incorporada)

3 **N** (marca N)

- Toque na marca quando liga a câmara a um smartphone equipado com a função NFC.
- NFC (Near Field Communication) é uma norma internacional de tecnologia de comunicação sem fios de curto alcance.

4 Alavanca de bloqueio da bateria**5** Ranhura de inserção da bateria**6** Tampa da placa de ligação

Usar isto quando utilizar um Transformador de CA AC-PW20 (vendido separadamente). Insira a placa de ligação no compartimento da bateria e depois passe o cabo pela tampa da placa de ligação como mostrado abaixo.

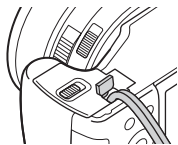

- Certifique-se de que o fio de ligação não fica comprimido quando fecha a tampa.

7 Tampa do compartimento da bateria**8** Orifício do encaixe do tripé

- Usar um tripé com um parafuso com menos de 5,5 mm de comprimento. Caso contrário, não consegue prender firmemente a câmara, e podem ocorrer danos a esta.

* Para mais detalhes sobre acessórios compatíveis para a sapata multi-interface e o Multi Terminal/ Terminal Micro USB, visite o website da Sony, ou consulte o seu concessionário Sony ou serviço local de assistência Sony autorizado. Pode também utilizar acessórios que sejam compatíveis com a base para acessórios.

Não se garantem as operações com acessórios de outros fabricantes.

ni Multi
Interface Shoe

Accessory Shoe

Inserir a bateria

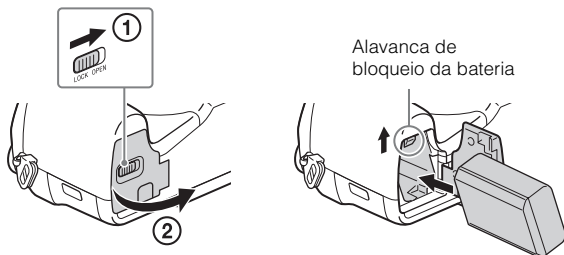

1 Abra a tampa.

2 Insira a bateria.

- Enquanto prime a alavanca de bloqueio da bateria, insira a bateria como ilustrado. Certifique-se de que a alavanca de bloqueio da bateria bloqueia após a inserção.
- Fechar a tampa com a bateria inserida incorretamente pode danificar a câmara.

Carregar a bateria

Para clientes nos EUA
e Canadá

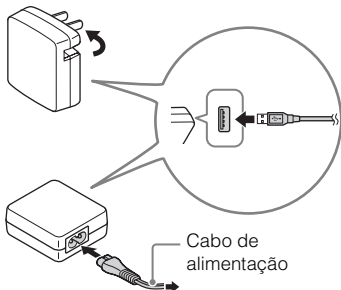

Para clientes nos países/regiões
que não os EUA e Canadá

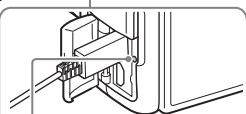
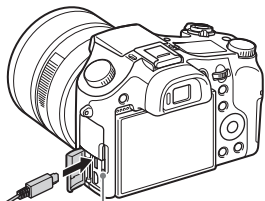

Indicador luminoso de carga

Aceso: A carregar

Apagado:

O carregamento terminou

Intermitente:

Erro de carregamento ou o carregamento parou temporariamente porque a temperatura não está dentro da variação correta

1 Ligue a câmara ao Transformador de CA (fornecido), utilizando o cabo micro USB (fornecido).

2 Ligue o Transformador de CA à tomada de parede. O indicador luminoso de carga acende a cor de laranja e o carregamento inicia-se.

- Desligue a câmara enquanto carrega a bateria.
- Pode carregar a bateria mesmo quando estiver carregada parcialmente.
- Quando o indicador luminoso de carga pisca e o carregamento não tiver terminado, retire e volte a inserir a bateria.

Notas

- Se o indicador luminoso de carga na câmara piscar quando o Transformador de CA estiver ligado à tomada de parede, isso indica que o carregamento parou temporariamente porque a temperatura está fora da variação recomendada. Quando a temperatura regressa ao intervalo adequado, o carregamento reinicia-se. Recomendamos o carregamento da bateria a uma temperatura ambiente entre os 10°C a 30°C.
- A bateria pode não carregar eficazmente se a secção do terminal da bateria estiver suja. Neste caso, limpe qualquer pó ligeiramente usando um pano macio ou um cotonete para limpar a secção do terminal da bateria.
- Ligue o Transformador de CA (fornecido) à tomada de parede mais próxima. Se ocorrerem avarias enquanto usa o Transformador de CA, desligue imediatamente a ficha da tomada de parede para desligar da fonte de alimentação.
- Quando o carregamento tiver terminado, desligue o Transformador de CA da tomada de parede.
- Certifique-se de que usa apenas baterias, cabo micro USB (fornecido) e Transformador de CA (fornecido) genuínos da Sony.
- A alimentação é fornecida durante fotografia/reprodução se a câmara estiver ligada a uma tomada de parede com o Transformador de CA AC-PW20 (vendido separadamente).

■ Tempo de carregamento (Carga completa)

O tempo de carregamento é de aproximadamente 310 min. usando o Transformador de CA (fornecido). A luz de carregamento acende e depois apaga-se imediatamente quando a bateria estiver totalmente carregada.

Notas

- O tempo de carregamento acima aplica-se quando carrega uma bateria totalmente descarregada a uma temperatura de 25°C. O carregamento pode demorar mais tempo dependendo das condições de utilização e circunstâncias.

■ Carregamento através da ligação a um computador

A bateria pode ser carregada ligando a câmara a um computador, utilizando o cabo micro USB. Ligue a câmara ao computador com a câmara desligada.

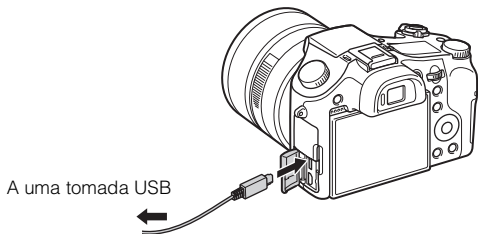

Notas

- Se a câmara for ligada a um computador portátil que não está ligado a uma fonte de alimentação, o nível de carga da bateria do computador portátil diminui. Não carregue durante um período alargado de tempo.
- Não ligue/desligue nem reinicie o computador, nem o ative para sair do modo de suspensão quando uma ligação USB tiver sido estabelecida entre o computador e a câmara. Isso pode provocar a avaria da câmara. Antes de ligar/desligar, reiniciar o computador ou despertar o computador do modo de suspensão, desligue a câmara e o computador.
- Não são dadas garantias quanto ao carregamento utilizando um computador personalizado ou um computador modificado.

■ Duração da bateria e número de imagens que podem ser gravadas e reproduzidas

		Duração da bateria	Número de imagens
Fotografia (imagens fixas)	Monitor	—	Aprox. 400 imagens
	Visor	—	Aprox. 360 imagens
Filmagem típica de filme	Monitor	Aprox. 65 min.	—
	Visor	Aprox. 65 min.	—
Filmagem contínua de filme	Monitor	Aprox. 130 min.	—
	Visor	Aprox. 135 min.	—
Visualização (imagens fixas)		Aprox. 315 min.	Aprox. 6300 imagens

Notas

- O número de imagens acima aplica-se quando a bateria estiver totalmente carregada. O número de imagens pode diminuir dependendo das condições de utilização.
- O número de imagens que podem ser gravadas é para fotografia sob as seguintes condições:
 - Utilização de Memory Stick PRO Duo™ (Mark2) da Sony (vendido separadamente)
 - A bateria é usada a uma temperatura ambiente de 25°C.
 - [Qualidade Exibição] está definida para [Normal]
- O número para “Fotografia (imagens fixas)” baseia-se na norma CIPA e é para fotografar sob as seguintes condições:
(CIPA: Camera & Imaging Products Association)
 - DISP está regulado para [Vis. Todas Info.].
 - Disparar uma vez a cada 30 segundos.
 - O zoom é comutado alternadamente entre as pontas W e T.
 - O flash dispara uma vez em cada duas.
 - A alimentação liga-se e desliga-se uma vez em cada dez.
- O número de minutos para gravação de filme baseia-se na norma CIPA, e é para filmagem nas seguintes condições:
 - [Defin. Gravação]: 60i 17M(FH)/50i 17M(FH)
 - Filmagem típica de filme: A duração da bateria baseia-se em iniciar/parar a filmagem, fazer zoom, ligar/desligar, etc. repetidamente.
 - Filmagem contínua de filme: A duração da bateria baseia-se em filmagem sem parar até o limite (29 minutos) ter sido atingido e depois continuada premindo novamente o botão MOVIE. Outras funções como zoom, não são operadas.

■ Fornecer energia

14 ^{PT} Pode usar o Transformador de CA (fornecido) para fornecer alimentação durante a fotografia ou reprodução de imagens, reduzindo o consumo da bateria.

- A câmara não ativará se não houver bateria restante. Insira na câmara uma bateria com carga suficiente.
- Se usar a câmara enquanto a alimentação estiver a ser fornecida de uma tomada de parede, certifique-se de que o ícone (🔌) se visualiza no monitor.
- Não retire a bateria enquanto a alimentação estiver a ser fornecida de uma tomada de parede. Se retirar a bateria, a câmara desligar-se-á.
- Não retire a bateria enquanto a luz de acesso (página 8) estiver acesa. Os dados no cartão de memória podem ficar danificados.
- Desde que a alimentação esteja ligada, a bateria não será carregada mesmo se a câmara estiver ligada ao Transformador de CA.
- Em determinadas condições, a alimentação pode ser fornecida da bateria complementarmente mesmo se estiver a usar o Transformador de CA.
- Enquanto a alimentação estiver a ser fornecida através da ligação USB, a temperatura no interior da câmara subirá e o tempo de gravação contínua poderá ser encurtado.

Inserção de um cartão de memória (vendido separadamente)

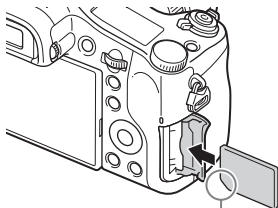
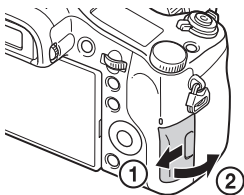

Certifique-se de que o canto com o entalhe está virado corretamente.

1 Abra a tampa.

2 Insira o cartão de memória.

- Com o canto com o entalhe virado como ilustrado, insira o cartão de memória até encaixar no lugar.

3 Feche a tampa.

■ Cartões de memória que podem ser usados

Cartão de memória	Para imagens fixas	Para filmes		
		MP4	AVCHD	XAVC S
Memory Stick PRO Duo	✓	✓ (Mark2 apenas)	✓ (Mark2 apenas)	—
Memory Stick PRO-HG Duo™	✓	✓	✓	—
Memory Stick Micro™ (M2)	✓	✓ (Mark2 apenas)	✓ (Mark2 apenas)	—
Cartão de memória SD	✓	✓*1	✓*1	—
Cartão de memória SDHC				
Cartão de memória SDXC	✓	✓*1	✓*1	✓*2
Cartão de memória microSD	✓	✓*1	✓*1	—
Cartão de memória microSDHC				
Cartão de memória microSDXC	✓	✓*1	✓*1	✓*2

*1 Velocidade do SD Classe 4: **CLASS 4** ou superior, ou Velocidade UHS Classe 1: **U1** ou superior

*2 Os cartões de memória que cumprem todas as seguintes condições:

– Capacidade de 64 GB ou mais

– Velocidade do SD Classe 10: **CLASS 10** ou Velocidade UHS Classe 1: **U1** ou superior

Quando gravar em 100 Mbps ou mais, Velocidade UHS Classe 3: **U3** é necessário.

- Para mais detalhes sobre o número de imagens fixas graváveis e duração de gravação de filmes, consulte as páginas 31 a 32. Verifique as tabelas para selecionar um cartão de memória com a capacidade desejada.

Notas

- Não há garantia de que todos os cartões de memória funcionem corretamente. Em relação a cartões de memória produzidos por fabricantes sem ser a Sony, consulte os fabricantes dos produtos.
- Quando utilizar os cartões de memória Memory Stick Micro ou microSD com esta câmera, certifique-se de que utiliza o adaptador apropriado.

■ Para retirar o cartão de memória/bateria

Cartão de memória: Carregue no cartão de memória para dentro uma vez para o ejetar.

Bateria: Deslize a alavanca de bloqueio da bateria. Certifique-se de que não deixa cair a bateria.

Notas

- Nunca retire o cartão de memória/bateria quando a luz de acesso (página 8) estiver acesa. Isto pode causar danos aos dados no cartão de memória.

Definir o idioma e o relógio

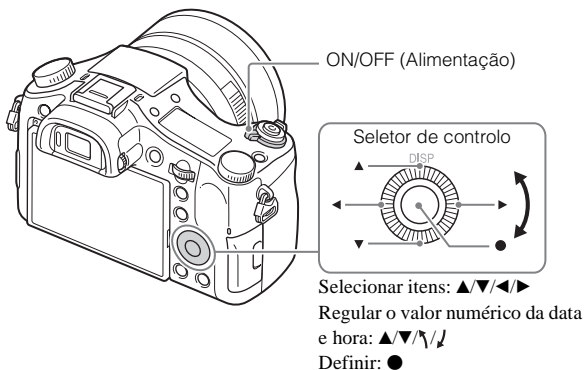

- 1 Defina o interruptor ON/OFF (Alimentação) para ON. Visualiza-se o ecrã de definição de idioma quando liga a câmara pela primeira vez.
 - Pode demorar algum tempo para a alimentação ligar e permitir a operação.
- 2 Selecione um idioma desejado, depois prima ● no seletor de controlo. Visualiza-se o ecrã de definição da Data e Hora.
- 3 Verifique se [Confirmar] está selecionado no ecrã, depois prima ●.

- 4 Selecione uma localização geográfica desejada seguindo as instruções no ecrã, depois prima ●.
- 5 Defina [Hora de verão], [Data/Hora] e [Formato de Data], depois prima ●.
 - Quando definir [Data/Hora], meia-noite é 12:00 AM, e meio-dia é 12:00 PM.
- 6 Verifique se [Confirmar] está selecionado, depois prima ●.

Fotografar imagens fixas/gravar filmes

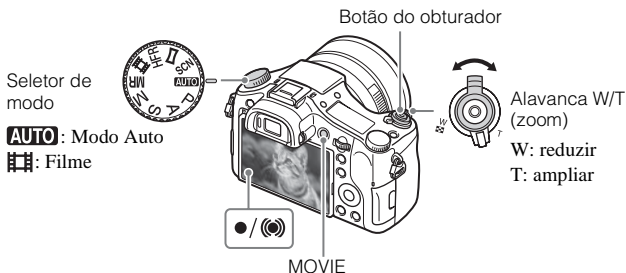

Fotografar imagens fixas

- 1 Prima o botão do obturador até meio curso para focar. Quando a imagem estiver focada, soa um sinal sonoro e o indicador ● ou acende.
- 2 Prima totalmente o botão do obturador para fotografar uma imagem.

Gravar filmes

- 1 Prima o botão MOVIE (Filme) para iniciar a gravação.
 - Use a alavanca W/T (zoom) para mudar a escala de zoom.
- 2 Prima novamente o botão MOVIE para parar a gravação.

- Não puxe o flash para cima manualmente. Isso pode provocar uma avaria.
- Quando usar a função de zoom enquanto grava um filme, o som da câmara a funcionar será gravado. O som da câmara tende a ser gravado particularmente quando [Velocidade do Zoom] estiver definida para [Rápida] e quando [Fun. Zoom no Anel] estiver definida para [Rápido]. O som do botão MOVIE a funcionar pode também ser gravado quando tiver terminado a gravação do filme.
- Filmagem contínua de filme é possível durante o máximo de aproximadamente 29 minutos de uma vez com as predefinições da câmara e quando a temperatura ambiente for de aproximadamente 25 °C. Quando a gravação de filme tiver terminado, pode reiniciar a gravação voltando a premir o botão MOVIE. A gravação pode parar para proteger a câmara dependendo da temperatura ambiente.

Visualizar imagens

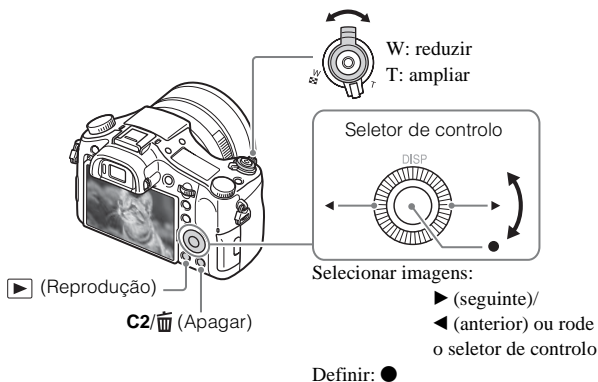

1 Prima o botão ▶ (Reprodução).

■ Selecionar a imagem seguinte/anterior

Selecione uma imagem premindo ▶ (seguinte)/◀ (anterior) no seletor de controle ou rodando o seletor de controle. Prima ● no centro do seletor de controle para ver filmes.

■ Apagar uma imagem

- ① Prima o botão **C2**/ (Apagar).
- ② Selecione [Apagar] com **▲** no seletor de controlo, depois prima **●**.

■ Voltar para fotografia de imagens

Prima o botão do obturador até meio.

Introdução de outras funções

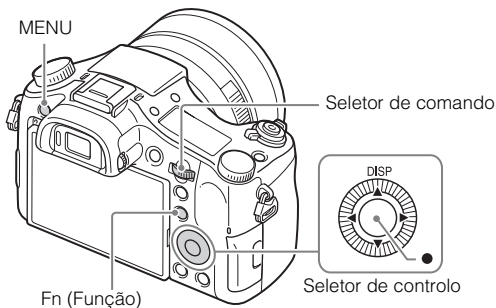

■ Seletor de controlo

DISP (Ver conteúdo): Permite-lhe mudar a visualização do ecrã.

- (Standard): [Rastreo AF] está atribuído a este botão na predefinição.

■ Botão Fn (Função)

Permite-lhe registar 12 funções e rechamar essas funções quando filmar.







- ① Carregue no botão Fn (Função).
- ② Selecione a função desejada carregando em **▲/▼/◀/▶** no seletor de controlo.
- ③ Selecione o valor de definição rodando o seletor de controlo.



■ Seletor de comando

Pode alterar imediatamente a definição apropriada para cada modo de fotografia apenas rodando o seletor de comando.

Itens do Menu





(Definições da Câmara)



 Tamanho imagem	Seleciona o tamanho das imagens fixas.
 Rácio aspeto	Seleciona o rácio de aspeto das imagens fixas.
 Qualidade	Seleciona a qualidade de imagem das imagens fixas.
Tam. Img.(Dual Rec)	Define o tamanho das imagens fixas fotografadas quando gravar um filme.
Qualid.(Dual Rec)	Define a qualidade das imagens fixas fotografadas quando gravar um filme.
 Formato ficheiro	Seleciona o formato de ficheiro de filme.
 Defin. Gravação	Seleciona o tamanho de fotograma do filme gravado.
Dual Video REC	Define se grava simultaneamente um filme XAVC S e filme MP4 ou um filme AVCHD e filme MP4.
 Definições HFR	Define as definições de fotografia de Velocidade de Fotogramas Alta.
Panorama: tamanho	Seleciona o tamanho das imagens panorâmicas.
Panorama: direção	Define a direção de fotografia das imagens panorâmicas.
Modo de avanço	Define o modo de avanço, como para fotografia contínua.
Definições Bracket	Define fotografia com temporizador automático no modo bracket, sequência de fotografia para bracketing de exposição e bracketing de equilíbrio de brancos.
Modo flash	Define as definições do flash.
Compens. Flash	Ajusta a intensidade da saída do flash.
Red.olho verm.	Reduz o fenómeno dos olhos vermelhos quando usar o flash.
Área de Focagem	Seleciona a área de focagem.
 Iluminador AF	Define o iluminador AF, que proporciona luz para uma cena escura para ajudar a focar.
Comp. exposição	Compensa a luminosidade de toda a imagem.

ISO	Ajusta a sensibilidade luminosa.
VO mín. ISO AUTO	Define a menor velocidade do obturador na qual a sensibilidade ISO começará a mudar no modo [ISO AUTO].
Filtro ND	Define a função que reduz a quantidade de luz. Pode definir uma velocidade do obturador mais lenta, reduzir o valor de abertura, etc.
Modo do medidor	Seleciona o método de medição da luminosidade.
Equil brancos	Ajusta os tons da cor de uma imagem.
DRO/HDR Auto	Compensa automaticamente a luminosidade e o contraste.
Modo criativo	Seleciona o processamento da imagem desejado. Pode também ajustar o contraste, saturação e nitidez.
Efeito de imagem	Seleciona o filtro de efeito desejado para obter uma expressão mais impressionante e artística.
Perfil de imagem	Altera definições como cor e tom quando gravar filmes.
Amplificador Focagem	Amplia a imagem antes de fotografar para que possa verificar o foco.
 Long exp.RR	Define o processamento de redução do ruído para fotos com uma velocidade do obturador de 1/3 segundos ou mais.
 Alta ISO RR	Define o processamento de redução de ruído para fotografia de alta sensibilidade.
Rastreo AF central	Define a função para localizar um motivo e continuar a focar quando carrega no botão central no ecrã de fotografia.
Sor./Det. cara	Seleciona para detetar caras e ajustar automaticamente várias definições. Define para soltar automaticamente o obturador quando for detetado um sorriso.
Dual Rec automático	Define o obturador para disparar automaticamente quando uma composição impressionante, incluindo uma pessoa, for detetada durante gravação de filme.
 Efeito Pele Suave	Define o Efeito de Pele Suave e o nível do efeito.

 Enquadr. Autom.	Analisa a cena quando capta caras, grandes planos ou motivos localizados pela função rastreio AF, e corta automaticamente e guarda outra cópia da imagem com uma composição mais impressionante.
Modo Auto	Pode fotografar selecionando Auto inteligente ou Auto superior.
Seleção de cena	Seleciona definições predefinidas para corresponder às várias condições de cena.
Alta veloc. fotogr.	Seleciona o modo de exposição, durante fotografia de Velocidade de Fotogramas Alta, apropriado ao motivo ou efeito.
Filme	Seleciona o modo de exposição apropriado ao motivo ou efeito.
 SteadyShot	Define SteadyShot para fotografar imagens fixas. Reduz desfocagem da vibração da câmara quando fotografa enquanto segura na câmara.
 SteadyShot	Define SteadyShot para filmar filmes.
 Espaço de cor	Muda a variação de cores reproduzíveis.
 Obtur. Lento Auto	Define a função que ajusta automaticamente a velocidade do obturador seguindo a luminosidade do ambiente no modo de filme.
Gravação Áudio	Define se grava áudio quando grava um filme.
Nível de Grav. Áudio	Ajusta o nível de gravação de áudio durante a gravação de filmes.
Tempo Saída Áudio	Define o momento de saída de áudio durante a gravação de filmes.
Redu. Ruído Vento	Reduz o ruído do vento durante a gravação de filme.
Rechamar memória	Seleciona uma definição registada previamente quando o seletor de modo estiver definido para MR (Rechamar memória). Pode-se registar a escala de zoom ótico, etc.
Memória	Regista os modos ou definições da câmara desejados.

(Definições Personaliz.)

Zebra	Apresenta listras para ajustar a luminosidade.
 MF Assistida	Apresenta uma imagem ampliada quando focar manualmente.
Tempo Amplia. Foco	Define a duração de tempo em que a imagem será apresentada numa forma ampliada.
Linha grelha	Define uma visualização de linha de grelha para permitir o alinhamento a um contorno estrutural.
 Vis. do marcador	Define se visualiza o marcador no monitor quando grava filmes.
 Defin. marcador	Define o marcador visualizado no monitor quando grava filmes.
Vis. Nível Áudio	Define a se visualiza ou não o nível de áudio no ecrã.
Revisão auto	Define a revisão auto para visualizar a imagem captada após a fotografia.
Botão DISP	Define o tipo de informação a visualizar no monitor ou no visor premindo DISP no seletor de controlo.
Nível Saliência	Aumenta o contorno das variações focadas com uma cor específica quando foca manualmente.
Cor Saliência	Define a cor usada para a função de saliência.
Guia Def. Exposição	Define o guia visualizado quando as definições de exposição são alteradas no ecrã de fotografia.
Visualiz. Live View	Define se reflete ou não definições como compensação da exposição na visualização do ecrã.
 Pré-AF	Define se executa ou não a focagem automática antes de o botão do obturador ser premido até meio.
Velocidade do Zoom	Define a velocidade de zoom quando opera a alavanca de zoom.
Definições de Zoom	Define se usa o Zoom de Imagem Clara e Zoom Digital quando fizer zoom.
FINDER/MONITOR	Define o método de comutação entre o visor e o monitor.
Disparar sem cartão	Define se dispara o obturador quando um cartão de memória não estiver inserido.

 AEL c/ obturador	Define se executa AEL quando o botão do obturador for premido até meio. Isto é útil quando quer ajustar o foco e exposição separadamente.
 Tipo de obturador	Define se é usado um obturador mecânico ou um obturador eletrónico quando fotografar imagens fixas.
Conf comp.exp.	Define se reflete o valor de compensação da exposição para compensação do flash.
Repor Comp. EV	Define se retém o valor de exposição definido sem usar o seletor de exposição, ou repõe o valor de exposição para 0 quando desliga a câmara.
Registo Caras	Regista ou muda a pessoa a receber prioridade no foco.
 Escrever Data	Define se grava ou não a data em uma imagem fixa.
Defin. Menu Função	Personaliza as funções visualizadas quando o botão Fn (Função) for carregado.
Defin. Tecla Person.	Atribui uma função desejada para o botão e seletor.
Fun. Zoom no Anel	Define a função de zoom do anel manual. Quando seleciona [Rápido], a posição do zoom desloca-se conforme o grau de rotação do anel manual. Quando seleciona [Passo], pode deslocar uma posição de zoom para um ponto fixado da distância focal.
Botão MOVIE	Define se ativa sempre o botão MOVIE.
Bloq. Seletor / Roda	Define se desativa o seletor de comando e o seletor de controlo temporariamente usando o botão Fn quando fotografa. Pode desativar/ativar o seletor de comando e o seletor de controlo carregando e mantendo carregado no botão Fn.

(Sem fios)

Env. p/ Smartphone	Transfere imagens para visualizar num smartphone.
Enviar ao Computad.	Faz cópias de segurança das imagens transferindo-as para um computador ligado à uma rede.
Visualizar na TV	Pode ver imagens numa TV ligada à rede.
Um só toque(NFC)	Atribui uma aplicação para Um só toque (NFC). Pode chamar a aplicação quando fotografar aproximando à câmara um smartphone com NFC.

Modo avião	Pode definir este dispositivo para não executar comunicações sem fios.
Premir WPS	Pode registar facilmente o ponto de acesso para a câmara carregando no botão WPS.
Defin. Ponto Acesso	Pode registar manualmente o seu ponto de acesso.
Edit. Nome Disposit.	Pode alterar o nome do dispositivo em Wi-Fi Direct, etc.
Mostrar Ender. MAC	Mostra o endereço MAC da câmara.
Repór SSID/Senha	Repõe o SSID e senha da ligação smartphone.
Repór Defin. de Rede	Repõe todas as definições de rede.

(Aplicação)

Lista de Aplicações	Mostra a lista de aplicações. Pode seleccionar a aplicação que pretende usar.
Introdução	Mostra as instruções sobre a utilização da aplicação.

(Reprodução)

Apagar	Apaga uma imagem.
Modo de Visualiz.	Define a forma em que as imagens são agrupadas para reprodução.
Índice de imagens	Apresenta múltiplas imagens ao mesmo tempo.
Rotação de Exibição	Define a direcção de reprodução da imagem de gravação.
Apresen slides	Mostra uma apresentação de slides.
Rodar	Roda a imagem.
 Ampliar	Amplia as imagens de reprodução.
Proteger	Protege as imagens.
Ajuste Interv. Mov.	Ajusta o intervalo para mostrar a localização dos motivos em [Vídeo Grav. c/ Mov.], em que a localização do movimento do motivo será mostrada quando reproduzir filmes.
Marcar p/ impr.	Acrescenta uma marca de ordem de impressão para uma imagem fixa.

(Configuração)

Brilho Monitor	Define a luminosidade do monitor.
Luminosidade visor.	Define a luminosidade do visor eletrónico.
Temperat. Cor Visor	Define a temperatura de cor do visor.
Definições volume	Define o volume para reprodução de filme.
Sinais áudio	Define o som de funcionamento da câmara.
Carregar definições	Define a função de envio da câmara quando usar um cartão Eye-Fi.
Menu Mosaico	Define se visualiza o menu mosaico cada vez que premir o botão MENU.
Guia Selet. de Modo	Liga ou desliga o guia do seletor de modo (a explicação de cada modo de fotografia).
Confirm apagar	Define se Apagar ou Cancelar está pré-selecionado no ecrã de confirmação de Apagar.
Qualidade Exibição	Define a qualidade de visualização.
Temp. In. Poup. Ene.	Define os intervalos de tempo para comutar automaticamente para o modo de economia de energia.
Seletor NTSC/PAL	Ao mudar o formato de TV do dispositivo, é possível filmar num formato de filme diferente.
Modo demo	Define a reprodução da demonstração de um filme para ligada ou desligada.
Definições TC/UB	Define o código de tempo (TC) e bits de utilizador (UB).
Definições HDMI	Define as definições HDMI.
 Seleção saída 4K	Define como gravar e emitir filmes 4K através de HDMI quando a câmara estiver ligada a um gravador/ leitor externo que suporta 4K.
Ligação USB	Define o método de ligação USB.
Definição LUN USB	Aumenta a compatibilidade limitando as funções da ligação USB. Defina para [Multi] em condições normais e para [Único] apenas quando a ligação entre a câmara e um computador ou componente AV não puder ser estabelecida.

Fornec. Energ. USB	Define se fornecer alimentação através da ligação USB quando a câmara estiver ligada a um computador ou dispositivo USB usando um cabo micro USB.
 Idioma	Seleciona o idioma.
Conf Data/Hora	Define data e hora e a Hora de Verão.
Definição de Área	Define o local de utilização.
Info. copyright	Define a informação de direitos de autor das imagens fixas.
Formatar	Formata o cartão de memória.
N.º ficheiro	Define o método usado para atribuir números de ficheiro a imagens fixas e filmes.
Selec.pasta GRAV	Muda a pasta selecionada para guardar imagens fixas e filmes (MP4).
Nova pasta	Cria uma nova pasta para guardar imagens fixas e filmes (MP4).
Nome da pasta	Define o formato de pasta para imagens fixas.
Recuperar imag.DB	Recupera o ficheiro da base de dados de imagens e permite gravar e reproduzir.
Mostr. Info. Suporte	Apresenta o tempo de gravação restante dos filmes e o número de imagens fixas graváveis no cartão de memória.
Versão	Apresenta a versão de software da câmara.
Repor Definições	Restaura as definições para as suas predefinições.

Utilizar o software

A instalação do seguinte software no seu computador tornará a experiência com a sua câmara mais cómoda.

- PlayMemories Home™: Importa imagens para o seu computador e permite-lhe usá-las de formas diferentes (página 30).
- Image Data Converter: Mostra imagens RAW e processa-as.
- Remote Camera Control: Controla uma câmara ligada ao seu computador através de um cabo USB.

PT

Pode transferir e instalar este software no seu computador a partir dos seguintes URL.

1 Utilizando o navegador da Internet no seu computador, visite um dos seguintes URL e depois siga as instruções no ecrã para transferir o software pretendido.

Windows:

<http://www.sony.co.jp/imsoft/Win/>

Mac:

<http://www.sony.co.jp/imsoft/Mac/>

- É necessária uma ligação à Internet.
- Para mais detalhes sobre o funcionamento, consulte a página de apoio ou página de Ajuda do software.

Notas

- Quando usar Remote Camera Control, seleccione o botão MENU →  (Configuração) → [Ligação USB] → [PC Remoto] e depois ligue a câmara ao seu computador.

Importar imagens para o seu computador e usá-las (PlayMemories Home)

O software PlayMemories Home permite-lhe importar imagens fixas e filmes para o seu computador e usá-los. PlayMemories Home é necessário para importar filmes XAVC S e filmes AVCHD para o seu computador.

<http://www.sony.net/pm/>



Importar imagens da sua câmara



Reproduzir imagens importadas



Em Windows, as seguintes funções estão também disponíveis:



Visualizar imagens num calendário



Criar discos de filmes



Enviar imagens para serviços de rede

Partilhar imagens no PlayMemories Online™



Notas

- É necessária uma ligação à Internet para usar PlayMemories Online ou outros serviços de rede. PlayMemories Online ou outros serviços de rede podem não estar disponíveis em alguns países ou regiões.
- Se o software PMB (Picture Motion Browser), fornecido com modelos lançados antes de 2011, já tiver sido instalado no seu computador, PlayMemories Home irá substituí-lo durante a instalação. Use PlayMemories Home, o software sucessor de PMB.
- Novas funções podem ser instaladas em PlayMemories Home. Ligue a câmara ao seu computador mesmo se PlayMemories Home já estiver instalado no seu computador.
- Não desligue o cabo micro USB (fornecido) da câmara enquanto o ecrã de operação ou o ecrã de acesso for visualizado. Ao fazê-lo pode danificar os dados.
- Para desligar a câmara do computador, clique em  na barra de tarefas, depois clique em [Eject DSC-RX10M2].

Adicionar funções à câmara

Pode adicionar as funções desejadas para a sua câmara ligando ao Website de transferência de aplicações  (PlayMemories Camera Apps™) através da Internet.

<http://www.sony.net/pmca/>

- Após instalar uma aplicação, pode chamar a aplicação aproximando um smartphone Android com NFC à marca N na câmara, usando a função [Um só toque(NFC)].

PT

Número de imagens fixas e tempo de gravação de filmes



O número de imagens fixas e tempo de gravação podem variar dependendo das condições de fotografia e do cartão de memória.

■ Imagens fixas

 **Tamanho imagem]: L: 20M**

Quando  **Rácio aspeto] estiver definido para [3:2]***

Capacidade	8 GB	64 GB
Qualidade		
Standard	1150 imagens	9600 imagens
Fina	690 imagens	5500 imagens
Extra fina	510 imagens	4150 imagens
RAW & JPEG	235 imagens	1900 imagens
RAW	355 imagens	2850 imagens

* Quando o  **Rácio aspeto] estiver definido sem ser para [3:2], pode gravar mais imagens do que o indicado acima. (Exceto quando  **Qualidade] estiver definida para [RAW].)****

■ Filmes

A tabela abaixo mostra os tempos de gravação totais aproximados usando um cartão de memória formatado com esta câmara. O tempo de gravação de filmes XAVC S e AVCHD é o tempo de gravação quando filmar com [Dual Video REC] definido para [Desligado].

(h (hora), m (minuto))

Capacidade	8 GB	64 GB
Defin. Gravação		
30p 100M/25p 100M	—	1 h 15 m
30p 60M/25p 60M	—	2 h 5 m
24p 100M*	—	1 h 15 m
24p 60M*	—	2 h 5 m
60p 50M/50p 50M	—	2 h 35 m
30p 50M/25p 50M	—	2 h 35 m
24p 50M*	—	2 h 35 m
120p 100M/100p 100M	—	1 h 15 m
120p 60M/100p 60M	—	2 h 5 m
60i 24M(FX)/50i 24M(FX)	40 m	6 h
60i 17M(FH)/50i 17M(FH)	55 m	8 h 15 m
60p 28M(PS)/50p 28M(PS)	35 m	5 h 5 m
24p 24M(FX)/25p 24M(FX)	40 m	6 h
24p 17M(FH)/25p 17M(FH)	55 m	8 h 15 m
1920×1080 60p 28M/ 1920×1080 50p 28M	35 m	5 h 20 m
1920×1080 30p 16M/ 1920×1080 25p 16M	1 h	8 h 25 m
1280×720 30p 6M/ 1280×720 25p 6M	2 h 35 m	22 h

* apenas quando [Seletor NTSC/PAL] estiver regulado para [NTSC]

- Filmagem contínua de filme é possível durante o máximo de aproximadamente 29 minutos de uma vez com as predefinições da câmara e quando a temperatura ambiente for de aproximadamente 25 °C. O tempo máximo de gravação contínua de um filme do formato MP4 (28M) é de cerca de 20 minutos (limitado pela restrição de tamanho de ficheiro de 4 GB).
- O tempo de gravação de filmes varia porque a câmara está equipada com VBR (Variable Bit-Rate (taxa de bits variável)), que ajusta automaticamente a qualidade da imagem dependendo da cena de filmagem. Quando grava um motivo em movimento rápido, a imagem é mais clara mas o tempo de gravação mais curto porque é necessária mais memória para gravação. O tempo de gravação varia também dependendo das condições de filmagem, do motivo ou das definições de qualidade/tamanho da imagem.

Notas sobre a utilização da câmara

Funções incorporadas nesta câmara

- Esta câmara é compatível com filmes de formato 1080 60p ou 50p. Ao contrário dos modos de gravação normais até agora, que gravam num método de entrelaçamento, esta câmara grava usando um método progressivo. Isso aumenta a resolução e oferece uma imagem mais suave e mais realista. Filmes gravados no formato 1080 60p/1080 50p podem ser reproduzidos apenas em dispositivos que suportam 1080 60p/1080 50p.
- Esta câmara é compatível com gravação 4K 30p/4K 25p/4K 24p. Os filmes podem ser gravados numa resolução superior ao formato HD.
- Quando estiver a bordo de um avião, defina [Modo avião] para [Lig.].

Sobre a utilização e cuidados

Evite o manuseamento grosseiro, desmontagem, modificação, choque físico, ou impacto como martelar, deixar cair ou pisar no produto. Tenha particular cuidado com a objetiva.

Notas sobre a gravação/reprodução

- Antes de iniciar a gravação, faça uma gravação experimental para se certificar de que a câmara está a funcionar corretamente.
- Esta câmara foi concebida para ser resistente ao pó e à humidade, mas não é à prova de água nem de salpicos.
- Não exponha a câmara à luz solar nem fotografe durante muito tempo na direção do sol. O mecanismo interno pode ficar danificado.
- Se ocorrer condensação da humidade, retire-a antes de usar a câmara.
- Não sacuda nem dê uma pancada na câmara. Pode provocar uma avaria e pode não ser capaz de gravar imagens. Para além disso, o suporte de gravação pode tornar-se inutilizável ou os dados da imagem podem ficar danificados.

Não utilizar/guardar a câmara nos seguintes locais

- Num local extremamente quente, frio ou húmido
Em locais tais como num automóvel estacionado ao sol, o corpo da câmara pode ficar deformado e isso pode causar avarias.
- Guardar sob luz solar direta ou perto de um aquecedor
O corpo da câmara pode ficar sem cor ou deformado e isso pode causar avarias.
- Em local sujeito a vibração oscilante
- Perto de um local que produz ondas de rádio intensas, emite radiação ou num lugar com forte magnetismo. Caso contrário, a câmara pode não gravar ou reproduzir imagens corretamente.
- Em locais com areia ou poeira
Tenha cuidado para não deixar que areia ou poeira penetre na câmara. Pode causar a avaria da câmara e em certos casos esta avaria pode não ser reparável.

Objetiva ZEISS

A câmara está equipada com uma lente ZEISS que é capaz de reproduzir imagens nítidas com excelente contraste. A lente para a câmara foi produzida segundo um sistema de garantia de qualidade certificado por ZEISS de acordo com as normas de qualidade de ZEISS na Alemanha.

Notas sobre o monitor, visor eletrônico e objetiva

- O monitor e visor eletrônico são fabricados usando tecnologia com uma precisão extremamente alta, pelo que mais de 99,99% dos píxeis estão operacionais para utilização efetiva. Contudo, pode haver alguns pequenos pontos pretos e/ou pontos brilhantes (brancos, vermelhos, azuis ou verdes) que podem aparecer no monitor e visor eletrônico. Estes pontos são um resultado normal do processo de fabrico e não afetam a gravação.
- Não pegue na câmara pelo monitor.
- Tenha cuidado para que os seus dedos ou outros objetos não sejam apanhados na objetiva quando a opera.

Notas sobre fotografia com o visor

Esta câmara está equipada com um visor eletroluminescente orgânico com elevada resolução e elevado contraste. Este visor atinge um amplo ângulo de visualização e “eye relief” longo. A câmara foi concebida para oferecer um visor facilmente visualizável equilibrando adequadamente vários elementos.

- A imagem pode estar ligeiramente distorcida próximo dos cantos do visor. Não se trata de um mau funcionamento. Quando quiser verificar cada detalhe de toda a composição, pode também usar o monitor.
- Se fizer panning da câmara enquanto olha para o visor ou desloca os seus olhos à volta, a imagem no visor pode ficar distorcida ou a cor da imagem pode alterar-se. Esta é uma característica da objetiva ou dispositivo de visualização e não se trata de um mau funcionamento. Quando fotografar uma imagem, recomendamos que olhe para a área central do visor.

Notas sobre o flash

- Não transporte a câmara segurando na unidade do flash, nem use força excessiva sobre ele.
- Se entrar água, pó ou areia para a unidade do flash aberta, isso pode causar uma avaria.
- Tenha cuidado para que o seu dedo não fique no caminho quando fechar o flash.

Acessórios Sony

Use apenas acessórios genuínos da marca Sony, caso contrário pode causar uma avaria. Os acessórios da marca Sony podem não ser comercializados em alguns países ou regiões.

Sobre a temperatura da câmara

A sua câmara e bateria podem ficar quentes devido ao uso continuado, mas não se trata de um mau funcionamento.

Sobre a proteção de sobreaquecimento

Dependendo da temperatura da câmara e da bateria, pode ser incapaz de gravar filmes ou a alimentação desligar automaticamente para proteger a câmara.

Será visualizada uma mensagem no ecrã antes de a alimentação desligar ou pode deixar de gravar filmes. Neste caso, deixe a alimentação desligada e espere até a temperatura da câmara e da bateria baixar. Se ligar a alimentação sem deixar a câmara e a bateria arrefecerem o suficiente, a alimentação pode voltar a desligar ou pode ser incapaz de gravar filmes.

Sobre o carregamento da bateria

- Se carregar uma bateria que não tenha sido usada durante um longo período de tempo, pode não ser capaz de a carregar até à capacidade adequada. Isto deve-se às características da bateria. Volte a carregar a bateria.
- Baterias que não tenham sido usadas durante mais de um ano podem ter ficado deterioradas.

Aviso sobre direitos de autor

- Programas de televisão, filmes, cassetes de vídeo e outros materiais podem estar protegidos por direitos de autor. A gravação não autorizada destes materiais poderá contrariar o disposto nas leis de direitos de autor.
- Para impedir que [Info. copyright] seja usada ilegalmente, deixe [Definir fotógrafo] e [Definir copyright] em branco quando emprestar ou transferir a câmara.
- A Sony não assume responsabilidade por quaisquer problemas ou danos causados pela utilização não autorizada de [Info. copyright].

Não há garantia no caso de conteúdo danificado ou falhas de gravação

A Sony não pode oferecer garantias no caso de falha de gravação ou perda ou danos das imagens gravadas ou dos dados de áudio devido a um mau funcionamento da câmara ou do suporte de gravação, etc. Recomendamos a cópia de segurança de dados importantes.

Limpeza da superfície da câmara

Limpe a superfície da câmara com um pano macio ligeiramente humedecido em água, depois limpe a superfície com um pano seco. Para evitar danos ao acabamento ou caixa:

- Não exponha a câmara a produtos químicos como diluente, benzina, álcool, panos descartáveis, repelente de insetos, protetor solar ou inseticida.

Manutenção do monitor

- Creme de mãos ou hidratante deixado no monitor pode dissolver o revestimento. Se cair qualquer um no monitor, limpe-o imediatamente.
- Limpar forçadamente com um lenço de papel ou outros materiais pode danificar o revestimento.
- Se dedadas ou detritos estiverem agarrados ao monitor, recomendamos que retire ligeiramente quaisquer detritos e depois limpe o monitor com um pano macio.

Notas sobre LAN sem fios

Não assumimos qualquer responsabilidade por danos causados por acesso não autorizado, ou por uso não autorizado, destinos carregados na câmara, resultantes de perda ou roubo.

Notas sobre segurança quando usar produtos de LAN sem fios

- Certifique-se sempre que usa LAN sem fios segura para evitar pirataria informática, acesso malicioso de terceiros ou outras vulnerabilidades.
- É importante configurar as definições de segurança quando usar LAN sem fios.
- Se surgir um problema de segurança porque não existem precauções de segurança ou devido a circunstâncias inevitáveis quando usar LAN sem fios, a Sony não se responsabiliza pelas perdas ou danos.

Notas sobre fotografia de Velocidade de Fotogramas Alta

Velocidade de reprodução

A velocidade de reprodução irá variar como se segue dependendo de [HFR]Veloc. fotogramas] e [HFR]Defin. Gravação] atribuídas.

PT

[HFR]Veloc. fotogramas	[HFR]Defin. Gravação		
	24p 50M*	30p 50M/ 25p 50M	60p 50M/ 50p 50M
240fps/250fps	10 vezes mais lenta	8 vezes mais lenta/ 10 vezes mais lenta	4 vezes mais lenta/ 5 vezes mais lenta
480fps/500fps	20 vezes mais lenta	16 vezes mais lenta/ 20 vezes mais lenta	8 vezes mais lenta/ 10 vezes mais lenta
960fps/1000fps	40 vezes mais lenta	32 vezes mais lenta/ 40 vezes mais lenta	16 vezes mais lenta/ 20 vezes mais lenta

* apenas quando [Seletor NTSC/PAL] estiver regulado para [NTSC].

[HFR]Def. prioridade] e duração de gravação

[HFR]Def. prioridade	[HFR]Veloc. fotogramas	Número efetivo de píxeis lido do sensor de imagem	Duração de gravação
Prioridade qualidade	240fps/250fps	1824 × 1026	Aprox. 2 segundos
	480fps/500fps	1676 × 566	
	960fps/1000fps	1136 × 384	
Prior. tempo disparo	240fps/250fps	1676 × 566	Aprox. 4 segundos
	480fps/500fps	1136 × 384	
	960fps/1000fps	800 × 270	

Notas

- O som não será gravado.
- O filme será gravado no formato XAVC S HD.

Características técnicas

Câmara

[Sistema]

Dispositivo de imagem: 13,2 mm × 8,8 mm (tipo 1,0) sensor CMOS

Número efetivo de píxeis da câmara:

Aprox. 20,2 Megapíxeis

Número total de píxeis da câmara:

Aprox. 21,0 Megapíxeis

Objetiva: Objetiva de zoom ZEISS

Vario-Sonnar T* 8,3×

f = 8,8 mm – 73,3 mm (24 mm – 200 mm (equivalente a filme de 35 mm))

F2,8

Enquanto grava filmes (HD 16:9):

26 mm – 212 mm^{*1}

Enquanto grava filmes (4K 16:9):

28 mm – 233 mm^{*1}

^{*1} Quando [] SteadyShot]

estiver regulado para [Normal]

SteadyShot: Ótico

Formato de ficheiro (Imagens fixas):

Conforme JPEG (DCF, Exif, MPF Baseline), RAW (Formato da Sony ARW 2.3), compatível com DPOF

Formato de ficheiro (Filmes):

Formato XAVC S (conforme o formato XAVC S):

Vídeo: MPEG-4 AVC/H.264

Áudio: LPCM 2 canais (48 kHz 16 bits)

Formato AVCHD (Compatível

com o formato AVCHD Ver. 2.0):

Vídeo: MPEG-4 AVC/H.264

Áudio: Dolby Digital 2 canais, equipado com o Dolby Digital Stereo Creator

- Fabricado sob licença da Dolby Laboratories.

Filmes (Formato MP4):

Vídeo: MPEG-4 AVC/H.264

Áudio: MPEG-4 AAC-LC 2 canais

Meio de gravação: Memory Stick PRO

Duo, Memory Stick Micro, cartões

SD, cartões de memória microSD

Flash: Alcance do flash (sensibilidade

ISO (Índice de Exposição

Recomendado) ajustada para

Auto):

Aprox. 1,0 m a 10,2 m

[Conectores de entrada/saída]

Conector HDMI: Micro tomada HDMI

Multi Terminal/Terminal Micro USB*:

Comunicação USB

Comunicação USB:

Hi-Speed USB (USB 2.0)

Tomada do microfone: minitomada de

estéreo Ø 3,5 mm

Tomada dos auscultadores:

minitomada de estéreo Ø 3,5 mm

* Suporta dispositivo compatível com Micro USB.

[Visor]

Tipo: Visor eletrônico

(Eletroluminescente Orgânico)

Número total de pontos:

2 359 296 pontos

Cobertura da moldura: 100%

Ampliação: Aprox. 0,70 × (equivalente ao formato de 35 mm) com objetiva 50 mm no infinito, -1 m^{-1}

Ponto de visão: Aprox. 23 mm da ocular, aprox. 21,5 mm da moldura da ocular a -1 m^{-1}

Ajuste de dioptria:

$-4,0 \text{ m}^{-1}$ a $+3,0 \text{ m}^{-1}$

[Monitor]

Monitor LCD:

7,5 cm (tipo 3,0) drive TFT

Número total de pontos:

1 228 800 pontos

[Alimentação, geral]

Alimentação: Bateria recarregável

NP-FW50, 7,2 V

Transformador de CA AC-UB10C/
UB10D, 5 V

Consumo de energia:

Aprox. 2,3 W (durante fotografia
com o monitor)

Aprox. 2,6 W (durante fotografia
com o visor)

Temperatura de funcionamento:

0 °C a 40 °C

Temperatura de armazenamento:

-20 °C a +60 °C

Dimensões (Conforme CIPA)

(Aprox.):

129,0 mm × 88,1 mm × 102,2 mm
(L/A/P)

Peso (Conforme CIPA) (Aprox.):

813 g (incluindo bateria NP-FW50,
Memory Stick PRO Duo)

Microfone: Estéreo

Altifalante: Mono

Exif Print: Compatível

PRINT Image Matching III:

Compatível

[LAN sem fios]

Norma suportada: IEEE 802.11 b/g/n

Frequência: 2,4 GHz

Protocolos de segurança suportados:

WEP/WPA-PSK/WPA2-PSK

Método de configuração: Wi-Fi

Protected Setup™ (WPS) / manual

Método de acesso:

Modo de infraestrutura

NFC: Conforme NFC Forum Type 3
Tag

Model No. WW136512

Transformador de CA AC-UB10C/UB10D

Requisitos de potência: CA 100 V a
240 V, 50 Hz/60 Hz, 70 mA

Tensão de saída: CC 5 V, 0,5 A

Bateria recarregável NP-FW50

Tipo de bateria: Bateria de íões de lítio

Tensão máxima: CC 8,4 V

Tensão nominal: CC 7,2 V



Tensão de carga máxima: CC 8,4 V

Corrente de carga máxima: 1,02 A

Capacidade: 7,3 Wh (1 020 mAh)

A conceção e as características técnicas
estão sujeitas a alterações sem aviso
prévio.

Marcas comerciais

- Memory Stick e  são marcas comerciais ou marcas registradas da Sony Corporation.
- XAVC S e  são marcas registradas da Sony Corporation.
- “AVCHD Progressive” e logótipo “AVCHD Progressive” são marcas comerciais da Panasonic Corporation e Sony Corporation.
- Dolby e o símbolo de duplo D são marcas comerciais da Dolby Laboratories.
- Os termos HDMI e HDMI High-Definition Multimedia Interface, e o logótipo HDMI são marcas comerciais ou marcas registradas da HDMI Licensing LLC nos Estados Unidos e outros países.
- Windows é uma marca registrada da Microsoft Corporation nos Estados Unidos e/ou outros países.
- Mac é uma marca registrada da Apple Inc. nos Estados Unidos e outros países.
- iOS é uma marca registrada ou marca comercial da Cisco Systems, Inc.
- iPhone e iPad são marcas registradas da Apple Inc. nos Estados Unidos e outros países.
- O logótipo SDXC é uma marca comercial da SD-3C, LLC.
- Android e Google Play são marcas comerciais da Google Inc.
- Wi-Fi, o logótipo Wi-Fi, Wi-Fi Protected Setup são marcas registradas da Wi-Fi Alliance.
- A Marca N é uma marca comercial ou uma marca comercial registrada da NFC Forum, Inc. nos Estados Unidos da América e noutros países.
- DLNA e DLNA CERTIFIED são marcas comerciais da Digital Living Network Alliance.

- Facebook e o logótipo “f” são marcas comerciais ou marcas registradas da Facebook, Inc.
- YouTube e o logótipo YouTube são marcas comerciais ou marcas registradas da Google Inc.
- Eye-Fi é uma marca comercial da Eye-Fi, Inc.
- Além disso, os nomes do sistema e produtos utilizados neste manual, em geral, são marcas comerciais ou marcas registradas dos seus respetivos programadores ou fabricantes. Contudo, as marcas TM ou [®] podem não ser usadas em todos os casos neste manual.



Informação adicional sobre este produto e respostas a perguntas frequentes podem ser encontradas no Website do Apoio ao Cliente.

<http://www.sony.net/>

Weitere Informationen über die Kamera („Hilfe“)



„Hilfe“ ist eine Online-Anleitung. Sie können die „Hilfe“ auf Ihrem Computer oder Smartphone lesen.

Schlagen Sie darin nach, um detaillierte Anweisungen zu den zahlreichen Funktionen der Kamera zu erhalten.

URL:

http://rd1.sony.net/help/dsc/1540/h_zz/



Anzeigen des Führers

Diese Kamera ist mit einer eingebauten Bedienungsanleitung ausgestattet.

Kameraführer

Sie können [Key-Benutzereinstlg.] benutzen, um den Kameraführer der gewünschten Taste zuzuweisen.

Der Kameraführer zeigt Erläuterungen für die gegenwärtig gewählte Menüfunktion oder Einstellung an.

- ① Taste MENU →  (Benutzer- einstlg.) → [Key-Benutzereinstlg.] → Wählen Sie die gewünschte Taste, die der Funktion zugewiesen ist. → [Kameraführer]
- ② Drücken Sie die Taste MENU, wählen Sie mithilfe des Einstellrads einen MENU-Posten aus, dessen Erläuterung Sie lesen möchten, und drücken Sie dann die Taste, welcher der [Kameraführer] zugewiesen ist.

WARNUNG

Um Feuergefahr und die Gefahr eines elektrischen Schlags zu verringern, setzen Sie das Gerät weder Regen noch Feuchtigkeit aus.

WICHTIGE SICHERHEITSANWEISUNGEN -BEWAHREN SIE DIESE ANWEISUNGEN AUF GEFAHR UM DIE GEFAHR VON BRAND ODER ELEKTRISCHEN SCHLÄGEN ZU VERRINGERN, SOLLTEN SIE DIESE ANWEISUNGEN GENAU BEFOLGEN

DE



ACHTUNG

Akku

Bei unsachgemäßem Gebrauch des Akkus kann er explodieren oder es besteht Feuergefahr oder die Gefahr von Verätzungen. Beachten Sie bitte die folgenden Hinweise.

- Zerlegen Sie den Akku nicht.
- Setzen Sie den Akku keinen Stößen, Schlägen usw. aus, quetschen Sie ihn nicht, lassen Sie ihn nicht fallen und achten Sie darauf, nicht versehentlich auf den Akku zu treten.
- Halten Sie Gegenstände aus Metall von den Akkuanschlüssen fern. Es kann sonst zu einem Kurzschluss kommen.
- Setzen Sie den Akku keinen Temperaturen über 60 °C aus, wie sie z. B. bei direkter Sonneneinstrahlung oder in einem in der Sonne geparkten Auto auftreten können.
- Zünden Sie den Akku nicht an und werfen Sie ihn nicht ins Feuer.
- Berühren Sie beschädigte oder auslaufende Lithium-Ionen-Akkus nicht.
- Laden Sie den Akku unbedingt mit einem Originalladegerät von Sony oder einem Gerät mit Ladefunktion.
- Halten Sie den Akku von kleinen Kindern fern.
- Schützen Sie den Akku vor Feuchtigkeit.
- Tauschen Sie den Akku nur gegen den gleichen oder einen vergleichbaren Akkutyp aus, der von Sony empfohlen wird.
- Entsorgen Sie verbrauchte Akkus unverzüglich wie in den Anweisungen erläutert.

| Netzgerät

Benutzen Sie eine nahe gelegene Netzsteckdose bei Verwendung des Netzgerätes. Trennen Sie das Netzgerät unverzüglich von der Netzsteckdose, falls eine Funktionsstörung während der Benutzung des Apparats auftritt.

Für Kunden in Europa

| Hinweis für Kunden in Ländern, in denen EU-Richtlinien gelten

Hersteller: Sony Corporation, 1-7-1 Konan Minato-ku Tokio, 108-0075 Japan
Für EU Produktkonformität: Sony Deutschland GmbH, Hedelfinger Strasse 61, 70327 Stuttgart, Deutschland



Hiermit erklärt Sony Corporation, dass sich dieses Gerät in Übereinstimmung mit den grundlegenden Anforderungen und den übrigen einschlägigen Bestimmungen der Richtlinie 1999/5/EG befindet. Weitere Informationen erhältlich unter:

<http://www.compliance.sony.de/>

| Hinweis

Wenn eine Datenübertragung aufgrund statischer oder elektromagnetischer Störeinflüsse abbricht (fehlschlägt), starten Sie die entsprechende Anwendung neu, oder entfernen Sie das USB-Kabel, und schließen Sie es wieder an.

Dieses Produkt wurde geprüft und erfüllt die Auflagen der EMV-Vorschriften für den Gebrauch von Verbindungskabeln, die kürzer als 3 m sind.

Die elektromagnetischen Felder bei den speziellen Frequenzen können Bild und Ton dieses Gerätes beeinflussen.

Entsorgung von gebrauchten Batterien und Akkus und gebrauchten elektrischen und elektronischen Geräten (anzuwenden in den Ländern der Europäischen Union und anderen europäischen Ländern mit einem separaten Sammelsystem für diese Produkte)



Das Symbol auf der Batterie/dem Akku, dem Produkt oder der Verpackung weist darauf hin, dass das Produkt oder die Batterie/der Akku nicht als normaler Haushaltsabfall zu behandeln sind. Ein zusätzliches chemisches Symbol Pb (Blei) oder Hg (Quecksilber) unter der durchgestrichenen Mülltonne bedeutet, dass die Batterie/der Akku einen Anteil von mehr als 0,0005% Quecksilber oder 0,004% Blei enthält.

DE

Durch Ihren Beitrag zum korrekten Entsorgen des Produktes und der Batterie schützen Sie die Umwelt und die Gesundheit Ihrer Mitmenschen. Umwelt und Gesundheit werden durch falsches Entsorgen gefährdet. Materialrecycling hilft, den Verbrauch von Rohstoffen zu verringern.

Bei Produkten, die auf Grund ihrer Sicherheit, der Funktionalität oder als Sicherung vor Datenverlust eine ständige Verbindung zur eingebauten Batterie benötigen, sollte die Batterie nur durch qualifiziertes Servicepersonal ausgetauscht werden.

Um sicherzustellen, dass das Produkt und die Batterie korrekt entsorgt werden, geben Sie das Produkt zwecks Entsorgung an einer Annahmestelle für das Recycling von elektrischen und elektronischen Geräten ab.

Für alle anderen Batterien entnehmen Sie die Batterie bitte entsprechend dem Kapitel über die sichere Entfernung der Batterie. Geben Sie die Batterie an einer Annahmestelle für das Recycling von Batterien/Akkus ab.

Weitere Informationen über das Recycling dieses Produkts oder der Batterie erhalten Sie von Ihrer Gemeinde, den kommunalen Entsorgungsbetrieben oder dem Geschäft, in dem Sie das Produkt gekauft haben.

Hinweis für Lithiumbatterien: Bitte geben Sie nur entladene Batterien an den Sammelstellen ab. Wegen Kurzschlussgefahr überkleben Sie bitte die Pole der Batterie mit Klebestreifen. Sie erkennen Lithiumbatterien an den Abkürzungen Li oder CR.

Überprüfen des mitgelieferten Zubehörs

Die Zahl in Klammern gibt die Stückzahl an.

- Kamera (1)
- Akku NP-FW50 (1)
- Micro-USB-Kabel (1)
- Netzteil (1)
- Netzkabel (in USA und Kanada nicht mitgeliefert) (1)
- Schulterriemen (1)
- Objektivkappe (1)
- Gegenlichtblende (1)
- Schuhkappe (1) (an Kamera angebracht)
- Okularmuschel (1) (an Kamera angebracht)
- Gebrauchsanleitung (vorliegende Anleitung) (1)
- Wi-Fi Connection/One-touch (NFC) Guide (1)
Diese Anleitung erläutert die Funktionen, die eine Wi-Fi-Verbindung erfordern.

Weitere Einzelheiten zu den Wi-Fi-Funktionen/One-Touch (NFC)-Funktionen finden Sie in der „Wi-Fi Connection/One-touch (NFC) Guide“ (mitgeliefert) oder in der „Hilfe“ (Seite 2).

Info zur Spracheinstellung

Ändern Sie die Bildschirmsprache bei Bedarf vor Benutzung der Kamera (Seite 17).

Identifizierung der Teile

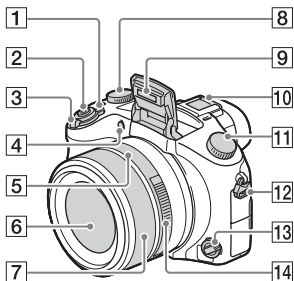

- 1** Schalter ON/OFF (Ein-Aus)
2 Auslöser
3 Für Aufnahme:
 Zoomhebel (W/T)
 Für Wiedergabe:
 Hebel (Index)/
 Wiedergabezoomhebel
4 Selbstauslöserlampe/AF-
 Hilfslicht
5 Blendenindex
6 Objektiv
7 Einstellring
 • Im Autofokusmodus können Sie mit dem Einstellring zoomen. Im Modus für manuelle Fokussierung oder direkte manuelle Fokussierung können Sie den Fokus mit dem Einstellring einstellen.
8 Belichtungskorrekturknopf
9 Blitz
10 Multi-Interface-Schuh*

- 11** Moduswahlknopf
AUTO (Modus Automatik)/
P (Programmautomatik)/
A (Blendenpriorität)/
S (Zeitpriorität)/
M (Manuelle Belichtung)/
MR (Speicherabruf)/ (Film)/
HFR (Hohe Bildfrequenz)/
 (Schwenk-Panorama)/
SCN (Szenenwahl)
12 Öse für Schulterriemen
13 Fokussiermodusknopf
14 Blendenring

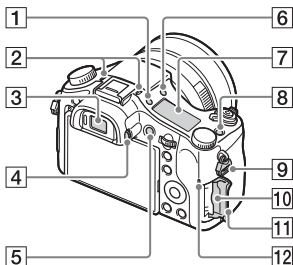

DE

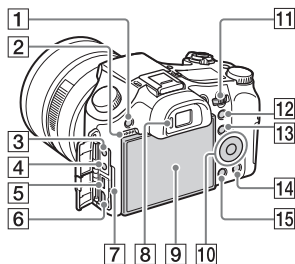

- 1** Taste
 (Anzeigefeldbeleuchtung)
2 Mikrophon
3 Sucher
4 Dioptrien-Einstellrad
5 Taste MOVIE (Film)
6 Taste (Blitzausklapp-Symbol)
7 Anzeigefeld
8 Taste **C1** (Benutzer 1)
9 Öse für Schulterriemen

- 10** Speicherkartenschlitz
- 11** Speicherkartenklappe
- 12** Zugriffslampe



- 1** Taste MENU
- 2** Lautsprecher
- 3** Buchse  (Mikrofon)
 - Wenn ein externes Mikrofon angeschlossen wird, schaltet die Kamera vom internen Mikrofon auf das externe Mikrofon um. Handelt es sich bei dem externen Mikrofon um einen Typ mit Phantomspeisung, übernimmt die Kamera die Stromversorgung.
- 4** Buchse  (Kopfhörer)
- 5** Multi/Micro-USB-Buchse*
 - Unterstützt Micro-USB-kompatible Geräte.
- 6** HDMI-Mikrobuchse
- 7** Ladekontrollleuchte
- 8** Augensensor
- 9** Monitor
- 10** Einstellrad
- 11** Drehregler

- 12** Für Aufnahme: Taste AEL (AE-Speicher)
Für Wiedergabe: Taste  (Wiedergabezoom)
- 13** Für Aufnahme: Taste Fn (Funktion)
Für Wiedergabe: Taste  (An Smartph. send.)
- 14** Für Aufnahme: Taste **C2** (Benutzer 2)
Für Wiedergabe: Taste  (Löschen)
- 15** Taste  (Wiedergabe)

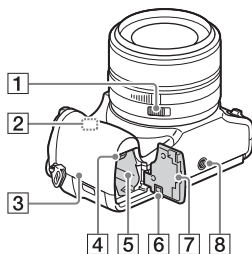

- 1** Blendenklickschalter
 - Stellen Sie den Blendenklickschalter bei Filmaufnahme auf OFF. Wenn Sie den Blendenwert ändern, während Sie bei Stellung ON des Blendenklickschalters einen Film aufnehmen, wird das Geräusch des Blendenrings aufgenommen.
- 2** Wi-Fi-Antenne (eingebaut)

3 **N** (N-Zeichen)

- Berühren Sie das Zeichen, um die Kamera mit einem Smartphone zu verbinden, das mit der NFC-Funktion ausgestattet ist.
- NFC (Near Field Communication) ist ein internationaler Standard der drahtlosen Datenübertragung über kurze Strecken.

4 Akku-Verriegelungshebel

5 Akkueinschubfach

6 Anschlussplattendeckel

Verwenden Sie diese bei Verwendung des Netzteils AC-PW20 (getrennt erhältlich). Setzen Sie die Anschlussplatte in das Akkufach ein, und führen Sie dann das Kabel durch die Anschlussplattendeckel, wie unten abgebildet.

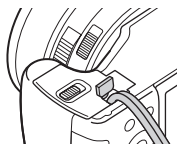

- Achten Sie darauf, dass das Kabel beim Schließen der Klappe nicht eingeklemmt wird.

7 Akkufachklappe

8 Stativgewinde

- Verwenden Sie ein Stativ, dessen Schraube kürzer als 5,5 mm ist. Anderenfalls wird die Kamera nicht richtig befestigt und kann beschädigt werden.

* Um Näheres zu kompatiblen Zubehör für den Multi-Interface-Schuh und die Multi/Micro-USB-Buchse zu erfahren, besuchen Sie die Sony-Website, oder konsultieren Sie Ihren Sony-Händler oder eine lokale autorisierte Sony-Kundendienststelle. Sie können auch Zubehör verwenden, das mit dem Zubehörschuh kompatibel ist.

Einwandfreier Betrieb mit Zubehör anderer Hersteller kann nicht garantiert werden.

ni Multi
Interface Shoe

Accessory Shoe

Einsetzen des Akkus

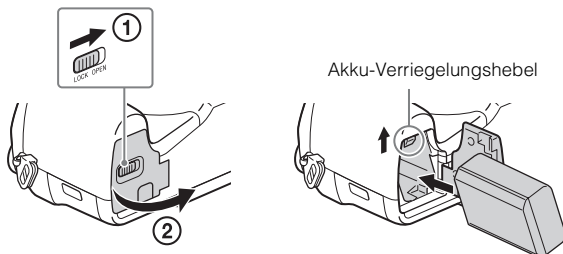

1 Öffnen Sie die Klappe.

2 Führen Sie den Akku ein.

- Während Sie den Akku-Verriegelungshebel drücken, führen Sie den Akku ein, wie abgebildet. Vergewissern Sie sich, dass der Akku-Verriegelungshebel nach dem Einschub einrastet.
- Schließen der Abdeckung bei falsch eingesetztem Akku kann die Kamera beschädigen.

Laden des Akkus

Für Kunden in den USA
und Kanada

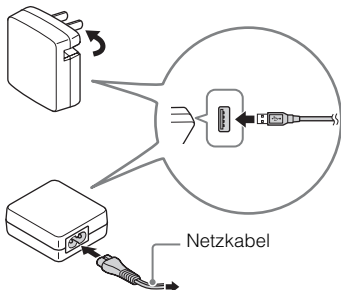

Für Kunden in Ländern/Regionen
außer den USA und Kanada

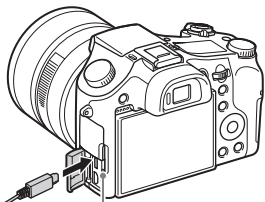

DE

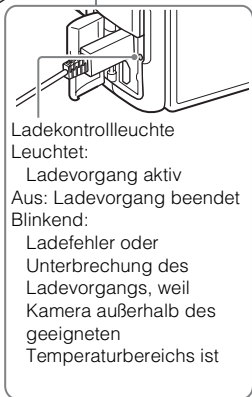

- 1 Schließen Sie die Kamera mit dem Micro-USB-Kabel (mitgeliefert) an das Netzteil (mitgeliefert) an.
- 2 Schließen Sie das Netzteil an eine Netzsteckdose an. Die Ladekontrollleuchte leuchtet orange, und der Ladevorgang beginnt.
 - Schalten Sie die Kamera aus, während Sie den Akku laden.
 - Der Akku kann bereits aufgeladen werden, selbst wenn er noch nicht ganz entladen ist.
 - Wenn die Ladekontrollleuchte blinkt und der Ladevorgang nicht beendet ist, nehmen Sie den Akku heraus, und setzen Sie ihn wieder ein.

Hinweise

- Falls die Ladekontrollleuchte an der Kamera blinkt, wenn das Netzteil an die Netzsteckdose angeschlossen ist, bedeutet dies, dass der Ladevorgang vorübergehend unterbrochen wird, weil die Temperatur außerhalb des empfohlenen Bereichs liegt. Sobald die Temperatur wieder in den entsprechenden Bereich zurückgekehrt ist, wird der Ladevorgang fortgesetzt. Es wird empfohlen, den Akku bei einer Umgebungstemperatur zwischen 10°C und 30°C aufzuladen.
- Der Akku wird u. U. nicht effektiv geladen, falls der Kontaktteil des Akkus verschmutzt ist. Wischen Sie in diesem Fall etwaigen Staub mit einem weichen Tuch oder Wattestäbchen sanft ab, um den Kontaktteil des Akkus zu reinigen.
- Schließen Sie das Netzteil (mitgeliefert) an die nächstgelegene Netzsteckdose an. Sollten während der Benutzung des Netzteils irgendwelche Funktionsstörungen auftreten, ziehen Sie sofort den Stecker von der Netzsteckdose ab, um die Stromquelle abzutrennen.
- Wenn der Ladevorgang beendet ist, trennen Sie das Netzteil von der Netzsteckdose.
- Verwenden Sie nur Original-Akkus der Marke Sony, das Micro-USB-Kabel (mitgeliefert) und das Netzteil (mitgeliefert).
- Strom wird während der Aufnahme/Wiedergabe zugeführt, wenn die Kamera über das Netzteil AC-PW20 (getrennt erhältlich) an eine Netzsteckdose angeschlossen ist.

■ Ladezeit (Vollständige Ladung)

Die Ladezeit beträgt ungefähr 310 Minuten mit dem Netzteil (mitgeliefert). Die Ladekontrollleuchte leuchtet auf und erlischt dann sofort wieder, wenn der Akku voll aufgeladen ist.

Hinweise

- Die obige Ladezeit gilt für das Laden eines völlig erschöpften Akkus bei einer Temperatur von 25°C. Je nach den Nutzungsbedingungen und Umständen kann das Laden länger dauern.

■ Laden durch Anschluss an einen Computer

Der Akku kann geladen werden, indem die Kamera über ein Micro-USB-Kabel an einen Computer angeschlossen wird. Verbinden Sie die Kamera im ausgeschalteten Zustand mit dem Computer.

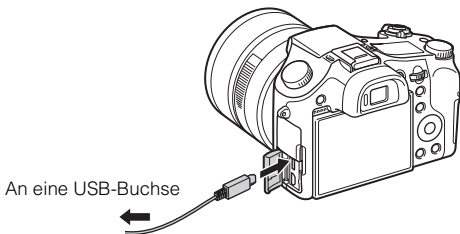

Hinweise

- Wird die Kamera an einen Laptop angeschlossen, der nicht an eine Stromquelle angeschlossen ist, wird der Akku im Laptop entladen. Laden Sie nicht über eine längere Zeitspanne hinweg.
- Unterlassen Sie Ein-/Ausschalten, Neustart oder Wecken des Computers zur Fortsetzung des Betriebs aus dem Ruhezustand heraus, wenn eine USB-Verbindung zwischen dem Computer und der Kamera hergestellt worden ist. Dies könnte eine Funktionsstörung der Kamera verursachen. Bevor Sie den Computer ein-/ausschalten, neu starten oder aus dem Ruhemodus heraus wecken, trennen Sie Kamera und Computer.
- Einwandfreier Ladebetrieb mit einem speziell gebauten oder modifizierten Computer kann nicht garantiert werden.

■ Akku-Nutzungsdauer und Bilderzahl für Aufnahme und Wiedergabe

		Akku-Nutzungsdauer	Anzahl von Bildern
Aufnahme (Standbilder)	Monitor	—	Ca. 400 Bilder
	Sucher	—	Ca. 360 Bilder
Typische Filmaufnahme	Monitor	Ca. 65 Min.	—
	Sucher	Ca. 65 Min.	—
Kontinuierliche Filmaufnahme	Monitor	Ca. 130 Min.	—
	Sucher	Ca. 135 Min.	—
Wiedergabe (Standbilder)		Ca. 315 Min.	Ca. 6300 Bilder

Hinweise

- Die obige Bilderzahl gilt für den voll aufgeladenen Akku. Die Bilderzahl kann je nach den Benutzungsbedingungen abnehmen.
- Die Anzahl der aufnehmbaren Bilder gilt für Aufnahme unter den folgenden Bedingungen:
 - Verwendung eines Sony Memory Stick PRO Duo™ (Mark2) (getrennt erhältlich)
 - Der Akku wird bei einer Umgebungstemperatur von 25°C benutzt.
 - [Anzeigequalität] ist auf [Standard] eingestellt
- Die Zahl für „Aufnahme (Standbilder)“ basiert auf dem CIPA-Standard und gilt für Aufnahme unter den folgenden Bedingungen: (CIPA: Camera & Imaging Products Association)
 - DISP ist auf [Alle Infos anz.] eingestellt.
 - Eine Aufnahme alle 30 Sekunden.
 - Der Zoom wird abwechselnd zwischen den Stellungen W und T umgeschaltet.
 - Der Blitz wird bei jeder zweiten Aufnahme ausgelöst.
 - Die Kamera wird nach jeweils zehn Benutzungen ein- und ausgeschaltet.
- Die Minutenzahlen für Filmaufnahme basieren auf dem CIPA-Standard und gelten für Aufnahme unter den folgenden Bedingungen:
 - [Hilfssymbol] Aufnahmeeinstlg: 60i 17M(FH)/50i 17M(FH)
 - Typische Filmaufnahme: Akku-Nutzungsdauer basierend auf wiederholtem Starten/Stoppen der Aufnahme, Zoomen, Ein-/Ausschalten usw.
 - Kontinuierliche Filmaufnahme: Akku-Nutzungsdauer basierend auf ununterbrochener Aufnahme bis zum Erreichen der Obergrenze (29 Minuten), und dann durch erneutes Drücken der Taste MOVIE fortgesetzter Aufnahme. Andere Funktionen, wie z. B. Zoomen, werden nicht ausgeführt.

■ Stromversorgung

^{DE} 14 Sie können das Netzteil (mitgeliefert) während der Aufnahme oder Wiedergabe von Bildern zur Stromversorgung benutzen, um den Akku zu schonen.

Hinweise

- Die Kamera wird nicht aktiviert, wenn keine Akku-Restladung mehr vorhanden ist. Setzen Sie einen ausreichend aufgeladenen Akku in die Kamera ein.
- Wenn Sie die Kamera mit Netzstrom aus einer Netzsteckdose benutzen, vergewissern Sie sich, dass das Symbol () auf dem Monitor angezeigt wird.
- Nehmen Sie den Akku nicht heraus, während Strom von einer Netzsteckdose zugeführt wird. Wenn Sie den Akku entnehmen, schaltet sich die Kamera aus.
- Unterlassen Sie das Herausnehmen des Akkus, während die Zugriffslampe (Seite 8) leuchtet. Anderenfalls können die Daten auf der Speicherkarte beschädigt werden.
- Solange die Kamera eingeschaltet ist, wird der Akku nicht geladen, selbst wenn die Kamera an das Netzteil angeschlossen ist.
- Unter bestimmten Bedingungen kann zusätzlich Strom vom Akku zugeführt werden, selbst wenn Sie das Netzteil benutzen.
- Während der Stromversorgung über die USB-Verbindung steigt die Temperatur im Inneren der Kamera an, und die Daueraufnahmezeit kann verkürzt werden.

DE

Einsetzen einer Speicherkarte (getrennt erhältlich)

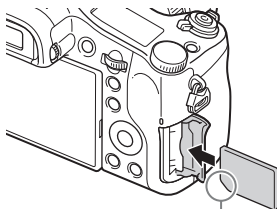
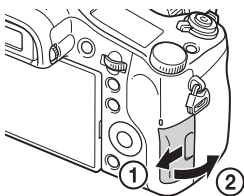

Auf korrekte Ausrichtung der abgeschnittenen Ecke achten.

1 Öffnen Sie die Klappe.

2 Setzen Sie die Speicherkarte ein.

- Richten Sie die eingekerbte Ecke gemäß der Abbildung aus, und führen Sie die Speicherkarte ein, bis sie einrastet.

3 Schließen Sie die Klappe.

DE

■ Verwendbare Speicherkarten

Speicherkarte	Für Standbilder	Für Filme		
		MP4	AVCHD	XAVC S
Memory Stick PRO Duo	✓	✓ (nur Mark2)	✓ (nur Mark2)	—
Memory Stick PRO-HG Duo™	✓	✓	✓	—
Memory Stick Micro™ (M2)	✓	✓ (nur Mark2)	✓ (nur Mark2)	—
SD-Speicherkarte	✓	✓*1	✓*1	—
SDHC-Speicherkarte				
SDXC-Speicherkarte	✓	✓*1	✓*1	✓*2
microSD-Speicherkarte	✓	✓*1	✓*1	—
microSDHC-Speicherkarte				
microSDXC-Speicherkarte	✓	✓*1	✓*1	✓*2

*1 SD Geschwindigkeitsklasse 4: **CLASS4** oder schneller, oder UHS Geschwindigkeitsklasse 1: **U1** oder schneller

*2 Speicherkarten, die alle der folgenden Bedingungen erfüllen:

- Kapazität von 64 GB oder mehr
- SD Geschwindigkeitsklasse 10: **CLASS10**, oder UHS Geschwindigkeitsklasse 1: **U1** oder schneller
Um mit 100 Mbps oder mehr aufzunehmen, wird UHS Geschwindigkeitsklasse 3: **U3** benötigt.

- Einzelheiten zur Anzahl der aufnehmbaren Standbilder und zur Filmaufnahmedauer finden Sie auf den Seiten 33 bis 34. Wählen Sie eine Speicherkarte mit der gewünschten Kapazität anhand der Tabellen aus.

Hinweise

- Es kann nicht garantiert werden, dass alle Speicherkarten korrekt funktionieren. Für Speicherkarten anderer Hersteller als Sony konsultieren Sie die Hersteller der Produkte.
- Wenn Sie Memory Stick Micro oder microSD-Speicherkarten mit dieser Kamera benutzen, achten Sie darauf, den korrekten Adapter zu verwenden.

■ So entnehmen Sie die Speicherkarte/den Akku

Speicherkarte: Drücken Sie die Speicherkarte einmal hinein, um sie zu entnehmen.

DE Akku: Verschieben Sie den Akku-Verriegelungshebel. Lassen Sie den Akku nicht fallen.

Hinweise

- Nehmen Sie Speicherkarte/Akku niemals heraus, wenn die Zugriffslampe (Seite 8) leuchtet. Dadurch können die Daten in der Speicherkarte beschädigt werden.

Einstellen der Sprache und der Uhr

DE

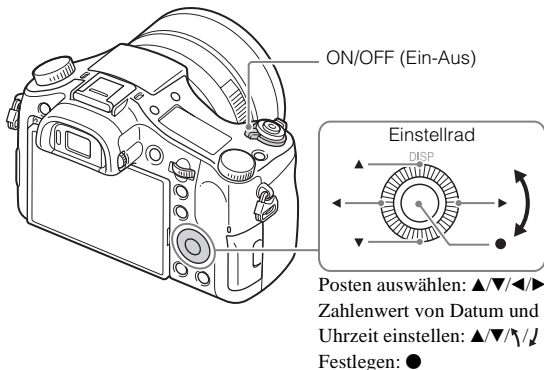

- 1** Stellen Sie den Schalter ON/OFF (Ein/Aus) auf ON.
Der Spracheinstellungsbildschirm wird angezeigt, wenn Sie die Kamera zum ersten Mal einschalten.
 - Es kann eine Weile dauern, bis sich die Kamera einschaltet und betriebsbereit ist.
- 2** Wählen Sie die gewünschte Sprache aus, und drücken Sie dann ● am Einstellrad.
Der Datums- und Uhrzeit-Einstellbildschirm wird angezeigt.
- 3** Prüfen Sie, ob [Eingabe] auf dem Bildschirm ausgewählt ist, und drücken Sie dann ●.
- 4** Wählen Sie die gewünschte geographische Position gemäß den Anweisungen auf dem Bildschirm aus, und drücken Sie dann ●.

DE
17

- 5 Stellen Sie [Sommerzeit], [Datum/Zeit] und [Datumsformat] ein, und drücken Sie dann ●.
- Wenn Sie [Datum/Zeit] einstellen, ist Mitternacht 12:00 AM, und Mittag ist 12:00 PM.
- 6 Prüfen Sie, ob [Eingabe] ausgewählt ist, und drücken Sie dann ●.
-

Aufnahmen von Standbildern/Filmen

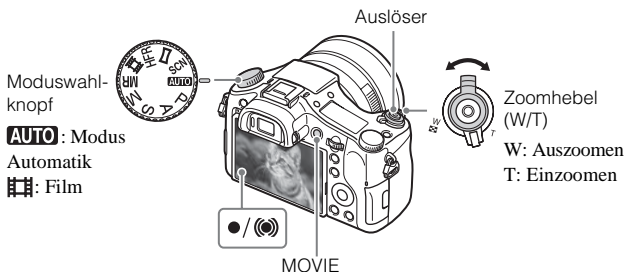

Standbildaufnahme

- 1 Drücken Sie den Auslöser halb nieder, um zu fokussieren.
- Wenn das Bild scharf ist, ertönt ein Piepton, und die Anzeige ● oder (🔊) leuchtet auf.
- 2 Drücken Sie den Auslöser ganz nieder, um zu fotografieren.
-

Filmaufnahme

- 1 Drücken Sie die Taste MOVIE (Film), um die Aufnahme zu starten.
- Benutzen Sie den W/T-Hebel (Zoom), um den Zoomfaktor zu ändern.
- 2 Drücken Sie die Taste MOVIE erneut, um die Aufnahme zu stoppen.
-

Hinweise

- Ziehen Sie den Blitz nicht von Hand hoch. Dies kann eine Funktionsstörung verursachen.
- Wenn Sie während einer Filmaufnahme die Zoomfunktion benutzen, wird das Betriebsgeräusch der Kamera aufgenommen. Das Betriebsgeräusch der Kamera wird besonders dann hörbar aufgenommen, wenn [Zoom-Geschwindig.] auf [Schnell], und [Zoomfunkt. am Ring] auf [Schnell] eingestellt wird. Das Betriebsgeräusch der Taste MOVIE wird möglicherweise ebenfalls am Ende der Filmaufnahme aufgenommen.
- Kontinuierliche Filmaufnahme ist jeweils für eine Maximaldauer von ungefähr 29 Minuten mit den Standardeinstellungen der Kamera bei einer Umgebungstemperatur von etwa 25°C möglich. Wenn die Filmaufnahme beendet ist, können Sie die Aufnahme durch erneutes Drücken der Taste MOVIE fortsetzen. Je nach der Umgebungstemperatur wird die Aufnahme u. U. gestoppt, um die Kamera zu schützen.

DE

Betrachten von Bildern

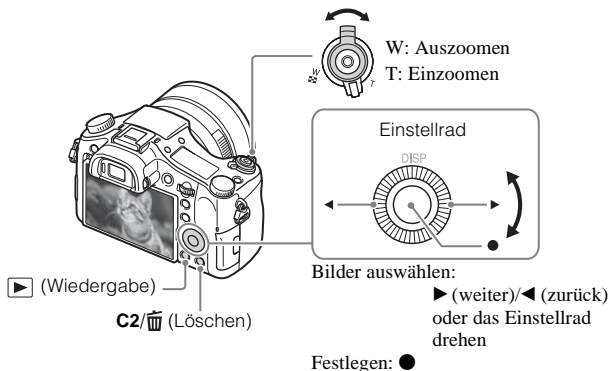

1 Drücken Sie die Taste ▶ (Wiedergabe).

■ Auswählen des nächsten/vorherigen Bilds

Wählen Sie ein Bild aus, indem Sie ▶ (weiter)/◀ (zurück) am Einstellrad drücken oder das Einstellrad drehen. Drücken Sie ● in der Mitte des Einstellrads, um Filme wiederzugeben.

DE
19

■ Löschen eines Bilds

- ① Drücken Sie die Taste **C2/🗑️** (Löschen).
- ② Wählen Sie [Löschen] mit **▲** am Einstellrad aus, und drücken Sie dann **●**.

■ Rückkehr zur Bildaufnahme

Drücken Sie den Auslöser halb nieder.

Einführung zusätzlicher Funktionen

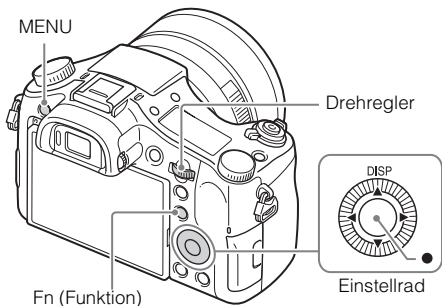

■ Einstellrad

DISP (Inhalt anzeigen): Gestattet eine Änderung der Monitoranzeige.

● (Standard): [AF-Verriegelung] wird dieser Taste in der Standardeinstellung zugewiesen.

■ Taste Fn (Funktion)

Gestattet Ihnen, 12 Funktionen zu registrieren, die Sie während der Aufnahme abrufen können.







- ① Drücken Sie die Taste Fn (Funktion).
- ② Wählen Sie die gewünschte Funktion aus, indem Sie **▲/▼/◀/▶** am Einstellrad drücken.
- ③ Wählen Sie den Einstellwert durch Drehen des Einstellrads aus.



■ Drehregler







DE Durch einfaches Drehen des Drehreglers können Sie die geeignete Einstellung
20 für jeden Aufnahmemodus sofort ändern.

■ Menüposten

📷 (Kamera- einstlg.)



 Bildgröße	Damit wählen Sie die Größe der Standbilder aus.
 Seitenverhält.	Damit wählen Sie das Bildseitenverhältnis für Standbilder aus.
 Qualität	Damit stellen Sie die Bildqualität für Standbilder ein.
Bildgröße(Dual Rec)	Damit legen Sie die Größe von Standbildern fest, die während einer Filmaufnahme aufgenommen werden.
Qualität(Dual Rec)	Damit legen Sie die Bildqualität von Standbildern fest, die während einer Filmaufnahme aufgenommen werden.
 Dateiformat	Damit wählen Sie das Filmdateiformat aus.
 Aufnahmeeinstlg	Damit wählen Sie die Größe des aufgezeichneten Filmbilds.
Dual-Video-AUFN	Damit wird festgelegt, ob ein XAVC S-Film und ein MP4-Film, bzw. ein AVCHD-Film und ein MP4-Film gleichzeitig aufgezeichnet werden.
 HFR Einstlg.	Damit werden die Aufnahme-Einstellungen mit hoher Bildfrequenz festgelegt.
Panorama: Größe	Damit wählen Sie die Größe von Panoramabildern aus.
Panorama: Ausricht.	Damit legen Sie die Aufnahme-richtung für Panoramabilder fest.
Bildfolgemodus	Damit legen Sie den Bildfolgemodus, z. B. für Serienaufnahme, fest.
Belicht.reiheEinstlg.	Damit können Sie Selbstauslöseraufnahme im Belichtungsreihenmodus, die Aufnahmereihenfolge für Belichtungsreihe und Weißabgleichreihe festlegen.
Blitzmodus	Ermöglicht Blitzeinstellungen.
Blitzkompens.	Damit stellen Sie die Blitzstärke ein.
Rot-Augen-Reduz	Damit reduzieren Sie den Rote-Augen-Effekt bei Blitzaufnahmen.
Fokusfeld	Damit wählen Sie den Fokussierbereich.



 AF-Hilfslicht	Damit aktivieren Sie das AF-Hilfslicht, das dunkle Szenen erhellt, um die Fokussierung zu erleichtern.
Belichtungskorr.	Korrigiert die Helligkeit des gesamten Bildes.
ISO	Damit stellen Sie die Lichtempfindlichkeit ein.
ISO AUTO Min. VS	Damit wird die längste Verschlusszeit festgelegt, bei der sich die ISO-Empfindlichkeit im Modus [ISO AUTO] zu ändern beginnt.
ND-Filter	Damit aktivieren Sie die Funktion zur Verringerung der Lichtmenge. Sie können eine längere Verschlusszeit einstellen, den Blendenwert verringern usw.
Messmodus	Damit wählen Sie die für die Helligkeitsmessung verwendete Methode aus.
Weißabgleich	Damit stellen Sie die Farbtöne eines Bilds ein.
DRO/Auto HDR	Helligkeit und Kontrast werden automatisch kompensiert.
Kreativmodus	Damit wählen Sie die gewünschte Bildverarbeitung. Sie können auch Kontrast, Farbsättigung und Konturenschärfe einstellen.
Bildeffekt	Damit wählen Sie den gewünschten Effektfilter, um einen imposanteren und kunstvolleren Ausdruck zu erhalten.
Fotoprofil	Damit können Sie Einstellungen, wie z. B. Farbe und Farbton, bei Filmaufnahme ändern.
Fokusvergröß	Damit vergrößern Sie das Bild vor der Aufnahme, so dass Sie den Fokus überprüfen können.
 Langzeit-RM	Damit legen Sie die Rauschminderung für Aufnahmen mit einer Verschlusszeit von 1/3 Sekunde oder länger fest.
 Hohe ISO-RM	Damit legen Sie die Rauschunterdrückungsverarbeitung für Hochempfindlichkeitsaufnahme fest.
Mittel-AF-Verriegel.	Damit aktivieren Sie die Funktion der Motivverfolgung und Fokusnachführung, wenn Sie die mittlere Taste auf dem Aufnahmebildschirm drücken.

Lächel-/Ges.-Erk.	Damit wählen Sie, ob Gesichter automatisch erkannt und verschiedene Einstellungen automatisch durchgeführt werden. Damit bestimmen Sie, ob die Kamera automatisch den Verschluss auslöst, wenn sie ein Lächeln erkennt.
Autom. Dual Rec	Damit wird der Verschluss auf automatische Auslösung eingestellt, wenn eine beeindruckende Komposition mit einer Person während der Filmaufnahme erkannt wird.
 Soft Skin-Effekt	Damit stellen Sie den Soft Skin-Effekt und die Effektstufe ein.
 Auto. Objektrahm.	Diese Funktion analysiert die Szene beim Erfassen von Gesichtern, Nahaufnahmen oder Motiven, die mit AF-Verriegelung verfolgt werden, und beschneidet und speichert automatisch eine weitere Kopie des Bilds mit einer eindrucksvolleren Komposition.
Modus Automatik	Zum Aufnehmen steht entweder Intelligente Automatik oder Überlegene Automatik zur Auswahl.
Szenenwahl	Damit wählen Sie vorprogrammierte Einstellungen zur Anpassung an verschiedene Szenenbedingungen aus.
Hohe Bildfrequenz	Damit wählen Sie den für Ihr Motiv oder den gewünschten Effekt geeigneten Belichtungsmodus während der Aufnahme mit hoher Bildfrequenz aus.
Film	Damit wählen Sie den für Ihr Motiv oder den gewünschten Effekt geeigneten Belichtungsmodus.
 SteadyShot	Damit aktivieren Sie SteadyShot zum Aufnehmen von Standbildern. Diese Funktion reduziert Verwacklungsunschärfe beim Aufnehmen mit handgehaltener Kamera.
 SteadyShot	Damit aktivieren Sie SteadyShot für Filmaufnahmen.
 Farbraum	Damit ändern Sie den Bereich der reproduzierbaren Farben.
 Auto. Lang.belich.	Damit aktivieren Sie die Funktion, welche die Verschlusszeit im Filmmodus automatisch der Umgebungshelligkeit anpasst.

Audioaufnahme	Damit bestimmen Sie, ob Ton während einer Filmaufnahme aufgezeichnet wird.
Tonaufnahmepegel	Diese Funktion passt den Tonaufnahmepegel während der Filmaufnahme an.
Tonausgabe-Timing	Diese Funktion legt den Zeitpunkt der Tonausgabe während der Filmaufnahme fest.
Windgeräuschreduz.	Reduziert das Windgeräusch während der Filmaufnahme.
Speicherabruf	Damit können Sie eine im Voraus registrierte Einstellung wählen, wenn der Moduswahlknopf auf MR (Speicherabruf) eingestellt wird. Der optische Zoomfaktor usw. kann registriert werden.
Speicher	Dient zum Registrieren der gewünschten Modi oder Kamera-Einstellungen.

(Benutzer- einstlg.)

Zebra	Diese Funktion zeigt Streifen für die Helligkeitseinstellung an.
 MF-Unterstützung	Zeigt ein vergrößertes Bild für manuelle Fokussierung an.
Fokusvergröß.zeit	Damit bestimmen Sie die Zeitdauer, während der das Bild in vergrößerter Form angezeigt wird.
Gitterlinie	Damit aktivieren Sie eine Gitternetzanzeige, um Ausrichtung auf einen strukturellen Umriss zu ermöglichen.
 Markierungsanz.	Damit wird festgelegt, ob bei Filmaufnahmen die Markierung auf dem Monitor angezeigt wird oder nicht.
 Markier.einstlg.	Damit wird die bei Filmaufnahmen auf dem Monitor angezeigte Markierung festgelegt.
Tonpegelanzeige	Damit bestimmen Sie, ob der Audiopegel auf dem Monitor angezeigt wird oder nicht.
Bildkontrolle	Damit aktivieren Sie die Bildkontrolle zur Anzeige des aufgenommenen Bilds nach der Aufnahme.

Taste DISP	Damit legen Sie die Art der auf dem Monitor oder Sucher anzuzeigenden Informationen fest, indem Sie DISP am Einstellrad drücken.
Kantenanheb.stufe	Hebt bei manueller Fokussierung den Umriss von scharfgestellten Bereichen mit einer bestimmten Farbe hervor.
Kantenanheb.farbe	Damit legen Sie die für die Kantenanhebung verwendete Farbe fest.
Belich.einst.-Anleit.	Damit aktivieren Sie die Anleitung, die angezeigt wird, wenn Sie Belichtungseinstellungen auf dem Aufnahmebildschirm ändern.
Anzeige Live-View	Damit bestimmen Sie, ob Einstellungen, wie z. B. die Belichtungskorrektur, auf der Monitoranzeige reflektiert werden oder nicht.
 Vor-AF	Damit bestimmen Sie, ob Autofokus durchgeführt wird oder nicht, bevor der Auslöser halb gedrückt wird.
Zoom-Geschwindig.	Damit legen Sie die Zoomgeschwindigkeit beim Betätigen des Zoomhebels fest.
Zoom-Einstellung	Damit bestimmen Sie, ob Klarbild-Zoom und Digitalzoom beim Zoomen verwendet werden oder nicht.
FINDER/MONITOR	Damit legen Sie die Methode zum Umschalten zwischen Sucher und Monitor fest.
Auslösen ohne Karte	Damit legen Sie fest, ob der Verschluss ausgelöst wird, wenn keine Speicherkarte eingesetzt ist.
 AEL mit Auslöser	Damit bestimmen Sie, ob AEL beim halben Drücken des Auslösers durchgeführt wird oder nicht. Diese Funktion ist praktisch, wenn Sie Fokus und Belichtung getrennt einstellen wollen.
 Verschlussstyp	Damit legen Sie fest, ob bei der Aufnahme von Standbildern ein mechanischer oder ein elektronischer Verschluss verwendet wird.
Bel.korr einst.	Damit legen Sie fest, ob der Belichtungskorrekturwert für die Blitzkorrektur übernommen wird.

EV-Korr. zurücksetz.	Damit legen Sie fest, ob der ohne Belichtungs-knopf eingestellte Belichtungswert beibehalten oder auf 0 zurückgesetzt wird, wenn die Kamera ausgeschaltet wird.
Gesichtsregistr.	Damit registrieren oder wechseln Sie die Person, die bei der Fokussierung Priorität erhalten soll.
 Datum schreiben	Damit können Sie festlegen, ob das Aufnahmedatum auf dem Standbild aufgezeichnet wird oder nicht.
Funkt.menü-Einstlg.	Damit können Sie die Funktionen anpassen, die beim Drücken der Taste Fn (Funktion) angezeigt werden.
Key-Benutzereinstlg.	Weist der Taste und dem Drehrad die gewünschte Funktion zu.
Zoomfunkt. am Ring	Damit legen Sie die Zoomfunktion des Einstellrings fest. Wenn Sie [Schnell] wählen, verschiebt sich die Zoomposition im Einklang mit dem Drehwinkel des Einstellrings. Wenn Sie [Stufe] wählen, können Sie eine Zoomposition zu einer festen Stufe der Brennweite verschieben.
MOVIE-Taste	Damit wird festgelegt, ob die Taste MOVIE immer aktiviert wird.
Regler-/Radsperre	Damit wird festgelegt, ob der Drehregler und das Einstellrad beim Aufnehmen vorübergehend mit der Taste Fn deaktiviert werden. Sie können den Drehregler und das Einstellrad deaktivieren/aktivieren, indem Sie die Taste Fn gedrückt halten.

(Drahtlos)

An Smartph. send.	Damit übertragen Sie Bilder zur Anzeige auf einem Smartphone.
An Comp. senden	Damit können Sie Bilder sichern, indem Sie diese zu einem Computer übertragen, der mit einem Netzwerk verbunden ist.
Auf TV wiedergeben	Sie können Bilder auf einem netzwerktauglichen Fernsehgerät betrachten.

One-Touch(NFC)	Damit weisen Sie eine Applikation der One-Touch-Funktion (NFC) zu. Sie können die Applikation zum Aufnehmen aufrufen, indem Sie ein NFC-taugliches Smartphone an die Kamera halten.
Flugzeug-Modus	Damit können Sie die drahtlose Kommunikation dieses Gerätes deaktivieren.
WPS-Tastendruck	Durch Drücken der WPS-Taste können Sie den Zugangspunkt bequem in der Kamera registrieren.
Zugriffspkt.-Einstlg.	Sie können Ihren Zugangspunkt manuell registrieren.
Gerätename bearb.	Sie können den Gerätenamen unter Wi-Fi Direct usw. ändern.
MAC-Adresse anz.	Zeigt die MAC-Adresse der Kamera an.
SSID/PW zurücks.	Setzt SSID und Passwort einer Smartphone-Verbindung zurück.
Netz.w.einst. zurücks.	Alle Netzwerkeinstellungen werden zurückgesetzt.

DE

(Applikation)

Applikationsliste	Zeigt die Applikationsliste an. Sie können die zu verwendende Applikation auswählen.
Einführung	Zeigt Anweisungen zur Verwendung der Applikation an.

(Wiedergabe)



Löschen	Damit löschen Sie ein Bild.
Ansichtsmodus	Damit bestimmen Sie die Art, wie Bilder für Wiedergabe gruppiert werden.
Bildindex	Damit können Sie mehrere Bilder gleichzeitig anzeigen.
Anzeige-Drehung	Damit legen Sie die Wiedergaberichtung des aufgenommenen Bilds fest.
Diaschau	Damit zeigen Sie eine Diaschau an.
Drehen	Dient zum Drehen des Bilds.
 Vergrößern	Damit können Sie Wiedergabebilder vergrößern.
Schützen	Damit schützen Sie die Bilder.

DE
27

Bew.interv.-Einstlg	Damit können Sie das Intervall zum Anzeigen der Verfolgung von Motiven in [Beweg.aufn.-Video] einstellen, wo die Verfolgung der Bewegung des Motivs während der Filmwiedergabe gezeigt wird.
Ausdrucken	Damit markieren Sie ein Standbild mit einem Druckauftragssymbol.

(Einstellung)

Monitor-Helligkeit	Damit stellen Sie die Monitorhelligkeit ein.
Sucherhelligkeit	Legt die Helligkeit des elektronischen Suchers fest.
Sucher-Farbttemp.	Damit stellen Sie die Farbtemperatur des Suchers ein.
LautstärkeEinst.	Damit stellen Sie die Lautstärke für Filmwiedergabe ein.
Signaltöne	Damit bestimmen Sie das Betriebsgeräusch der Kamera.
Upload-Einstell.	Damit aktivieren Sie die Upload-Funktion der Kamera, wenn Sie eine Eye-Fi-Karte benutzen.
Kachelmenü	Damit bestimmen Sie, ob das Kachelmenü bei jedem Drücken der Taste MENU angezeigt wird oder nicht.
Modusregler-Hilfe	Damit schalten Sie den Moduswahlknopfführer (Erläuterung des jeweiligen Aufnahmemodus) ein oder aus.
Löschbestätigng	Damit bestimmen Sie, ob Löschen oder Abbrechen auf dem Löschungs-Bestätigungsbildschirm vorgewählt wird.
Anzeigequalität	Damit legen Sie die Anzeigequalität fest.
Energiesp.-Startzeit	Damit können Sie die Zeitintervalle bis zur automatischen Aktivierung des Stromsparmodus einstellen.
NTSC/PAL-Auswahl	Durch Ändern des TV-Formats des Gerätes ist Aufnahme in einem anderen Filmformat möglich.
Demo-Modus	Damit schalten Sie die Demonstrationswiedergabe eines Films ein oder aus.
TC/UB-Einstlg.	Damit legen Sie den Timecode (TC) und das User Bit (UB) fest.

HDMI-Einstellungen	Legt die HDMI-Einstellungen fest.
 4K-Ausg.Auswahl	Damit wird festgelegt, wie 4K-Filme über HDMI aufzunehmen und auszugeben sind, wenn die Kamera an einen externen Recorder/Player angeschlossen wird, der 4K unterstützt.
USB-Verbindung	Damit bestimmen Sie die USB-Verbindungsmethode.
USB-LUN-Einstlg.	Erweitert die Kompatibilität durch Einschränken der Funktionen der USB-Verbindung. Setzen Sie diese Funktion unter normalen Bedingungen auf [Multi]. Die Einstellung [Einzeln] sollte nur dann verwendet werden, wenn die Verbindung zwischen der Kamera und einem Computer oder einer AV-Komponente nicht hergestellt werden kann.
USB-Stromzufuhr	Damit legen Sie fest, ob die Stromversorgung über die USB-Verbindung erfolgt, wenn die Kamera über ein Micro-USB-Kabel mit einem Computer oder einem USB-Gerät verbunden ist.
 Sprache	Damit wählen Sie die Sprache aus.
Datum/Uhrzeit	Damit stellen Sie Datum und Uhrzeit sowie die Sommerzeit ein.
Gebietseinstellung	Damit stellen Sie den Einsatzort ein.
Urheberrechtsinfos	Damit legen Sie Copyright-Informationen für Standbilder fest.
Formatieren	Damit wird die Speicherkarte formatiert.
Dateinummer	Damit legen Sie die Methode für die Zuweisung von Dateinummern zu Standbildern und Filmen fest.
REC-Ordner wählen	Damit ändern Sie den ausgewählten Ordner zum Speichern von Standbildern und Filmen (MP4).
Neuer Ordner	Damit erstellen Sie einen neuen Ordner zum Speichern von Standbildern und Filmen (MP4).
Ordnername	Damit legen Sie das Ordnerformat für Standbilder fest.
Bild-DB wiederherst.	Damit können Sie die Bilddatenbankdatei wiederherstellen und Aufnahme und Wiedergabe aktivieren.

Medien-Info anzeigen.	Damit zeigen Sie die verbleibende Aufnahmezeit von Filmen und die noch speicherbare Anzahl von Standbildern auf der Speicherkarte an.
Version	Zeigt die Software-Version der Kamera an.
Einstlg zurücksetzen	Damit setzen Sie die Einstellungen auf ihre Vorgaben zurück.

Verwendung der Software

Wenn Sie die folgende Software in Ihrem Computer installieren, wird Ihr Kamera-Erlebnis noch angenehmer.

- PlayMemories Home™: Importiert Bilder zu Ihrem Computer und ermöglicht ihre Benutzung auf verschiedene Weisen (Seite 32).
- Image Data Converter: Zeigt RAW-Bilder an und verarbeitet sie.
- Remote Camera Control: Steuert eine an Ihren Computer angeschlossene Kamera über ein USB-Kabel.

DE

Sie können diese Software von den folgenden URLs herunterladen und in Ihrem Computer installieren.

- 1 Rufen Sie mit dem Internet-Browser Ihres Computers einen der folgenden URLs auf, und folgen Sie dann den Anweisungen auf dem Bildschirm, um die gewünschte Software herunterzuladen.

Windows:

<http://www.sony.co.jp/imsoft/Win/>

Mac:

<http://www.sony.co.jp/imsoft/Mac/>

- Dazu wird eine Internet-Verbindung benötigt.
- Einzelheiten zur Bedienung finden Sie auf der Support-Seite oder der Hilfe-Seite der Software.

Hinweise

- Wenn Sie Remote Camera Control benutzen, wählen Sie die Taste MENU →  (Einstellung) → [USB-Verbindung] → [PC-Fernbedienung], und schließen Sie dann die Kamera an Ihren Computer an.

So importieren Sie Bilder zu Ihrem Computer und benutzen sie (PlayMemories Home)

Die Software PlayMemories Home ermöglicht es Ihnen, Standbilder und Filme zu Ihrem Computer zu importieren und zu benutzen. Sie benötigen PlayMemories Home, um XAVC S-Filme und AVCHD-Filme zu Ihrem Computer zu importieren.

<http://www.sony.net/pm/>



Importieren von Bildern
von Ihrer Kamera



Wiedergeben von
importierten Bildern



Für Windows sind die folgenden Funktionen
ebenfalls verfügbar:



Betrachten
von Bildern
auf einem
Kalender



Erstellen
von
Filmdiscs



Hochladen von
Bildern zu
Netzwerkdiensten

Austauschen von
Bildern auf
PlayMemories Online™



Hinweise

- Zur Benutzung von PlayMemories Online oder anderer Netzwerkdienste wird eine Internet-Verbindung benötigt. PlayMemories Online oder andere Netzwerkdienste sind in manchen Ländern oder Regionen eventuell nicht verfügbar.
- Falls die Software PMB (Picture Motion Browser), die mit älteren Modellen vor 2011 geliefert wurde, bereits auf Ihrem Computer installiert ist, wird sie bei der Installation von PlayMemories Home überschrieben. Verwenden Sie PlayMemories Home, die Nachfolger-Software von PMB.
- Neue Funktionen werden u. U. in PlayMemories Home installiert. Wir empfehlen, die Kamera auch dann an Ihren Computer anzuschließen, wenn PlayMemories Home bereits auf Ihrem Computer installiert ist.
- Trennen Sie das Micro-USB-Kabel (mitgeliefert) nicht von der Kamera, während der Bedienungsbildschirm oder der Zugriffsbildschirm angezeigt wird. Anderenfalls können die Daten beschädigt werden.

- Um die Kamera vom Computer zu trennen, klicken Sie auf  in der Taskleiste, und dann auf [DSC-RX10M2 auswerfen].

Hinzufügen von Funktionen zur Kamera

Sie können die gewünschten Funktionen zu Ihrer Kamera hinzufügen, indem Sie über das Internet eine Verbindung mit der Applikations-Download-Website  (PlayMemories Camera Apps™) herstellen.

<http://www.sony.net/pmca/>

- Nachdem Sie eine Applikation installiert haben, können Sie die Applikation aufrufen, indem Sie ein NFC-taugliches Android-Smartphone unter Verwendung der Funktion [One-Touch(NFC)] an das N-Zeichen der Kamera halten.

DE

Standbildzahlen und Filmaufnahmezeiten



Die Anzahl der Standbilder und die Aufnahmezeit hängen von den Aufnahmebedingungen und der Speicherkarte ab.

■ Standbilder

 **Bildgröße]: L: 20M**

Bei Einstellung von  Seitenverhält.] auf [3:2]*

 Kapazität	8 GB	64 GB
Standard	1150 Bilder	9600 Bilder
Fein	690 Bilder	5500 Bilder
Extrafein	510 Bilder	4150 Bilder
RAW & JPEG	235 Bilder	1900 Bilder
RAW	355 Bilder	2850 Bilder

* Wenn Sie  Seitenverhält.] auf eine andere Option als [3:2] einstellen, können Sie mehr Bilder als oben angegeben aufnehmen. (Außer bei Einstellung von  Qualität] auf [RAW].)

■ Filme

Die nachstehende Tabelle zeigt die ungefähren Gesamtaufnahmezeiten bei Verwendung einer mit dieser Kamera formatierten Speicherkarte. Die Aufnahmezeit für XAVC S- und AVCHD-Filme entspricht der Aufnahmezeit bei Einstellung von [Dual-Video-AUFN] auf [Aus].

(h (Stunden), m (Minuten))

Aufnahmeeinstlg	Kapazität	
	8 GB	64 GB
30p 100M/25p 100M	—	1 h 15 m
30p 60M/25p 60M	—	2 h 5 m
24p 100M*	—	1 h 15 m
24p 60M*	—	2 h 5 m
60p 50M/50p 50M	—	2 h 35 m
30p 50M/25p 50M	—	2 h 35 m
24p 50M*	—	2 h 35 m
120p 100M/100p 100M	—	1 h 15 m
120p 60M/100p 60M	—	2 h 5 m
60i 24M(FX)/50i 24M(FX)	40 m	6 h
60i 17M(FH)/50i 17M(FH)	55 m	8 h 15 m
60p 28M(PS)/50p 28M(PS)	35 m	5 h 5 m
24p 24M(FX)/25p 24M(FX)	40 m	6 h
24p 17M(FH)/25p 17M(FH)	55 m	8 h 15 m
1920×1080 60p 28M/ 1920×1080 50p 28M	35 m	5 h 20 m
1920×1080 30p 16M/ 1920×1080 25p 16M	1 h	8 h 25 m
1280×720 30p 6M/ 1280×720 25p 6M	2 h 35 m	22 h

* nur bei Einstellung von [NTSC/PAL-Auswahl] auf [NTSC]

- Kontinuierliche Filmaufnahme ist jeweils für eine Maximaldauer von ungefähr 29 Minuten mit den Standardeinstellungen der Kamera bei einer Umgebungstemperatur von etwa 25°C möglich. Die maximale ununterbrochene Aufnahmezeit eines Films im Format MP4 (28M) beträgt etwa 20 Minuten (begrenzt durch die 4 GB-Dateigrößeneinschränkung).
- Die verfügbare Filmaufnahmezeit ist unterschiedlich, weil die Kamera mit VBR (Variable Bit Rate) aufnimmt. Bei diesem Verfahren wird die Bildqualität abhängig von der Aufnahmeszene automatisch justiert. Wenn Sie schnell bewegte Motive aufnehmen, ist das Bild klarer, aber die verfügbare Aufnahmezeit wird kürzer, weil für die Aufnahme mehr Speicherplatz erforderlich ist. Die Aufnahmezeit hängt ebenfalls von den Aufnahmebedingungen, dem Motiv oder der Einstellung von Bildqualität/Bildgröße ab.

Hinweise zur Verwendung der Kamera

In diese Kamera eingebaute Funktionen

- Diese Kamera ist mit Filmen des Formats 1080 60p oder 50p kompatibel. Im Gegensatz zu den bislang üblichen Standard-Aufnahmemodi, bei denen nach einem Zeilensprungverfahren aufgenommen wird, nimmt diese Kamera nach einem Progressivverfahren auf. Dadurch wird die Auflösung erhöht und ein geschmeidigeres, realistischeres Bild geliefert. Im Format 1080 60p/1080 50p aufgezeichnete Filme können nur auf Geräten abgespielt werden, die das Format 1080 60p/1080 50p unterstützen.
- Diese Kamera ist mit Aufnahme in den Formaten 4K 30p/4K 25p/4K 24p kompatibel. Filme können mit höherer Auflösung als im HD-Format aufgenommen werden.
- Setzen Sie [Flugzeug-Modus] an Bord eines Flugzeugs auf [Ein].

Info zu Benutzung und Pflege

Vermeiden Sie grobe Behandlung, Zerlegen, Abändern, Erschütterungen oder Stöße, z. B. durch Hammerschlag, Fallenlassen oder Drauftreten auf das Produkt. Behandeln Sie das Objektiv mit besonderer Sorgfalt.

Hinweise zu Aufnahme/Wiedergabe

- Vor der eigentlichen Aufnahme sollten Sie eine Probeaufnahme machen, um sich zu vergewissern, dass die Kamera einwandfrei funktioniert.
- Diese Kamera ist von der Konstruktion her staub- und feuchtigkeitsbeständig, aber nicht wasserfest oder spritzwassergeschützt.
- Vermeiden Sie es, die Kamera längere Zeit Sonnenlicht auszusetzen oder in die Sonne zu fotografieren. Anderenfalls kann der interne Mechanismus beschädigt werden.
- Falls Feuchtigkeitskondensation auftritt, beseitigen Sie diese vor Benutzung der Kamera.
- Unterlassen Sie Schütteln oder Anstoßen der Kamera. Es kann zu einer Funktionsstörung kommen, so dass Sie nicht in der Lage sind, Bilder aufzunehmen. Darüber hinaus kann das Speichermedium unbrauchbar werden, oder Bilddaten können beschädigt werden.

Benutzen bzw. lagern Sie die Kamera nicht an folgenden Orten

- An sehr heißen, kalten oder feuchten Orten
An sehr heißen Orten, wie z. B. in einem in der Sonne geparkten Auto, kann sich das Kameragehäuse verformen, was zu einer Funktionsstörung führen kann.
- Aufbewahrung unter direktem Sonnenlicht oder in der Nähe eines Heizkörpers
Das Kameragehäuse kann sich verfärben oder verformen, was eine Funktionsstörung verursachen kann.
- An Orten, die starken Vibrationen ausgesetzt sind

- In der Nähe eines Ortes, der starke Funkwellen erzeugt, Strahlung abgibt oder stark magnetisch ist. Anderenfalls kann die Kamera Bilder eventuell nicht richtig aufnehmen oder wiedergeben.
- An sandigen oder staubigen Orten
Achten Sie darauf, dass kein Sand oder Staub in die Kamera gelangt. Es könnte sonst zu einer Funktionsstörung der Kamera kommen, die in manchen Fällen nicht reparierbar ist.

ZEISS-Objektiv

Diese Kamera ist mit einem hochwertigen ZEISS-Objektiv ausgestattet, das scharfe Bilder mit ausgezeichnetem Kontrast reproduziert. Das Objektiv dieser Kamera wurde unter einem von ZEISS geprüften Qualitätssicherungssystem in Übereinstimmung mit den von ZEISS Deutschland aufgestellten Qualitätsnormen hergestellt.

Hinweise zu Monitor, elektronischem Sucher und Objektiv

- Da Monitor und elektronischer Sucher unter Einsatz von extrem genauer Präzisionstechnologie hergestellt werden, sind über 99,99 % der Pixel für effektiven Betrieb funktionsfähig. Es können jedoch einige winzige schwarze und/oder helle Punkte (weiße, rote, blaue oder grüne) auf dem Monitor und dem elektronischen Sucher erscheinen. Diese Punkte sind ein normales Resultat des Herstellungsprozesses und haben keinen Einfluss auf die Aufnahme.
- Halten Sie die Kamera nicht am Monitor.
- Achten Sie darauf, dass Ihre Finger oder andere Objekte während des Betriebs nicht vom Objektiv eingeklemmt werden.

Hinweise zum Aufnehmen mit dem Sucher

Diese Kamera ist mit einem Organischen Elektrolumineszenzsucher mit hoher Auflösung und hohem Kontrast ausgestattet. Die besonderen Merkmale dieses Suchers sind ein breiter Betrachtungswinkel und ein großer Augenabstand. Bei der Konstruktion der Kamera wurde großer Wert auf einen leicht ablesbaren Sucher durch entsprechendes Abstimmen verschiedener Elemente gelegt.

- Das Bild kann in der Nähe der Ecken des Suchers geringfügig verzerrt sein. Dies ist keine Funktionsstörung. Wenn Sie jedes Detail der gesamten Komposition überprüfen wollen, können Sie auch den Monitor benutzen.
- Wenn Sie die Kamera schwenken, während Sie in den Sucher blicken oder Ihre Augen umherbewegen, kann das Sucherbild verzerrt sein, oder die Farbe des Bilds kann sich ändern. Dies ist ein Merkmal des Objektivs oder des Anzeigegerätes und stellt keine Funktionsstörung dar. Zum Fotografieren empfehlen wir, auf den Mittenbereich des Suchers zu blicken.

Hinweise zum Blitz

- Tragen Sie die Kamera nicht an der Blitzeinheit, und setzen Sie diese auch keiner übermäßigen Kraft aus.
- Falls Wasser, Staub oder Sand in die offene Blitzeinheit gelangen, kann eine Funktionsstörung verursacht werden.
- Achten Sie darauf, dass Sie Ihren Finger nicht einklemmen, wenn Sie den Blitz hineindrücken.

Sony-Zubehör

Verwenden Sie nur Original-Zubehör der Marke Sony, weil anderenfalls eine Funktionsstörung verursacht werden kann. Zubehör der Marke Sony ist in manchen Ländern oder Regionen eventuell nicht erhältlich.

Info zur Kamertemperatur

Ihre Kamera und der Akku können bei Dauereinsatz heiß werden, was aber kein Anzeichen für eine Funktionsstörung ist.

Info zum Überhitzungsschutz

Je nach der Temperatur der Kamera und des Akkus kann es vorkommen, dass keine Filme aufgenommen werden können, oder dass sich die Kamera zum eigenen Schutz automatisch ausschaltet.

Eine Meldung erscheint auf dem Monitor, bevor sich die Kamera ausschaltet oder die Filmaufnahme gesperrt wird. Lassen Sie die Kamera in diesem Fall ausgeschaltet, und warten Sie, bis sich die Temperatur von Kamera und Akku normalisiert hat. Falls Sie die Kamera einschalten, ohne Kamera und Akku ausreichend abkühlen zu lassen, schaltet sich die Kamera u. U. erneut aus, oder Filmaufnahmen sind eventuell nicht möglich.

Info zum Laden des Akkus

- Wenn Sie einen Akku laden, der lange Zeit nicht benutzt worden ist, wird er u. U. nicht auf die korrekte Kapazität aufgeladen. Dies ist auf die Eigenschaften des Akkus zurückzuführen. Laden Sie den Akku erneut.
- Batterien, die länger als ein Jahr nicht benutzt wurden, sind möglicherweise verdorben.

Warnung zum Urheberrecht

- Fernsehprogramme, Filme, Videobänder und andere Materialien können urheberrechtlich geschützt sein. Unerlaubtes Aufnehmen solcher Materialien kann gegen die Bestimmungen des Urheberrechts verstoßen.
- Um illegale Benutzung von [Urheberrechtsinfos] zu verhüten, lassen Sie [Fotografen einstellen] und [Urheberrecht einst.] leer, wenn Sie die Kamera verleihen oder übertragen.
- Sony übernimmt keine Verantwortung für Störungen oder Schäden, die durch unbefugte Benutzung von [Urheberrechtsinfos] verursacht werden.

Keine Garantie bei beschädigtem Inhalt oder Aufnahmeausfällen

Sony bietet keine Garantie für Aufnahmeversagen oder Verlust bzw. Beschädigung des Aufnahmeinhalts oder der Audiodaten, die auf eine Funktionsstörung der Kamera oder des Speichermediums usw. zurückzuführen sind. Wir empfehlen, Sicherungskopien von wichtigen Daten anzufertigen.

Reinigen des Kameragehäuses

Reinigen Sie das Kameragehäuse mit einem weichen, leicht mit Wasser angefeuchteten Tuch, und wischen Sie anschließend das Gehäuse mit einem trockenen Tuch ab. Um Beschädigung der Oberfläche oder des Gehäuses zu verhüten:

- Setzen Sie die Kamera keinen Chemikalien, wie z. B. Verdüner, Benzin, Alkohol, Feuchttücher, Insektenschutzmittel, Sonnencreme oder Insektenbekämpfungsmittel, aus.

Pflegen des Monitors

- Die Beschichtung des Monitors kann durch anhaftende Handcreme oder Feuchtigkeitscreme aufgelöst werden. Falls eine solche Substanz auf den Monitor gelangt, wischen Sie sie unverzüglich ab.
- Durch starkes Wischen mit Papiertüchern oder anderem Material kann die Beschichtung beschädigt werden.
- Falls Fingerabdrücke oder Schmutz am Monitor haften, empfehlen wir, den Schmutz sanft zu entfernen, bevor Sie den Monitor mit einem weichen Tuch sauber wischen.

Hinweise zu Drahtlos-LAN

Wir übernehmen keinerlei Verantwortung für etwaige Schäden, die durch unbefugten Zugriff auf bzw. unbefugte Benutzung von in der Kamera gespeicherten Zieladressen bei Verlust oder Diebstahl entstehen.

Hinweise zur Sicherheit bei Verwendung von WLAN-Produkten

- Achten Sie stets darauf, dass Sie ein sicheres Drahtlos-LAN verwenden, um Hacking, Zugriff durch böswillige Dritte oder sonstige Sicherheitslücken zu vermeiden.
- Bei Verwendung eines Drahtlos-LAN ist es sehr wichtig, die richtigen Sicherheitseinstellungen vorzunehmen.
- Falls bei Verwendung eines Drahtlos-LAN ein Sicherheitsproblem entsteht, weil keine Sicherheitsmaßnahmen in Kraft sind oder unvermeidliche Umstände auftreten, übernimmt Sony keine Verantwortung für Verluste oder Schäden.

Hinweise zu Aufnahme mit hoher Bildfrequenz

Wiedergabegeschwindigkeit

Die Wiedergabegeschwindigkeit schwankt je nach den zugewiesenen Werten für [HFR]Bildfrequenz] und [HFR]Aufnahmeeinstlg] wie unten angegeben.

[HFR]Bildfrequenz	[HFR]Aufnahmeeinstlg		
	24p 50M*	30p 50M/ 25p 50M	60p 50M/ 50p 50M
240fps/250fps	10-mal langsamer	8-mal langsamer/ 10-mal langsamer	4-mal langsamer/ 5-mal langsamer
480fps/500fps	20-mal langsamer	16-mal langsamer/ 20-mal langsamer	8-mal langsamer/ 10-mal langsamer
960fps/1000fps	40-mal langsamer	32-mal langsamer/ 40-mal langsamer	16-mal langsamer/ 20-mal langsamer

* nur bei Einstellung von [NTSC/PAL-Auswahl] auf [NTSC].

[HFR]Prioritätseinstlg.] und Aufnahmedauer

[HFR]Prioritätseinstlg.	[HFR]Bildfrequenz	Vom Bildsensor ausgelesene effektive Pixelzahl	Aufnahmedauer
Qualitätspriorität	240fps/250fps	1824 × 1026	Ca. 2 Sekunden
	480fps/500fps	1676 × 566	
	960fps/1000fps	1136 × 384	
Aufn.zeit-Priorität	240fps/250fps	1676 × 566	Ca. 4 Sekunden
	480fps/500fps	1136 × 384	
	960fps/1000fps	800 × 270	

Hinweise

- Der Ton wird nicht aufgezeichnet.
- Der Film wird im XAVC S HD-Format aufgezeichnet.

DE

Technische Daten

Kamera

[System]

Bildwandler: 13,2 mm × 8,8 mm

(Typ 1,0) CMOS-Sensor

Effektive Pixelzahl der Kamera:

Ca. 20,2 Megapixel

Gesamtpixelzahl der Kamera:

Ca. 21,0 Megapixel

Objektiv: ZEISS Vario-Sonnar T*

8,3×-Zoomobjektiv

f = 8,8 mm – 73,3 mm (24 mm –

200 mm (35 mm-Film-

Entsprechung))

F2,8

Bei Filmaufnahme (HD 16:9):

26 mm – 212 mm^{*1}

Bei Filmaufnahme (4K 16:9):

28 mm – 233 mm^{*1}

^{*1} Bei Einstellung von

 SteadyShot] auf [Standard]

SteadyShot: Optisch

Dateiformat (Standbilder): JPEG

(DCF, Exif, MPF Baseline)-
konform, RAW (Sony ARW 2.3-
Format), DPOF-kompatibel

Dateiformat (Filme):

XAVC S-Format (mit XAVC S-
Format konform):

Video: MPEG-4 AVC/H.264

Audio: LPCM 2ch (48 kHz 16 Bit)

AVCHD-Format (Mit dem Format
AVCHD Ver. 2.0 kompatibel):

Video: MPEG-4 AVC/H.264

Audio: Dolby Digital 2ch,

ausgestattet mit Dolby Digital
Stereo Creator

• Hergestellt unter Lizenz von
Dolby Laboratories.

Filme (MP4-Format):

Video: MPEG-4 AVC/H.264

Audio: MPEG-4 AAC-LC 2ch

Speichermedium: Memory Stick PRO

Duo, Memory Stick Micro, SD-

Karten, microSD-Speicherkarten

Blitz: Blitzreichweite (Einstellung der
ISO-Empfindlichkeit (empfohlener
Belichtungsindex) auf Auto):

Ca. 1,0 m bis 10,2 m

[Eingänge/Ausgänge]

HDMI-Buchse: HDMI-Mikrobuchse
Multi/Micro-USB-Buchse*:

USB-Kommunikation

USB-Kommunikation: Hi-Speed USB
(USB 2.0)

Mikrofonbuchse:

∅ 3,5-mm-Stereo-Minibuchse

Kopfhörerbuchse:

∅ 3,5-mm-Stereo-Minibuchse

* Unterstützt Micro-USB-kompatible
Geräte.

[Sucher]

Typ: Elektronischer Sucher
(Organische Elektrolumineszenz)
Gesamtzahl der Bildpunkte:
2 359 296 Punkte
Sucherbildabdeckung: 100%
Vergrößerung: Ca. $0,70 \times$ (35-mm-
Format-Entsprechung) mit 50-mm-
Objektiv auf unendlich, -1 m^{-1}
Augenabstand: Ca. 23 mm vom
Okular, ca. 21,5 mm vom
Okularrahmen bei -1 m^{-1}
Dioptrien-Einstellung:
 $-4,0 \text{ m}^{-1}$ bis $+3,0 \text{ m}^{-1}$

[Monitor]

LCD-Monitor:
7,5 cm (Typ 3,0) TFT-Ansteuerung
Gesamtzahl der Bildpunkte:
1 228 800 Punkte

[Stromversorgung, Allgemeines]

Stromversorgung:
Akku NP-FW50, 7,2 V
Netzteil AC-UB10C/UB10D, 5 V
Leistungsaufnahme:
Ca. 2,3 W (bei Aufnahme mit dem
Monitor)
Ca. 2,6 W (bei Aufnahme mit dem
Sucher)
Betriebstemperatur: $0 \text{ }^\circ\text{C}$ bis $40 \text{ }^\circ\text{C}$
Lagertemperatur: $-20 \text{ }^\circ\text{C}$ bis $+60 \text{ }^\circ\text{C}$
Abmessungen (CIPA-konform) (ca.):
 $129,0 \text{ mm} \times 88,1 \text{ mm} \times 102,2 \text{ mm}$
(B/H/T)
Gewicht (CIPA-konform) (ca.):
813 g (inklusive Akku NP-FW50,
Memory Stick PRO Duo)
Mikrofon: Stereo
Lautsprecher: Mono
Exif Print: Kompatibel
PRINT Image Matching III:
Kompatibel

[Drahtloses LAN]

Unterstützter Standard:
IEEE 802.11 b/g/n
Frequenz: 2,4 GHz
Unterstützte Sicherheitsprotokolle:
WEP/WPA-PSK/WPA2-PSK
Konfigurationsmethode: Wi-Fi
Protected Setup™ (WPS) / manuell
Zugangsmethode: Infrastruktur-Modus
NFC: NFC Forum Type 3 Tag-
konform

Model No. WW136512

Netzteil AC-UB10C/UB10D



Spannungsversorgung: 100 V bis
240 V Wechselstrom,
50 Hz/60 Hz, 70 mA
Ausgangsspannung:
5 V Gleichstrom, 0,5 A

Wiederaufladbarer Akku NP-FW50

Batterietyp: Lithium-Ionen-Akku
Maximale Spannung:
8,4 V Gleichstrom
Nennspannung: 7,2 V Gleichstrom
Maximale Ladespannung:
8,4 V Gleichstrom
Maximaler Ladestrom: 1,02 A
Kapazität: 7,3 Wh (1 020 mAh)

Änderungen von Design und
technischen Daten vorbehalten.

Markenzeichen

- Memory Stick und  sind Markenzeichen oder eingetragene Markenzeichen der Sony Corporation.
- XAVC S und  sind eingetragene Markenzeichen der Sony Corporation.
- „AVCHD Progressive“ und das „AVCHD Progressive“-Logo sind Markenzeichen der Panasonic Corporation und Sony Corporation.
- Dolby und das Doppel-D-Symbol sind Markenzeichen von Dolby Laboratories.
- Die Begriffe HDMI und HDMI High-Definition Multimedia Interface sowie das HDMI-Logo sind Markenzeichen bzw. eingetragene Markenzeichen von HDMI Licensing LLC in den Vereinigten Staaten und anderen Ländern.
- Windows ist ein eingetragenes Markenzeichen der Microsoft Corporation in den Vereinigten Staaten und/oder anderen Ländern.
- Mac ist ein eingetragenes Markenzeichen von Apple Inc. in den Vereinigten Staaten und anderen Ländern.
- iOS ist ein eingetragenes Markenzeichen oder Markenzeichen von Cisco Systems, Inc.
- iPhone und iPad sind eingetragene Markenzeichen von Apple Inc. in den Vereinigten Staaten und anderen Ländern.
- Das SDXC-Logo ist ein Markenzeichen von SD-3C, LLC.
- Android und Google Play sind Markenzeichen der Google Inc.
- Wi-Fi, das Wi-Fi-Logo und Wi-Fi Protected Setup sind eingetragene Markenzeichen der Wi-Fi Alliance.

- Das N-Zeichen ist ein Markenzeichen oder eingetragenes Markenzeichen von NFC Forum, Inc. in den Vereinigten Staaten und anderen Ländern.
- DLNA und DLNA CERTIFIED sind Markenzeichen der Digital Living Network Alliance.
- Facebook und das „f“-Logo sind Markenzeichen oder eingetragene Markenzeichen von Facebook, Inc.
- YouTube und das YouTube-Logo sind Markenzeichen oder eingetragene Markenzeichen von Google Inc.
- Eye-Fi ist ein Markenzeichen von Eye-Fi, Inc.
- Außerdem sind die in dieser Anleitung verwendeten System- und Produktbezeichnungen im Allgemeinen Markenzeichen oder eingetragene Markenzeichen ihrer jeweiligen Entwickler oder Hersteller. Die Zeichen TM oder ® werden jedoch nicht in allen Fällen in dieser Anleitung verwendet.



Zusätzliche Informationen zu diesem Produkt und Antworten zu häufig gestellten Fragen können Sie auf unserer Kundendienst-Website finden.

<http://www.sony.net/>

DE

Meer te weten komen over de camera ("Help-gids")



"Help-gids" is een online handleiding. U kunt de "Help-gids" lezen op uw computer of smartphone.

Raadpleeg deze voor diepgaande instructies over de vele functies van de camera.

URL:

http://rd1.sony.net/help/dsc/1540/h_??/



De gids weergeven

Deze camera is uitgerust met een ingebouwde helpfunctie.

Helpfunct. in camera

U kunt met [Eigen toetsinstelling.] de helpfunctie in camera toewijzen aan de gewenste knop.

De helpfunctie in camera beeldt beschrijvingen af van de huidige geselecteerde menufunctie of instelling.

- ① MENU-knop →  (Eigen instellingen) → [Eigen toetsinstelling.] → Selecteer de gewenste knop toegewezen aan de functie. → [Helpfunct. in camera]
- ② Druk op de MENU-knop en gebruik het besturingswiel om een MENU-onderdeel te selecteren waarvan u de beschrijving wilt lezen, en druk daarna op de knop waaraan de [Helpfunct. in camera] is toegewezen.

WAARSCHUWING

Om het gevaar van brand of elektrische schokken te verkleinen, mag het apparaat niet worden blootgesteld aan regen of vocht.

BELANGRIJKE VEILIGHEIDSINSTRUCTIES -BEWAAR DEZE INSTRUCTIES GEVAAR OM DE KANS OP BRAND EN ELEKTRISCHE SCHOKKEN TE VERKLEINEN, HOUDT U ZICH NAUWGEZET AAN DEZE INSTRUCTIES.

NL

LET OP

I Accu

Bij onjuist gebruik van de accu, kan de accu barsten, brand veroorzaken en chemische brandwonden tot gevolg hebben. Houd rekening met de volgende voorzorgsmaatregelen.

- Demonteer de accu niet.
- Plet de accu niet en stel deze niet bloot aan schokken of stoten, laat deze niet vallen en ga er niet op staan.
- Veroorzaak geen kortsluiting en zorg dat er geen metalen voorwerpen in aanraking komen met de aansluitpunten.
- Stel de accu niet bloot aan hoge temperaturen boven 60 °C, zoals direct zonlicht of in een auto die in de zon geparkeerd staat.
- Verbrand de accu niet en gooi deze niet in het vuur.
- Gebruik geen beschadigde of lekkende lithiumion batterijen.
- Laad de accu op met een echte Sony-acculader of een apparaat waarmee de accu kan worden opgeladen.
- Houd de accu buiten het bereik van kleine kinderen.
- Houd de accu droog.
- Vervang de accu alleen door hetzelfde accutype of een vergelijkbaar accutype dat door Sony wordt aanbevolen.
- Gooi de gebruikte accu zo snel mogelijk weg volgens de instructies.

I Netspanningsadapter

Als u de netspanningsadapter gebruikt, sluit u deze aan op een stopcontact in de buurt. Koppel de netspanningsadapter onmiddellijk los van het stopcontact als een storing optreedt tijdens het gebruik van het apparaat.

Voor klanten in Europa

I Kennisgeving voor klanten in de landen waar EU-richtlijnen van toepassing zijn

Producent: Sony Corporation, 1-7-1 Konan Minato-ku Tokyo, 108-0075 Japan

Voor EU-product conformiteit: Sony Deutschland GmbH, Hedelfinger Strasse 61, 70327 Stuttgart, Duitsland



Hierbij verklaart Sony Corporation dat dit apparaat in overeenstemming is met de essentiële eisen en de andere relevante bepalingen van richtlijn 1999/5/EG. Nadere informatie kunt u vinden op:

<http://www.compliance.sony.de/>

I Kennisgeving

Als de gegevensoverdracht halverwege wordt onderbroken (mislukt) door statische elektriciteit of elektromagnetische storing, moet u de toepassing opnieuw starten of de verbindingkabel (USB, enzovoort) loskoppelen en opnieuw aansluiten.

Dit product is getest en voldoet aan de beperkingen die zijn uiteengezet in de EMC-regels voor het gebruik van een verbindingkabel van minder dan 3 meter.

De elektromagnetische velden bij de specifieke frequenties kunnen het beeld en het geluid van dit apparaat beïnvloeden.

I Verwijdering van oude batterijen, elektrische en elektronische apparaten (van toepassing in de Europese Unie en andere Europese landen met afzonderlijke inzamelingsystemen)



Dit symbool op het product, de batterij of op de verpakking wijst erop dat het product en de batterij, niet als huishoudelijk afval behandeld mag worden.

Op sommige batterijen kan dit symbool gebruikt worden in combinatie met een chemisch symbool. Het chemisch symbool voor kwik (Hg) of lood (Pb) wordt toegevoegd wanneer de batterij meer dan 0,0005 % kwik of 0,004 % lood bevat.

Door deze producten en batterijen op juiste wijze af te voeren, vermijdt u mogelijke negatieve gevolgen voor mens en milieu die zouden kunnen veroorzaakt worden in geval van verkeerde afvalbehandeling. Het recycleren van materialen draagt bij tot het behoud van natuurlijke bronnen.

In het geval dat de producten om redenen van veiligheid, prestaties dan wel in verband met data-integriteit een permanente verbinding met een ingebouwde batterij vereisen, mag deze batterij enkel door gekwalificeerd servicepersoneel vervangen worden. Om ervoor te zorgen dat de batterij, het elektrisch en het elektronische apparaat op een juiste wijze zal worden behandeld, dienen deze producten aan het eind van zijn levenscyclus overhandigd te worden aan het desbetreffende inzamelingspunt voor de recyclage van elektrisch en elektronisch materiaal.

Voor alle andere batterijen verwijzen we u naar het hoofdstuk over hoe de batterij veilig uit het product te verwijderen. Overhandig de batterij aan het desbetreffende inzamelingspunt voor de recyclage van batterijen.

Voor meer details in verband met het recycleren van dit product of batterij, kan u contact opnemen met de gemeentelijke instanties, de organisatie belast met de verwijdering van huishoudelijk afval of de winkel waar u het product of batterij hebt gekocht.

De bijgeleverde items controleren

De cijfer tussen haakjes geeft het aantal stuks aan.

- Camera (1)
 - Oplaadbare accu NP-FW50 (1)
 - Micro-USB-kabel (1)
 - Netspanningsadapter (1)
 - Netsnoer (niet bijgeleverd in de Verenigde Staten en Canada) (1)
 - Schouderriem (1)
 - Lensdop (1)
 - Lenskap (1)
 - Accessoireschoenafdekking (1) (bevestigd op de camera)
 - Oogkap voor oculair (1) (bevestigd op de camera)
 - Gebruiksaanwijzing (dit boekje) (1)
 - Wi-Fi Connection/One-touch (NFC) Guide (1)
- Deze handleiding beschrijft de functies die een Wi-Fi-verbinding vereisen.

Voor meer informatie over Wi-Fi-functies/One-touch (NFC)-functies, raadpleegt u de "Wi-Fi Connection/One-touch (NFC) Guide" (bijgeleverd) of de "Help-gids" (pagina 2).

Over de taalinstelling

Verander zo nodig de taal van het scherm voordat u de camera gebruikt (pagina 17).

Onderdelen herkennen

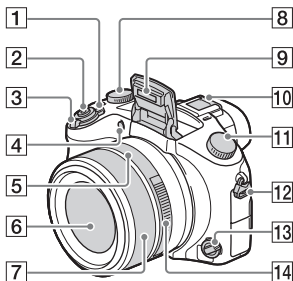

- 1 ON/OFF (aan/uit)-schakelaar
- 2 Ontspanknop
- 3 Voor opnemen:
W/T-(zoom)knop
Voor weergeven:
☒ (Index-)knop/
weergavezoom-knop
- 4 Zelfontspannerlamp/AF-
hulplicht
- 5 Diafragma-index
- 6 Lens
- 7 Handinstelring
 - U kunt zoomen met de handinstelring in de automatische scherpstellingsfunctie. U kunt de scherpstelling instellen met de handinstelring in de handmatige scherpstellingsfunctie of de directe handmatige scherpstellingsfunctie.
- 8 Belichtingscompensatieknop
- 9 Flitser
- 10 Multi-interfaceschoen*

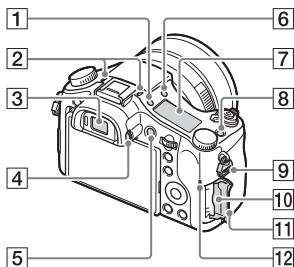

- 11 Functiekeuzeknop
AUTO (Automatisch. modus)/
P (Autom. programma)/
A (Diafragmavoorkeuze)/
S (Sluittijdvoorkeuze)/
M (Handm. belichting)/
MR (Geheug.nr. oproep.)/
☒ (Film)/**HFR** (Hoge
beeldsnelheid)/☒ (Panorama d.
beweg.)/**SCN** (Scènekeuze)
- 12 Bevestigingssoog voor de
schouderriem
- 13 Scherpstellingsfunctieknop
- 14 Diafragramring





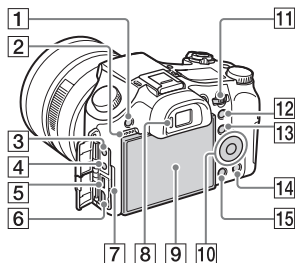

- 1 ☒ (displayverlichtings-)knop
- 2 Microfoon
- 3 Zoeker
- 4 Diopter-instelwiel
- 5 MOVIE (bewegende beelden)-
knop
- 6 ⚡ (flitser-omhoog-)knop
- 7 Display
- 8 **C1** (custom 1)-knop

- 9 Bevestigingssoog voor de schouderriem
- 10 Geheugenkaartgleuf
- 11 Deksel van geheugenkaartgleuf
- 12 Toegangslamp



- 1 MENU-knop
- 2 Luidspreker
- 3  (microfoon-)aansluiting
 - Wanneer een externe microfoon is aangesloten, schakelt de camera van de interne microfoon over naar de externe microfoon. Als de externe microfoon van een stekker is voorzien, wordt de voeding voor de microfoon geleverd door de camera.
- 4  (hoofdtelefoon-)aansluiting
- 5 Multi/Micro USB-aansluiting*
 - Ondersteunt een micro-USB-compatibel apparaat.
- 6 HDMI-microaansluiting
- 7 Oplaadlampje
- 8 Oogsensor
- 9 Monitor
- 10 Besturingswiel
- 11 Besturingsknop

- 12 Voor opnemen: AEL (AE-vergrendeling-)knop
Voor weergeven:  (weergavezoom-)knop
- 13 Voor opnemen: Fn (Functie-)knop
Voor weergeven:  (Naar smartph verznd-)knop
- 14 Voor opnemen: C2 (custom 2)-knop
Voor weergeven:  (wis-)knop
- 15  (weergave-)knop

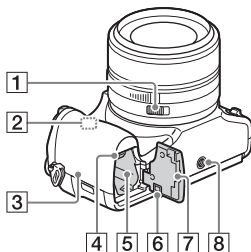

- 1 Diafragma klikschakelaar
 - Zet de diafragma klikschakelaar op OFF als u bewegende beelden opneemt. Als u de diafragma waarde wijzigt tijdens het opnemen van bewegende beelden terwijl de diafragma klikschakelaar is ingesteld op ON, wordt het geluid van de diafragma ring opgenomen.
- 2 Wi-Fi-antenne (ingebouwd)

3 **N** (N-markering)

- Raak de markering aan wanneer u de camera verbindt met een smartphone die is uitgerust met de NFC-functie.
- NFC (Near Field Communication) is een internationale norm voor draadloze communicatie over een korte afstand.

4 Accuvergrendelingshendel

5 Accuvak

6 Afdekking van verbindingsschakelaar

Gebruik deze wanneer u een AC-PW20-netspanningsadapter (los verkrijgbaar) gebruikt. Steek de verbindingsschakelaar in het accuvak en geleid het snoer daarna door de opening in de afdekking van verbindingsschakelaar zoals hieronder is afgebeeld.

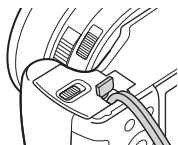

- Let erop dat het snoer niet bekneld raakt wanneer u het accudeksel sluit.

7 Accudeksel

8 Schroefgat voor statief

- Gebruik een statief met een schroef van minder dan 5,5 mm lang. Als de schroef te lang is, kunt u de camera niet stevig bevestigen en kan de camera worden beschadigd.

* Voor meer informatie over accessoires die compatibel zijn met de multi-interfaceschoen en de multi/micro USB-aansluiting, gaat u naar de Sony-website of neemt u contact op met uw Sony-dealer of de plaatselijke, erkende technische dienst van Sony.

U kunt ook accessoires gebruiken die compatibel zijn met de accessoirschoen.

Wij kunnen niet garanderen dat de accessoires van andere fabrikanten werken.

ni Multi
Interface Shoe

Accessory Shoe

NL

De accu plaatsen

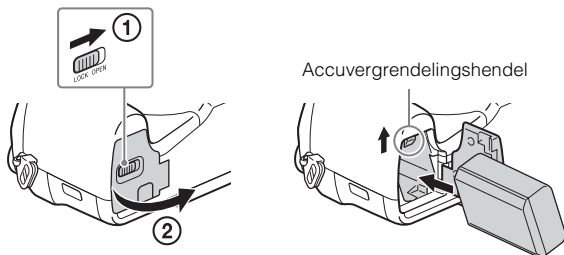

1 Open het deksel.

2 Steek de accu erin.

- Houd de accuvergrendelingshendel opzij gedrukt en steek de accu in de camera, zoals afgebeeld. Controleer dat na het plaatsen van de accu de accuvergrendelingshendel vergrendelt.
- Als u het deksel sluit terwijl de accu niet goed is geplaatst, kan de camera beschadigd worden.

De accu opladen

Voor klanten in de VS
en Canada

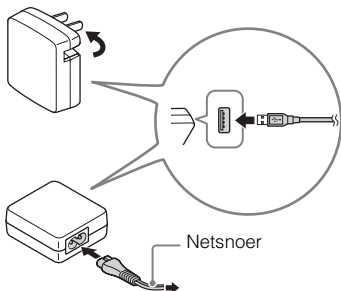

Voor klanten in andere landen/
gebieden dan de VS en Canada

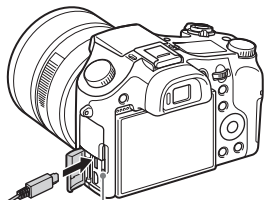

1 Sluit de camera aan op de netspanningsadapter (bijgeleverd), met de micro-USB-kabel (bijgeleverd).

2 Sluit de netspanningsadapter aan op een stopcontact. Het oplaadlampje brandt oranje en het opladen start.

- Zorg ervoor dat tijdens het opladen van de accu de camera is uitgeschakeld.
- U kunt de accu opladen ondanks dat deze nog gedeeltelijk geladen is.
- Wanneer het oplaadlampje knippert en het opladen niet klaar is, haalt u de accu eruit en plaatst u deze er weer in.

Opmerkingen

- Wanneer het oplaadlampje van de camera knippert terwijl de netspanningsadapter is aangesloten op het stopcontact, betekent dit dat het opladen tijdelijk is onderbroken omdat de temperatuur buiten het aanbevolen bereik ligt. Wanneer de temperatuur weer binnen het geschikte bereik komt, wordt het opladen hervat. Het wordt aanbevolen de accu op te laden bij een omgevingstemperatuur van 10 °C t/m 30 °C.
- Het is mogelijk dat de accu niet effectief wordt opgeladen als de aansluitpunten van de accu vuil zijn. In dat geval veegt u eventueel stof voorzichtig af met behulp van een zachte doek of een wattenstaafje om de aansluitingen van de accu schoon te maken.
- Sluit de netspanningsadapter (bijgeleverd) aan op een stopcontact in de buurt. In het geval een storing optreedt tijdens het gebruik van de netspanningsadapter, trekt u onmiddellijk de stekker van het netsnoer uit het stopcontact om de voeding los te koppelen.
- Nadat het opladen klaar is, trekt u de stekker van het netsnoer van de netspanningsadapter uit het stopcontact.
- Gebruik uitsluitend een originele accu, micro-USB-kabel (bijgeleverd) en netspanningsadapter (bijgeleverd) van het merk Sony.
- Wanneer de camera tijdens het opnemen/weergeven met behulp van de netspanningsadapter AC-PW20 (los verkrijgbaar) is aangesloten op een stopcontact, wordt hij voorzien van stroom.

■ Oplaadtijd (volledige lading)

De oplaadtijd met de netspanningsadapter (bijgeleverd) is ongeveer 310 minuten. Het oplaadlampje gaat aan en daarna onmiddellijk weer uit wanneer de accu volledig opgeladen is.

Opmerkingen

- Bovenstaande oplaadtijd geldt voor het opladen van een volledig lege accu bij een temperatuur van 25 °C. Het opladen kan langer duren afhankelijk van gebruikscondities en de omstandigheden.

■ Opladen door aansluiting op een computer

De accu kan worden opgeladen door de camera met behulp van een micro-USB-kabel aan te sluiten op een computer. Sluit de camera aan op de computer terwijl de camera is uitgeschakeld.

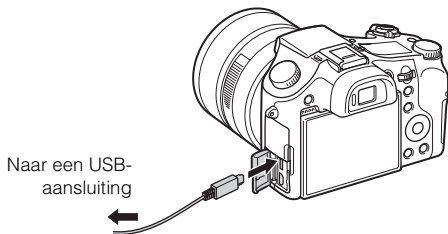

NL

Opmerkingen

- Als de camera is aangesloten op een laptop-computer die niet op de stroomvoorziening is aangesloten, daalt de acculading van de laptop. Laad niet langdurig op.
- Zet de computer niet aan/uit en start de computer niet opnieuw op, al dan niet uit de energiebesparingsstand, wanneer een USB-verbinding tot stand is gebracht tussen de computer en de camera. Hierdoor kan een storing optreden in de camera. Voordat u de computer uit- of inschakelt, herstart of uit de slaapstand wekt, verbreekt u de verbinding tussen de camera en de computer.
- Wanneer een eigengebouwde of gewijzigde computer wordt gebruikt om de accu in de camera op te laden, kan de juiste werking niet worden gegarandeerd.

■ Gebruiksduur van de accu en het aantal beelden dat kan worden opgenomen en weergegeven

		Gebruiksduur van de accu	Aantal beelden
Opnemen (stilstaande beelden)	Monitor	—	Ong. 400 beelden
	Zoeker	—	Ong. 360 beelden
Typische opname bewegende beelden	Monitor	Ong. 65 min.	—
	Zoeker	Ong. 65 min.	—
Ononderbroken opnemen van bewegende beelden	Monitor	Ong. 130 min.	—
	Zoeker	Ong. 135 min.	—
Weergeven (stilstaande beelden)		Ong. 315 min.	Ong. 6300 beelden

Opmerkingen

- Het bovenstaande aantal beelden geldt bij een volledig opgeladen accu. Afhankelijk van de gebruiksomstandigheden, kan het aantal beelden lager zijn.
- Het aantal beelden dat kan worden opgenomen geldt bij opnemen onder de volgende omstandigheden:
 - Bij gebruik van een Sony Memory Stick PRO Duo™ (Mark2) (los verkrijgbaar)
 - De accu wordt gebruikt bij een omgevingstemperatuur van 25 °C.
 - [Weergavekwaliteit] is ingesteld op [Standaard]
- Het aantal van "Opnemen (stilstaande beelden)" is gebaseerd op de CIPA-norm, en geldt bij opnemen onder de volgende omstandigheden: (CIPA: Camera & Imaging Products Association)
 - DISP is ingesteld op [Alle info weerg.].
 - Iedere 30 seconden wordt een beeld opgenomen.
 - De zoom wordt beurtelings gewisseld tussen de uiterste W-kant en T-kant.
 - De flitser gaat eenmaal per twee opnamen af.
 - De camera wordt in- en uitgeschakeld na iedere 10 opnamen.
- Het aantal minuten voor het opnemen van bewegende beelden is gebaseerd op de CIPA-norm, en geldt voor opnemen onder de volgende omstandigheden:
 - [Opname-instell.]: 60i 17M(FH)/50i 17M(FH)
 - Typische opname bewegende beelden: Gebruiksduur van de accu gebaseerd op herhaaldelijk starten/stoppen van de opname, zoomen, in-/uitschakelen, enz.
 - Ononderbroken opnemen van bewegende beelden: Gebruiksduur van de accu gebaseerd op non-stop opnemen tot de limiet (29 minuten) is bereikt, en daarna doorgaan door nogmaals op de MOVIE-knop te drukken. Overige functies, zoals zoomen, worden niet gebruikt.

■ Netvoeding gebruiken

U kunt de netspanningsadapter (bijgeleverd) gebruiken als voeding tijdens het opnemen en weergeven van beelden om het acculadingverbruik te verlagen.

Opmerkingen

- De camera kan niet worden ingeschakeld als er geen resterende acculading is. Plaats een voldoende opgeladen accu in de camera.
- Als u de camera gebruikt terwijl deze wordt gevoed via een stopcontact, controleert u of het pictogram (⚡) wordt afgebeeld op de monitor.
- Verwijder de accu niet terwijl het apparaat wordt gevoed via een stopcontact. Als u de accu verwijdert, wordt de camera uitgeschakeld.
- De accu nooit eruit halen wanneer het toegangslamp (pagina 8) aan is. De gegevens op de geheugenkaart kunnen worden beschadigd.
- Zo lang de camera is ingeschakeld, wordt de accu niet opgeladen, ook niet wanneer de camera is aangesloten op de netspanningsadapter.
- Onder bepaalde omstandigheden kan extra voeding vanuit de accu worden geleverd, ondanks dat de netspanningsadapter wordt gebruikt.
- Terwijl de camera wordt gevoed via een USB-aansluiting, zal de temperatuur in de camera oplopen en kan de ononderbroken opnameduur korter worden.

NL

Een geheugenkaart (los verkrijgbaar) plaatsen

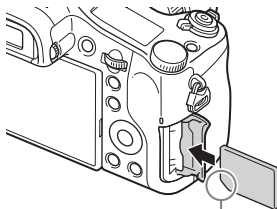
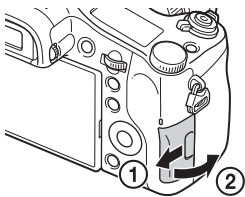

Let erop dat de afgeschuinde hoek in de juiste richting wijst.

1 Open het deksel.

2 Plaats de geheugenkaart.

- Met de afgeschuinde hoek gericht zoals aangegeven in de afbeelding, steekt u de geheugenkaart in de gleuf tot hij op zijn plaats vastklikt.

3 Sluit het deksel.

Geheugenkaarten die kunnen worden gebruikt

Geheugenkaart	Voor stilstaande beelden	Voor bewegende beelden		
		MP4	AVCHD	XAVC S
Memory Stick PRO Duo	✓	✓ (alleen Mark2)	✓ (alleen Mark2)	—
Memory Stick PRO-HG Duo™	✓	✓	✓	—
Memory Stick Micro™ (M2)	✓	✓ (alleen Mark2)	✓ (alleen Mark2)	—
SD-geheugenkaart	✓	✓*1	✓*1	—
SDHC-geheugenkaart				
SDXC-geheugenkaart	✓	✓*1	✓*1	✓*2
microSD-geheugenkaart	✓	✓*1	✓*1	—
microSDHC-geheugenkaart				
microSDXC-geheugenkaart	✓	✓*1	✓*1	✓*2

*1 SD-snelheidsklasse 4: **CLASS 4** of hoger, of UHS-snelheidsklasse 1: **U1** of hoger

*2 Geheugenkaarten die voldoen aan alle volgende voorwaarden:

- Capaciteit van 64 GB of meer
- SD-snelheidsklasse 10: **CLASS 10**, of UHS-snelheidsklasse 1: **U1** of hoger
Bij opnemen met 100 Mbps of hoger, UHS-snelheidsklasse 3: **U3** is vereist.
- Voor meer informatie over het aantal stilstaande beelden dat kan worden opgenomen en de opnameduur van bewegende beelden, raadpleeg de pagina's 34 en 35. Raadpleeg de tabellen en selecteer een geheugenkaart met de gewenste capaciteit.

Opmerkingen

- Wij kunnen niet garanderen dat alle geheugenkaarten correct werken. Voor geheugenkaarten die zijn geproduceerd door andere fabrikanten dan Sony, neemt u contact op met de fabrikant van het product.
- Als u Memory Stick Micro of microSD-geheugenkaarten in deze camera gebruikt, vergeet u niet de geschikte adapter te gebruiken.

■ De geheugenkaart of accu uit de camera halen

Geheugenkaart: Duw de geheugenkaart kort erin om de geheugenkaart uit te werpen.

Accu: Verschuif de accuvergrendelingshendel. Zorg ervoor dat u de accu niet laat vallen.

Opmerkingen

- De geheugenkaart of accu nooit uit de camera halen wanneer de toegangslamp (pagina 8) brandt. Hierdoor kunnen de gegevens op de geheugenkaart beschadigd raken.

NL

De taal en de klok instellen

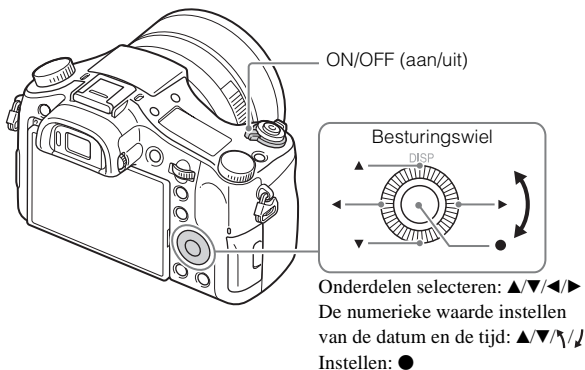

1 Zet de ON/OFF (aan/uit)-schakelaar op ON.

Wanneer u de camera voor het eerst inschakelt, wordt het taalinstelscherm afgebeeld.

- Het kan enige tijd duren eordat de camera wordt ingeschakeld en bediening mogelijk is.

2 Selecteer de gewenste taal, en druk daarna op ● op het besturingswiel.

Het datum- en tijdsinstelscherm wordt afgebeeld.

- Controleer of [Enter] is geselecteerd op het scherm, en druk daarna op ●.
- Selecteer een gewenste geografische locatie aan de hand van de aanwijzingen op het scherm, en druk daarna op ●.
- Stel [Zomertijd], [Datum/Tijd] en [Datumindeling] in, en druk daarna op ●.
 - Bij het instellen van [Datum/Tijd], is middernacht 12:00 AM, en is 12 uur's middags 12:00 PM.
- Controleer of [Enter] is geselecteerd, en druk daarna op ●.

Stilstaande/bewegende beelden opnemen

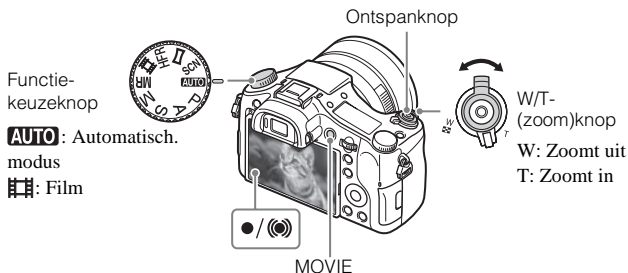

Stilstaande beelden opnemen

- Druk de ontspanknop tot halverwege in om scherp te stellen.
Als het beeld scherpgesteld is, klinkt een pieptoon en wordt de ● of (●) indicator afgebeeld.
- Druk de ontspanknop helemaal in om een beeld op te nemen.

Bewegende beelden opnemen

- 1 Druk op de MOVIE (bewegende beelden)-knop om te beginnen met opnemen.
 - Gebruik de W/T-(zoom)knop om de zoomvergroting te veranderen.
 - 2 Druk nogmaals op de MOVIE-knop als u het opnemen wilt stoppen.
-

Opmerkingen

- Trek de flitser niet handmatig omhoog. Dit kan een storing veroorzaken.
- Wanneer de zoomfunctie wordt gebruikt tijdens het opnemen van bewegende beelden, wordt het geluid van de camerabediening ook opgenomen. Het geluid dat de camera maakt wordt doorgaans ook opgenomen, met name wanneer [Zoomsnelheid] is ingesteld op [Snel] en wanneer [Zoomfunctie op ring] is ingesteld op [Vlug]. Het bedieningsgeluid van de MOVIE-knop kan ook worden opgenomen wanneer het opnemen van de bewegende beelden klaar is.
- Ononderbroken opnemen van bewegende beelden is mogelijk gedurende maximaal ongeveer 29 minuten achter elkaar met de standaardinstellingen van de camera en bij een omgevingstemperatuur van ongeveer 25 °C. Nadat het opnemen van bewegende beelden klaar is, kunt u het opnemen hervatten door nogmaals op de MOVIE-knop te drukken. Het opnemen kan automatisch worden onderbroken om de camera te beschermen afhankelijk van de omgevingstemperatuur.

NL

Beelden weergeven

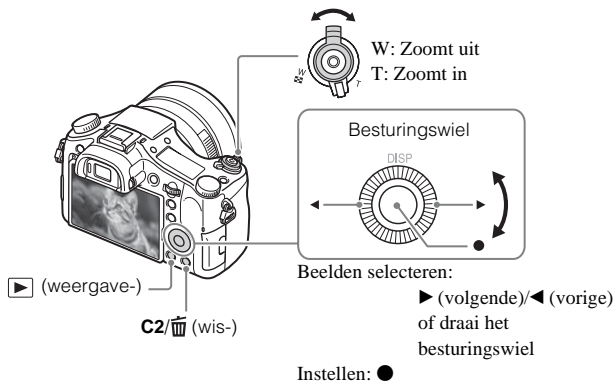

1 Druk op de ▶ (weergave-)knop.

■ Het volgende/vorige beeld selecteren

Selecteer een beeld door op het besturingswiel op ▶ (volgende)/◀ (vorige) te drukken of door het besturingswiel te draaien. Druk op ● in het midden van het besturingswiel om de bewegende beelden weer te geven.

■ Een beeld wissen

- ① Druk op de C2/🗑️ (wis-)knop.
- ② Selecteer [Wissen] met ▲ op het besturingswiel en druk daarna op ●.

■ Terugkeren naar beelden opnemen

Druk de ontspanknop tot halverwege in.

Inleiding tot de overige functies

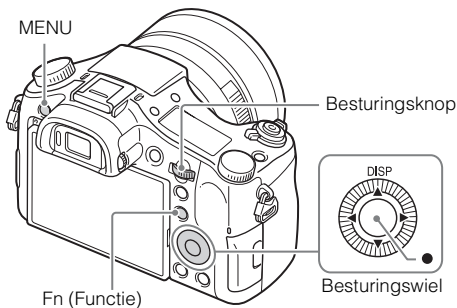

NL

■ Besturingswiel

DISP (Inhoud weergeven): Maakt het mogelijk om de weergave op het scherm te veranderen.

● (Standaard): [AF-vergrendeling] is toegewezen aan deze knop in de standaardinstelling.

■ Fn (Functie)-knop

Hiermee kunt u 12 functies registreren en deze functies oproepen voor het opnemen.





- ① Druk op de Fn (Functie)-knop.
- ② Selecteer de gewenste functie door op ▲/▼/◀/▶ op het besturingswiel te drukken.
- ③ Selecteer de waarde van de instelling door het besturingswiel te draaien.



■ Besturingsknop





U kunt de geschikte instelling voor elke opnamefunctie onmiddellijk veranderen door gewoon de besturingsknop te draaien.

Menuonderdelen

(Camera- instellingen)

 Beeldformaat	Hiermee kunt u het formaat van de stilstaande beelden selecteren.
 Beeldverhouding	Hiermee kunt u de beeldverhouding van de stilstaande beelden selecteren.
 Kwaliteit	Hiermee kunt u de beeldkwaliteit van de stilstaande beelden selecteren.
Beeldfor.(Dual Rec)	Hiermee kunt u het beeldformaat instellen van de stilstaande beelden die kunnen worden opgenomen tijdens het opnemen van bewegende beelden.
Kwaliteit (Dual Rec)	Hiermee kunt u de beeldkwaliteit instellen van de stilstaande beelden die kunnen worden opgenomen tijdens het opnemen van bewegende beelden.
 Bestandsindeling	Hiermee kunt u het bestandsformaat voor bewegende beelden selecteren.
 Opname-instell.	Hiermee kunt u de grootte selecteren van het frame van de opgenomen bewegende beelden.
Dubbele video-OPN	Stelt in of tegelijkertijd bewegende beelden in het XAVC S-formaat en MP4-formaat, of bewegende beelden in het AVCHD-formaat en MP4-formaat worden opgenomen.
 HFR-instellingen	Hiermee kunt u de opname-instellingen voor hoge beeldsnelheid (HFR = High Frame Rate) maken.
Panorama: formaat	Hiermee kunt u het formaat van de panoramabeelden selecteren.
Panorama: richting	Hiermee kunt u de opnamerichting van de panoramabeelden selecteren.
Transportfunctie	Hiermee kunt u de transportfunctie instellen, bijvoorbeeld voor ononderbroken opnemen.
Bracket-instellingen	Hiermee kunt u de zelfontspanneropname bij bracketopname, de opnamevolgorde voor de belichting-bracketopname, en de witbalans-bracketopname instellen.
Flitsfunctie	Hiermee kunt u de flitserininstellingen maken.

Flitscompensatie	Hiermee kunt u de intensiteit van de uitvoer van de flitser instellen.
Rode ogen verm.	Hiermee kunt u het rode-ogeneffect bij gebruik van de flitser corrigeren.
Scherpstelgebied	Hiermee kunt u het scherpgestelde gebied selecteren.
 AF-hulplicht	Hiermee kunt u AF-verlichting instellen die voor licht zorgt in donkere scènes om het scherpstellen te vergemakkelijken.
Belicht.comp.	Corrigeert de helderheid van het totale beeld.
ISO	Hiermee kunt u de lichtgevoeligheid instellen.
ISO AUTO min. sl.td.	Hiermee kunt u de langste sluitertijd instellen waarbij de ISO-gevoeligheid begint te veranderen in de stand [ISO AUTO].
ND-filter	Stelt de functie in die de hoeveelheid licht vermindert. U kunt een langere sluitertijd instellen, de diafragma waarde verlagen, enz.
Lichtmeetfunctie	Selecteert de methode voor het meten van de helderheid.
Witbalans	Hiermee kunt u de kleurtonen van een beeld instellen.
DRO/Auto HDR	Hiermee kunt u automatisch compenseren voor helderheid en contrast.
Creatieve stijl	Hiermee kunt u de gewenste beeldverwerking selecteren. U kunt ook het contrast, de verzadiging en scherpte instellen.
Foto-effect	Selecteert het gewenste effectfilter voor een indrukwekkendere en artistiekere weergave.
Beeldprofiel	Verandert kleuren zoals kleur en tint bij het opnemen van bewegende beelden.
Scherpstelvergro.	Vergroot het beeld vóór de opname zodat u de scherpstelling kunt controleren.
 NR lang-belicht	Stelt de ruisonderdrukkingsbewerking in voor opnamen met een sluitertijd van 1/3 seconde of langer.
 NR bij hoge-ISO	Hiermee kunt u de ruisonderdrukkingsbewerking instellen voor opnamen met een hoge gevoeligheid.



Centr. AF-vergrend.	Stelt de functie in voor het volgen van een onderwerp en blijven scherpstellen wanneer op de middenknop wordt gedrukt terwijl het opnamescherm wordt afgebeeld.
Lach-/Gezichtsherk.	Hiermee kunt u selecteren of gezichten herkend moeten worden en diverse instellingen automatisch veranderen. Hiermee kunt u instellen dat de sluiters automatisch ontspant wanneer een lach wordt herkend.
Automat. Dual Rec	Hiermee kunt u de sluiters instellen op automatisch ontspannen wanneer een indrukwekkende compositie met daarin een persoon wordt gedetecteerd tijdens het opnemen van bewegende beelden.
 Zachte-huideffect	Hiermee kunt u het zachte-huideffect en het effectniveau instellen.
 Autom. kadren	Analyseert de scène met gezichten, close-ups of onderwerpen die gevolgd worden door de AF-vergrendelingsfunctie, en snijdt automatisch het beeld bij naar een indrukwekkendere compositie en slaat dit als kopie op.
Automatisch. modus	U kunt opnemen door Intelligent automatisch of Superieur automatisch te selecteren.
Scènekeuze	Hiermee kunt u vooraf gemaakte instellingen selecteren die overeenkomen met diverse scèneomstandigheden.
Hoge beeldsnelheid	Hiermee kunt u de belichtingsfunctie die wordt gebruikt tijdens het opnemen met hoge beeldsnelheid (HFR = High Frame Rate) selecteren die het meest geschikt is voor uw onderwerp of effect.
Film	Hiermee kunt u de belichtingsfunctie selecteren die het meest geschikt is voor uw onderwerp of effect.
 SteadyShot	Stelt SteadyShot in voor het opnemen van stilstaande beelden. Vermindert wazige beelden als gevolg van camerabewegingen wanneer u uit de hand opneemt.
 SteadyShot	Stelt SteadyShot in voor het opnemen van bewegende beelden.
 Kleurenruimte	Hiermee kunt u het bereik aan reproduceerbare kleuren veranderen.

 Aut. lang. sluit.tijd	Stelt de functie in die automatisch de sluitertijd aanpast overeenkomstig de helderheid van de omgeving tijdens het opnemen van bewegende beelden.
Geluid opnemen	Hiermee kunt u instellen of het geluid moet worden opgenomen tijdens het opnemen van bewegende beelden.
Audio opnam.niveau	Stelt het audio-opnameniveau in tijdens het opnemen van bewegende beelden.
Audio-uitvoer-tijd	Stelt de timing van de audio-uitvoer in tijdens het opnemen van bewegende beelden.
Windruis reductie	Hiermee kunt u het windgeruis verlagen tijdens het opnemen van bewegende beelden.
Geheug.nr. oproep.	Selecteert een instelling die van tevoren is ingesteld wanneer de functiekeuzeknop wordt ingesteld op MR (Geheugenoproep). De optische-zoomvergroting, enz., kan worden geregistreerd.
Geheugen	Hiermee kunt u de gewenste functies of camera-instellingen registreren.

NL

(Eigen instellingen)

Zebra	Geeft strepen weer om de helderheid in te stellen.
 MF Assist	Hiermee kunt u een vergroot beeld weergeven tijdens handmatig scherppstellen.
Schrpstelvergot.tijd	Hiermee kunt u de tijdsduur instellen gedurende welke het beeld in vergrote vorm wordt weergegeven.
Stramienlijn	Hiermee kunt u stramienlijnen weergeven als hulpmiddel bij het uitlijnen van de beeldcompositie.
 Markeringweerg.	Hiermee kunt u instellen of de markering op de monitor wordt afgebeeld bij het opnemen van bewegende beelden.
 Markering-instell.	Hiermee kunt u de markering instellen die op de monitor wordt afgebeeld bij het opnemen van bewegende beelden.
Audioniv.weerg.	Stelt in of het audioniveau op het scherm wordt afgebeeld of niet.

Autom.weergave	Stelt automatische weergave in op het weergeven van het vastgelegde beeld na het opnemen.
DISP-knop	Stelt het type informatie in dat op de monitor of op de zoeker moet worden afgebeeld door op DISP op het besturingswiel te drukken.
Reliëfniveau	Accentueert bij handmatig scherpstellen de contouren van scherpstelbereiken met een bepaalde kleur.
Reliëfkleur	Hiermee kunt u de kleur instellen die in de reliëffunctie wordt gebruikt.
Belichtingsinst.gids	Stelt de gids in die wordt afgebeeld wanneer de belichtingsinstellingen worden veranderd op het opnamescherm.
LiveView-weergave	Stelt in of instellingen, zoals de belichtingscompensatie, worden toegepast op de schermweergave of niet.
 Pre-AF	Stelt in of automatische scherpstelling wordt uitgevoerd of niet voordat de ontspanknop tot halverwege wordt ingedrukt.
Zoomsnelheid	Hiermee kunt u de zoomsnelheid van de zoomknop instellen.
Zoom-instelling	Stelt in of Helder Beeld Zoom en Digitale zoom worden gebruikt tijdens het zoomen.
FINDER/MONITOR	Stelt de methode in voor het omschakelen tussen de zoeker en de monitor.
Opn. zonder geh.krt.	Hiermee kunt u instellen of de sluiters kan worden ontspannen wanneer geen geheugenkaart is geplaatst.
 AEL met sluiters	Stelt in of AEL wordt uitgevoerd wanneer de ontspanknop tot halverwege wordt ingedrukt. Dit is handig wanneer u de scherpstelling en belichting afzonderlijk wilt instellen.
 Sluiter type	Stelt in of een mechanische sluiters of een elektronische sluiters wordt gebruikt bij het opnemen van stilstaande beelden.
Bel.comp.inst.	Stelt in of de waarde voor de belichtingscompensatie moet worden toegepast op de flitscompensatie.

EV-comp. resetten	Hiermee kunt u instellen of de belichtingswaarde die is ingesteld zonder gebruik te maken van de belichtingscompensatieknop behouden blijft, of de belichtingswaarde terug te stellen op 0 wanneer u de camera uitschakelt.
Gezichtsregistratie	Hiermee kunt u de persoon registreren of veranderen die voorrang moet krijgen bij het scherpstellen.
 Datum schrijven	Hiermee kunt u instellen of een opnamedatum wordt opgenomen op het stilstaande beeld.
Instell. functiemenu	Hiermee kunt u de functies aanpassen die worden weergegeven wanneer op de Fn (Functie)-knop wordt gedrukt.
Eigen toetsinstelling.	Wijst een gewenste functie toe aan de (druk/draai)knop.
Zoomfunctie op ring	Stelt de zoomfunctie van de handinstelring in. Wanneer u [Vlug] selecteert, verplaatst de zoompositie zich overeenkomstig de mate waarin de handinstelring wordt gedraaid. Als u [Stap] selecteert, kunt u een zoompositie verplaatsen naar een vaste stap van de brandspuntsafstand.
Knop MOVIE	Stelt in of de MOVIE-knop altijd geactiveerd is.
Draaikn./Wiel vergr.	Stelt in of de besturingsknop en het besturingswiel tijdelijk worden uitgeschakeld met de Fn-knop tijdens het opnemen. U kunt de besturingsknop en het besturingswiel uitschakelen/inschakelen door de Fn-knop ingedrukt te houden.

(Draadloos)

Naar smartph verznd	Brengt beelden over voor weergave op een smartphone.
Naar computer verz.	Maakt een reservekopie van beelden door ze over te brengen naar een computer die is verbonden met een netwerk.
Op TV bekijken	U kunt beelden bekijken op een netwerk-compatibele televisie.
One-touch (NFC)	Wijst een applicatie toe aan One-touch (NFC). Wanneer u opneemt kunt u de applicatie oproepen door met een NFC-compatibele smartphone de camera aan te raken.
Vliegtuig-stand	U kunt dit apparaat instellen op het niet uitvoeren van draadloze communicaties.
WPS-Push	U kunt eenvoudig het accesspoint in de camera registreren door op de WPS-knop te drukken.
Toegangspunt instel.	U kunt uw accesspoint handmatig registreren.
Naam Appar. Bew.	U kunt de apparaatnaam veranderen onder Wi-Fi Direct, enz.
MAC-adres weergvn	Toont het MAC-adres van de camera.
SSID/WW terugst.	Stelt het SSID en wachtwoord terug van de smartphone-verbinding.
Netw.instell. terugst.	Stelt alle netwerkinstellingen terug.

(Applicatie)

Applicatielijst	Geeft de applicatielijst weer. U kunt de applicatie die u wilt gebruiken selecteren.
Inleiding	Beeldt instructies af over het gebruik van de applicatie.



(Afspelen)

Wissen	Hiermee kunt u een beeld wissen.
Weergavefunctie	Stelt de manier in waarop beelden worden gegroepeerd voor weergave.
Beeldindex	Hiermee kunt u meerdere beelden tegelijkertijd weergeven.
Weergave-rotatie	Stelt de weergaverichting van het opgenomen beeld in.
Diavoorstelling	Hiermee kunt u een diavoorstelling weergeven.
Roteren	Roteert het beeld.
 Vergroot	Vergroot het weergegeven beeld.
Beveiligen	Hiermee kunt u de beelden beveiligen.
Motion intervalaanp.	Stelt het interval in voor het tonen van het volgen van onderwerpen in [Motion Shot-video], waarin het volgen van de beweging van het onderwerp wordt getoond tijdens het weergeven van bewegende beelden.
Printen opgeven	Hiermee kunt u een afdrukmarkering toevoegen aan een stilstaand beeld.

NL

(Instellingen)

Monitor-helderheid	Stelt de helderheid van de monitor in.
Helderheid zoeker	Stelt de helderheid van de elektronische zoeker in.
Kleurtemp. zoeker	Stelt de kleurtemperatuur van de zoeker in.
Volume-instellingen	Stelt het volumeniveau voor het weergeven van bewegende beelden in.
Audiosignalen	Hiermee kunt u het bedieningsgeluid van de camera instellen.
Inst. uploaden	Hiermee kunt u de uploadfunctie van de camera instellen bij gebruik van een Eye-Fi-kaart.
Tegelmenu	Stelt in of het tegelmenu wordt weergegeven elke keer wanneer u op de MENU-knop drukt.

Modusdraaiknopsch.	Hiermee kunt u de gids voor de functiekeuzeknop (de beschrijving van elke opnamefunctie) in- en uitschakelen.
Wisbevestiging	Stelt in of Wissen of Annuleren vooraf is geselecteerd op het bevestigingsscherm voor wissen.
Weergavekwaliteit	Stelt de weergavekwaliteit in.
Begintijd energ.besp	Stelt de tijdsintervallen in op automatisch overschakelen naar de stroombesparingsfunctie.
NTSC/PAL schakel.	Door het tv-formaat van het apparaat te veranderen, wordt het mogelijk om bewegende beelden op te nemen in een ander formaat.
Demomodus	Hiermee kunt u de demonstratie van het weergeven van bewegende beelden instellen op aan of uit.
TC/UB-instellingen	Stelt de tijdcode (TC) en gebruikersbit (UB) in.
HDMI-instellingen	Stelt de HDMI-instellingen in.
 4K-uitvoer select.	Stelt in hoe bewegende beelden in 4K worden opgenomen en uitgevoerd via HDMI wanneer de camera is aangesloten op een externe recorder/speler die compatibel is met 4K.
USB-verbinding	Hiermee kunt u de USB-verbingsprocedure instellen.
USB LUN-instelling	Hiermee kunt u de compatibiliteit verbeteren door de functies van de USB-verbinding te beperken. Stel in op [Multi] onder normale omstandigheden en op [Enkel] alleen wanneer de verbinding tussen de camera en een computer of AV-component niet tot stand kan worden gebracht.
USB-voeding	Stelt in of de camera wordt gevoed via de USB-verbinding wanneer de camera is aangesloten op een computer of USB-apparaat met behulp van de micro-USB-kabel.
 Taal	Hiermee kunt u taal selecteren.
Datum/tijd instellen	Hiermee kunt u de datum en tijd instellen en de zomertijdinstelling veranderen.
Tijdzone instellen	Hiermee kunt u de gebruikslocatie instellen.

Copyrightinformatie	Hiermee kunt u de auteursrechteninformatie voor stilstaande beelden instellen.
Formatteren	Hiermee kunt u de geheugenkaart formatteren.
Bestandsnummer	Hiermee kunt u de methode instellen voor het toewijzen van bestandsnummers aan stilstaande en bewegende beelden.
OPN.-map kiezen	Hiermee kunt u de map veranderen die is geselecteerd voor het opslaan van stilstaande beelden en bewegende beelden (MP4).
Nieuwe map	Hiermee kunt u een nieuwe map aanmaken voor het opslaan van stilstaande en bewegende beelden (MP4).
Mapnaam	Stelt het mapformaat van de stilstaande beelden in.
Beeld-DB herstellen	Hiermee kunt u het beelddatabasebestand herstellen en opname en weergave inschakelen.
Media-info weergev.	Hiermee kunt u de resterende opnameduur voor bewegende beelden en het aantal opneembare stilstaande beelden op de geheugenkaart weergeven.
Versie	Hiermee kunt u de camera-softwareversie weergeven.
Instelling herstellen	Hiermee kunt u de instellingen terugstellen op hun standaardwaarden.

De software gebruiken

Door de volgende software op uw computer te installeren, kunt u de camera nog handiger gebruiken.

- PlayMemories Home™: Importeert beelden in uw computer en laat u ze op verschillende manieren gebruiken (pagina 33).
- Image Data Converter: Beeldt RAW-beelden af en verwerkt ze.
- Remote Camera Control: Bedient een camera die is aangesloten op uw computer via een USB-kabel.

U kunt deze software downloaden en installeren op uw computer vanaf de volgende URL's.

-
- 1 Ga met behulp van een browser op uw computer naar de volgende URL's en volg daarna de instructies op het scherm om de gewenste software te downloaden.

Windows:

<http://www.sony.co.jp/imsoft/Win/>

Mac:

<http://www.sony.co.jp/imsoft/Mac/>

- Een internetverbinding is vereist.
- Voor informatie over de bediening, raadpleegt u de ondersteuningspagina of de Help-pagina van de software.

Opmerkingen

- Bij gebruik van Remote Camera Control, selecteer de MENU-knop →  (Instellingen) → [USB-verbinding] → [PC-afstandsbedien.] en sluit daarna de camera aan op uw computer.

Beelden in een computer importeren en ze gebruiken (PlayMemories Home)

Met het softwareprogramma PlayMemories Home kunt u stilstaande en bewegende beelden in uw computer importeren en deze gebruiken.

PlayMemories Home is vereist voor het importeren van bewegende beelden in het XAVC S-formaat en het AVCHD-formaat in uw computer.

<http://www.sony.net/pm/>



Beelden importeren uit uw camera



Geïmporteerde beelden weergeven



Onder Windows zijn ook de volgende functies beschikbaar:



Beelden bekijken op een kalender



Een disc met bewegende beelden maken



Beelden uploaden naar netwerkservices

Beelden delen op PlayMemories Online™



Opmerkingen

- Een internetverbinding is noodzakelijk om PlayMemories Online of andere netwerkservices te gebruiken. PlayMemories Online of andere netwerkservices zijn mogelijk niet beschikbaar in sommige landen of gebieden.
- Als het softwareprogramma PMB (Picture Motion Browser), dat werd geleverd met modellen die zijn uitgebracht vóór 2011, reeds is geïnstalleerd op uw computer, zal het tijdens de installatie worden overschreven door PlayMemories Home. Gebruik PlayMemories Home, de opvolger van het softwareprogramma PMB.
- Nieuwe functies kunnen worden geïnstalleerd in PlayMemories Home. Sluit de camera aan op uw computer, zelfs als PlayMemories Home reeds is geïnstalleerd op uw computer.
- Koppel de micro-USB-kabel (bijgeleverd) niet los van de camera terwijl de bezet-scherm of het toegangsscherm wordt afgebeeld. Als u dat doet, kunnen de gegevens beschadigd raken.
- Om de camera los te koppelen van de computer, klikt u op de taakbalk op , en klikt u vervolgens op [DSC-RX10M2 uitwerpen].

Functies toevoegen aan de camera

U kunt de gewenste functies toevoegen aan uw camera door verbinding te maken met de website voor het downloaden van applicaties

 (PlayMemories Camera Apps™) op het internet.

<http://www.sony.net/pmca/>

- Nadat een applicatie is geïnstalleerd, kunt u de applicatie oproepen door met een NFC-compatibele Android-smartphone de N-markering van deze camera aan te raken bij gebruik van de functie [One-touch (NFC)].

Aantal stilstaande beelden en opnameduur van bewegende beelden



Het aantal stilstaande beelden en de opnameduur kunnen verschillen afhankelijk van de opnameomstandigheden en de geheugenkaart.

■ Stilstaande beelden

 **Beeldformaat]: L: 20M**

Als  Beeldverhouding] is ingesteld op [3:2]*

Capaciteit	8 GB	64 GB
Kwaliteit		
Standaard	1150 beelden	9600 beelden
Fijn	690 beelden	5500 beelden
Extra fijn	510 beelden	4150 beelden
RAW en JPEG	235 beelden	1900 beelden
RAW	355 beelden	2850 beelden

* Als de  Beeldverhouding] is ingesteld op iets anders dan [3:2], kunt u meer stilstaande beelden opnemen dan hierboven is aangegeven. (Behalve wanneer  Kwaliteit] is ingesteld op [RAW].)

■ Bewegende beelden

De onderstaande tabel toont bij benadering de totale opnameduur op een geheugenkaart die in deze camera is geformatteerd. De opnameduur voor bewegende beelden in het XAVC S- en AVCHD-formaat geldt wanneer wordt opgenomen met [Dubbele video-OPN] ingesteld op [Uit].

(h (uur), m (minuten))

Capaciteit	8 GB	64 GB
Opname-instell.		
30p 100M/25p 100M	—	1 h 15 m
30p 60M/25p 60M	—	2 h 5 m
24p 100M*	—	1 h 15 m
24p 60M*	—	2 h 5 m
60p 50M/50p 50M	—	2 h 35 m
30p 50M/25p 50M	—	2 h 35 m
24p 50M*	—	2 h 35 m
120p 100M/100p 100M	—	1 h 15 m
120p 60M/100p 60M	—	2 h 5 m
60i 24M(FX)/50i 24M(FX)	40 m	6 h
60i 17M(FH)/50i 17M(FH)	55 m	8 h 15 m
60p 28M(PS)/50p 28M(PS)	35 m	5 h 5 m
24p 24M(FX)/25p 24M(FX)	40 m	6 h
24p 17M(FH)/25p 17M(FH)	55 m	8 h 15 m
1920×1080 60p 28M/ 1920×1080 50p 28M	35 m	5 h 20 m
1920×1080 30p 16M/ 1920×1080 25p 16M	1 h	8 h 25 m
1280×720 30p 6M/ 1280×720 25p 6M	2 h 35 m	22 h

* alleen wanneer [NTSC/PAL schakel.] is ingesteld op [NTSC]

- Ononderbroken opnemen van bewegende beelden is mogelijk gedurende maximaal ongeveer 29 minuten achter elkaar met de standaardinstellingen van de camera en bij een omgevingstemperatuur van ongeveer 25 °C. De maximale, ononderbroken opnameduur van bewegende beelden in het MP4 (28M)-formaat is ongeveer 20 minuten (beperkt door een maximale bestandsgrootte van 4 GB).
- De opnameduur van bewegende beelden verschilt omdat de camera is uitgerust met VBR (variabele bitsnelheid), waardoor de beeldkwaliteit automatisch wordt aangepast aan de hand van de opnamescène. Wanneer u een snelbewegend onderwerp opneemt, is het beeld helderder, maar de opnameduur is korter omdat meer geheugen nodig is voor de opname.
De opnameduur verschilt ook afhankelijk van de opnameomstandigheden, het onderwerp en de instellingen van de beeldkwaliteit en het beeldformaat.

Opmerkingen over het gebruik van de camera

Functies ingebouwd in deze camera

- De camera is compatibel met bewegende beelden van het formaat 1080 60p of 50p. Anders dan bij standaardopnamefuncties tot nu toe, die opnemen volgens de geïnterlinieerde methode, neemt deze camera op volgens de progressieve methode. Dit verhoogt de resolutie en geeft een vloeiender, realistischer beeld. Bewegende beelden opgenomen in het 1080 60p/1080 50p-formaat kunnen alleen worden weergegeven op apparaten die ondersteuning bieden voor 1080 60p/1080 50p.
- Deze camera is compatibel met opnemen in de formaten 4K 30p, 4K 25p en 4K 24p. Bewegende beelden kunnen worden opgenomen met een hogere resolutie dan HD-formaat.
- In een vliegtuig stelt u [Vliegtuig-stand] in op [Aan].

Gebruik en onderhoud

Het apparaat mag niet onvoorzichtig worden behandeld, uit elkaar worden gehaald, worden gewijzigd of aan fysieke schokken worden blootgesteld, zoals ertegen slaan, laten vallen of erop staan. Wees met name voorzichtig met de lens.

Opmerkingen over opnemen/weergeven

- Voordat u begint met opnemen maakt u een proefopname om te controleren of de camera juist werkt.
- Deze camera is ontworpen bestand te zijn tegen stof en vocht, maar is niet (spat-)waterdicht.
- Stel de camera niet bloot aan zonlicht en neem niet op in de richting van de zon gedurende een lange tijd. Het interne mechanisme kan worden beschadigd.
- Als er condens op de camera is gevormd, verwijdert u dit voordat u de camera gebruikt.
- Niet met de camera schudden of er tegenaan stoten. Hierdoor kan een storing ontstaan en kan het onmogelijk worden beelden op te nemen. Bovendien kan het opnamemedium onbruikbaar worden en kunnen de beeldgegevens beschadigd raken.

Bewaar/gebruik de camera niet op de volgende plaatsen

- Op een buitengewone hete, koude of vochtige plaats
Op plaatsen zoals een in de zon geparkeerde auto kan de camerabehuizing door de hitte vervormd raken, waardoor een storing kan optreden.
- Bewaren in direct zonlicht of in de buurt van een verwarming
De camerabehuizing kan verkleuren of vervormd raken, waardoor een storing kan optreden.
- Op plaatsen onderhevig aan trillingen
- In de buurt van een plaats waar sterke radiogolven worden gegenereerd, straling wordt uitgestraald of een sterk magneetveld heerst. Op deze plaatsen kan de camera de beelden niet goed opnemen of weergeven.

- Op zanderige of stoffige plaatsen

Let op dat er geen zand of stof in de camera kan binnendringen. Hierdoor kan in de camera een storing optreden en in bepaalde gevallen kan deze storing niet worden verholpen.

ZEISS-lens

De camera is uitgerust met een lens van ZEISS die in staat is scherpe beelden met een uitstekend contrast te reproduceren. De lens van de camera is geproduceerd onder een kwaliteitsborgingssysteem dat is gecertificeerd door ZEISS in overeenstemming met de kwaliteitsnormen van ZEISS in Duitsland.

Opmerkingen over de monitor, de elektronische zoeker en de lens

- De monitor en de elektronische zoeker zijn vervaardigd met behulp van uiterste precisietechnologie zodat meer dan 99,99% van de beeldpunten effectief werkt. Echter, enkele kleine zwarte en/of heldere punten (wit, rood, blauw of groen) kunnen zichtbaar zijn op de monitor en in de elektronische zoeker. Deze punten zijn een normaal gevolg van het productieproces en hebben géén invloed op de opnamen.
- Houd de camera niet vast aan de monitor.
- Wees voorzichtig dat uw vingers of andere voorwerpen niet bekneld raken in de lens wanneer deze beweegt.

Opmerkingen over opnemen met de zoeker

Deze camera is uitgerust met een OEL-zoeker (Organic Electro-Luminescence) met een hoge resolutie en een hoog contrast. Deze zoeker heeft een brede kijkhoek en een grote oogafstand. De camera is ontworpen met een goed afleesbare zoeker door een goede afweging van diverse elementen.

- Het beeld kan licht vervormd zijn in de hoeken van de zoeker. Dit is geen storing. Als u elk detail van de gehele compositie wilt controleren, kunt u ook de monitor gebruiken.
- Als u de camera pant terwijl u in de zoeker kijkt of uw ogen in de rondte beweegt, kan het beeld in de zoeker vervormd zijn of kunnen de kleuren van het beeld veranderen. Dit is een eigenschap van de lens of het weergaveapparaat en geen storing. Wanneer u een beeld opneemt, adviseren wij u naar het middengebied van de zoeker te kijken.

Informatie over de flitser

- Draag de camera niet aan de flitser en oefen er geen buitensporige kracht op uit.
- Als water, stof of zand via de geopende flitser binnendringt, kan een defect optreden.
- Let erop dat uw vingers niet in de weg zitten wanneer u de flitser omlaag duwt.

Sony-accessoires

Gebruik uitsluitend accessoires van het merk Sony omdat anders een storing kan worden veroorzaakt. Accessoires van het merk Sony zijn mogelijk niet verkrijgbaar in de markt van sommige landen of gebieden.

Over de temperatuur van de camera

Uw camera en de accu kunnen warm worden als gevolg van ononderbroken gebruik, maar dit duidt niet op een defect.

Opmerkingen over de beveiliging tegen oververhitting

Afhankelijk van de camera- en accutemperatuur, is het mogelijk dat u geen bewegende beelden kunt opnemen of de voeding automatisch wordt onderbroken om de camera te beschermen.

Voordat de camera wordt uitgeschakeld of u geen bewegende beelden meer kunt opnemen, wordt een mededeling afgebeeld op het scherm. Laat in dat geval de camera uitgeschakeld liggen en wacht tot de temperatuur van de camera en accu lager is geworden. Als u de camera inschakelt zonder de camera en de accu voldoende te laten afkoelen, kan de voeding weer worden onderbroken, of kan het onmogelijk zijn bewegende beelden op te nemen.

Over het opladen van de accu

- Als u een accu oplaadt die een lange tijd niet is gebruikt, kan het onmogelijk zijn de accu tot de normale capaciteit op te laden.
Dit is een gevolg van de eigenschappen van de accu. Laad de accu opnieuw op.
- Accu's die langer dan een jaar niet zijn gebruikt, zijn mogelijk niet meer goed.

Waarschuwing over auteursrechten

- Televisieprogramma's, films, videobanden en ander materiaal kunnen beschermd zijn door auteursrechten. Het zonder toestemming opnemen van dergelijk materiaal, kan in strijd zijn met de wetten op de auteursrechten.
- Om te voorkomen dat [Copyrightinformatie] illegaal wordt gebruikt, laat u [Fotograaf instellen] en [Copyright instellen] blanco wanneer u de camera aan iemand uitleent of overdraagt.
- Sony draagt geen verantwoordelijkheid voor enige problemen of schade veroorzaakt door ongeoorloofd gebruik van [Copyrightinformatie].

Wij geven geen garantie in geval van beschadigde content of opnamestoringen

Sony kan geen garantie geven in geval van weigering op te nemen of van verlies of beschadiging van opgenomen beelden of audiogegevens als gevolg van een storing van de camera, het opnamemedium, enz. Wij raden u aan van belangrijke gegevens een reservekopie te maken.

De buitenkant van de camera reinigen

Maak de buitenkant van de camera schoon met een zachte doek licht bevochtigd met water en veeg het oppervlak daarna droog met een droge doek. Ter voorkoming van beschadiging van de afwerklaag of behuizing:

- Stel de camera niet bloot aan chemische stoffen, zoals thinner, wasbenzine, alcohol, wegwerpreinigingsdoekjes, insectenspray, zonnebrandcrème of insecticiden.

De monitor onderhouden

- Handcrème of vochtinbrengende middelen die op de monitor achterblijven kunnen de coating ervan oplossen. Als dit op de monitor komt, veegt u het er onmiddellijk af.
- Door krachtig te vegen met een tissue of ander materiaal kan de coating worden beschadigd.
- Als vingerafdrukken of vuil vastzitten op de monitor, adviseren wij u deze voorzichtig te verwijderen en vervolgens de monitor schoon te vegen met een zachte doek.

Draadloos LAN

Wij accepteren geen enkele aansprakelijkheid voor enigerlei schade veroorzaakt door onbevoegde toegang tot, of onbevoegd gebruik van bestemmingen geladen in de camera, na verlies of diefstal.

Opmerkingen over de beveiliging bij gebruik van draadloos-LAN-producten

- Zorg er altijd voor dat u een beveiligd draadloos LAN gebruikt om te voorkomen dat u wordt gehackt, kwaadwillige derden toegang kunnen krijgen, en andere kwetsbaarheden zich voordoen.
- Het is belangrijk dat u de beveiligingsinstellingen instelt wanneer u een draadloos LAN gebruikt.
- Wanneer zich een beveiligingsprobleem voordoet omdat geen veiligheidsmaatregelen zijn getroffen of als gevolg van onvoorkoombare omstandigheden tijdens het gebruik van draadloos LAN, draagt Sony geen verantwoordelijkheid voor verlies of beschadiging.

Opmerkingen over het opnemen met hoge beeldsnelheid

Weergavesnelheid

De weergavesnelheid verschilt zoals hieronder vermeld afhankelijk van de toegewezen [HFR]Beeldsnelheid en [HFR]Opname-instell.].

[HFR]Beeldsnelheid	[HFR]Opname-instell.		
	24p 50M*	30p 50M/ 25p 50M	60p 50M/ 50p 50M
240fps/250fps	10 keer langzamer	8 keer langzamer/ 10 keer langzamer	4 keer langzamer/ 5 keer langzamer
480fps/500fps	20 keer langzamer	16 keer langzamer/ 20 keer langzamer	8 keer langzamer/ 10 keer langzamer
960fps/1000fps	40 keer langzamer	32 keer langzamer/ 40 keer langzamer	16 keer langzamer/ 20 keer langzamer

* alleen wanneer [NTSC/PAL schakel.] is ingesteld op [NTSC].

[HFR]Voorkeuze-instell.] en opnameduur

[HFR]Voorkeuze-instell.	[HFR]Beeldsnelheid	Effectief aantal pixels afgelezen van de beeldsensor	Opnameduur
Kwaliteitsvoorkeuze	240fps/250fps	1824 × 1026	Ong. 2 seconden
	480fps/500fps	1676 × 566	
	960fps/1000fps	1136 × 384	
Opn.tijdsvoorkeuze	240fps/250fps	1676 × 566	Ong. 4 seconden
	480fps/500fps	1136 × 384	
	960fps/1000fps	800 × 270	

Opmerkingen

- Geluid wordt niet opgenomen.
- De bewegende beelden worden opgenomen in het XAVC S HD-formaat.

Technische gegevens

Camera

[Systeem]

Beeldsysteem: 13,2 mm × 8,8 mm
(type 1,0) CMOS-sensor

Effectief aantal pixels van de camera:
Ong. 20,2 Megapixels

Totaal aantal pixels van de camera:
Ong. 21,0 Megapixels

Lens: ZEISS Vario-Sonnar T* 8,3×
zoomlens
f = 8,8 mm – 73,3 mm (24 mm –
200 mm (gelijkwaardig aan een
35 mm filmrolcamera))

F2,8

Bij opnemen van bewegende
beelden (HD 16:9):
26 mm – 212 mm^{*1}

Bij opnemen van bewegende
beelden (4K 16:9):
28 mm – 233 mm^{*1}

^{*1} Indien [] SteadyShot] is
ingesteld op [Standaard]

SteadyShot: Optisch

Bestandsformaat (stilstaande beelden):
Compatibel met JPEG (DCF, Exif,
MPF Baseline), RAW (Sony ARW
2.3-formaat), compatibel met DPOF

Bestandsformaat (bewegende beelden):
XAVC S-formaat (compatibel met
XAVC S-formaat):

Video: MPEG-4 AVC/H.264

Audio: 2-kanaals LPCM (48 kHz,
16 bit)

AVCHD-formaat (compatibel met
AVCHD-indeling Ver. 2.0):

Video: MPEG-4 AVC/H.264

Audio: 2-kanaals Dolby Digital,
uitgerust met Dolby Digital Stereo
Creator

- Gefabriceerd onder licentie van
Dolby Laboratories.

Bewegende beelden (MP4-
formaat):

Video: MPEG-4 AVC/H.264

Audio: 2-kanaals MPEG-4 AAC-
LC

Opnamemedium: Memory Stick PRO
Duo, Memory Stick Micro, SD-
kaarten, microSD-geheugenkaarten

Flitser: Flitserbereik (ISO-gevoeligheid
(aanbevolen-belichtingsindex)
ingesteld op Auto):

Ong. 1,0 m t/m 10,2 m

[Ingangs-/uitgangsaansluitingen]

HDMI-aansluiting: HDMI-
microaansluiting

Multi/Micro USB-aansluiting*:
USB-communicatie

USB-communicatie: Hi-Speed USB
(USB 2.0)

Microfoonaansluiting:
Stereominiaansluiting van
Ø 3,5 mm

Hoofdtelefoonaansluiting:
Stereominiaansluiting van
Ø 3,5 mm

* Ondersteunt een micro-USB-
compatibel apparaat.

[Zoeker]

Type: Elektronische zoeker (Organic
Electro-Luminescence)

Totaalaantal beeldpunten:
2 359 296 punten

Framedekking: 100%

Vergroting: Ong. 0,70 × (gelijkwaardig
aan 35 mm-formaat) met 50 mm-
lens op oneindig, -1 m^{-1}

NL

Oogafstand: Ong. 23 mm vanaf het
oculair, ong. 21,5 mm vanaf het
oculairframe bij -1 m^{-1}

Diopterinstelling:
 $-4,0 \text{ m}^{-1} \text{ t/m} +3,0 \text{ m}^{-1}$

[Monitor]

LCD-monitor:
7,5 cm (type 3,0) TFT-aansturing
Totaalaantal beeldpunten:
1 228 800 beeldpunten

[Stroomvoorziening, algemeen]

Voeding:
Oplaadbare accu NP-FW50, 7,2 V
Netspanningsadapter AC-UB10C/
UB10D, 5 V

Stroomverbruik:
Ong. 2,3 W (tijdens opnemen met
de monitor)
Ong. 2,6 W (tijdens opnemen met
de zoeker)

Bedrijfstemperatuur: $0 \text{ }^\circ\text{C t/m } 40 \text{ }^\circ\text{C}$
Bewaartemperatuur:
 $-20 \text{ }^\circ\text{C t/m } +60 \text{ }^\circ\text{C}$

Afmetingen (compatibel met CIPA)
(ong.):
 $129,0 \text{ mm} \times 88,1 \text{ mm} \times 102,2 \text{ mm}$
(b \times h \times d)

Gewicht (compatibel met CIPA)
(ong.):
813 g (inclusief accu NP-FW50 en
Memory Stick PRO Duo)

Microfoon: Stereo
Luidspreker: Mono
Exif Print: Compatibel
PRINT Image Matching III:
Compatibel

[Draadloos LAN]

Ondersteunde norm: IEEE 802.11 b/g/n
Frequentie: 2,4 GHz
Ondersteunde beveiligingsprotocollen:
WEP/WPA-PSK/WPA2-PSK
Configuratiemethode: Wi-Fi Protected
Setup™ (WPS) / handmatig
Toegangsmethode:
Infrastructuurmodus
NFC: Compatibel met het NFC Forum
Type 3 Tag

Model No. WW136512

Netspanningsadapter AC-UB10C/UB10D

Voedingsvereisten:
 $100 \text{ V tot } 240 \text{ V}$ wisselstroom,
 $50 \text{ Hz/}60 \text{ Hz}$, 70 mA
Uitgangsspanning:
 5 V gelijkstroom, 0,5 A

Oplaadbare accu NP-FW50

Type accu: Lithiumionaccu
Maximale spanning:
 $8,4 \text{ V}$ gelijkstroom
Nominale spanning:
 $7,2 \text{ V}$ gelijkstroom
Maximale laadspanning:
 $8,4 \text{ V}$ gelijkstroom
Maximale laadstroom: 1,02 A
Capaciteit: 7,3 Wh (1 020 mAh)

Het ontwerp en de technische gegevens
zijn onderhevig aan wijzigingen zonder
voorafgaande kennisgeving.

Handelsmerken

- Memory Stick en  zijn handelsmerken of gedeponeerde handelsmerken van Sony Corporation.
- XAVC S en  zijn gedeponeerde handelsmerken van Sony Corporation.
- "AVCHD Progressive" en "AVCHD Progressive"-logotypen zijn handelsmerken van Panasonic Corporation en Sony Corporation.
- Dolby en het dubbele-D-symbool zijn handelsmerken van Dolby Laboratories.
- De termen HDMI en HDMI High-Definition Multimedia Interface, en het HDMI-logo zijn handelsmerken of gedeponeerde handelsmerken van HDMI Licensing LLC in de Verenigde Staten en andere landen.
- Windows is een gedeponeerd handelsmerk van Microsoft Corporation in de Verenigde Staten en/of andere landen.
- Mac is een gedeponeerd handelsmerk van Apple Inc. in de Verenigde Staten en andere landen.
- iOS is een handelsmerk of gedeponeerd handelsmerk van Cisco Systems, Inc.
- iPhone en iPad zijn gedeponeerde handelsmerken van Apple Inc. in de Verenigde Staten en andere landen.
- Het SDXC-logo is een handelsmerk van SD-3C, LLC.
- Android en Google Play zijn handelsmerken van Google Inc.
- Wi-Fi, het Wi-Fi-logo, Wi-Fi Protected Setup zijn gedeponeerde handelsmerken van de Wi-Fi Alliance.
- Het N-markering is een handelsmerk of gedeponeerd handelsmerk van NFC Forum, Inc. in de Verenigde Staten en in andere landen.

- DLNA en DLNA CERTIFIED zijn handelsmerken van Digital Living Network Alliance.
- Facebook en het "f"-logo zijn handelsmerken of gedeponeerde handelsmerken van Facebook, Inc.
- YouTube en het YouTube-logo zijn handelsmerken of gedeponeerde handelsmerken van Google Inc.
- Eye-Fi is een handelsmerk van Eye-Fi, Inc.
- Alle andere in deze gebruiksaanwijzing vermelde systeem- en productnamen zijn doorgaans handelsmerken of gedeponeerde handelsmerken van de betreffende ontwikkelaars of fabrikanten. In deze gebruiksaanwijzing worden de aanduidingen TM en ® mogelijk niet in alle gevallen gebruikt.

NL



Extra informatie over dit product en antwoorden op veelgestelde vragen vindt u op onze Customer Support-website voor klantenondersteuning.

<http://www.sony.net/>

NL
43

Więcej informacji o aparacie („Przewodnik pomocniczy”)



„Przewodnik pomocniczy” to instrukcja internetowa. Instrukcję „Przewodnik pomocniczy” można czytać w komputerze lub na smartfonie. Zawiera ona szereg szczegółowych opisów wielu funkcji aparatu.

Adres URL:

http://rd1.sony.net/help/dsc/1540/h_zz/



Przeglądanie przewodnika

Aparat posiada wbudowany system instrukcji użytkownika.

Przewodnik w apar.

Możesz użyć [Ust. przyc. Własne], aby przypisać przewodnik w aparacie do danego przycisku.

Przewodnik w aparacie wyświetla wyjaśnienia dotyczące wybranej funkcji lub ustawienia menu.

- ① Przycisk MENU →  (Ustawienia niestandard.) → [Ust. przyc. Własne] → Wybierz odpowiedni przycisk z przypisaną daną funkcją. → [Przewodnik w apar.]
- ② Naciśnij przycisk MENU i użyj pokrętki sterowania, aby wybrać pozycję MENU, której opis chcesz przeczytać, a następnie naciśnij przycisk, do którego przypisany jest [Przewodnik w apar.].

Ostrzeżenie

Aby zmniejszyć ryzyko pożaru lub porażenia prądem, nie wystawiać urządzenia na deszcz i chronić je przed wilgocią.

WAŻNE INSTRUKCJE DOTYCZĄCE BEZPIECZEŃSTWA -ZACHOWAJ TE INSTRUKCJE NIEBEZPIECZEŃSTWO ABY ZMNIEJSZYĆ RYZYKO POŻARU I PORAŻENIA PRĄDEM, POSTĘPUJ ZGODNIE Z TYMI INSTRUKCJAMI

PL

OSTRZEŻENIE

I Akumulator

Nieprawidłowe obchodzenie się z akumulatorem może doprowadzić do jego wybuchu, pożaru lub nawet poparzenia chemicznego. Należy przestrzegać następujących uwag.

- Akumulatora nie należy demontować.
- Nie należy zgniatać ani narażać akumulatora na zderzenia lub działanie sił takich, jak uderzenie, upuszczanie lub nadeptanie.
- Nie należy doprowadzać do zwarcia ani do zetknięcia obiektów metalowych ze stykami akumulatora.
- Akumulatora nie należy wystawiać na działanie wysokich temperatur powyżej 60°C spowodowanych bezpośrednim działaniem promieni słonecznych lub pozostawieniem w nasłonecznionym samochodzie.
- Akumulatora nie należy podpalać ani wrzucać do ognia.
- Nie należy używać uszkodzonych lub przeciekających akumulatorów litowo-jonowych.
- Należy upewnić się, że akumulator jest ładowany przy użyciu oryginalnej ładowarki firmy Sony lub urządzenia umożliwiającego jego naładowanie.
- Akumulator należy przechowywać w miejscu niedostępnym dla małych dzieci.
- Należy chronić akumulator przed wilgocią i zamoczeniem.
- Akumulator należy wymienić tylko na akumulator tego samego lub zbliżonego typu, zgodnie z zaleceniami firmy Sony.
- Zużytych akumulatorów należy pozbyć się szybko, tak jak opisano w instrukcji.

| Zasilacz sieciowy

Aby skorzystać z zasilacza sieciowego, należy podłączyć go do pobliskiego gniazda sieciowego. Jeśli wystąpią jakiegokolwiek problemy podczas korzystania z zasilacza sieciowego, natychmiast wyjmij wtyczkę z gniazda zasilania.

Uwaga dla klientów w Europie

| Uwaga dla klientów w krajach stosujących dyrektywy UE

Producent: Sony Corporation, 1-7-1 Konan Minato-ku Tokio, 108-0075 Japonia

Wprowadzenie produktu na terenie RP: Sony Europe Ltd., The Heights, Brooklands, Weybridge, Surrey KT13 0XW, Wielka Brytania

Informacje o zgodności produktu z wymaganiami UE: Sony Deutschland GmbH, Hedelfinger Strasse 61, 70327 Stuttgart, Niemcy



Niniejszym Sony Corporation oświadcza, że opisywane urządzenie jest zgodne z zasadniczymi wymaganiami oraz innymi stosownymi postanowieniami Dyrektywy 1999/5/WE. Szczegółowe informacje znaleźć można pod następującym adresem URL:

<http://www.compliance.sony.de/>

| Uwaga

Jeśli ładunki elektrostatyczne lub pola elektromagnetyczne spowodują przerwanie przesyłania danych, należy uruchomić ponownie aplikację lub odłączyć, a następnie ponownie podłączyć kabel komunikacyjny (USB itp.).

Urządzenie przetestowano i stwierdzono jego zgodność z limitami określonymi w przepisach dotyczących zgodności elektromagnetycznej dotyczących wykorzystania przewodów połączeniowych krótszych niż 3 metry.

Na obraz i dźwięk z urządzenia może wpływać pole elektromagnetyczne o określonej częstotliwości.

I Pozbywanie się zużytych baterii i zużytego sprzętu (stosowane w krajach Unii Europejskiej i w pozostałych krajach europejskich mających własne systemy zbiórki)



Ten symbol umieszczony na produkcie, baterii lub na jej opakowaniu oznacza, że ten ani produkt ani bateria nie mogą być ona traktowane jako odpad komunalny.

Symbol ten dla pewnych rodzajów baterii może być stosowany w kombinacji z symbolem chemicznym. Symbole chemiczne rtęci (Hg) lub ołowiu (Pb) stosuje się jako dodatkowe oznaczenie, jeśli bateria zawiera więcej niż 0,0005% rtęci lub 0,004% ołowiu.

Odpowiednio gospodarując zużytymi produktami i zużytymi bateriami, możesz zapobiec potencjalnym negatywnym wpływom na środowisko oraz zdrowie ludzi, jakie mogłyby wystąpić w przypadku niewłaściwego obchodzenia się z tymi odpadami. Recykling baterii pomoże chronić środowisko naturalne.

W przypadku produktów, w których ze względu na bezpieczeństwo, poprawne działanie lub integralność danych wymagane jest stałe podłączenie do baterii, wymianę zużytej baterii należy zlecić wyłącznie wykwalifikowanemu personelowi stacji serwisowej.

Aby mieć pewność, że bateria znajdująca się w zużytym sprzęcie elektrycznym i elektronicznym będzie właściwie zagospodarowana, należy dostarczyć sprzęt do odpowiedniego punktu zbiórki.

W odniesieniu do wszystkich pozostałych zużytych baterii, prosimy o zapoznanie się z rozdziałem instrukcji obsługi produktu o bezpiecznym demontażu baterii. Zużyta baterię należy dostarczyć do właściwego punktu zbiórki.

W celu uzyskania bardziej szczegółowych informacji na temat zbiórki i recyklingu baterii należy skontaktować się z lokalną jednostką samorządu terytorialnego, ze służbami zajmującymi się zagospodarowywaniem odpadów lub ze sklepem, w którym zakupiony został ten produkt lub bateria.

Sprawdzenie dostarczonych elementów

Liczba w nawiasach oznacza liczbę sztuk.

- Aparat (1)
 - Akumulator NP-FW50 (1)
 - Przewód micro USB (1)
 - Zasilacz sieciowy (1)
 - Przewód zasilający (nie ma w zestawie w przypadku USA i Kanady) (1)
 - Pasek na ramię (1)
 - Osłona na obiektyw (1)
 - Osłona przeciwodblaskowa obiektywu (1)
 - Nakładka na stopkę (1) (założona na aparat)
 - Nakładka na okular (1) (założona na aparat)
 - Instrukcja obsługi (niniejsza instrukcja) (1)
 - Wi-Fi Connection/One-touch (NFC) Guide (1)
- Przewodnik omawia funkcje, które wymagają połączenia Wi-Fi.

Więcej szczegółów na temat funkcji Wi-Fi/funkcji z jednym dotknięciem (NFC) zawiera „Wi-Fi Connection/One-touch (NFC) Guide” (w zestawie) lub „Przewodnik pomocniczy” (str. 2).

Ustawienie języka

W razie potrzeby, przed przystąpieniem do korzystania z aparatu można zmienić język napisów na ekranie (str. 17).

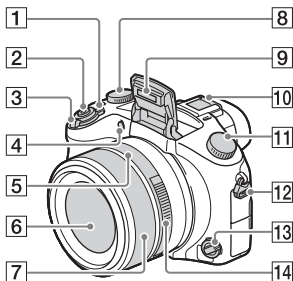

Elementy aparatu



- 1 Przełącznik ON/OFF (Zasilanie)
- 2 Spust migawki
- 3 Fotografowanie:
Dźwignia zoomu (W/T)
Wyświetlanie: Dźwignia
☒ (Indeks)/dźwignia zoomu przy odtwarzaniu
- 4 Lampka samowyzwalacza/
Wspomaganie AF
- 5 Liczba przysłony
- 6 Obiektyw
- 7 Pierścień ręcznej regulacji
 - Możesz ustawiać zoom przy użyciu pierścienia ręcznej regulacji w trybie automatycznej ostrości. Możesz ustawiać ostrość przy użyciu pierścienia ręcznej regulacji w trybie ręcznej ostrości lub ostrości bezpośrednio ustawianej ręcznie.
- 8 Pokrętko kompensacji ekspozycji
- 9 Lampa błyskowa

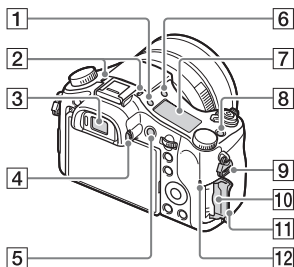

- 10 Stopka multiinterfejsowa*
- 11 Pokrętko trybu
AUTO (Tryb auto)/
P (Program Auto)/
A (Priorytet przysłony)/
S (Priorytet migawki)/
M (Ekspozycji ręcznej)/
MR (Przywołanie pamięci)/
☒ (Film)/**HFR** (Duża l. klatek na sek.)/
☐ (Rozległa panorama)/
SCN (Wybór sceny)
- 12 Zaczep paska na ramię
- 13 Pokrętko trybu ogniskowej
- 14 Pierścień przysłony





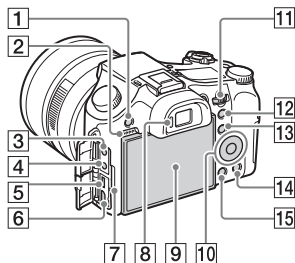

- 1 Przycisk  (Podświetlenie wyświetlacza)
- 2 Mikrofon
- 3 Wizjer
- 4 Pokrętko regulacji dioptrażu
- 5 Przycisk MOVIE (Film)
- 6 Przycisk  (Wysuwanie lampy błyskowej)
- 7 Wyświetlacz

- 8 Przycisk **C1** (Własne 1)
- 9 Zaczep paska na ramię
- 10 Gniazdo karty pamięci
- 11 Pokrywa karty pamięci
- 12 Wskaźnik dostępu



- 1 Przycisk MENU
- 2 Głośnik
- 3 Gniazdo  (Mikrofon)
 - Gdy podłączony jest mikrofon zewnętrzny, aparat przełącza się z mikrofonu wewnętrznego na zewnętrzny. Jeśli mikrofon zewnętrzny nie posiada własnego zasilania, jest on zasilany przez aparat.
- 4 Gniazdo  (Słuchawki)
- 5 Złącze USB Multi/Micro*
 - Przeznaczone do urządzeń zgodnych z micro USB.
- 6 Gniazdo micro HDMI
- 7 Lampka ładowania
- 8 Czujnik oka
- 9 Monitor
- 10 Pokrętko sterowania
- 11 Pokrętko regulacji

- 12 Fotografowanie:
Przycisk AEL (Blokada autoekspozycji)
Wyświetlanie: Przycisk  (Odtwarzanie z zoomem)
- 13 Fotografowanie:
Przycisk Fn (Funkcja)
Wyświetlanie: Przycisk  (Wyślij do smartfona)
- 14 Fotografowanie:
Przycisk **C2** (Własne 2)
Wyświetlanie: Przycisk  (Usuwanie)
- 15 Przycisk  (Odtwarzanie)

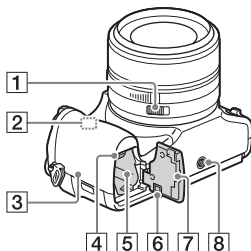

- 1 Przełącznik zapadki pierścienia przysłony
 - Przesław przełącznik zapadki pierścienia przysłony w położenie OFF podczas nagrywania filmów. Jeśli zmienisz wartość przysłony podczas nagrywania filmu, gdy przełącznik zapadki pierścienia przysłony jest ustawiony w położenie ON, zostanie nagrany dźwięk pierścienia przysłony.
- 2 Antena Wi-Fi (wbudowana)

- 3** **N** (znak N)
- Dotknij znaku, gdy podłączasz aparat do smartfona z obsługą NFC.
 - NFC (Near Field Communication) to międzynarodowy standard komunikacji bezprzewodowej krótkiego zasięgu.
- 4** Dźwignia blokady akumulatora
- 5** Gniazdo akumulatora
- 6** Pokrywa płytki połączeniowej
- Używana w przypadku korzystania z zasilacza sieciowego AC-PW20 (sprzedawana oddzielnie). Włóż płytkę połączeniową do wnęki akumulatora, a następnie przełóż przewód poprzez pokrywę płytki połączeniowej, jak to pokazano poniżej.

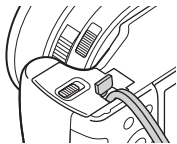

- Należy zwrócić uwagę, aby nie przytrzasnąć przewodu przy zamykaniu pokrywy.
- 7** Pokrywa akumulatora
- 8** Otwór gniazda statywu
- Użyj statywu z wkrętem o długości mniejszej niż 5,5 mm. W przeciwnym wypadku aparat nie daje się pewnie umocować i może ulec uszkodzeniu.

* Szczegółowe informacje dotyczące akcesoriów zgodnych ze stopką multiinterfejsową oraz złączem USB Multi/Micro można znaleźć w witrynie Sony lub uzyskać w punkcie sprzedaży wyrobów Sony, albo w miejscowym autoryzowanym punkcie serwisowym produktów Sony. Możesz również używać akcesoriów, które są zgodne ze stopką do akcesoriów. Nie można zagwarantować prawidłowego działania w przypadku osprzętu innych producentów.

ni Multi
Interface Shoe

Accessory Shoe

Montowanie akumulatora

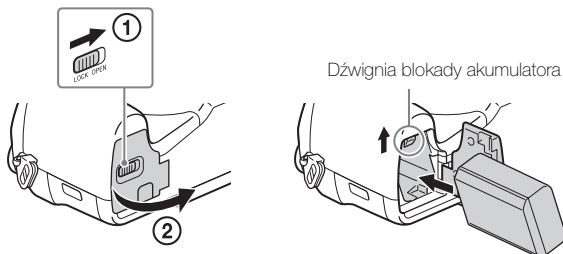

1 Otwórz pokrywę.

2 Zamontuj akumulator.

- Naciskając dźwignię blokady akumulatora, wsuń akumulator zgodnie z rysunkiem. Sprawdź, czy dźwignia blokady akumulatora unieruchamia akumulator po jego włożeniu.
- Zamknięcie pokrywy z nieprawidłowo włożonym akumulatorem może uszkodzić aparat.

Ładowanie akumulatora

Dotyczy klientów w Stanach Zjednoczonych i Kanadzie

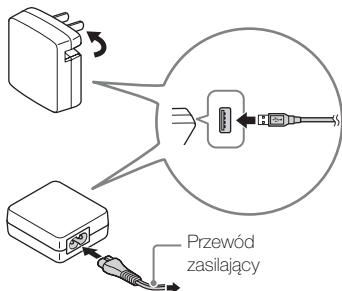

Dotyczy klientów w krajach/regionach innych niż Stany Zjednoczone i Kanada

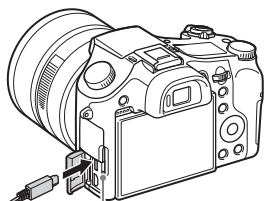

PL

- 1** Aparat należy podłączyć do zasilacza sieciowego (w zestawie) za pośrednictwem przewodu micro USB (w zestawie).
- 2** Podłączyć zasilacz sieciowy do gniazda elektrycznego. Lampka ładowania zostanie podświetlona na pomarańczowo i rozpocznie się ładowanie.
 - Wyłącz aparat podczas ładowania akumulatora.
 - Możesz naładować akumulator nawet wtedy, gdy jest częściowo naładowany.
 - Gdy lampka ładowania miga, a ładowanie nie zakończyło się, wyjmij i włóż z powrotem akumulator.

Uwagi

- Migająca lampka ładowania na aparacie, gdy zasilacz sieciowy jest podłączony do gniazda elektrycznego, sygnalizuje chwilowe wstrzymanie operacji ładowania z uwagi na temperaturę poza zalecanym zakresem. Gdy temperatura wróci do właściwego przedziału, ładowanie zostanie wznowione. Zalecane jest ładowanie akumulatora w temperaturze od 10°C do 30°C.
- Ładowanie akumulatora może być nieskuteczne, jeśli styki akumulatora są zabrudzone. W takim przypadku delikatnie oczyść styki akumulatora, wycierając kurz przy użyciu miękkiej ściereczki lub patyczka kosmetycznego.
- Podłącz zasilacz sieciowy (w zestawie) do najbliższego gniazda elektrycznego. W razie wystąpienia problemów w trakcie korzystania z zasilacza sieciowego, należy natychmiast wyjąć wtyczkę z gniazda elektrycznego, aby odłączyć urządzenie od źródła zasilania.
- Po zakończeniu ładowania należy odłączyć zasilacz sieciowy od gniazda elektrycznego.
- Należy stosować tylko oryginalne akumulatory Sony, przewód micro USB (w zestawie) oraz zasilacz sieciowy (w zestawie).
- Podczas wykonywania/odtwarzania zdjęć, aparat jest zasilany z sieci, jeżeli jest podłączony do gniazda elektrycznego za pośrednictwem zasilacza sieciowego AC-PW20 (sprzedawana oddzielnie).

■ Czas ładowania (pełne naładowanie)

Czas ładowania przy użyciu zasilacza sieciowego (w zestawie) wynosi w przybliżeniu 310 min. Gdy akumulator jest w pełni naładowany, lampka ładowania zapali się, po czym od razu zgaśnie.

Uwagi

- Powyższy czas ładowania odpowiada ładowaniu całkowicie rozładowanego akumulatora w temperaturze 25°C. W pewnych warunkach i okolicznościach ładowanie może trwać dłużej.

Ładowanie za pośrednictwem komputera

Akumulator można ładować, podłączając aparat do komputera przy użyciu przewodu micro USB. Podłącz wyłączony aparat do komputera.

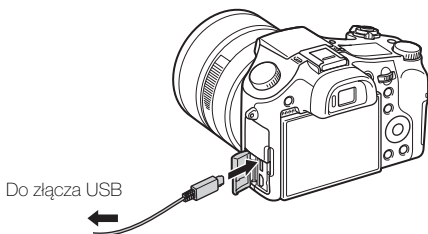

PL

Uwagi

- Jeżeli aparat jest podłączony do laptopa, który nie jest podłączony do źródła zasilania, wówczas poziom naładowania akumulatora laptopa będzie ulegał stopniowemu zmniejszeniu. Nie należy ładować akumulatora bardzo długo.
- Po zestawieniu połączenia USB między komputerem a aparatem nie wolno wyłączać/włączać lub restartować komputera, ani wychodzić z trybu uśpienia. Może to powodować usterki urządzenia. Przed włączeniem/wyłączeniem, ponownym uruchomieniem komputera lub wybudzeniem komputera z hibernacji należy rozłączyć aparat i komputer.
- Ładowanie przy pomocy komputera składanego/modyfikowanego we własnym zakresie nie jest objęte gwarancją.

■ Czas eksploatacji akumulatora i liczba obrazów, które można zapisać i przeglądać

		Czas eksploatacji akumulatora	Liczba zdjęć
Wykonywanie zdjęć	Monitor	—	Ok. 400 zdjęć
	Wizjer	—	Ok. 360 zdjęć
Typowe nagrywanie filmów	Monitor	Ok. 65 min.	—
	Wizjer	Ok. 65 min.	—
Ciągłe nagrywanie filmu	Monitor	Ok. 130 min.	—
	Wizjer	Ok. 135 min.	—
Przeglądanie (zdjęcia)		Ok. 315 min.	Ok. 6300 zdjęć

Uwagi

- Podana powyżej liczba obrazów dotyczy sytuacji, gdy akumulator jest w pełni naładowany. Liczba dostępnych zdjęć może zależeć od warunków otoczenia.
- Liczba obrazów, które można wykonać w następujących warunkach:
 - Używając Sony Memory Stick PRO Duo™ (Mark2) (sprzedawana oddzielnie)
 - Akumulator jest wykorzystywany w temperaturze otoczenia 25°C.
 - Opcja [Jakość wyświetlania] ma ustawienie [Standard.]
- Liczba zdjęć, które można wykonać w danych warunkach („Wykonywanie zdjęć”), została wyliczona według normy CIPA i dotyczy wykonywania zdjęć w następujących warunkach:
 (CIPA: Camera & Imaging Products Association)
 - W pozycji DISP ustawiono opcję [Wyśw. wsz. info.].
 - Zdjęcia są wykonywane co 30 sekund.
 - Zoom jest przełączany pomiędzy dwiema skrajnymi pozycjami W i T.
 - Lampa błyskowa błyska co drugi raz.
 - Zasilanie jest włączane i wyłączane co dziesięć zdjęć.
- Liczba minut przy nagrywaniu filmów została wyliczona według normy CIPA i dotyczy nagrywania w następujących warunkach:
 - [Ust. nagrywania]: 60i 17M(FH)/50i 17M(FH)
 - Typowe nagrywanie filmów: Czas eksploatacji akumulatora uwzględnia wielokrotne włączanie/wyłączanie nagrywania, zoom, włączanie/wyłączanie aparatu, itp.
 - Ciągłe nagrywanie filmu: Czas eksploatacji akumulatora w oparciu o ciągłe nagrywanie aż do osiągnięcia limitu (29 minut), a następnie ponowne naciśnięcie przycisku MOVIE. Inne funkcje, takie jak zoom, nie są używane.

Zasilanie

Przy rejestrowaniu lub odtwarzaniu obrazów, jako źródła zasilania można używać zasilacza sieciowego (w zestawie) zmniejszając pobór energii z akumulatora.

Uwagi

- Aparat nie uruchomi się przy rozładowanym akumulatorze. Do aparatu należy włożyć akumulator naładowany w dostatecznym stopniu.
- W przypadku korzystania z aparatu zasilanego z gniazda elektrycznego, należy upewnić się, że na monitorze wyświetlana jest ikona (🔌🔋).
- Gdy urządzenie jest zasilane z gniazda elektrycznego, nie należy odłączać akumulatora. Wyjęcie akumulatora spowoduje wyłączenie aparatu.
- Nie wolno odłączać akumulatora przy podświetlonym wskaźniku dostępu (str. 8). Dane zapisane na karcie pamięci mogą ulec uszkodzeniu.
- Przy włączonym zasilaniu, akumulator nie będzie ładowany nawet po podłączeniu aparatu do zasilacza sieciowego.
- W pewnych warunkach podczas korzystania z zasilacza sieciowego, energia może być dodatkowo pobierana z akumulatora.
- W przypadku zasilania przez USB, temperatura wewnątrz aparatu może wzrosnąć, a czas ciągłego nagrywania ulec skróceniu.

PL

Wkładanie karty pamięci (sprzedawana oddzielnie)

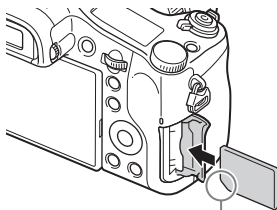
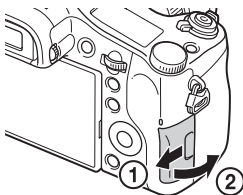

Upewnij się, że ścięty narożnik jest właściwie skierowany.

1 Otwórz pokrywę.

2 Włożyć kartę pamięci.

- Ustawiając ścięty narożnik tak, jak pokazano na rysunku, wsunąć kartę pamięci do oporu, aż wskoczy na swoje miejsce.

3 Zamknij pokrywę.

PL
15

■ Karty pamięci, jakie można wykorzystywać w aparacie

Karta pamięci	Do zdjęć	Do filmów		
		MP4	AVCHD	XAVC S
Memory Stick PRO Duo	✓	✓ (tylko Mark2)	✓ (tylko Mark2)	—
Memory Stick PRO-HG Duo™	✓	✓	✓	—
Memory Stick Micro™ (M2)	✓	✓ (tylko Mark2)	✓ (tylko Mark2)	—
Karta pamięci SD	✓	✓*1	✓*1	—
Karta pamięci SDHC				
Karta pamięci SDXC	✓	✓*1	✓*1	✓*2
Karta pamięci microSD	✓	✓*1	✓*1	—
Karta pamięci microSDHC				
Karta pamięci microSDXC	✓	✓*1	✓*1	✓*2

*1 4 klasa szybkości karty SD: **CLASS 4** lub szybsza, albo 1 klasa szybkości UHS: **U1** lub szybsza

*2 Karty pamięci spełniające wszystkie z poniższych warunków:

– Pojemność 64 GB lub większa

– 10 klasa szybkości karty SD: **CLASS 10** albo 1 klasa szybkości UHS: **U1** lub szybsza

W przypadku nagrywania z szybkością 100 Mbps lub większą, konieczna jest karta pamięci **U3** 3 klasy szybkości UHS.

- Szczegółowe informacje na temat liczby zdjęć, jakie można nagrać, i dostępnego czasu nagrywania filmów można znaleźć na stronach od 33 do 34. Należy sprawdzić dane w tabeli i wybrać kartę pamięci o odpowiedniej pojemności.

Uwagi

- Nie możemy zagwarantować, że wszystkie karty pamięci będą działać prawidłowo. W przypadku kart pamięci produkowanych przez innych producentów niż Sony, należy zasięgnąć porady producenta danego wyrobu.
- Stosując Memory Stick Micro lub karty pamięci microSD z opisywanym aparatem, należy korzystać z odpowiedniego adaptera.

■ Aby wyjąć kartę pamięci/akumulator

Karta pamięci: Wciśnij raz kartę pamięci, aby ją wysunąć.

Akumulator: Przesuń dźwignię blokady akumulatora. Uważaj, aby nie upuścić akumulatora.

Uwagi

- Nie wolno wyjmować karty pamięci/akumulatora, gdy świeci się wskaźnik dostępu (str. 8). Może to spowodować uszkodzenie danych zapisanych na karcie pamięci.

Ustawianie języka i zegara

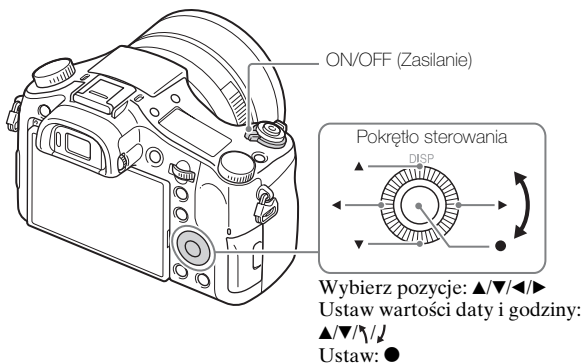

- 1 Ustaw przełącznik ON/OFF (Zasilanie) w położenie ON. Ekran ustawiania języka pojawia się przy pierwszym włączeniu aparatu.
 - Chwilę potrwa zanim włączy się zasilanie i operacje będą możliwe.
- 2 Wybierz odpowiedni język, po czym naciśnij ● na pokrętle sterowania. Pojawi się ekran ustawiania daty i godziny.
- 3 Sprawdź, czy wybrano [Enter] na ekranie, po czym naciśnij ●.

- Wybierz odpowiednią lokalizację geograficzną, postępując zgodnie ze wskazówkami na ekranie, a następnie naciśnij ●.
- Ustaw [Czas letni/zimowy], [Date/Czas] oraz [Format daty], a następnie naciśnij ●.
 - Gdy ustawiasz [Date/Czas], północ to 12:00 AM, a południe to 12:00 PM.
- Sprawdź, czy wybrano [Enter], a następnie naciśnij ●.

Wykonywanie zdjęć/Nagrywanie filmów

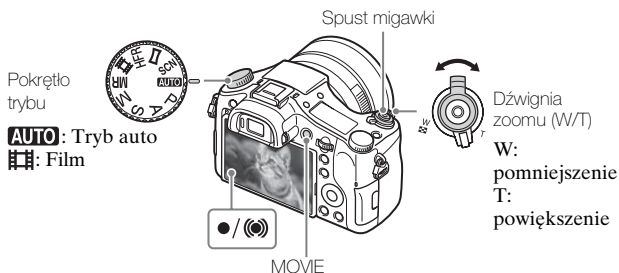

Fotografowanie

- Nacisnąć spust migawki do połowy, aby ustawić ostrość.
Kiedy obraz ma właściwą ostrość, słychać brzęczyk i zapala się wskaźnik ● lub (●).
- Wciśnij spust migawki do końca, aby wykonać zdjęcie.

- 1 Naciśnij przycisk MOVIE (Film), aby rozpocząć nagrywanie.
 - Zmień skalę powiększenia przy użyciu dźwigni zoomu (W/T).
 - 2 Ponowne naciśnięcie przycisku MOVIE kończy operację nagrywania.
-

Uwagi

- Nie ciągnij ręką lampy błyskowej w górę. Może to spowodować usterkę.
- Jeśli podczas nagrywania filmu zostanie użyty zoom, zostanie zapisany dźwięk uruchomionego mechanizmu. Odgłosy pracy aparatu z reguły są rejestrowane szczególnie przy ustawieniu [Duża] w pozycji [Szybkość zoomu] i przy ustawieniu [Szybko] w pozycji [Fun. Zoom na pierśc.]. Dźwięk przycisku MOVIE może zostać również zapisany przy zatrzymaniu nagrywania filmu.
- Przy domyślnych ustawieniach aparatu i temperaturze otoczenia ok. 25°C, za jednym razem można w sposób ciągły nagrać film o długości maksymalnie ok. 29 minut. Po zakończeniu nagrywania filmu można wznowić nagrywanie, ponownie naciskając przycisk MOVIE. W zależności od temperatury otoczenia zapis może zostać przerwany automatycznie, aby zapobiec uszkodzeniu aparatu.

Przeglądanie zdjęć

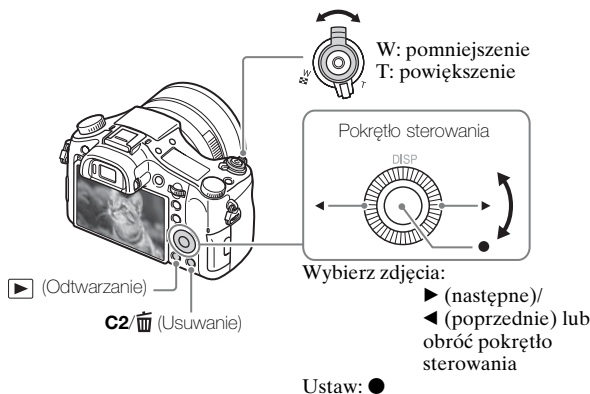

1 Naciśnij przycisk ▶ (Odtwarzanie).

Wybieranie następnego/poprzedniego zdjęcia

Wybierz zdjęcie przy użyciu ▶ (następne)/◀ (poprzednie) na pokrętle sterowania lub przekręcając to pokrętko. Naciśnij ● na środku pokrętkła sterowania, aby obejrzeć film.

Usuwanie zdjęcia

- 1 Naciśnij przycisk C2/🗑️ (Usuwanie).
- 2 Wybierz [Kasuj] z użyciem ▲ na pokrętle sterowania, a następnie naciśnij ●.

Powrót do wykonywania zdjęć

Wciśnij spust migawki do połowy.

Omówienie innych funkcji

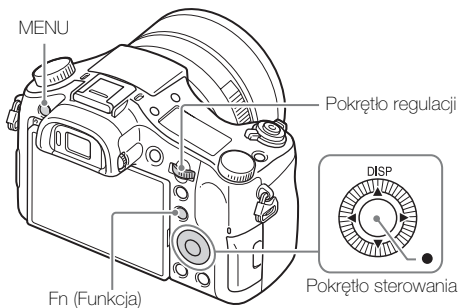

PL

■ Pokrętko sterowania

DISP (Wyświetlane dane): Pozwala zmienić ustawienia ekranu.

● (Standard): Domyślnie do tego przycisku przypisana jest funkcja [AF z podążaniem].

■ Przycisk Fn (Funkcja)

Pozwala zapisać 12 funkcji i przywoływać je podczas fotografowania.







- ① Naciśnij przycisk Fn (Funkcja).
- ② Wybierz odpowiednią funkcję przy pomocy ▲/▼/◀/▶ na pokrętle sterowania.
- ③ Wybierz wartość ustawienia, przekręcając pokrętko sterowania.



■ Pokrętko regulacji





Możesz natychmiast zmienić odpowiednie ustawienie każdego trybu fotografowania, po prostu przekręcając pokrętko regulacji.

■ Opcje menu





📷 (Ustawienia fotografowa.)



 Rozm. Obrazu	Wybiera rozmiar zdjęć.
 Format obrazu	Wybiera proporcje zdjęć.
 Jakość	Ustawia jakość zdjęć.
Rozm. ob. (Dual Rec)	Pozwala ustawić rozmiar zdjęć wykonywanych podczas nagrywania filmu.
Jakość(Dual Rec)	Pozwala ustawić jakość obrazu w przypadku zdjęć wykonywanych podczas nagrywania filmu.
 Format pliku	Wybiera format pliku filmu.
 Ust. nagrywania	Wybiera rozmiar klatki nagrywanego filmu.
NAGR. podw. wideo	Pozwala ustawić, czy równocześnie mają być rejestrowane filmy XAVC S i MP4 lub też filmy AVCHD i MP4.
 Ustawienia HFR	Pozwala skonfigurować ustawienia rejestrowania z dużą szybkością klatek.
Panorama: Rozmiar	Wybiera rozmiar zdjęć panoramicznych.
Panorama: Kierunek	Ustawia kierunek nagrywania zdjęć panoramicznych.
Tryb pracy	Ustawia tryb wykonywania, np. zdjęcia seryjne.
Ustaw. bracketingu	Pozwala ustawić fotografowanie z samowyzwalaczem w tryb bracketingu, kolejność fotografowania przy bracketingu ekspozycji oraz bracketing balansu bieli.
Tryb błysku	Zmienia ustawienia lampy błyskowej.
Korekcja błysku	Ustawia poziom natężenia lampy błyskowej.
Red.czerw.oczu	Redukuje zjawisko czerwonych oczu, występujące gdy używana jest lampa błyskowa.
Obszar ostrości	Wybiera obszar ustawiania ostrości.
 Wspomaganie AF	Ustawia wspomaganie AF, które oświetla ciemną scenę, aby ułatwić ustawienie ostrości.
Kompens.eksp.	Kompensuje jasność całego obrazu.
ISO	Ustawia czułość na światło.

Min.s.mig.ISO AUTO	Pozwala ustawić najdłuższy czas otwarcia migawki, przy którym czułość ISO zaczyna być przełączana w tryb [ISO AUTO].
Filtr ND	Ustawia funkcję, która zmniejsza ilość światła. Możesz ustawić niższą szybkość migawki, zmniejszyć liczbę przysłony, itp.
Tryb pomiaru	Pozwala wybrać metodę pomiaru jasności.
Balans bieli	Ustawia odcienie obrazu.
DRO/Auto HDR	Automatycznie kompensuje jasność i kontrast.
Strefa twórcza	Wybiera odpowiedni tryb przetwarzania obrazu. Można również regulować kontrast, nasycenie i ostrość.
Efekt wizualny	Pozwala wybrać odpowiedni filtr efektu, aby uzyskać ciekawsze, bardziej artystyczne obrazy.
Profil zdjęcia	Pozwala podczas nagrywania filmów zmieniać ustawienia, na przykład kolor lub odcień.
Powiększenie	Powiększa obraz przed wykonaniem zdjęcia, aby można było sprawdzić ostrość.
 Red.sz.dł.naśw.	Ustawia tryb redukcji szumów zdjęć z szybkością migawki równą 1/3 s lub więcej.
 Red.sz.wys.ISO	Ustawia tryb redukcji szumów przy zdjęciach z dużą czułością.
Śr. AF z podążaniem	Ustawia funkcję śledzenia obiektu i ciągłego ustawiania ostrości na nim po naciśnięciu środkowego przycisku na ekranie rejestrowania obrazu.
Uśmiech/Wykr. tw.	Włącza wykrywanie twarzy i dokonuje automatycznych ustawień. Ustawia opcję automatycznego zwalniania migawki po wykryciu uśmiechu.
Automat. Dual Rec	Pozwala ustawić automatyczne zwalnianie migawki w przypadku wykrycia ciekawego ujęcia z jakąś osobą podczas nagrywania filmu.
 Ef. gładkiej skóry	Ustawia efekt gładkiej skóry i poziom efektu.

 Auto. kadrowanie	Analizuje scenę podczas rozpoznawania twarzy, zbliżeń lub obiektów śledzonych przy użyciu funkcji blokady automatycznej ostrości i automatycznie przycina oraz zapisuje kolejną kopię zdjęcia z lepszą kompozycją.
Tryb auto	Możesz wykonać zdjęcie, wybierając albo inteligentną automatykę albo lepszą automatykę.
Wybór sceny	Wybiera gotowe ustawienia, odpowiadające różnym warunkom otoczenia.
Duża l. klatek na sek.	Podczas nagrywania z dużą szybkością klatek pozwala wybrać tryb ekspozycji pasujący do obiektu lub efektu.
Film	Wybiera tryb ekspozycji odpowiednio do wybranego obiektu lub efektu.
 SteadyShot	Ustawia funkcję SteadyShot przy wykonywaniu zdjęć. Zmniejsza rozmazanie wywołane drganiami trzymanego aparatu.
 SteadyShot	Ustawia funkcję SteadyShot przy nagrywaniu filmów.
 Przestrzeń barw	Zmienia zakres odtwarzanych kolorów.
 Auto. wolna mig.	Ustawia funkcję, która automatycznie ustawia szybkość migawki według jasności otoczenia w trybie filmowania.
Nagrywanie dźwięku	Określa, czy nagrywać dźwięk podczas nagrywania filmu.
Poz. nagryw. audio	Ustawia poziom nagrywania dźwięku podczas nagrywania filmów.
Czas przesył. audio	Ustawia czas przesyłania audio podczas nagrywania filmów.
Reduk. szumu wiatru	Zmniejsza szum wiatru podczas nagrywania filmu.
Przywołanie pamięci	Pozwala wybrać zaprogramowane wcześniej ustawienie, gdy pokrętko trybu zostanie ustawione na MR (Przywołanie z pamięci). Można zarejestrować skalę zoomu optycznego itp.
Pamięć MR	Zapisuje wybrane tryby lub ustawienia aparatu.

(Ustawienia niestandard.)

Zebra	Wyświetla paski do regulacji jasności.
 Wspomaganie MF	Wyświetla powiększony obraz przy ręcznym ustawianiu ostrości.
Czas pow. ust. ostr.	Określa czas, przez jaki będzie wyświetlany powiększony obraz.
Linia siatki	Ustawia wyświetlanie siatki, która ułatwia dopasowanie kompozycji zdjęcia.
 Wyświetl. znaku	Pozwala określić, czy podczas nagrywania filmów ma być wyświetlany znacznik na monitorze.
 Ustawienia znaku	Pozwala ustawić znacznik wyświetlany na monitorze podczas nagrywania filmów.
Wyśw. poz. dźw.	Określa, czy poziom dźwięku ma być wyświetlany na ekranie.
Auto podgląd	Określa, czy automatyczny podgląd ma wyświetlać zdjęcie po jego wykonaniu.
Przycisk DISP	Pozwala ustawić rodzaj informacji wyświetlanych na monitorze lub w wizjerze przez naciśnięcie DISP na pokrętle sterowania.
Poziom zarysu	Podkreśla zarys ostrych obszarów przy użyciu wybranego koloru podczas ręcznej regulacji ostrości.
Kolor zarysu	Określa kolor wykorzystywany do funkcji maksimum.
Przew. ust. ekspozyc.	Określa wyświetlane wskazówki, gdy ustawienia ekspozycji są zmienione na ekranie wykonywania zdjęć.
Wyś. podgl. na żywo	Określa, czy na ekranie mają być wyświetlane ustawienia takie jak kompensacja ekspozycji.
 Wstępny AF	Określa, czy ostrość ma być ustawiana automatycznie przed naciśnięciem do połowy przycisku migawki.
Szybkość zoomu	Pozwala ustawić szybkość zbliżania podczas korzystania z dźwigni zoomu.
Ustawienie zoomu	Określa, czy ma być stosowany wyraźny zoom obrazu oraz zoom cyfrowy przy zmianie zoomu.

FINDER/MONITOR	Pozwala ustawić metodę przełączania pomiędzy wizjerem a monitorem.
Wyzwal. bez karty	Pozwala ustawić, czy migawka ma być zwalniana, gdy karta pamięci nie jest włożona.
 AEL z nac. spustu	Określa, czy autoekspozycja ma być blokowana automatycznie gdy przycisk migawki jest naciśnięty do połowy. Opcja ta jest przydatna, gdy zachodzi potrzeba oddzielnej regulacji ostrości i ekspozycji.
 Typ migawki	Pozwala ustawić, czy podczas fotografowania ma być wykorzystywana migawka mechaniczna czy elektroniczna.
Nast.komp.eksp.	Ustawienie, czy wartość kompensacji ekspozycji ma znajdować odzwierciedlenie w kompensacji błysku, czy też nie.
Resetuj kompens. EV	Pozwala określić, czy przy wyłączaniu aparatu ma być zachowana wartość ekspozycji ustawiona bez użycia pokrętła ekspozycji, czy przywrócona wartość 0.
Rejestracja twarzy	Rejestruje lub zmienia osobę, która ma mieć priorytet przy ustawianiu ostrości.
 Wpisz datę	Określa, czy zapisać datę wykonania na zdjęciu.
Ustaw. menu funkcji	Dostosowuje funkcje wyświetlane po naciśnięciu przycisku Fn (Funkcja).
Ust. przyc. Własne	Pozwala przypisać wybraną funkcję do przycisku i pokrętła.
Fun. Zoom na pierśc.	Ustawianie funkcji zoomu pierścienia ręcznej regulacji. Po wybraniu opcji [Szybko], pozycja zoomu przesuwa się zgodnie ze stopniem obrotu pierścienia ręcznej regulacji. Po wybraniu opcji [Stopień], pozycję zoomu można przesunąć do pozycji odpowiadającej ustalonej ogniskowej.
Przycisk MOVIE	Określa, czy zawsze ma być aktywny przycisk MOVIE.

Blok. pokrętła/kółka	Pozwala określić, czy naciśnięcie przycisku Fn podczas wykonywania zdjęć ma chwilowo wyłączać pokrętło regulacji oraz pokrętło sterowania. Możesz wyłączyć/włączyć pokrętło regulacji i pokrętło sterowania, naciskając i przytrzymując przycisk Fn.
----------------------	--

(Sieć bezprzew.)

Wyślij do smartfona	Przesyła obrazy do wyświetlania na smartfonie.
Wyślij do komputera	Archiwizuje obrazy, przysyłając je do komputera podłączonego do sieci.
Oglądaj przez TV	Możesz oglądać obrazy na telewizorze podłączonym do sieci.
Jedno dotk.(NFC)	Przypisuje aplikację do funkcji Jednym dotknięciem (NFC). Aplikację tę można wywołać podczas fotografowania dotykając aparatu smartfonem z włączoną funkcją NFC.
Tryb samolotowy	Możesz wyłączyć komunikację bezprzewodową urządzenia.
WPS przycisk	Możesz łatwo przypisać punkt dostępowy do aparatu, naciskając przycisk WPS.
Ust. punktu dostępu	Możesz zarejestrować punkt dostępowy ręcznie.
Edytuj nazwę urządź.	Możesz zmienić nazwę urządzenia w Wi-Fi Direct, itp.
Wyśw. adres MAC	Wyświetla adres MAC aparatu.
Reset SSID/hasła	Kasuje SSID i hasło połączenia ze smartfonem.
Reset ustawień sieci	Resetuje wszystkie ustawienia sieciowe.

(Aplikacja)



Lista aplikacji	Wyświetla listę aplikacji. Można wybrać aplikację, która będzie wykorzystywana.
Wprowadzenie	Wyświetla wskazówki dotyczące korzystania z danej aplikacji.

(Odtwarzanie)

Kasuj	Usuwa zdjęcie.
Tryb oglądania	Określa sposób, w jaki obrazy są grupowane do wyświetlania.
Indeks obrazów	Wyświetla wiele zdjęć jednocześnie.
Obrót ekranu	Określa kierunek odtwarzania zapisanego obrazu.
Pokaz zdjęć	Włącza pokaz slajdów.
Obróć	Obraca obraz.
 Powiększ	Powiększa wyświetlane zdjęcia.
Chroń	Chroni zdjęcia.
REG. interwału ruchu	Zmienia odstęp czasu dla prezentacji śledzenia obiektów w trybie [Wideo w ruchu], gdy śledzenie ruchu obiektu ma być prezentowane podczas odtwarzania filmów.
Określ wydruk	Dodaje znacznik druku do zdjęcia.

(Ustawienia)

Jasność monitora	Pozwala ustawić jasność monitora.
Jasność wizjera	Ustawia jasność wizjera elektronicznego.
Temp. barw. wizjera	Określa temperaturę barw wizjera.
Nastaw. głośności	Ustawia głośność odtwarzania filmów.
Sygnaly audio	Ustawia dźwięk przy obsłudze aparatu.
Ustaw. przesyłania	Ustawia funkcję przesyłania plików z aparatu, gdy wykorzystywana jest karta Eye-Fi.
Menu kafelkowe	Określa, czy ma być wyświetlane menu kafelkowe po każdym naciśnięciu przycisku MENU.
Pomoc pokr. trybu	Włącza lub wyłącza przewodnik dotyczący pokrętki trybu (wyjaśnienia poszczególnych trybów fotografowania).
Potw.kasowania	Pozwala określić, czy na ekranie potwierdzenia usuwania domyślnie wybrana jest opcja „Usuń” czy „Anuluj”.

Jakość wyświetlania	Ustawia jakość wyświetlania.
Czas rozp. osz. ener.	Pozwala ustawić przedziały czasu, po których nastąpi automatyczne przełączenie do trybu oszczędzania energii.
Selektor NTSC/PAL	Zmiana formatu TV urządzenia pozwala nagrywać filmy w innym formacie.
Tr. demonstracyjny	Włącza lub wyłącza wyświetlanie filmu w trybie demonstracyjnym.
Ustawienia TC/UB	Pozwala ustawić kod czasowy (TC) i bit użytkownika (UB).
Ustawienia HDMI	Zmienia ustawienia HDMI.
 Wyb. wyjście 4K	Pozwala ustawić sposób nagrywania i wysyłania filmów 4K przez HDMI, gdy aparat jest podłączony do zewnętrznej nagrywarki/ zewnętrznego odtwarzacza, które obsługują standard 4K.
Połączenie USB	Określa tryb połączenia USB.
Ustawienia USB LUN	Zwiększa kompatybilność, ograniczając funkcje połączenia USB. Ustaw opcję [Wiele] w normalnych warunkach, a opcję [Jeden] tylko wówczas, gdy nie można nawiązać połączenia między aparatem a komputerem lub komponentem AV.
Zasilanie USB	Pozwala ustawić, czy aparat ma być zasilany przez USB po podłączeniu go do komputera lub urządzenia USB za pośrednictwem przewodu micro USB.
 Język	Wybiera język.
Ust.daty/czasu	Ustawia datę i godzinę oraz czas letni/zimowy.
Nastawia region	Określa lokalizację podczas użytkowania.
Info. o pr. autorskich	Pozwala ustawić informacje o prawach autorskich do zdjęć.
Formatuj	Formatuje kartę pamięci.
Numer pliku	Określa metodę, która będzie używana do przypisywania numerów plików do zdjęć i filmów.

Wybierz kat. NAGR.	Pozwala zmienić wybrany folder do zapisywania zdjęć i filmów (MP4).
Nowy katalog	Tworzy nowy folder do przechowywania zdjęć i filmów (MP4).
Nazwa katalogu	Określa format folderu zdjęć.
Odz. bazę dan. obr.	Odzyskuje plik bazy danych obrazów i pozwala na wykonywanie i wyświetlanie zdjęć.
Wyś. miej. na karcie	Wyświetla pozostały czas nagrywania filmów oraz liczbę zdjęć, które można zapisać na karcie pamięci.
Wersja	Wyświetla wersję oprogramowania aparatu.
Reset ustawień	Przywraca domyślne wartości ustawień.

Korzystanie z oprogramowania

Zainstalowanie poniższego oprogramowania na komputerze ułatwi korzystanie z aparatu.

- PlayMemories Home™: Umożliwia kopiowanie obrazów na komputer i korzystanie z nich na różne sposoby (str. 32).
- Image Data Converter: Umożliwia wyświetlanie obrazów RAW i ich obróbkę.
- Remote Camera Control: Umożliwia sterowanie aparatem podłączonym do komputera za pośrednictwem przewodu USB.

Wspomniane oprogramowanie można pobrać i zainstalować na komputerze z poniższych adresów internetowych.

PL

- 1 Korzystając z przeglądarki internetowej na komputerze, przejdź pod poniższe adresy internetowe, po czym postępuj zgodnie z instrukcjami wyświetlanymi na ekranie, aby pobrać wybrane oprogramowanie.

Windows:

<http://www.sony.co.jp/imsoft/Win/>

Mac:

<http://www.sony.co.jp/imsoft/Mac/>

- Wymagane jest połączenie z Internetem.
- Szczegółowe informacje dotyczące obsługi można znaleźć na stronie wsparcia lub na stronie Pomocy danego oprogramowania.

Uwagi

- W przypadku korzystania z funkcji Remote Camera Control, wybierz przycisk MENU →  (Ustawienia) → [Połączenie USB] → [Zdalne sterow. PC], po czym podłącz aparat do komputera.

Importowanie obrazów do komputera i korzystanie z nich (PlayMemories Home)

Oprogramowanie PlayMemories Home pozwala na importowanie zdjęć i filmów do komputera i ich wykorzystanie. Oprogramowanie PlayMemories Home jest niezbędne w przypadku importowania filmów XAVC S i AVCHD do komputera.

<http://www.sony.net/pm/>



Import zdjęć z aparatu



Odtwarzanie
zaimportowanych
obrazów



W systemie Windows dostępne są również następujące funkcje:



Oglądanie zdjęć
w widoku
kalendarza



Tworzenie
płyty
z filmami



Przesyłanie zdjęć
do serwisów
internetowych

Udostępnianie zdjęć na
PlayMemories Online™



Uwagi

- Do korzystania z PlayMemories Online lub innych serwisów internetowych niezbędne jest połączenie internetowe. PlayMemories Online lub inne serwisy internetowe mogą nie być dostępne w niektórych krajach lub regionach.
- Jeśli oprogramowanie PMB (Picture Motion Browser), dostarczane z modelami oferowanymi przed 2011 r., jest już zainstalowane na komputerze, PlayMemories Home zastąpi je podczas instalacji. Należy używać oprogramowania PlayMemories Home, które zastąpiło PMB.
- W programie PlayMemories Home mogą zostać zainstalowane nowe funkcje. Podłącz aparat do komputera, nawet jeśli program PlayMemories Home jest już zainstalowany na komputerze.
- Nie należy odłączać przewodu micro USB (w zestawie) od aparatu, gdy wyświetlany jest ekran obsługi lub ekran dostępu. Może to spowodować uszkodzenie danych.

PL 32 • Aby odłączyć aparat od komputera, należy kliknąć  na pasku zadań, a następnie [Wysuń DSC-RX10M2].

Dodawanie funkcji do aparatu

Możesz dodać wybrane funkcje do aparatu, łącząc się z witryną pobierania aplikacji  (PlayMemories Camera Apps™) przez Internet.

<http://www.sony.net/pmca/>

- Po zainstalowaniu aplikacji możesz wywołać aplikację, dotykając smartfonem z systemem Android z obsługą NFC znaku N na aparacie, korzystając z funkcji [Jedno dotk.(NFC)].

Liczba zdjęć i dostępny czas nagrywania filmów

PL



Liczba dostępnych zdjęć i czas nagrywania mogą zależeć od warunków otoczenia i karty pamięci.

Zdjęcia

 **Rozm. Obrazu]: L: 20M**

Gdy opcja  **Format obrazu] jest ustawiona na [3:2]***

Jakość \ Pojemność	8 GB	64 GB
Standard	1150 zdj.	9600 zdj.
Wysoka	690 zdj.	5500 zdj.
Bardzo wysoka	510 zdj.	4150 zdj.
RAW & JPEG	235 zdj.	1900 zdj.
RAW	355 zdj.	2850 zdj.

* Gdy opcja  **Format obrazu] ma ustawienie inne niż [3:2], możesz zapisać więcej obrazów niż pokazano powyżej. (Jeśli opcja  **Jakość] nie jest ustawiona na [RAW].)****

Filmy

W poniższej tabeli pokazano przybliżony łączny czas nagrywania na karcie pamięci sformatowanej z poziomu opisywanego aparatu. Czas nagrywania w przypadku filmów XAVC S i AVCHD dotyczy nagrywania przy ustawieniu [WYŁ.] w pozycji [NAGR. podw. video].

(h (godzina), m (minuta))

Pojemność	8 GB	64 GB
Ust. nagrywania		
30p 100M/25p 100M	—	1 h 15 m
30p 60M/25p 60M	—	2 h 5 m
24p 100M*	—	1 h 15 m
24p 60M*	—	2 h 5 m
60p 50M/50p 50M	—	2 h 35 m
30p 50M/25p 50M	—	2 h 35 m
24p 50M*	—	2 h 35 m
120p 100M/100p 100M	—	1 h 15 m
120p 60M/100p 60M	—	2 h 5 m
60i 24M(FX)/50i 24M(FX)	40 m	6 h
60i 17M(FH)/50i 17M(FH)	55 m	8 h 15 m
60p 28M(PS)/50p 28M(PS)	35 m	5 h 5 m
24p 24M(FX)/25p 24M(FX)	40 m	6 h
24p 17M(FH)/25p 17M(FH)	55 m	8 h 15 m
1920×1080 60p 28M/ 1920×1080 50p 28M	35 m	5 h 20 m
1920×1080 30p 16M/ 1920×1080 25p 16M	1 h	8 h 25 m
1280×720 30p 6M/ 1280×720 25p 6M	2 h 35 m	22 h

* tylko przy ustawieniu [NTSC] w pozycji [Selektor NTSC/PAL]

- Przy domyślnych ustawieniach aparatu i temperaturze otoczenia ok. 25°C, za jednym razem można w sposób ciągły nagrać film o długości maksymalnie ok. 29 minut. Maksymalny ciągły czas nagrywania filmu w formacie MP4 (28M) wynosi ok. 20 minut (ograniczenie wynikające z rozmiaru pliku 4 GB).
- Dostępna długość filmu zmienia się, ponieważ aparat stosuje funkcję zmiennej prędkości bitowej (VBR), która automatycznie dostosowuje jakość obrazu do filmowanej sceny. Podczas filmowania szybko poruszającego się obiektu obraz jest wyraźniejszy, ale dostępna długość filmu zmniejsza się, ponieważ do rejestracji potrzeba więcej pamięci. Dostępna długość filmu również zmienia się w zależności od warunków nagrywania, obiektu lub ustawień jakości/rozmiaru obrazu.

Uwagi dotyczące korzystania z aparatu

Funkcje wbudowane w aparat

- Aparat obsługuje filmy w formacie 1080 60p lub 50p. W przeciwieństwie do standardowych trybów zapisu używanych do tej pory, które wykorzystują przeplot, opisywany aparat rejestruje obraz metodą progresywną. Powoduje to zwiększenie rozdzielczości i zapewnia wyraźniejszy, bardziej realistyczny obraz. Filmy nagrane w formacie 1080 60p/1080 50p można odtwarzać tylko na urządzeniach obsługujących format 1080 60p/1080 50p.
- Opisywany aparat jest zgodny z nagraniami w formatach 4K 30p/4K 25p/4K 24p. Filmy można nagrywać w wyższej rozdzielczości niż w formacie HD.
- Przebywając na pokładzie samolotu, w pozycji [Tryb samolotowy] należy ustawić opcję [WŁ.].

Uwagi dotyczące użytkowania i konserwacji

Należy uważać, aby nie obchodzić się nieostrożnie z urządzeniem, nie demontować go, nie modyfikować, narażać na wstrząsy i uderzenia, upadki lub nie nastąpić na nie. Szczególnie ostrożnie należy postępować z obiektywem.

Uwagi dotyczące nagrywania/odtworzenia

- Przed przystąpieniem do wykonywania zdjęć/nagrywania należy wykonać zapis próbny, aby upewnić się, że aparat działa prawidłowo.
- Aparat zaprojektowano tak, aby nie był wrażliwy na kurz i wilgoć, ale nie jest wodoodporny ani odporny na rozpryski.
- Nie wystawiać aparatu na długotrwałe działanie promieni słonecznych ani nie wykonywać przez dłuższy czas zdjęć pod słońce. Może to spowodować uszkodzenie mechanizmu wewnętrznego.
- W przypadku wystąpienia kondensacji wilgoci, przed użyciem aparatu należy najpierw ją usunąć.
- Nie potrząsać ani nie uderzać aparatem. Może to spowodować usterkę i uniemożliwić zapisywanie zdjęć. Ponadto nośnik do zapisu może przestać działać lub dane zdjęć mogą ulec uszkodzeniu.

Nie używać/przechowywać aparatu w następujących miejscach

- W miejscu o bardzo wysokiej lub bardzo niskiej temperaturze albo o wysokiej wilgotności
W miejscach typu zaparkowany na słońcu samochód korpus aparatu może ulec deformacji, co grozi awarią.
- Przechowywanie w nasłonecznionym miejscu lub w pobliżu grzejnika
Korpus aparatu może ulec odbarwieniu lub deformacji, co grozi awarią.
- W miejscu narażonym na kołyszące wstrząsy
- W pobliżu występowania silnych fal elektromagnetycznych, promieniowania lub silnej magnetyczności. W przeciwnym razie aparat może nieprawidłowo nagrywać lub odtwarzać obrazy.
- W miejscach piaszczystych lub zapyłonych
Uważać, aby piasek lub kurz nie dostały się do aparatu. Grozi to uszkodzeniem aparatu, w niektórych przypadkach trwałym.

Obiektyw ZEISS

Aparat jest wyposażony w obiektyw ZEISS, który umożliwi robienie ostrych zdjęć o doskonałym kontraście. Obiektyw tego aparatu został wyprodukowany w systemie kontroli jakości posiadającym certyfikat ZEISS, zgodnie ze standardami kontroli jakości firmy ZEISS w Niemczech.

Uwagi dotyczące monitora, wizjera elektronicznego i obiektywu

- Monitor i wizjer elektroniczny zostały wykonane przy użyciu wyjątkowo precyzyjnej technologii, dzięki której efektywnie wykorzystywanych może być ponad 99,99% pikseli. Jednakże na monitorze i w wizjerze elektronicznym mogą być widoczne małe czarne i/lub jasne punkty (białe, czerwone, niebieskie lub zielone). Te punkty są normalnym rezultatem procesu produkcyjnego i nie wpływają na nagranie.
- Nie trzymać aparatu za monitor.
- Należy uważać, aby podczas pracy obiektyw nie przytrzasnął palców lub innych obiektów.

Uwagi dotyczące wykonywania zdjęć z wizjerem

Aparat jest wyposażony w wizjer OEL o wysokiej rozdzielczości i dużym kontraście. Wizjer ten zapewnia szeroki kąt widzenia oraz ogranicza zmęczenie oczu. Aparat zaprojektowano w taki sposób, aby zapewnić dobrą widoczność obrazu w wizjerze, poprzez odpowiednie zrównoważenie różnych elementów.

- Obraz może być nieco zniekształcony w narożnikach wizjera. Nie świadczy to o usterce. Aby sprawdzić dokładnie wszystkie szczegóły całej kompozycji, można również skorzystać z monitora.
- Jeśli przesuniesz aparat, patrząc przez wizjer lub poruszysz oczami, obraz na wizjerze może być zniekształcony lub barwy obrazu mogą się zmienić. Jest to cecha charakterystyczna obiektywu lub wyświetlacza i nie świadczy o usterce. Gdy wykonujesz zdjęcie, zalecamy, abyś patrzył na środkowy obszar wizjera.

Uwagi dotyczące lampy błyskowej

- Nie wolno podnosić aparatu, chwytając za lampę błyskową, ani działać na nią ze zbyt dużą siłą.
- Jeśli do otwartej lampy błyskowej dostanie się woda, kurz lub piasek, może to spowodować jej usterkę.
- Należy uważać, aby nie przytrzasnąć palca przy wsuwaniu lampy błyskowej do aparatu.

Aksesoria Sony

Należy stosować wyłącznie oryginalne akcesoria marki Sony. W przeciwnym razie może dojść do awarii. W niektórych krajach lub regionach oryginalne akcesoria Sony mogą być niedostępne na rynku.

Uwagi dotyczące temperatury aparatu

Aparat i akumulator mogą osiągnąć wysoką temperaturę w wyniku ciągłego użytkowania; nie jest to usterka.

Uwagi dotyczące zabezpieczenia przed przegrzaniem

Zależnie od temperatury aparatu i akumulatora, nagrywanie filmów może być niemożliwe lub zasilanie może wyłączyć się automatycznie w celu ochrony aparatu.

Na ekranie pojawi się komunikat informujący o wyłączeniu aparatu lub braku możliwości nagrywania filmów. W takim przypadku należy pozostawić zasilanie wyłączone i poczekać, aż aparat i akumulator ostygną. Jeśli włączysz zasilanie, nie pozwalając na obniżenie temperatury aparatu i akumulatora, może się ono ponownie samo wyłączyć, a nagrywanie filmów będzie niemożliwe.

Ładowanie akumulatora

- Jeśli ładujesz akumulator, który nie był używany przez dłuższy czas, naładowanie go do pełnej pojemności może być niemożliwe. Wynika to z charakterystyki akumulatora. Ponownie naładuj akumulator.
- Akumulatory, które nie były używane przez ponad rok, mogły utracić swoje parametry.

Ostrzeżenie dotyczące praw autorskich

- Programy telewizyjne, filmy, taśmy wideo i inne materiały mogą być chronione prawami autorskimi. Nieuprawniona rejestracja takich materiałów może stanowić naruszenie przepisów dotyczących ochrony praw autorskich.
- Aby uniknąć nielegalnego korzystania z danych [Info. o pr. autorskich], pola [Ustaw nazwę fotogr.] i [Ustaw pr. autorskie] należy pozostawić puste w przypadku pożyczania lub przekazywania aparatu innej osobie.
- Sony nie ponosi żadnej odpowiedzialności za problemy lub szkody spowodowane nieautoryzowanym użyciem danych [Info. o pr. autorskich].

Brak odpowiedzialności w przypadku uszkodzonych danych lub błędów rejestracji

Firma Sony nie udziela gwarancji w przypadku braku możliwości zapisu, utraty lub uszkodzenia zarejestrowanych obrazów albo danych audio wynikających z usterki aparatu lub nośnika danych, itp. Wskazane jest tworzenie kopii zapasowych ważnych danych.

Czyszczenie powierzchni aparatu

Powierzchnię aparatu czyścić miękką szmatką, lekko zwilżoną w wodzie, a następnie wytrzeć suchą. Aby zapobiec uszkodzeniu wykończenia lub obudowy:

- Nie narażaj aparatu na kontakt z takimi chemicznymi produktami jak rozcieńczalnik, benzyna, alkohol, ściereczki jednorazowe, środki przeciw owadom, środki przeciwsłoneczne lub środki owadobójcze.

Konserwacja monitora

- Pozostawione na monitorze resztki kremu do rąk lub kremu nawilżającego mogą prowadzić do rozpuszczenia powłoki monitora. Wszelkie ślady wspomnianych substancji na monitorze należy niezwłocznie wytrzeć.
- Silne wycieranie przy pomocy chusteczek papierowych lub innych materiałów może uszkodzić powłokę ekranu.
- W przypadku pozostawionych na monitorze odcisków palców lub przylegających do niego zanieczyszczeń, wskazane jest najpierw delikatne usunięcie zanieczyszczeń, a następnie przetarcie monitora do czysta miękką szmatką.

Uwagi dotyczące bezprzewodowych sieci LAN

Nie ponosimy żadnej odpowiedzialności za szkody spowodowane niepowołanym dostępem lub nieupoważnionym wykorzystaniem miejsc docelowych zapisanych na aparacie, które wynikają z jego utraty lub kradzieży.

Uwagi dotyczące bezpieczeństwa podczas korzystania z bezprzewodowych produktów LAN

- Aby uchronić się przed działaniami hakerów, niepożądanym dostępem stron trzecich i zminimalizować możliwości ataku, zawsze należy upewnić się, że wykorzystywana jest bezpieczna sieć bezprzewodowa LAN.
- Przed przystąpieniem do korzystania z sieci bezprzewodowej LAN ważne jest, aby skonfigurować ustawienia zabezpieczeń.
- W przypadku problemów związanych z bezpieczeństwem wynikających z braku środków bezpieczeństwa lub z okoliczności nie do uniknięcia podczas korzystania z bezprzewodowej sieci LAN, Sony nie ponosi odpowiedzialności za jakiegokolwiek straty lub szkody.

Uwagi dotyczące rejestrowania z dużą szybkością klatek

Prędkość odtwarzania

Prędkość odtwarzania zmienia się jak poniżej i zależy od przypisanych parametrów [HFR Liczba kl. na sek.] i [HFR Ust. nagrywania].

HFR Liczba kl. na sek.	HFR Ust. nagrywania		
	24p 50M*	30p 50M/ 25p 50M	60p 50M/ 50p 50M
240fps/250fps	10 razy wolniej	8 razy wolniej/ 10 razy wolniej	4 razy wolniej/ 5 razy wolniej
480fps/500fps	20 razy wolniej	16 razy wolniej/ 20 razy wolniej	8 razy wolniej/ 10 razy wolniej
960fps/1000fps	40 razy wolniej	32 razy wolniej/ 40 razy wolniej	16 razy wolniej/ 20 razy wolniej

* tylko przy ustawieniu [NTSC] w pozycji [Selektor NTSC/PAL].

[HFR Ustaw. priorytetu] i czas nagrywania

HFR Ustaw. priorytetu	HFR Liczba kl. na sek.	Efektywna liczba pikseli odczytana z przetwornika obrazu	Czas nagrywania
Priorytet jakości	240fps/250fps	1824 × 1026	ok. 2 sekund
	480fps/500fps	1676 × 566	
	960fps/1000fps	1136 × 384	
Priorytet czasu foto.	240fps/250fps	1676 × 566	ok. 4 sekund
	480fps/500fps	1136 × 384	
	960fps/1000fps	800 × 270	

Uwagi

- Dźwięk nie będzie nagrywany.
- Film będzie nagrywany w formacie XAVC S HD.

Dane techniczne

Aparat

[System]

Przetwornik obrazu:

Przetwornik CMOS 13,2 mm × 8,8 mm (typ 1,0)

Efektywna liczba pikseli aparatu:

Około 20,2 Megapikseli

Całkowita liczba pikseli aparatu:

Około 21,0 Megapikseli

Obiektyw: Obiektyw marki ZEISS

Vario-Sonnar T* o zmiennej ogniskowej z zoomem 8,3×
f = 8,8 mm – 73,3 mm (24 mm – 200 mm (odpowiednik filmu 35 mm))

F2,8

Podczas nagrywania filmów (HD 16:9): 26 mm – 212 mm^{*1}

Podczas nagrywania filmów (4K 16:9): 28 mm – 233 mm^{*1}

^{*1} Gdy opcja [SteadyShot] jest ustawiona na [Standardowy]

SteadyShot: Optyczny

Format plików (zdjęcia): Zgodne z JPEG (DCF, Exif, MPF Baseline), RAW (format Sony ARW 2.3), oraz DPOF

Format plików (filmy):

Format XAVC S (zgodny z formatem XAVC S):

Obraz: MPEG-4 AVC/H.264

Dźwięk: 2-kanałowy LPCM (48 kHz 16-bitowy)

Format AVCHD (zgodny z formatem AVCHD ver. 2.0):

Obraz: MPEG-4 AVC/H.264

Dźwięk: 2-kanałowy Dolby Digital, wyposażony w Dolby Digital Stereo Creator

• Wyprodukowano na licencji firmy Dolby Laboratories.

Filmy (Format MP4):

Obraz: MPEG-4 AVC/H.264

Dźwięk: MPEG-4 AAC-LC 2-kanałowy

Nośnik danych: Memory Stick PRO Duo, Memory Stick Micro, karty SD, karty pamięci microSD

Lampa błyskowa: Zasięg lampy błyskowej (czułość ISO (Zalecany wskaźnik ekspozycji) ustawiona na Auto):

Około 1,0 m do 10,2 m

[Złącza wejściowe i wyjściowe]

Złącze HDMI:

Gniazdo micro HDMI

Złącze USB Multi/Micro*:

Komunikacja USB

Komunikacja USB: Hi-Speed USB (USB 2.0)

Gniazdo mikrofonu:

Gniazdo stereofoniczne minijack Ø 3,5 mm

Gniazdo słuchawkowe:

Gniazdo stereofoniczne minijack Ø 3,5 mm

* Przeznaczone do urządzeń zgodnych z micro USB.

[Wizjer]

Typ: Wizjer elektroniczny
(elektroluminescencja
organiczna)

Łączna liczba punktów:
2 359 296 punktów

Zasięg kadru: 100%

Powiększenie: Około 0,70 ×
(odpowiednik formatu 35 mm)
z obiektywem 50 mm
w nieskończoności, -1 m^{-1}

Punkt oka: Około 23 mm od
okulara, około 21,5 mm od
ramki okulara przy -1 m^{-1}

Korekta dioptrażu:
 $-4,0 \text{ m}^{-1}$ do $+3,0 \text{ m}^{-1}$

[Monitor]

Monitor LCD:

Matryca TFT 7,5 cm (typ 3,0)

Łączna liczba punktów:
1 228 800 punktów

[Zasilanie, dane ogólne]

Zasilanie:

Akumulator NP-FW50, 7,2 V
Zasilacz sieciowy AC-UB10C/
UB10D, 5 V

Pobór mocy:

Około 2,3 W (podczas
fotografowania z użyciem
monitora)

Około 2,6 W (podczas
fotografowania z użyciem
wizjera)

Temperatura robocza: 0 °C do 40 °C

Temperatura przechowywania:
 -20 °C do $+60 \text{ °C}$

Wymiary (przybliżone, zgodnie ze
standardem CIPA):

129,0 mm × 88,1 mm × 102,2 mm
(szer./wys./głęb.)

Masa (przybliżona, zgodnie ze
standardem CIPA):
813 g (wraz z akumulatorem NP-
FW50, kartą Memory Stick PRO
Duo)

Mikrofon: Stereofoniczny

Głośnik: Monofoniczny

Exif Print: Zgodny

PRINT Image Matching III: Zgodny

[Sieć bezprzewodowa]

Obsługiwane standardy:

IEEE 802.11 b/g/n

Częstotliwość: 2,4 GHz

Obsługiwane protokoły

zabezpieczeń:

WEP/WPA-PSK/WPA2-PSK

Metoda konfiguracji:

Wi-Fi Protected Setup™ (WPS) /
ręczna

Metoda dostępu:

Tryb infrastruktury

NFC: Zgodność z NFC Forum Type
3 Tag

Model No. WW136512

Zasilacz sieciowy AC-UB10C/ UB10D

Wymagania dotyczące zasilania:

Prąd zmienny o napięciu od
100 V do 240 V, 50 Hz/60 Hz,
70 mA

Napięcie wyjściowe:

Prąd stały 5 V, 0,5 A

Akumulator NP-FW50

Rodzaj akumulatora:

Akumulator litowo-jonowy

Napięcie maksymalne:

Prąd stały 8,4 V

Napięcie nominalne:

Prąd stały 7,2 V

Maksymalne napięcie ładowania:



Prąd stały 8,4 V

Maksymalny prąd ładowania: 1,02 A

Pojemność: 7,3 Wh (1 020 mAh)

Konstrukcja i dane techniczne mogą ulec zmianie bez uprzedzenia.

Znaki towarowe

- Memory Stick i  są znakami towarowymi lub zastrzeżonymi znakami towarowymi Sony Corporation.
- XAVC S i  są zastrzeżonymi znakami towarowymi firmy Sony Corporation.
- „AVCHD Progressive” oraz logotyp „AVCHD Progressive” to znaki towarowe Panasonic Corporation oraz Sony Corporation.
- Dolby i symbol podwójnego D to znaki towarowe Dolby Laboratories.
- Terminy HDMI i HDMI High-Definition Multimedia Interface oraz logo HDMI to znaki towarowe lub zastrzeżone znaki towarowe HDMI Licensing LLC w Stanach Zjednoczonych i innych krajach.
- Windows jest zastrzeżonym znakiem towarowym Microsoft Corporation w Stanach Zjednoczonych i/lub w innych krajach.
- Mac jest zastrzeżonym znakiem towarowym Apple Inc. w Stanach Zjednoczonych i w innych krajach.
- iOS to zastrzeżony znak towarowy lub znak towarowy Cisco Systems, Inc.
- iPhone i iPad są zastrzeżonymi znakami towarowymi Apple Inc. w Stanach Zjednoczonych i w innych krajach.
- Logo SDXC to znak towarowy SD-3C, LLC.
- Android i Google Play są znakami towarowymi firmy Google Inc.
- Wi-Fi, logo Wi-Fi, Wi-Fi Protected Setup to zastrzeżone znaki towarowe Wi-Fi Alliance.

- Symbol N jest znakiem handlowym lub zarejestrowanym znakiem handlowym NFC Forum, Inc. w Stanach Zjednoczonych i w innych krajach.
- DLNA oraz DLNA CERTIFIED to znaki towarowe Digital Living Network Alliance.
- Facebook oraz logo „f” to znaki towarowe lub zastrzeżone znaki towarowe Facebook, Inc.
- YouTube oraz logo YouTube to znaki towarowe lub zastrzeżone znaki towarowe Google Inc.
- Eye-Fi to znak towarowy Eye-Fi, Inc.
- Dodatkowo, używane w instrukcji nazwy systemów i produktów są ogólnie znakami towarowymi lub zastrzeżonymi znakami towarowymi ich twórców lub producentów. Jednak w niniejszej instrukcji symbole ™ i ® mogą nie być zawsze stosowane.



Dodatkowe informacje o tym produkcie i odpowiedzi na najczęściej zadawane pytania znajdują się na naszej witrynie pomocy technicznej.

<http://www.sony.net/>

Jak se dozvědět o fotoaparátu více („Příručka“)



„Příručka“ je internetová příručka. „Příručka“ si můžete přečíst ve svém počítači nebo smartphonu. Naleznete v ní detailní instrukce o veškerých funkcích fotoaparátu.

URL:

http://rd1.sony.net/help/dsc/1540/h_zz/



Prohlížení nápovědy

Tento fotoaparát je vybaven zabudovaným návodem k použití.

Nápov. k fotoaparátu

K přiřazení nápovědy k fotoaparátu požadovanému tlačítku můžete použít [Vlastní nast. kláves].

Nápověda k fotoaparátu zobrazí vysvětlení pro aktuálně vybranou funkci menu nebo nastavení.

- ① Tlačítko MENU → ⚙️ (Uživatelská nastavení) → [Vlastní nast. kláves] → Vyberte požadované tlačítko přiřazené k funkci. → [Nápov. k fotoaparátu]
- ② Stiskněte tlačítko MENU a pomocí řídicího kolečka vyberte položku MENU, o které si chcete číst, a pak stiskněte tlačítko, ke kterému je [Nápov. k fotoaparátu] přiřazena.

VAROVÁNÍ

Nevystavujte přístroj dešti ani vlhkosti; omezíte tak nebezpečí požáru nebo úrazu elektrickým proudem.

DŮLEŽITÉ BEZPEČNOSTNÍ INSTRUKCE -TYTO INSTRUKCE USCHOVEJTE NEBEZPEČÍ ŘÍDTE SE TĚMITO INSTRUKCEMI, ABYSTE OMEZILI NEBEZPEČÍ POŽÁRU NEBO ÚRAZU ELEKTRICKÝM PROUDEM

UPOZORNĚNÍ

I Modul akumulátoru

Při nesprávném zacházení s modulem akumulátoru může dojít k výbuchu, zapálení ohně nebo dokonce chemickému popálení. Věnujte pozornost níže uvedeným upozorněním.

- Nerozebírejte jej.
- Nesnažte se modul akumulátoru zdeformovat, ani jej nevystavujte působení síly nebo nárazům, např. tlučení, upuštění na zem nebo šlapání na něj.
- Nezkrajte jej, kontakty akumulátoru by neměly přijít do styku s kovovými předměty.
- Nevystavujte modul akumulátoru teplotě vyšší než 60 °C, např. na přímém slunci nebo v automobilu zaparkovaném na slunci.
- Nespalujte jej a nevhazujte do ohně.
- Nepoužívejte poškozené nebo vytékající lithium-iontové akumulátory.
- Modul akumulátoru dobíjejte vždy pomocí značkové nabíječky Sony nebo pomocí zařízení určeného k nabíjení akumulátoru.
- Nenechávejte modul akumulátoru v dosahu malých dětí.
- Uchovávejte modul akumulátoru v suchu.
- Vyměňte akumulátor pouze za stejný typ nebo ekvivalentní typ doporučený společností Sony.
- Použité moduly akumulátoru urychleně zlikvidujte v souladu s pokyny.

I Síťový adaptér

Při používání síťového adaptéru využijte nejbližší síťové zásuvky. Pokud se při používání přístroje vyskytne nějaký problém, okamžitě síťový adaptér ze síťové zásuvky vytáhněte.

Pro zákazníky v Evropě

I Upozornění pro zákazníky v zemích, na které se vztahují směrnice ES

Výrobce: Sony Corporation, 1-7-1 Konan Minato-ku Tokyo, 108-0075 Japonsko
Pro technické požadavky dle směrnic EU: Sony Deutschland GmbH, Hedelfinger
Strasse 61, 70327 Stuttgart, SRN



Sony Corporation tímto prohlašuje, že toto zařízení je ve shodě se základními požadavky a dalšími příslušnými ustanoveními směrnice 1999/5/ES. Podrobnosti lze získat na následující

URL: <http://www.compliance.sony.de/>

I Upozornění

Pokud statická elektřina nebo elektromagnetismus způsobí přerušení přenosu dat v polovině (selhání), restartujte aplikaci a znovu připojte komunikační kabel (kabel USB apod.).

Tento výrobek byl testován a bylo shledáno, že splňuje omezení stanovená předpisy EMC pro používání propojovacích kabelů kratších než 3 metry.

Elektromagnetické pole může při specifických frekvencích ovlivnit obraz a zvuk tohoto přístroje.

I Nakládání s nepotřebnými bateriemi a elektrickým nebo elektronickým zařízením (platí v Evropské unii a dalších evropských státech využívajících systém odděleného sběru)



Tento symbol umístěný na výrobku, na baterii nebo na jejím obalu upozorňuje, že s výrobkem a baterií by se nemělo nakládat jako s běžným domácím odpadem.

Symbol nacházející se na určitých typech baterií může být použit v kombinaci s chemickou značkou. Značky pro rtuť (Hg) nebo olovo (Pb) se použijí, pokud baterie obsahuje více než 0,0005% rtuti nebo 0,004% olova.

Správným nakládáním s těmito nepotřebnými výrobky a bateriemi pomůžete zabránit možným negativním dopadům na životní prostředí a lidské zdraví, k nimž by mohlo docházet v případech nevhodného zacházení. Materiálová recyklace pomůže chránit přírodní zdroje.

V případě, že výrobek z důvodů bezpečnosti, funkce nebo uchování dat vyžaduje trvalé spojení s vloženou baterií, je třeba, aby takovou baterii vyjmul z přístroje pouze kvalifikovaný personál.

K tomu, aby s baterií bylo správně naloženo, předejte výrobky, které jsou na konci své životnosti na místo, jenž je určené ke sběru elektrických a elektronických zařízení za účelem jejich recyklace.

Pokud jde o ostatní baterie, prosím, nahlédněte do té části návodu k obsluze, která popisuje bezpečné vyjmutí baterie z výrobku. Nepotřebnou baterii odevzdejte k recyklaci na příslušné sběrné místo.

Pro podrobnější informace o recyklaci tohoto výrobku či baterii kontaktujte, prosím, místní obecní úřad, podnik zabezpečující místní odpadové hospodářství nebo prodejnu, kde jste výrobek nebo baterii zakoupili.

Příložené komponenty

Číslo v závorce udává počet kusů.

- Fotoaparát (1)
- Nabíjecí blok akumulátorů NP-FW50 (1)
- Kabel mikro USB (1)
- Síťový adaptér (1)
- Napájecí kabel (v USA a Kanadě není součástí dodávky) (1)
- Ramenní popruh (1)
- Kryt objektivu (1)
- Sluneční clona (1)
- Kryt na sánky (1) (přípevněn k fotoaparátu)
- Očnice (1) (přípevněna k fotoaparátu)
- Návod k obsluze (tato příručka) (1)
- Wi-Fi Connection/One-touch (NFC) Guide (1)

Tato nápověda vysvětluje funkce, které vyžadují připojení Wi-Fi.

Další podrobnosti o funkcích Wi-Fi/jedním dotykem (NFC) najdete v příručce „Wi-Fi Connection/One-touch (NFC) Guide“ (příložen) nebo v „Příručka“ (str. 2).

O jazykových nastaveních

Pokud je to nutné, změňte před používáním fotoaparátu jazyk displeje (str. 17).

Popis součástí

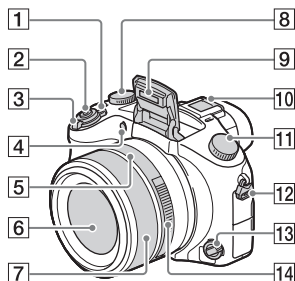

- 1** Přepínač ON/OFF (Napájení)
- 2** Tlačítko spouště
- 3** Pořizování snímků: Páčka W/
T (zoom)
K prohlížení: Páčka
[Grid Icon] (přehled)/zoom při
přehrávání
- 4** Kontrolka samospouště/
iluminátor AF
- 5** Index clony
- 6** Objektiv
- 7** Ruční kroužek
 - V režimu automatického
zaostřování můžete ručním
kroužkem transfokovat.
V režimu ručního
zaostřování nebo přímého
ručního ostření můžete
zaostřovat pomocí ručního
kroužku.
- 8** Ovladač kompenzace
expozice
- 9** Blesk
- 10** Vícefunkční sánky*

- 11** Volič režimů
AUTO (Režim Automatika)/
P (Program auto)/
A (Priorita clony)/
S (Priorita závěrky)/
M (Ruční expozice)/
MR (Vyvolat paměť)/
[Grid Icon] (Video)/**HFR** (Vys. sním.
frekvence)/[Shutter Icon] (Plynulé
panoráma)/**SCN** (Volba scény)
- 12** Úchyt pro ramenní popruh
- 13** Ovladač režimu ostření
- 14** Clonový kroužek

CZ

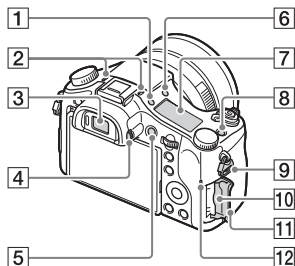





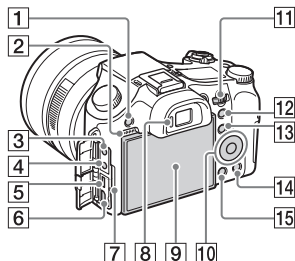

- 1** Tlačítko [Light Icon] (osvětlení
stavového displeje)
- 2** Mikrofon
- 3** Hledáček
- 4** Ovladač nastavení dioptrické
korekce
- 5** Tlačítko **MOVIE** (video)
- 6** Tlačítko [Lightning Icon] (uvolnění blesku)
- 7** Stavový displej
- 8** Tlačítko **C1** (Vlastní 1)

CZ
7

- 9 Úchyt pro ramenní popruh
- 10 Prostor pro paměťovou kartu
- 11 Kryt paměťové karty
- 12 Kontrolka přístupu



- 1 Tlačítko MENU
- 2 Reprodaktor
- 3 Konektor  (mikrofon)
 - Když je připojen externí mikrofon, fotoaparát přepne z interního mikrofону na externí mikrofon. Pokud je externí mikrofon typu napájení z konektoru, bude mu dodáváno napájení z fotoaparátu.
- 4 Konektor  (sluchátka)
- 5 Multifunkční terminál/
Terminál mikro USB*
 - Podporuje zařízení kompatibilní s mikro USB.
- 6 Mikro konektor HDMI
- 7 Kontrolka nabíjení
- 8 Oční snímač
- 9 Displej
- 10 Řídicí kolečko
- 11 Otočný ovladač

- 12 Pořizování snímků:
Tlačítko AEL (zámek AE)
K prohlížení: Tlačítko 
⊕ (zoom při přehrávání)
- 13 Pořizování snímků:
Tlačítko Fn (funkce)
K prohlížení: Tlačítko  (Odeslat do smartph.)
- 14 Pořizování snímků:
Tlačítko **C2** (Vlastní 2)
K prohlížení:
Tlačítko  (vymazat)
- 15 Tlačítko  (přehrávání)

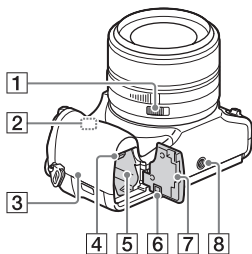

- 1 Přepínač západky clony
 - Při snímání videa nastavte přepínač západky clony na OFF. Když změníte hodnotu clony při snímání videa s přepínačem západky clony nastaveným na ON, zvuk clonového kroužku se nahraje.
- 2 Anténa Wi-Fi (vestavěná)

- 3** **N** (značka N)
- Když připojujete fotoaparát ke smartphonu vybavenému funkcí NFC, dotkněte se této značky.
 - NFC (Near Field Communication) je mezinárodní standard technologie bezdrátové komunikace na krátkou vzdálenost.
- 4** Páčka k uzamčení akumulátoru
- 5** Prostor pro vložení akumulátoru
- 6** Kryt spojovací destičky
Použijte, když budete používat síťový adaptér AC-PW20 (prodává se samostatně). Vložte spojovací destičku do prostoru pro akumulátor a pak protáhněte šňůru krytem spojovací destičky, jak je to vidět na obrázku.

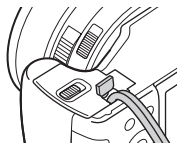

- Při zavírání krytu dejte pozor, abyste šňůru nepřiskřípli.
- 7** Kryt akumulátoru
- 8** Otvor pro stativ
- Používejte stativ se šroubem kratším než 5,5 mm. Jinak nepůjde fotoaparát dobře připevnit a může dojít k jeho poškození.

* Podrobnosti o kompatibilních doplňcích pro vícefunkční sáňky a multifunkční terminál/terminál mikro USB naleznete na webových stránkách Sony nebo se obraťte na prodejce Sony nebo místní autorizovaný servis Sony. Můžete také použít doplňky, které jsou kompatibilní se sáňkami. Provoz s příslušenstvím jiných výrobců není zaručen.

ni Multi
Interface Shoe

Accessory Shoe

CZ

Vkládání bloku akumulátorů

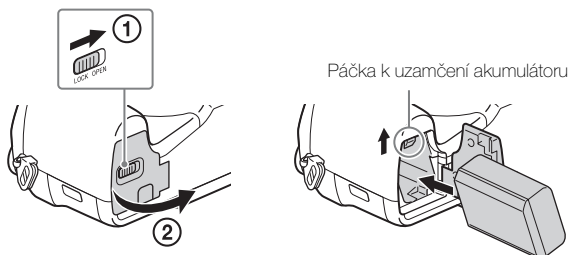

1 Otevřete kryt.

2 Vložte blok akumulátorů.

- Blok akumulátorů vložte podle ilustrace při stisknutí páčky k uzamčení akumulátoru. Ujistěte se, že po vložení je páčka pro uzamčení akumulátoru zacvaknuta.
- Zavírání krytu s nesprávně vloženým akumulátorem může fotoaparát poškodit.

Nabíjení bloku akumulátorů

Pro zákazníky v USA
a Kanadě

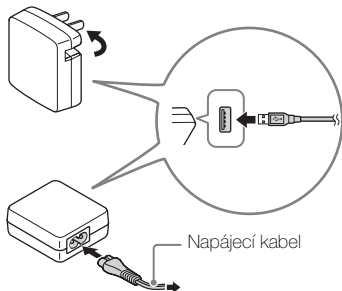

Pro zákazníky v jiných zemích
nebo oblastech než v USA
a Kanadě

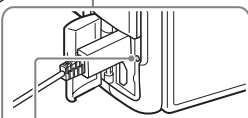
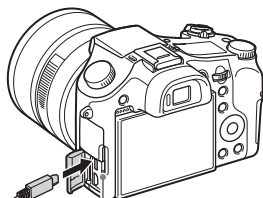

Kontrolka nabíjení
Rozsvíceno: Nabíjení
Vypnuto: Nabíjení skončeno
Blikání:

Chyba nabíjení nebo
dočasné pozastavení
nabíjení, protože fotoaparát
se nenachází ve správném
teplotním rozsahu

1 Připojte fotoaparát k síťovému adaptéru (příložen) kabelem mikro USB (příložen).

2 Připojte síťový adaptér do síťové zásuvky.

Kontrolka nabíjení se rozsvítí oranžově a nabíjení začne.

- Při nabíjení akumulátoru vypněte fotoaparát.
- Blok akumulátorů můžete nabíjet, i když je částečně nabitý.
- Když kontrolka nabíjení bliká a nabíjení není dokončeno, blok akumulátorů vyjměte a znovu vložte.

Poznámky

- Pokud kontrolka nabíjení na fotoaparátu bliká, když je síťový adaptér připojen do síťové zásuvky, znamená to, že nabíjení se dočasně pozastavilo, protože teplota je mimo doporučený rozsah. Když se teplota opět dostane do vhodného rozsahu, nabíjení se opět spustí. Doporučujeme blok akumulátorů nabíjet při okolní teplotě mezi 10°C a 30°C.
- Blok akumulátorů nemusí být efektivně nabit, pokud je část s konektory ušpiněná. V takovém případě lehce otřete prach měkkým hadříkem nebo vatou, abyste konektory akumulátoru vyčistili.
- Připojte síťový adaptér (přiložen) do nejbližší síťové zásuvky. Pokud dojde při používání síťového adaptéru k chybné funkci, okamžitě vytáhněte zástrčku ze síťové zásuvky, abyste odpojili zdroj napájení.
- Když je nabíjení ukončeno, odpojte síťový adaptér ze síťové zásuvky.
- Zkontrolujte, že používáte pouze bloky akumulátorů, kabel mikro USB (přiložen) a síťový adaptér (přiložen) značky Sony.
- Pokud je při snímání/přehrávání fotoaparát připojen k síťové zásuvce síťovým adaptérem AC-PW20 (prodává se samostatně), dodává se napájení.

■ Doba nabíjení (plné nabití)

Při použití síťového adaptéru (přiložen) je doba nabíjení asi 310 min. Kontrolka nabíjení se rozsvítí, a když je blok akumulátorů zcela nabitý, okamžitě zhasne.

Poznámky

- Výše uvedená doba nabíjení platí při nabíjení zcela vybitého bloku akumulátorů při teplotě 25°C. Nabíjení může trvat déle. Záleží na podmínkách použití a okolnostech.

■ Nabíjení připojením k počítači

Blok akumulátorů lze nabíjet připojením fotoaparátu k počítači kabelem mikro USB. Při připojování fotoaparátu k počítači nechte fotoaparát vypnutý.

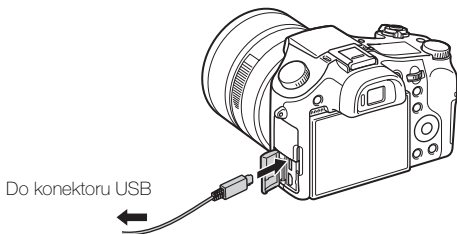

CZ

Poznámky

- Když je fotoaparát připojen k laptopu, který není připojen ke zdroji napájení, akumulátor laptopu se bude vybit. Nenabíjejte po delší dobu.
- Když došlo k vytvoření USB spojení mezi počítačem a fotoaparátem, nezapínejte, nevypínejte ani nerestartujte počítač, ani jej nebuďte z režimu spánku. To může způsobit poruchu fotoaparátu. Před zapnutím a nebo vypnutím počítače, restartováním nebo buzením z režimu spánku odpojte fotoaparát a počítač.
- Pro nabíjení při použití zákaznický sestaveného počítače nebo modifikovaného počítače neposkytujeme záruky.

■ Životnost akumulátoru a počet snímků, které lze nahrát a přehrát

		Životnost akumulátoru	Počet snímků
Snímání (fotografie)	Displej	—	Asi 400 snímků
	Hledáček	—	Asi 360 snímků
Běžné snímání videa	Displej	Asi 65 min.	—
	Hledáček	Asi 65 min.	—
Nepřetržité snímání videa	Displej	Asi 130 min.	—
	Hledáček	Asi 135 min.	—
Prohlížení (fotografií)		Asi 315 min.	Asi 6300 snímků

Poznámky

- Výše uvedený počet snímků platí, když je blok akumulátorů plně nabitý. Počet snímků se může snížit. Záleží na podmínkách používání.
- Počet snímků, které lze nahrát, platí pro snímání za následujících podmínek:
 - Použití karty Sony Memory Stick PRO Duo™ (Mark2) (prodává se samostatně)
 - Blok akumulátorů se používá při okolní teplotě 25°C.
 - [Kvalita zobrazení] je nastavena na [Standardní]
- Počet ve „Snímání (fotografie)“ je založen na standardu CIPA a platí pro snímání za následujících podmínek:
(CIPA: Camera & Imaging Products Association)
 - [DISP] je nastaven na [Zobraz. všech inf.].
 - Snímání jednou za 30 sekund.
 - Zoom střídavě přepínán mezi stranou W a T.
 - Blesk použit při každém druhém snímání.
 - Napájení zapnuto a vypnuto při každém desátém snímání.
- Počet minut pro snímání videa je založen na standardu CIPA a platí pro snímání za následujících podmínek:
 - [H] Nast. záznamu]: 60i 17M(FH)/50i 17M(FH)
 - Běžné snímání videa: Životnost akumulátoru založena na opakovaném spouštění a ukončování snímání, transfokování, zapínání a vypínání atd.
 - Nepřetržité snímání videa: Životnost akumulátoru založena na snímání bez přerušení až po dosažení limitu (29 minut) a pak pokračování opětovným stisknutím tlačítka MOVIE. S dalšími funkcemi, například transfokací, se nepočítá.

■ Napájení

^{CZ}
14 Pro napájení při snímání nebo přehrávání snímků můžete používat síťový adaptér (příložen) ,a snížit tak spotřebu bloku akumulátorů.

Poznámky

- Fotoaparát se nebude aktivovat, když akumulátor bude vybitý. Do fotoaparátu vložte dostatečně nabitý blok akumulátorů.
- Pokud používáte fotoaparát s napájením ze síťové zásuvky, ujistěte se, že se na displeji zobrazila ikona (🔌🔌🔌🔌).
- Při napájení ze síťové zásuvky nevyjímejte blok akumulátorů. Pokud vyjmete blok akumulátorů, fotoaparát se vypne.
- Když svítí kontrolka přístupu (str. 8), nevyjímejte blok akumulátorů. Data na paměťové kartě mohou být poškozena.
- Pokud je napájení zapnuto, blok akumulátorů se nebude nabíjet, i když fotoaparát bude připojen k síťovému adaptéru.
- Za jistých podmínek může být napájení dodáváno doplňkově z akumulátoru, i když používáte síťový adaptér.
- Když se napájení dodává připojením USB, teplota uvnitř fotoaparátu vzroste a doba nepřetržitého nahrávání se zkrátí.

CZ

Vložení paměťové karty (prodává se samostatně)

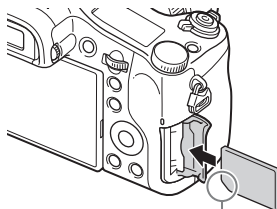
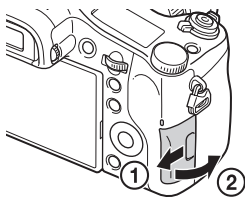

Ujistěte se, že oříznutý roh je ve správném směru.

1 Otevřete kryt.

2 Vložte paměťovou kartu.

- Vložte paměťovou kartu se zkoseným rohem směřujícím podle obrázku nadoraz, až zaklapne na místo.

3 Zavřete kryt.

■ Paměťové karty, které lze použít

Paměťová karta	Pro fotografie	Pro video		
		MP4	AVCHD	XAVC S
Memory Stick PRO Duo	✓	✓ (pouze Mark2)	✓ (pouze Mark2)	—
Memory Stick PRO-HG Duo™	✓	✓	✓	—
Memory Stick Micro™ (M2)	✓	✓ (pouze Mark2)	✓ (pouze Mark2)	—
Paměťová karta SD	✓	✓*1	✓*1	—
Paměťová karta SDHC				
Paměťová karta SDXC	✓	✓*1	✓*1	✓*2
Paměťová karta microSD	✓	✓*1	✓*1	—
Paměťová karta microSDHC				
Paměťová karta microSDXC	✓	✓*1	✓*1	✓*2

*1 SD třída rychlosti 4: **CLASS4** nebo rychlejší nebo UHS třída rychlosti 1: **U1** nebo rychlejší

*2 Paměťové karty, které splňují následující podmínky:

– Kapacita 64 GB nebo víc

– SD třída rychlosti 10: **CLASS10** nebo UHS třída rychlosti 1: **U1** nebo rychlejší

Při nahrávání při 100 Mb/s nebo více se požaduje UHS třída rychlosti 3: **U3**.

- Podrobnosti o počtu fotografií a délce videa, které lze nahrát, viz str. 31 až 32. Při výběru paměťové karty s požadovanou kapacitou se podívejte do tabulek.

Poznámky

- Není zaručeno, že všechny paměťové karty budou pracovat správně. U paměťových karet od jiných výrobců než Sony se obraťte na výrobce produktu.
- Při používání karet Memory Stick Micro nebo paměťových karet microSD s tímto fotoaparátem musíte používat správný adaptér.

■ Vyjímání paměťové karty/bloku akumulátorů

Paměťová karta: Zatlačte jednou na paměťovou kartu, abyste ji vysunuli.
Blok akumulátorů: Posuňte páčku pro uzamčení akumulátoru. Dávejte pozor, abyste blok akumulátorů neupustili.

Poznámky

- Nikdy nevyjímejte paměťovou kartu/blok akumulátorů, když svítí kontrolka přístupu (str. 8). To může poškodit data na paměťové kartě.

Nastavení jazyka a hodin

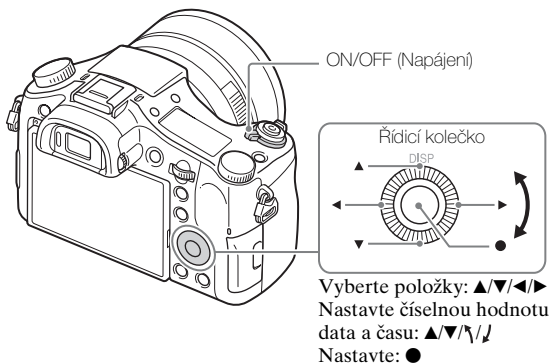

CZ

- 1** Nastavte přepínač ON/OFF (Napájení) na ON.
Když poprvé zapnete fotoaparát, objeví se obrazovka nastavení jazyka.
 - Chvilí trvá, než se napájení zahájí a lze pracovat.
- 2** Vyberte požadovaný jazyk a pak stiskněte ● na řídicím kolečku.
Objeví se obrazovka nastavení data a času.
- 3** Zkontrolujte, že je na displeji vybráno [Zadat] a pak stiskněte ●.

Poznámky

- Blesk nevytahujte ručně. Mohlo by dojít k poruše.
- Při používání funkce zoomu při snímání videa se nahrává zvuk činnosti fotoaparátu. Zvuk z fotoaparátu se může nahrát, zejména když je [Rychlost zoomu] nastavena na [Rychlá] a když je [Fce Zoom na kroužku] nastaveno na [Rychlá]. Při ukončení nahrávání videa se také může nahrát zvuk činnosti tlačítka MOVIE.
- Nepřetržité snímání videa je možné při jednom nahrávání po dobu asi maximálně 29 minut, s výchozími nastaveními fotoaparátu a s okolní teplotou kolem 25°C. Když je nahrávání videa ukončeno, můžete nahrávání restartovat opětovným stisknutím tlačítka MOVIE. Podle okolní teploty může být nahrávání ukončeno na ochranu fotoaparátu.

Prohlížení snímků

CZ

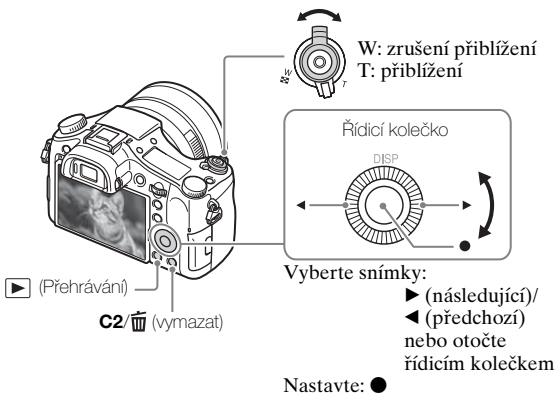

1 Stiskněte tlačítko ▶ (Přehrávání).

■ Výběr následujícího/předchozího snímku

Vyberte snímek stisknutím ▶ (následující)/◀ (předchozí) na řídicím kolečku nebo otočením řídicího kolečka. K prohlížení videa stiskněte ● ve středu řídicího kolečka.

■ Vymazání snímku

- ① Stiskněte tlačítko **C2**/ (vymazat).
- ② Vyberte [Vymazat] pomocí **▲** na řídicím kolečku a pak stiskněte **●**.

■ Návrat ke snímání

Stiskněte tlačítko spouště napůl.

Uvedení dalších funkcí

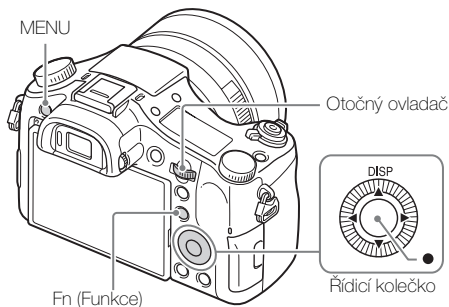

■ Řídicí kolečko

DISP (Zobrazit obsah): Umožňuje změnit zobrazení na displeji.

● (Standard): Tomuto tlačítku je ve výchozím nastavení přiřazeno [Zamknutý AF].

■ Tlačítko Fn (funkce)

Umožňuje registrovat 12 funkcí a vyvolávat tyto funkce při snímání.







- ① Stiskněte tlačítko Fn (Funkce).
- ② Nastavte požadovanou funkci stisknutím **▲/▼/◀/▶** na řídicím kolečku.
- ③ Vyberte hodnotu nastavení otočením řídicího kolečka.





■ Otočný ovladač





Vhodné nastavení pro každý režim snímání můžete okamžitě změnit pouhým otočením otočného ovladače.

■ Položky menu

📷 (Nastavení snímání)

 Velik. snímku	Vybere velikost fotografií.
 Poměr stran	Vybere poměr stran pro fotografie.
 Kvalita	Nastaví obrazovou kvalitu pro fotografie.
Vel. sním.(Dual Rec)	Nastaví velikost fotografií pořízených při nahrávání videa.
Kvalita(Dual Rec)	Nastaví obrazovou kvalitu fotografií pořízených při nahrávání videa.
 Formát souboru	Vybere formát souboru videa.
 Nast. záznamu	Vybere velikost nahraného snímku videa.
Dvojit. nahráv. videa	Nastaví, zda současně nahrávat video XAVC S a video MP4 nebo video AVCHD a video MP4.
 Nastavení HFR	Provede nastavení vysoké snímkové frekvence (HFR).
Panoráma: Velikost	Vybere velikost panoramatických snímků.
Panoráma: Směr	Nastaví směr snímání pro panoramatické snímky.
Režim pohonu	Nastaví režim pohonu, například pro nepřetržité snímání.
Nastavení řady	Nastaví snímání se samospouští v režimu řady, pořadí snímání pro řadu expozice a řadu vyvážení bílé.
Režim blesku	Nastaví nastavení blesku.
Kompenz.blesku	Upraví intenzitu výstupu blesku.
Bez červ.očí	Redukuje jev červených očí při použití blesku.
Oblast ostření	Vybere oblast zaostření.
 Iluminátor AF	Nastaví iluminátor AF, který poskytuje světlo pro tmavé scény, aby šlo lépe zaostřit.
Komp.expozice	Kompenzuje jas celého snímku.
ISO	Upraví světelnou citlivost.

Min. čas, ISO AUTO	V režimu [ISO AUTO] nastaví nejpomalejší rychlost závěrky, při které se citlivost ISO začne měnit.
ND filtr	Nastaví funkci, která redukuje množství světla. Můžete nastavit pomalejší rychlost závěrky, redukovat hodnotu clony atd.
Režim měření	Vybere způsob měření jasu.
Vyvážení bílé	Upraví barevné tóny snímku.
DRO/Auto HDR	Automaticky kompenzuje jas a kontrast.
Kreativní styl	Vybere požadované zpracování snímku. Můžete také nastavit kontrast, sytost a ostrost.
Obrazový efekt	Vybere požadovaný filtr efektu pro umělečtější a působivější výraz.
Profil obrazu	Při nahrávání videa změní nastavení, například barvu a tón.
Lupa zaostření	Zvětší snímek před snímáním, takže můžete zkontrolovat zaostření.
 RŠ u dl.exp.	Nastaví zpracování redukce šumu pro snímky s rychlostí závěrky 1/3 sekundy nebo delší.
 RŠ při vys.ISO	Nastaví zpracování redukce šumu pro snímání s vysokou citlivostí.
Prostř. zamknutý AF	Při stisknutém středovém tlačítku na obrazovce snímání nastaví funkci na sledování objektu a stále zaostřuje.
Úsměvu/Det.obličej.	Vybere detekci obličejů a různá nastavení upraví automaticky. Nastaví automatické uvolnění závěrky při detekci úsměvu.
Autom. Dual Rec	Nastaví automatické uvolnění závěrky, když se v průběhu nahrávání videa objeví nějaká působivá scéna obsahující osobu.
 Efekt hladké pleti	Nastaví efekt hladké pleti a úroveň efektu.
 Auto. rámování	Analyzuje scénu při nahrávání obličejů, snímání zblízka nebo snímání objektů sledovaných funkcí zámek na AF a automaticky ořeže a uloží další kopii snímku s působivější kompozicí.





Režim Automatika	Můžete snímat s výběrem buď režimu inteligentní automatiky nebo super auto.
Volba scény	Vybere přednastavení, která odpovídají podmínkám různých scén.
Vys. sním. frekvence	Vybere režim expozice při snímání s vysokou snímkovou frekvencí (HFR) vhodnou pro daný objekt nebo efekt.
Video	Vybere režim expozice vhodný pro daný objekt nebo efekt.
 SteadyShot	Nastaví SteadyShot pro fotografování. Když při snímání držíte fotoaparát v ruce, redukuje rozmazání vlivem chvění fotoaparátu.
 SteadyShot	Nastaví SteadyShot pro snímání videa.
 Barevný prostor	Změní rozsah reprodukováných barev.
 Auto. pom. závěr.	V režimu videa nastaví funkci, která automaticky upraví rychlost závěrky podle jasu okolí.
Nahrávání zvuku	Nastaví, zda se bude při snímání videa nahrávat zvuk.
Úroveň nahr. zvuku	Upraví úroveň nahrávání zvuku při záznamu videa.
Časování zvuk. výst.	Nastaví načasování výstupu zvuku při záznamu videa.
Redukce zvuku větru	Redukuje šum větru při snímání videa.
Vyvolat paměť	Když je volič režimů nastaven na MR (vyvolání paměti), vybere nastavení registrované předem. Lze registrovat rozsah optického zoomu, atd.
Paměť	Zaregistruje požadované režimy nebo nastavení fotoaparátu.

CZ

(Uživatelská nastavení)

Zebra	Zobrazí pruhy pro nastavení jasu.
 Asistent MF	Při ručním ostření zobrazí zvětšený snímek.
Doba zvětš. ostření	Nastaví dobu, po kterou bude snímek zobrazen jako zvětšený.

CZ
23

R. Mřížky	Nastaví zobrazení řádků mřížky pro usnadnění srovnání s obrysy struktury.
 Zobrazení značky	Nastaví, zda se při nahrávání videa zobrazí značka na displeji.
 Nastavení značky	Nastaví značku zobrazenou na displeji při nahrávání videa.
Zobr. úrov. zvuku	Nastaví, zda se zobrazí hladina zvuku na displeji.
Auto prohlíž.	Nastaví automatické prohlížení pro zobrazení nahraného snímku po snímání.
Tlačítko DISP	Nastaví typ informací, které budou zobrazeny na displeji nebo v hledáčku, stisknutím DISP na řídicím kolečku.
Úroveň obrysů	Při ručním ostření zvýrazní obrysy zaostřených oblastí specifickou barvou.
Barva obrysů	Nastaví barvu použitou pro funkci obrysů.
Průvod. nast. expoz.	Nastaví nápovědu, která se zobrazí, když se na obrazovce snímání změní nastavení expozice.
Displej živ. náhledu	Nastaví, zda se odrazí nastavení jako kompenzace expozice na zobrazení na displeji.
 Před-AF	Nastaví, zda se provede automatické zaostření před stisknutím spouště napůl.
Rychlost zoomu	Nastaví rychlost zoomu při práci s páčkou zoomu.
Nastavení zoomu	Nastaví, zda se při transfokaci použije zoom s jasným obrazem a digitální zoom.
FINDER/MONITOR	Nastaví způsob pro přepínání mezi hledáčkem a displejem.
Uvolnit bez karty	Nastaví, zda se uvolní závěrka, když není vložena paměťová karta.
 AEL se závěrkou	Nastaví, zda se provede AEL při stlačení tlačítka spouště napůl. To je užitečné, když chcete nastavit ostření a expozici zvlášť.
 Typ závěrky	Nastaví, zda se při fotografování použije mechanická nebo elektronická závěrka.
Komp.exp.	Nastaví, zda se hodnota kompenzace expozice odrazí v kompenzaci blesku.

Reset kompenza. EV	Nastaví, zda se zachová hodnota expozice nastavená bez použití voliče expozice nebo resetuje hodnotu expozice na 0, když fotoaparát vypnete.
Registrace obličejů	Registruje nebo mění osobu, která bude mít prioritu při zaostřování.
 Zapsat datum	Nastaví, zda se bude na fotografii zaznamenávat datum snímání.
Nast. nabídky funkcí	Uživatelsky nastaví funkce zobrazené při stisknutí tlačítka Fn (Funkce).
Vlastní nast. kláves	Přiřadí tlačítku a voliči požadovanou funkci.
Fce Zoom na kroužku	Nastaví funkci zoomu ručního kroužku. Když zvolíte [Rychlá], poloha zoomu se posune podle stupně otočení ručního kroužku. Když vyberete [Krok], můžete posunout pozici zoomu na daný krok ohniskové vzdálenosti.
Tlačítko MOVIE	Nastaví, zda se bude vždy aktivovat tlačítko MOVIE.
Zámek ovlad./koleč.	Nastaví, zda se pomocí tlačítka Fn při snímání dočasně zakáže otočný ovladač a řídicí kolečko. Otočný ovladač a řídicí kolečko můžete zakázat/povolit stisknutím a přidržením tlačítka Fn.

CZ

(Bezdrátové)

Odeslat do smartph.	Přenesení snímků pro zobrazení na smartphonu.
Poslat do počítače	Zálohují snímky přenosem do počítače připojeného k síti.
Zobr. na televizoru	Můžete si snímky prohlížet na televizoru s přístupem k síti.
Jed. dotykem(NFC)	Přiřadí aplikaci k funkci jedním dotykem (NFC). Aplikaci můžete vyvolat, když budete snímat tak, že se dotknete smartphonem s funkcí NFC fotoaparátu.
Režim letadlo	Můžete nastavit toto zařízení tak, aby neprovádělo bezdrátové komunikace.

Stisk WPS	Jednoduchým stisknutím tlačítka WPS můžete registrovat přístupový bod do fotoaparátu.
Nastav. příst. bodu	Přístupový bod můžete registrovat ručně.
Uprav. Název zaříz.	Název zařízení ve Wi-Fi Direct atd. můžete změnit.
Zobr. adresu MAC	Zobrazí adresu MAC fotoaparátu.
Reset SSID/Hesla	Resetuje SSID a heslo připojení smartphonu.
Reset síťových nast.	Resetuje všechna síťová nastavení.

(Aplikace)

Seznam aplikací	Zobrazí seznam aplikací. Můžete si vybrat aplikaci, kterou chcete použít.
Představení	Zobrazí instrukce k používání aplikace.

(Přehrávání)

Vymazat	Vymaže snímek.
Režim prohlížení	Nastaví způsob, kterým budou snímky seskupeny k přehrávání.
Přehled snímků	Zobrazí více snímků najednou.
Natočení displeje	Nastaví, jakým směrem se bude přehrávat nahrávaný snímek.
Prezentace	Zobrazí prezentaci.
Otočit	Otočí snímek.
 Zvětšit	Zvětší přehrávané snímky.
Chránit	Chrání snímky.
Úprav. inter. pohybu	Upraví interval pro zobrazení sledování objektů v [Video sním. pohybu], kde bude při přehrávání videa zobrazeno sledování pohybu objektu.
Specifikace tisku	Dodá značku tisku na fotografii.

(Nastavení)

Jas displeje	Nastaví jas displeje.
Jas hledáčku	Nastaví jas elektronického hledáčku.
Tepl. barvy hledáčku	Nastaví teplotu barvy hledáčku.
Nastavení hlasitosti	Nastaví hlasitost přehrávání videa.
Zvukové signály	Nastaví zvuk činnosti fotoaparátu.
Nastavení nahrátí	Při použití karty Eye-Fi nastaví funkci odesílání fotoaparátu.
Nabídka Dlačdice	Nastaví, zda se zobrazí menu dlačdice při každém stisknutí tlačítka MENU.
Průvod. ovl. režimů	Zapne nebo vypne nápoředu k voliči režimů (vysvětlivky ke každému režimu snímání).
Vymaz.potvrzení	Nastaví, zda bude nastaveno vymazat nebo zrušit jako předvolba na obrazovce potvrzení vymazání.
Kvalita zobrazení	Nastaví kvalitu zobrazení.
Zaháj. úsp. energie	Nastaví časové intervaly, po kterých se automaticky přepne do režimu úspory energie.
Volič NTSC/PAL	Změnou televizního formátu zařízení bude možné snímat v jiném formátu videa.
Režim demo	Nastaví zapnutí nebo vypnutí demonstrace přehrávání videa.
Nastavení TC/UB	Nastaví časový kód (TC) a uživatelský bit (UB).
Nastavení HDMI	Nastaví nastavení HDMI.
 Volba výstupu 4K	Nastaví, jak nahrávat a přehrávat videa 4K přes HDMI, když je fotoaparát připojen k externímu rekordéru/přehrávači, který podporuje 4K.
Spojení USB	Nastaví způsob připojení USB.
Nastavení USB LUN	Zvyšuje kompatibilitu omezením funkcí připojení USB. Za normálních podmínek nastavte na [Více] a na [Jeden], pouze když nelze provést spojení mezi fotoaparátem a počítačem nebo komponentem AV.

Napájení USB	Nastaví, zda se bude používat napájení přes připojení USB, když je fotoaparát připojen k počítači nebo zařízení USB kabelem mikro USB.
 Jazyk	Vybere jazyk.
Nast.data/času	Nastaví datum a čas a letní čas.
Nastavení oblasti	Nastaví místo používání.
Info. o copyrightu	Nastaví informace o autorských právech pro fotografie.
Formátovat	Zformátuje paměťovou kartu.
Číslo souboru	Nastaví způsob, jakým se přiřazují čísla souboru pro fotografie a videa.
Výběr složky záz. n.	Změní vybranou složku pro ukládání fotografií a videa (MP4).
Nová složka	Vytvoří novou složku pro ukládání fotografií a videoklipů (MP4).
Název složky	Nastaví formát složky pro fotografie.
Obnovit DB snímků	Obnoví soubor databáze obrazů a umožní nahrávání a přehrávání.
Zobr. info o médiu.	Zobrazí zbývající dobu nahrávání videa a počet fotografií, které lze na paměťovou kartu nahrát.
Verze	Zobrazí verzi aplikace fotoaparátu.
Reset nastavení	Obnoví nastavení na výchozí.

Používání aplikace

Instalace následujícího softwaru do počítače vám zjednoduší práci s fotoaparátem.

- PlayMemories Home™: Importuje snímky do počítače a umožní je používat různými způsoby (str. 30).
- Image Data Converter: Zobrazí snímky RAW a zpracuje je.
- Remote Camera Control: Ovládá fotoaparát připojený k počítači kabelem USB.

Tuto aplikaci si můžete stáhnout a instalovat z následujících adres URL.

- 1 Použijte internetový prohlížeč v počítači, dostaňte se na následující adresy URL a pak podle instrukcí na obrazovce stáhněte požadovanou aplikaci.

Windows:

<http://www.sony.co.jp/imsoft/Win/>

Mac:

<http://www.sony.co.jp/imsoft/Mac/>

- Je třeba internetové připojení.
- Podrobnosti o činnosti naleznete na stránce podpory nebo nápovědy aplikace.

Poznámky

- Pokud používáte Remote Camera Control, vyberte tlačítko MENU →  (Nastavení) → [Spojení USB] → [Dálkově z počítače] a pak připojte fotoaparát k počítači.

Import snímků do počítače a jejich využívání (PlayMemories Home).

Aplikace PlayMemories Home umožňuje importovat fotografie a videa do počítače a používat je. K importování videoklipů XAVC S a videoklipů AVCHD do počítače je požadována aplikace PlayMemories Home.

<http://www.sony.net/pm/>



Importování snímků
z fotoaparátu



Přehrávání
importovaných snímků



Pro Windows jsou také k dispozici následující funkce.



Prohlížení
snímků
v kalendáři



Tvorba
videodisků



Odesílání snímků
do síťových
služeb

Sdílení snímků na
PlayMemories Online™



Poznámky

- K používání PlayMemories Online nebo jiných síťových služeb je třeba internetové připojení. V některých zemích nebo regionech nemusí být PlayMemories Online nebo jiné síťové služby k dispozici.
- Pokud již máte aplikaci PMB (Picture Motion Browser) dodávanou s modely prodávanými před rokem 2011 nainstalovanou v počítači, při instalaci bude přepsána aplikací PlayMemories Home. Použijte PlayMemories Home, aplikaci následující po PMB.
- V PlayMemories Home mohou být instalovány nové funkce. Připojte fotoaparát k počítači, i kdy již máte aplikaci PlayMemories Home nainstalovanou v počítači.
- Když je zobrazena obrazovka činnosti nebo přístupu, neodpoujte kabel mikro USB (příložen) od fotoaparátu. Pokud byste to udělali, mohli byste poškodit data.
- Pro odpojení fotoaparátu od počítače klepněte na  na hlavním panelu a pak klepněte na [Eject DSC-RX10M2].

Přidávání funkcí do fotoaparátu

Požadované funkce můžete do fotoaparátu přidávat, když se přes internet připojíte k webové stránce pro stahování aplikací



(PlayMemories Camera Apps™).

<http://www.sony.net/pmca/>

- Když máte aplikaci nainstalovanou, můžete ji vyvolat, když se smartphonem s Androidem a technologií NFC dotknete značky N na fotoaparátu a použijete funkci [Jed. dotykem(NFC)].

Počet fotografií a doba nahrávání videa

Počet fotografií a doba nahrávání se liší podle podmínek snímání a paměťové karty.

CZ

■ Statické snímky

[Velik. snímku]: L: 20M

Když je [Poměr stran] nastaven na [3:2]*

Kvalita \ Kapacita	8 GB	64 GB
Standard	1150 snímků	9600 snímků
Jemné	690 snímků	5500 snímků
Extra jemné	510 snímků	4150 snímků
RAW & JPEG	235 snímků	1900 snímků
RAW	355 snímků	2850 snímků

* Když je [Poměr stran] nastaven na něco jiného než [3:2], můžete nahrát více snímků, než je uvedeno výše. (Kromě situace, když je [Kvalita] nastavena na [RAW].)

■ Videoklipy

Níže uvedená tabulka ukazuje přibližnou celkovou dobu nahrávání za použití paměťové karty formátované fotoaparátem. Doba nahrávání pro videa XAVC S a AVCHD je doba nahrávání, když je snímání s [Dvojití nahráv. videa] nastaveno na [Vypnuto].

(h (hodiny), m (minuty))

Kapacita	Kapacita	
	8 GB	64 GB
Nast. záznamu		
30p 100M/25p 100M	—	1 h 15 m
30p 60M/25p 60M	—	2 h 5 m
24p 100M*	—	1 h 15 m
24p 60M*	—	2 h 5 m
60p 50M/50p 50M	—	2 h 35 m
30p 50M/25p 50M	—	2 h 35 m
24p 50M*	—	2 h 35 m
120p 100M/100p 100M	—	1 h 15 m
120p 60M/100p 60M	—	2 h 5 m
60i 24M(FX)/50i 24M(FX)	40 m	6 h
60i 17M(FH)/50i 17M(FH)	55 m	8 h 15 m
60p 28M(PS)/50p 28M(PS)	35 m	5 h 5 m
24p 24M(FX)/25p 24M(FX)	40 m	6 h
24p 17M(FH)/25p 17M(FH)	55 m	8 h 15 m
1920×1080 60p 28M/ 1920×1080 50p 28M	35 m	5 h 20 m
1920×1080 30p 16M/ 1920×1080 25p 16M	1 h	8 h 25 m
1280×720 30p 6M/ 1280×720 25p 6M	2 h 35 m	22 h

* pouze když je [Volič NTSC/PAL] nastaven na [NTSC]

- Nepřetržité snímání videa je možné při jednom nahrávání po dobu asi maximálně 29 minut, s výchozími nastaveními fotoaparátu a s okolní teplotou kolem 25°C. Maximální doba nepřetržitého nahrávání videa ve formátu MP4 (28M) je asi 20 minut (omezeno velikostí souboru 4 GB).
- Doba nahrávání videa se liší, protože fotoaparát je vybaven funkcí VBR (proměnlivou bitovou rychlostí), která automaticky nastaví obrazovou kvalitu podle scény snímání. Když nahráváte rychle se pohybující objekt, je snímek jasnější, ale doba pro nahrávání se zkrátí, protože pro záznam je třeba více paměti.

Doba nahrávání se také liší podle podmínek snímání, objektu nebo nastavení kvality/velikosti snímání.

Poznámky k používání fotoaparátu

Funkce zabudované do tohoto fotoaparátu

- Tento fotoaparát je kompatibilní s videem formátu 1080 60p nebo 50p. Na rozdíl od standardních nahrávacích režimů, které nahrávají pomocí metody prokládání, tento fotoaparát používá při nahrávání progresivní metodu. Tím se zvyšuje rozlišení a poskytuje hladší a realističtější obraz. Videá nahrávaná ve formátu 1080 60p/1080 50p lze přehrávat pouze na zařízeních, která podporují 1080 60p/1080 50p.
- Tento fotoaparát je kompatibilní se záznamem 4K 30p/4K 25p/4K 24p. Videá lze nahrávat ve vyšším rozlišení než formát HD.
- V letadle nastavte [Režim letadlo] na [Zapnuto].

Používání a péče

S přístrojem nezacházejte hrubě, nerozmontovávejte jej, nemodifikujte jej, nevystavujte jej otřesům nebo úderům, nárazům při pádu a dávejte pozor, aby na něj někdo nešlápl. Zejména buďte opatrní na objektiv.

CZ

Poznámky k nahrávání/přehrávání

- Před tím, než začnete nahrávat, udělejte zkušební záběry, abyste se ujistili, že fotoaparát pracuje správně.
- Tento fotoaparát je navržen tak, aby byl odolný vůči prachu a vlhkosti, ale není odolný vůči vodě ani postřikání.
- Nevystavujte fotoaparát slunečnímu světlu ani nesnímejte proti slunci po delší dobu. Vnitřní mechanismus by se mohl poškodit.
- Pokud dojde ke kondenzaci vlhkosti, před použitím fotoaparátu ji odstraňte.
- Nevystavujte fotoaparát otřesům a úderům. Může to způsobit poruchu a možná byste nemohli nahrávat snímky. Navíc by mohlo být nahrávací médium nepoužitelné nebo by se mohla poškodit obrazová data.

Nepoužívejte ani neukládejte fotoaparát na následujících místech

- Na extrémně horkém, chladném nebo vlhkém místě
Na místech, jako je automobil zaparkovaný na slunci, se může deformovat tělo fotoaparátu a to může způsobit jeho poruchu.
- Ukládání na přímém slunci nebo blízko topného tělesa
Tělo fotoaparátu se může zbarvit nebo deformovat a to může způsobit poruchu.
- Na místech vystavených silným vibracím
- V blízkosti míst se silnými rádiovými vlnami, zářením nebo magnetismem.
Fotoaparát by pak nemusel správně nahrávat nebo přehrávat snímky.
- Na písčitéch nebo prašných místech
Dbejte, aby do fotoaparátu nepronikl písek nebo prach. Může dojít k poruše funkčnosti, v některých případech neopravitelné.

Objektiv ZEISS

Fotoaparát je vybaven objektivem ZEISS schopným reprodukovat ostré obrazy s vynikajícím kontrastem. Objektiv pro tento fotoaparát byl vyroben certifikovaným systémem zaručujícím prvotřídní kvalitu ZEISS v souladu s normami jakosti ZEISS v Německu.

Poznámky o displeji, elektronickém hledáčku a objektivu

- Displej a elektronický hledáček jsou vyrobeny pomocí vysoce přesné technologie a více než 99,99% pixelů je funkčních k efektivnímu použití. Na displeji a elektronickém hledáčku se však mohou objevovat malé černé a nebo jasné (bílé, červené, modré nebo zelené) tečky. Tyto tečky jsou normálním výsledkem výrobního procesu a neovlivňují nahrávání.
- Nedržte fotoaparát za displej.
- Dávejte pozor, aby se vám do pohyblivého se objektivu nedostaly prsty nebo jiné předměty.

Poznámky o snímání s hledáčkem

Tento fotoaparát je vybaven organickým elektroluminiscenčním hledáčkem s vysokým rozlišením a vysokým kontrastem. Tento hledáček má široký zorný úhel a dlouhou vzdálenost výstupní pupily. Fotoaparát je navržen tak, aby díky různým faktorům poskytoval hledáček, do kterého se dobře dívá.

- V rozích hledáčku může být snímek trochu zkreslený. Nejedná se o poruchu. Když chcete zkontrolovat všechny detaily celé kompozice, můžete také použít displej.
- Když pohybuje fotoaparátem a současně se přitom díváte do hledáčku nebo pohybuje očima, obraz v hledáčku může být zkreslený nebo se může měnit jeho barva. To je charakteristika objektivu nebo zobrazovacího zařízení a nejedná se o poruchu. Když pořizujete snímek, doporučujeme, abyste se dívali do středu hledáčku.

Poznámky k blesku

- Nedržte fotoaparát za blesk a nepracujte s ním velkou silou.
- Pokud se do otevřeného blesku dostane voda, prach nebo písek, může to způsobit poruchu.
- Dávejte pozor, abyste si při zatlačování blesku nepřivřeli prst.

Doplňky Sony

Používejte pouze originální doplňky Sony, jinak může dojít k poruše. Doplňky značky Sony se v některých zemích nebo regionech nemusí prodávat.

Teplota fotoaparátu

Při nepřetržitě používání se může fotoaparát a akumulátor zahřát. Nejedná se o závadu.

Ochrana před přehřátím

Na fotoaparátu a teplotě akumulátoru záleží, zda bude možno nahrávat videa nebo zda se na ochranu fotoaparátu automaticky vypne napájení.

Předtím, než se vypne napájení, zobrazí se na displeji hlášení. Nebo nebudete moci dále nahrávat videa. V takovém případě ponechte napájení vypnuté a počkejte, dokud teplota fotoaparátu a akumulátoru neklesne. Pokud zapnete napájení, aniž byste ponechali fotoaparát a akumulátor dostatečně vychladnout, může se napájení vypnout znovu nebo nebudete moci nahrávat videa.

Nabíjení akumulátoru

- Pokud nabijíte akumulátor, který se delší dobu nepoužíval, možná jej nepůjde nabít na správnou kapacitu.

To závisí na charakteristice akumulátoru. Nabijte akumulátor znovu.

- Akumulátory, které se nepoužívaly po dobu delší než rok, mohou být znehodnoceny.

Varování k autorským právům

- Televizní programy, filmy, videokazety a další materiály mohou být chráněny autorskými právy. Neautorizované nahrávání takových materiálů může být v rozporu s ustanoveními zákonů na ochranu autorských práv.
- Aby [Info. o copyrightu] nebyly používány ilegálně, ponechteje [Nastavit fotografa] a [Nastavit copyright] prázdné, když budete fotoaparát půjčovat nebo dávat někomu jinému.
- Sony nenesе žádnou zodpovědnost za potíže nebo škody způsobené neautorizovaným používáním [Info. o copyrightu].

Žádná záruka pro případ poškozeného obsahu nebo selhání nahrávání

Sony nemůže poskytnout záruku na situace, kdy selže nahrávání nebo se ztratí či poškodí nahrané snímky nebo zvuková data kvůli poruše fotoaparátu nebo nahrávacího média atd. Doporučujeme důležitá data zálohovat.

Čištění povrchu fotoaparátu

Povrch fotoaparátu čistěte měkkým, jemně navlhčeným hadříkem a pak povrch otřete do sucha. Jak zabránit poškození povrchu nebo pouzdra:

- Na fotoaparát nepoužívejte chemikálie typu ředidel, benzínu, alkoholu, jednorázových čistících ubrousků, repelentů, opalovacích krémů nebo insekticidů.

Údržba displeje

- Krémy nebo tělová mléka, která ulpí na displeji, mohou rozpustit ochrannou vrstvu. Pokud se na displej něco dostane, okamžitě to otřete.
- Násilné otírání papírovým ubrouskem nebo jinými materiály může ochrannou vrstvu poškodit.
- Pokud jsou na displeji otisky nebo drobky, doporučujeme, abyste je jemně odstranili a displej dočista otřeli měkkým hadříkem.

Poznámky k bezdrátové síti LAN

Neneseme žádnou zodpovědnost za poškození způsobená neautorizovaným přístupem nebo neautorizovaným používáním destinací načtených do fotoaparátu vlivem ztráty nebo krádeže.

Poznámky k bezpečnosti při používání produktů s bezdrátovou sítí LAN

- Vždy se ujistěte, že používáte bezpečnou bezdrátovou síť LAN, abyste se vyhnuli neoprávněnému proniknutí, nezákonnému přístupu třetích stran nebo jiným možnostem napadnutí.
- Je důležité, abyste při používání bezdrátové sítě LAN nastavili bezpečnostní nastavení.
- Pokud dojde při používání bezdrátové sítě LAN k problému s bezpečností, protože nejsou implikována žádná bezpečnostní opatření nebo vlivem nějakých neovlivnitelných okolností, společnost Sony nenese žádnou zodpovědnost za ztrátu nebo poškození.

Poznámky ke snímání s vysokou frekvencí rychlostí

Rychlost přehrávání

Rychlost přehrávání se mění podle přiřazeného nastavení [HFR]Snímk. frekvence] a [HFR]Nast. záznamu] tak, jak je uvedeno dále.

[HFR]Snímk. frekvence	[HFR]Nast. záznamu		
	24p 50M*	30p 50M/ 25p 50M	60p 50M/ 50p 50M
240fps/250fps	10krát pomalejší	8krát pomalejší/ 10krát pomalejší	4krát pomalejší/ 5krát pomalejší
480fps/500fps	20krát pomalejší	16krát pomalejší/ 20krát pomalejší	8krát pomalejší/ 10krát pomalejší
960fps/1000fps	40krát pomalejší	32krát pomalejší/ 40krát pomalejší	16krát pomalejší/ 20krát pomalejší

* pouze když je [Volič NTSC/PAL] nastaven na [NTSC].

[HFR]Nastavení priority] a délka doby nahrávání

[HFR]Nastavení priority	[HFR]Snímk. frekvence	Počet efektivních pixelů přičtených ze snímače obrazu	Délka doby nahrávání
Priorita kvality	240fps/250fps	1824 × 1026	Asi 2 sekundy
	480fps/500fps	1676 × 566	
	960fps/1000fps	1136 × 384	
Priorita doby nahráv.	240fps/250fps	1676 × 566	Asi 4 sekundy
	480fps/500fps	1136 × 384	
	960fps/1000fps	800 × 270	

Poznámky

- Nebude nahrán zvuk.
- Video bude nahráno ve formátu XAVC S HD.

Specifikace

Fotoaparát

[Systém]

Zobrazovací zařízení: 13,2 mm × 8,8 mm (typ 1,0) snímač CMOS

Efektivní počet pixelů fotoaparátu:

Asi 20,2 megapixelu

Celkový počet pixelů fotoaparátu:

Asi 21,0 megapixelu

Objektiv: Objektiv se zoomem

ZEISS Vario-Sonnar T* 8,3×
f = 8,8 mm – 73,3 mm (24 mm – 200 mm (ekvivalent 35 mm kinofilmu))

F2,8

Při snímání videa (HD 16:9):

26 mm – 212 mm^{*1}

Při snímání videa (4K 16:9):

28 mm – 233 mm^{*1}

^{*1} Když je [H] SteadyShot nastaven na [Standardní]

SteadyShot: Optický

Formát souboru (fotografie):

Kompatibilní s JPEG (DCF, Exif, MPF Baseline), RAW (formát Sony ARW 2.3), kompatibilní s DPOF

Formát souboru (Videoklipy):

Formát XAVC S (kompatibilní s formátem XAVC S):

Video: MPEG-4 AVC/H.264

Zvuk: LPCM 2 kanály (48 kHz 16 bit)

Formát AVCHD (kompatibilní s formátem AVCHD Ver. 2.0):

Video: MPEG-4 AVC/H.264

Zvuk: Dolby Digital 2 kanály, vybavené Dolby Digital Stereo Creator

- Vyrobeno podle licence společnosti Dolby Laboratories.

Videoklipy (formát MP4):

Video: MPEG-4 AVC/H.264

Zvuk: MPEG-4 AAC-LC

2 kanály

Nahrávací médium: Memory Stick PRO Duo, Memory Stick Micro, karty SD, paměťové karty microSD

Blesk: Rozsah blesku (citlivost ISO (doporučený index expozice) nastavena na Auto):

Asi 1,0 m až 10,2 m

[Vstupní a výstupní konektory]

Konektor HDMI: Mikro konektor HDMI

Multifunkční terminál/Terminál

mikro USB*: Spojení USB

Spojení USB:

Hi-Speed USB (USB 2.0)

Konektor mikrofonu:

Minikonektor stereo Ø 3,5 mm

Konektor pro sluchátka:

Minikonektor stereo Ø 3,5 mm

* Podporuje zařízení kompatibilní s mikro USB.

[Hledáček]

Typ: Elektronický hledáček
(organický elektroluminiscenční)

Celkový počet bodů:

2 359 296 bodů

Pokrytí rámečku: 100%

Zvětšení: Asi $0,70 \times$ (ekvivalentní formátu 35 mm) s objektivem 50 mm na nekonečno, -1 m^{-1}

Oční bod: Asi 23 mm od očnice, asi 21,5 mm od rámečku očnice při -1 m^{-1}

Dioptrická korekce:

$-4,0 \text{ m}^{-1}$ až $+3,0 \text{ m}^{-1}$

[Displej]

Displej LCD:

7,5 cm (typ 3,0) podsvícení TFT

Celkový počet bodů:

1 228 800 bodů

[Napájení, všeobecné]

Napájení: Nabíjecí blok akumulátorů NP-FW50, 7,2 V
Síťový adaptér AC-UB10C/UB10D, 5 V

Spotřeba energie:

Asi 2,3 W (při snímání s displejem)

Asi 2,6 W (při snímání s hledáčkem)

Provozní teplota: $0 \text{ }^{\circ}\text{C}$ až $40 \text{ }^{\circ}\text{C}$

Skladovací teplota: $-20 \text{ }^{\circ}\text{C}$ až $+60 \text{ }^{\circ}\text{C}$

Rozměry (vyhovující CIPA) (asi):
 $129,0 \text{ mm} \times 88,1 \text{ mm} \times 102,2 \text{ mm}$
(š/v/h)

Hmotnost (vyhovující CIPA) (asi):

813 g (včetně bloku akumulátorů NP-FW50, Memory Stick PRO Duo)

Mikrofon: Stereofonní

Reproduktor: Monaurální

Exif Print: Kompatibilní

PRINT Image Matching III:

Kompatibilní

[Bezdrátová LAN]

Podporovaný standard:

IEEE 802.11 b/g/n

Frekvence: 2,4 GHz

Podporované bezpečnostní

protokoly: WEP/WPA-PSK/
WPA2-PSK

Způsob konfigurace: Wi-Fi

Protected Setup™ (WPS) / ruční

Způsob přístupu:

Režim infrastruktury

NFC: Vyhovující NFC Forum Type 3 Tag

Model No. WW136512

Síťový adaptér AC-UB10C/ UB10D

Požadavky napájení: AC 100 V až

240 V, 50 Hz/60 Hz, 70 mA

Výstupní napětí: DC 5 V, 0,5 A

Nabíjecí blok akumulátorů NP-FW50

Typ akumulátoru:

Lithium-iontové akumulátory

Maximální napětí: DC 8,4 V

Jmenovité napětí: DC 7,2 V

Maximální nabíjecí napětí: 8,4 V DC



Maximální nabíjecí proud: 1,02 A

Kapacita: 7,3 Wh (1 020 mAh)

Změna provedení a parametrů bez upozornění je vyhrazena.

CZ

Ochranné známky

- Memory Stick a  jsou ochranné známky či registrované ochranné známky společnosti Sony Corporation.
- XAVC S a  jsou registrované ochranné známky Sony Corporation.
- „AVCHD Progressive“ a logotyp „AVCHD Progressive“ jsou ochranné známky společností Panasonic Corporation a Sony Corporation.
- Dolby a symbol dvojitého D jsou ochranné známky Dolby Laboratories.
- Termíny HDMI a HDMI High-Definition Multimedia Interface a logo HDMI jsou ochranné známky nebo registrované ochranné známky HDMI Licensing LLC v USA a dalších zemích.
- Windows je registrovaná ochranná známka společnosti Microsoft Corporation v USA a dalších zemích.
- Mac je registrovaná ochranná známka společnosti Apple Inc. v USA a dalších zemích.
- iOS je registrovaná ochranná známka nebo ochranná známka společnosti Cisco Systems, Inc.
- iPhone a iPad jsou registrované ochranné známky společnosti Apple Inc. v USA a dalších zemích.
- Logo SDXC je ochrannou známkou společnosti SD-3C, LLC.
- Android a Google Play jsou ochranné známky Google Inc.
- Wi-Fi, logo Wi-Fi, Wi-Fi Protected Setup jsou registrované ochranné známky Wi-Fi Alliance.

- Značka N je ochranná nebo registrovaná známka společnosti NFC Forum, Inc. v USA a jiných zemích.
- DLNA a DLNA CERTIFIED jsou ochranné známky Digital Living Network Alliance.
- Facebook a logo „f“ jsou ochranné známky nebo registrované ochranné známky společnosti Facebook, Inc.
- YouTube a logo YouTube jsou ochranné známky nebo registrované ochranné známky Google Inc.
- Eye-Fi je ochranná známka společnosti Eye-Fi, Inc.
- Tento návod obsahuje dále názvy systémů a produktů, které jsou většinou ochrannými nebo registrovanými ochrannými známkami svých autorů či výrobců. Značky TM nebo [®] nejsou však v této příručce použity ve všech případech.



Další informace o produktu a odpovědi na často kladené dotazy naleznete na našich internetových stránkách zákaznické podpory.

<http://www.sony.net/>

További információk a fényképezőgépről („Súgóútmutató”)



A „Súgóútmutató” egy interneten elérhető kézikönyv. A „Súgóútmutató” megtekinthető számítógéppel vagy okostelefonon.

Ebben megtalálhatja a fényképezőgép funkcióinak részletes ismertetését.

URL:

http://rd1.sony.net/help/dsc/1540/h_zz/



A súgó megtekintése

A fényképezőgép beépített használati útmutatóval rendelkezik.

Beépített súgó

Az [Egyéni gomb beállít.] opcióval a beépített súgót a kívánt gombhoz rendelheti.

A beépített súgó leírást jelenít meg az éppen látható menüelemekről és beállítási lehetőségekről.

- ① MENU gomb →  (Egyéni beállítások) → [Egyéni gomb beállít.] → Válassza ki a funkcióhoz rendelni kívánt gombot. → [Beépített súgó]
- ② Nyomja meg a MENU gombot, és a vezérlőkerékkel válassza ki azt a MENU elemet, amelynek a leírását el szeretné olvasni, majd nyomja meg azt a gombot, amelyhez a [Beépített súgó] társítva van.

VIGYÁZAT

Tűz és áramütés veszélyének csökkentése érdekében ne tegye ki a készüléket eső vagy nedvesség hatásának.

FONTOS BIZTONSÁGI UTASÍTÁSOK -ŐRIZZE MEG ŐKET VESZÉLY A TŰZVESZÉLY VAGY AZ ELEKTROMOS ÁRAMKÜTÉS VESZÉLYÉNEK ELKERÜLÉSE ÉRDEKÉBEN PONTOSAN KÖVESSE A KÖVETKEZŐ UTASÍTÁSOKAT

HU

FIGYELEM!

| Akkumulátor

Ha nem megfelelően bánik az akkumulátorral, az felrobbanhat, tüzet, sőt a kikerülő vegyi anyag sérülést is okozhat. Tartsa szem előtt az alábbiakat.

- Ne szedje szét.
- Ne törje össze az akkumulátort, és óvja az ütéstől és az erős fizikai hatásoktól, többek között ne kalapálja, ne ejtse le, ne lépjen rá.
- Ne zárja rövidre az akkumulátor pólusait, és ügyeljen arra is, hogy érintkezőihez ne érjen fémtárgy.
- Óvja a 60 °C fölötti hőmérséklettől: ne tegye ki közvetlen napsugárzásnak, ne hagyja tűző napon parkoló gépkocsiban.
- Ne gyújtsa meg és ne dobja tűzbe.
- Ne használjon se sérült, se olyan lítium ion akkumulátort/elemet, amelyből folyik az elektrolit.
- Ügyeljen arra, hogy az akkumulátort eredeti Sony akkumulátortöltővel, illetve olyan készülékkel töltsen, amely fel tudja tölteni az akkumulátort.
- Kisgyerekektől elzárva tárolja az akkumulátort.
- Tartsa szárazon az akkumulátort.
- Az akkumulátort/elemet csak azonos típusú vagy a Sony által javasolt helyettesítő akkumulátorra/elemre cserélje.
- Az elhasználadott akkumulátort azonnal, a használati útmutatóban ismertetett módodon dobja ki.

| AC adapter

Az AC adapter használatakor használja a legközelebbi fali aljzatot. Ha a készülék használata közben valamilyen üzemzavart tapasztal, akkor azonnal húzza ki az AC adapter csatlakozódugóját a fali aljzataból.

Az európai vásárlók figyelmébe

| Megjegyzés az EU-s irányelveket követő országokban élő vásárlóink számára

Gyártó: Sony Corporation, 1-7-1 Konan Minato-ku Tokió, 108-0075 Japán
Európai uniós termékbiztonság: Sony Deutschland GmbH, Hedelfinger Strasse 61, 70327 Stuttgart, Németország



Alulírott Sony Corporation nyilatkozik, hogy a készülék megfelel az 1999/5/EK irányelvben foglalt alapvető követelményeknek és az egyéb vonatkozó előírásoknak. További információkat a következő weboldalon találhat:
<http://www.compliance.sony.de/>

| Megjegyzés

Ha statikus elektromosság vagy elektromágneses erőter miatt az adatátvitel megszakad, indítsa újra az alkalmazást, vagy húzza ki, majd csatlakoztassa ismét az adatátviteli (USB stb.) kábelt.

Ezt a terméket bevizsgálták, és úgy találták, hogy az EMC előírásokban meghatározott korlátokon belül esik, ha 3 méternél rövidebb átjátszókábelrel használják.

Bizonyos frekvenciájú elektromágneses mezők e készülék kép- és hangminőségét befolyásolhatják.

I Feleslegessé vált elemek, villamos és elektronikus készülékek hulladékként való eltávolítása. (Használható az Európai Unió és egyéb európai országok szelektív hulladékgyűjtési rendszereiben)



Ez a szimbólum az elemen, a készüléken vagy annak csomagolásán azt jelzi, hogy a terméket ne kezelje háztartási hulladékként.

Egyes elemeken, vagy azok csomagolásán ez a szimbólum együtt szerepelhet a higany (Hg) vagy az ólom (Pb) vegyjelével akkor, ha az elem 0,0005%-nál több higanyt, vagy 0,004%-nál több ólmot tartalmaz.

Azáltal, hogy az elhasznált elemeket és készülékeket a kijelölt gyűjtőhelyeken adja le, segít megelőzni a környezet és az emberi egészség károsodását, mely bekövetkezhetne, ha nem követi a hulladékkezelés helyes módját. Az anyagok újrahasznosítása segít a természeti erőforrások megőrzésében. Az olyan berendezéseknél alkalmazott elemeket, ahol biztonsági, üzemviteli, illetve adatok megőrzése érdekében elengedhetetlen az energiaellátás folyamatosságának biztosítása, csak az arra felkészült szerviz cserélheti azt ki.

Beépített elem esetén, hogy biztosítható legyen az elem megfelelő kezelése, a termék elhasználódásakor juttassa el azt, az arra kijelölt elektromos és elektronikus hulladékgyűjtő helyre. Minden más elem esetén kérjük, hogy tanulmányozza a készülékhez mellékelte útmutatót, hogy milyen módon lehet az elemet biztonságosan eltávolítani a készülékből. Az elemet a használt elemek gyűjtőhelyén adja le.

Az elem, vagy készülék újrahasznosítása érdekében további információért forduljon a lakhelyén az illetékes hulladékgyűjtő szolgáltatóhoz, vagy ahhoz az üzlethez, ahol a terméket megvásárolta.

A csomag tartalmának ellenőrzése

A zárójelekben feltüntetett számok a darabszámot jelölik.

- Fényképezőgép (1)
- Újratölthető akkumulátoregység NP-FW50 (1)
- Micro USB-kábel (1)
- AC adapter (1)
- Tápkábel (nem mellékelte tartozék az USA-ban és Kanadában) (1)
- Vállpánt (1)
- Objektívsapka (1)
- Lencsevédő ernyő (1)
- Papucskupak (1) (a fényképezőgépre szerelve)
- Szemkagyló (1) (a fényképezőgépre szerelve)
- Használati útmutató (ez a kézikönyv) (1)
- Wi-Fi Connection/One-touch (NFC) Guide (1)

Ez az útmutató a Wi-Fi kapcsolatot igénylő funkciókat ismerteti.

A Wi-Fi funkciókról/Egy érintés (NFC) funkciókról a „Wi-Fi Connection/One-touch (NFC) Guide” (mellékelte) és a „Súgóútmutató” (2. oldal) tartalmaz további részleteket.



A nyelvbeállításról

A fényképezőgép használata előtt módosítsa a képernyő nyelvét, ha szükséges (18. oldal).

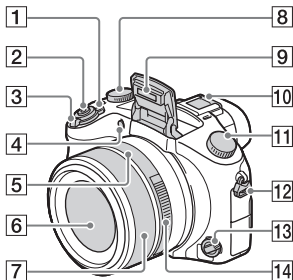
Részek azonosítása





- 1 ON/OFF (Bekapcsoló) tápkapcsoló
 2 Exponálógomb
 3 Felvétel készítéséhez: W/T (zoom) kar
 Megtekintéshez:  (Index) kar/Lejátszás zoomolókar
 4 Önkilódó jelzője/AF segédfény
 5 Rekesz mutató
 6 Lencse
 7 Kézi beállítógyűrű
 • Autofókusz módban zoomolhat a kézi beállítógyűrűvel. Kézi fókusz vagy Közvetlen kézi fókusz módban a fókuszt állíthatja a kézi beállítógyűrűvel.
 8 Expozíciókompenzáció tárcsa
 9 Vaku
 10 Több illesztőfelületű vakusín*

- 11 Üzemmodttárcsa
AUTO (Automata mód)/
P (Autom. Program)/
A (Rekesz elsőbbség)/
S (Zárseb elsőbbség)/
M (Kézi expozíció)/
MR (Memória behívás)/
 (Mozgókép)/
HFR (Nagy képsebesség)/
 (Panorámapásztázás)/
SCN (Jelenet)
 12 Füle a vállpánt számára
 13 Fókusz üzemmódtárcsa
 14 Rekeszállító gyűrű

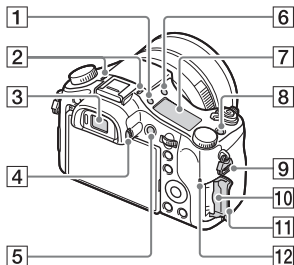
HU





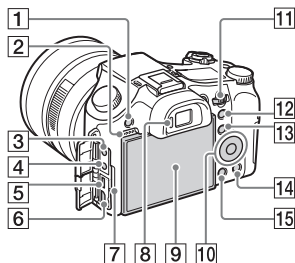

- 1  (Kijelzőpanel megvilágítás) gomb
 2 Mikrofon
 3 Kereső
 4 Dioptriabeállító tárcsa
 5 **MOVIE** (Mozgókép) gomb
 6  (Vaku felnyitása) gomb
 7 Kijelzőpanel
 8 **C1** (Felhasználói 1) gomb

- 9 Fülel a vállpánt számára
- 10 Memóriakártya-nyílás
- 11 Memóriakártya-fedél
- 12 Memóriaműködés-jelző



- 1 MENU gomb
- 2 Hangszóró
- 3 (Mikrofon) aljzat
 - Külső mikrofon csatlakoztatása esetén a fényképezőgép a belső mikrofonról a külső mikrofonra vált. Ha a külső mikrofon vezetékes tápellátású, akkor a fényképezőgép látja el tápfeszültséggel a mikrofont.
- 4 (Fejhallgató) aljzat
- 5 Multi-/micro-USB csatlakozó*
 - Támogatja a Micro-USB-kompatibilis eszközöket.
- 6 HDMI micro aljzat
- 7 Töltés lámpa
- 8 Szemérzékelő
- 9 Képernyő
- 10 Vezérlőkerék
- 11 Vezérlőtárcsa

- 12 Felvétel készítéséhez: AEL (AE rögzítés) gomb
Megtekintéshez:  (Lejátszás zoom) gomb
- 13 Felvétel készítéséhez: Fn (Funkció) gomb
Megtekintéshez:  (Küldés okostelefonra) gomb
- 14 Felvétel készítéséhez: **C2** (Felhasználói 2) gomb
Megtekintéshez:  (Törlés) gomb
- 15  (Lejátszás) gomb

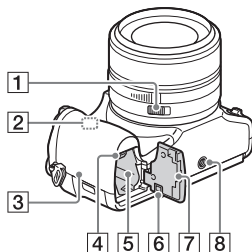

- 1 Rekesznyílás tolókapcsoló
 - Mozgókép készítésekor állítsa a rekesznyílás tolókapcsolót OFF pozícióba. Ha módosítja a rekesznyílás értéket mozgókép felvétele közben, és a rekesznyílás tolókapcsoló ON állásban van, a felvételen a rekeszállító gyűrű működésének zaja is hallható lesz.
- 2 Wi-Fi antenna (beépített)

3 N (N-jel)

- Ha NFC funkcióval rendelkező okostelefont csatlakoztat a fényképezőgéphez, ezt a jelet kell megérinteni.
- Az NFC (Near Field Communication; rövid hatósugarú kommunikáció) a rövid hatósugarú vezeték nélküli kommunikációs technológia egyik nemzetközi szabványa.

4 Akkumulátorrögzítő kar

5 Áramforrás-behelyező nyílás

- ### 6 Csatlakozólemez fedele
- Az AC-PW20 AC adapter (külön megvásárolható) használata esetén van szükség erre. Helyezze a csatlakozólemez fedelét az akkumulátortartóba, majd bújtsa át az alábbi ábra szerint a kábelt a csatlakozólemez fedelén.

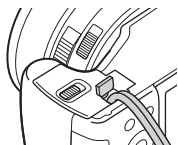

- Vigyázzon, nehogy a fedél lecsukásakor becsípjé a vezetékét.

7 Akkumulátorfedél

8 Állványrögzítő furat

- Használjon olyan állványt, amelynek rögzítőcsavarja rövidebb 5,5 mm-nél. Különböző nem lehet a fényképezőgépet az állványon megfelelően rögzíteni, és a fényképezőgép megsérülhet.

* Ha kíváncsi rá, hogy milyen kiegészítők kompatibilisek a több illesztőfelületű vakusínnal és a multi-/micro-USB csatlakozóval, látogasson el a területnek megfelelő Sony honlapra, vagy forduljon egy Sony forgalmazóhoz vagy a helyileg illetékes Sony szervizhez.

Olyan kiegészítőket is használhat, amik kompatibilisek a tartozékpapucssal. Más gyártók kiegészítőivel a működés nem garantált.

ni Multi
Interface Shoe

Accessory Shoe

HU

Az akkumulátoregység behelyezése

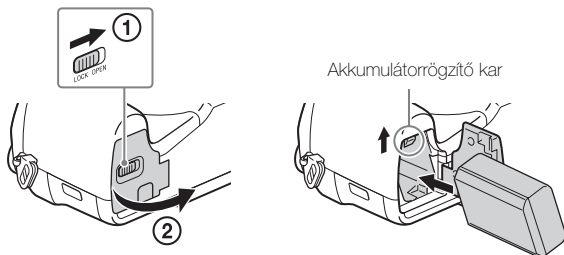

1 Nyissa fel a fedelet.

2 Helyezze be az akkumulátoregységet.

- Nyomja meg és tartsa lenyomva az akkumulátorrögzőítő kart, ahogy az ábrán látható. A behelyezés után ellenőrizze, hogy az akkumulátorrögzőítő kar a helyére záródott-e.
- Ha a fedelet nem megfelelően behelyezett akkumulátorral próbálja lezárni, a fényképezőgép károsodhat.

Az akkumulátoregység feltöltése

Az USA-beli és a kanadai vásárlóknak

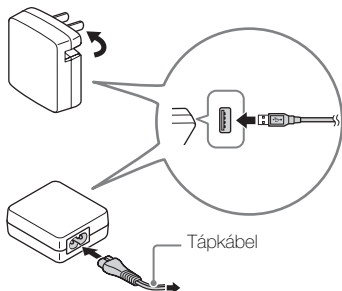

Az USA-n és Kanadán kívüli országok/régiók vásárlóinak

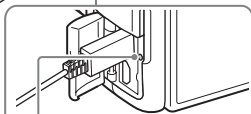
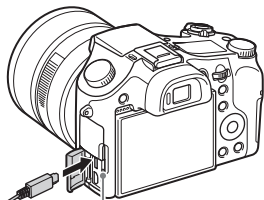

Töltés lámpa
Világít: Töltés
Ki: A töltés befejeződött
Villog:

Töltési hiba történt, vagy a töltés átmenetileg szünetel, mert a fényképezőgép nincs a megfelelő hőmérséklet-tartományon belül

HU

1 Csatlakoztassa a fényképezőgépet az AC adapterhez (mellékelt) a micro USB-kábellel (mellékelt).

2 Csatlakoztassa az AC adaptert a fali aljzathoz.

A töltés lámpa narancssárga színnel kezd világítani, és megkezdődik a töltés.

- Az akkumulátor töltése közben kapcsolja ki a fényképezőgépet.
- Az akkumulátoregységet részlegesen töltött állapotból is feltöltheti.
- Ha a töltés lámpa villog és a töltés nem fejeződött be, vegye ki az akkumulátoregységet, majd helyezze vissza.

Megjegyzések

- Ha a fényképezőgépen a töltés lámpa villog, amikor az AC adapter csatlakoztatva van a fényképezőgéphez és a fali aljzathoz, az azt jelzi, hogy a töltés átmenetileg szünetel, mert a hőmérséklet a javasolt működési tartományon kívül esik. Ha a hőmérséklet visszatér a megfelelő tartományba, a töltés folytatódik. Az akkumulátoregységet 10 °C és 30 °C környezeti hőmérséklet között javasoljuk feltölteni.
- Az akkumulátor kivezetéseinek bekoszolódása esetén előfordulhat, hogy nem tudja megfelelően feltölteni az akkumulátoregységet. Ilyen esetben a szennyeződést óvatosan, puha ruhával vagy vattapamaccsal finoman letörölve tisztítsa meg az akkumulátor kivezetéseinek környékét.
- Csatlakoztassa az AC adaptert (mellékelt) a legközelebbi fali aljzathoz. Ha az AC adapter használata közben valamilyen üzemzavart tapasztal, akkor azonnal húzza ki a csatlakozódugót a fali aljzathból, leválasztva ezzel a tápfeszültségről.
- Ha a töltés befejeződött, húzza ki az AC adaptert a fali aljzathból.
- Csak eredeti, Sony márkájú akkumulátoregységet, micro USB-kábelt (mellékelt) és AC adaptert (mellékelt) használjon.
- Ha az AC-PW20 (külön megvásárolható) AC adapterrel van a fényképezőgép fali aljzathoz csatlakoztatva, felvétel/lejátszás közben a készülék áramellátása biztosított.

■ Töltési idő (teljes töltés)

Az AC adaptert (mellékelt) használatával a töltési idő körülbelül 310 perc. A töltés lámpa egyszer felvillan, majd azonnal kialszik, ha az akkumulátoregység teljesen fel van töltve.

Megjegyzések

- A fent megadott töltési idő a teljesen kisütött akkumulátoregység töltési ideje 25 °C-os hőmérsékleten. A töltés a használati feltételek és a körülmények függvényében hosszabb ideig is tarthat.

■ Feltöltés számítógéphez csatlakoztatással

Az akkumulátoregységet úgy is feltöltheti, hogy a fényképezőgépet egy számítógéphez csatlakoztatja a micro USB-kábellel. Csatlakoztassa a kikapcsolt fényképezőgépet a számítógéphez.

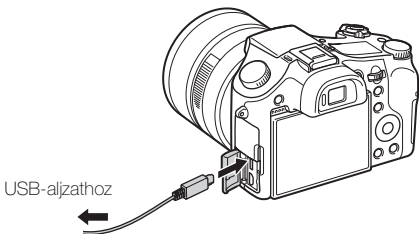

Megjegyzések

- Ha a fényképezőgép olyan hordozható számítógéphez csatlakozik, amely nincs a tápfeszültséghez csatlakoztatva, akkor a feltöltés a hordozható számítógép akkumulátorát meríti. Ne töltsen túl hosszú ideig!
- Ne kapcsolja be/ki a számítógépet, ne indítsa újra, és ne ébressze fel a számítógépet alvó üzemmódból, ha USB-kapcsolat van a számítógép és a fényképezőgép között. Ez a fényképezőgép üzemzavarát okozhatja. Mielőtt a számítógépet be-/kikapcsolná, újraindítaná vagy felébresztené alvó üzemmódból, válassza le a fényképezőgépet a számítógépről.
- Nincs garancia arra, hogy a feltöltés egyedi kialakítású vagy átépített számítógépről is működik.

HU

Az akkumulátor-üzemidő, a rögzíthető és a lejátszható képek száma

		Akkumulátor használati ideje	Képek száma
Fényképezés (állóképek)	Képernyő	—	Kb. 400 kép
	Kereső	—	Kb. 360 kép
Jellemző mozgóképfelvétel	Képernyő	Kb. 65 perc	—
	Kereső	Kb. 65 perc	—
Folyamatos mozgóképfelvétel	Képernyő	Kb. 130 perc	—
	Kereső	Kb. 135 perc	—
Megtéktetés (állóképek)		Kb. 315 perc	Kb. 6300 kép

Megjegyzések

- A képek fent megadott száma teljesen feltöltött akkumulátoregység esetén érvényes. A rögzíthető képek száma a használat körülményeitől függően csökkenhet.
- A rögzíthető képek száma fényképezéskor, az alábbi használati feltételek mellett érvényes:
 - Sony Memory Stick PRO Duo™ (Mark2) (külön megvásárolható) használata
 - Az akkumulátoregység használata 25 °C-os környezeti hőmérsékleten.
 - A [Megjelen. minősége] beállítása [Normál]
- A „Fényképezés (állóképek)” értékek meghatározása a CIPA szabványon alapul, az alábbi feltételek között fényképezve: (CIPA: Camera & Imaging Products Association)
 - A DISP beállítása [Alapinf. Megjel.].
 - Fényképfelvétel minden 30. másodpercben.
 - A zoom felváltva kapcsolódik a W és a T végállapotok között.
 - A vaku minden második felvételnél villan.
 - A fényképezőgép tíz alkalmanként ki-, majd bekapcsol.
- A mozgóképek rögzítésére megadott percszám meghatározása a CIPA szabványon alapul az alábbi feltételek között készítve a felvételt:
 - [Rögzítési Beállítás]: 60i 17M(FH)/50i 17M(FH)
 - Jellemző mozgóképfelvétel: Az akkumulátor-üzemidő meghatározása a felvétel többszöri elindításával és leállításával, zoomolással, ki-/bekapcsolással stb. történt.
 - Folyamatos mozgóképfelvétel: Az akkumulátor-üzemidő meghatározása a lehető leghosszabb folyamatos felvétellel történt (29 perc), amit a MOVIE gomb újbóli megnyomásával folytattunk. Egyéb funkciókat – például zoomolást – nem használtunk.

■ Tápfeszültség

Fényképezéskor és képek lejátszásakor az akkumulátoregység lemerülésének megelőzése érdekében használhatja az AC adaptert (mellékelt).

Megjegyzések

- Ha az akkumulátor lemerült, a fényképezőgép nem kapcsol be. Helyezzen egy kellőképpen feltöltött akkumulátoregységet a fényképezőgépbe.
- Ha a fényképezőgép használata közben a tápfeszültséget a fali aljzat biztosítja, ellenőrizze, hogy az ikon (🔌) megjelenik-e a képernyőn.
- Ne távolítsa el az akkumulátoregységet, amikor a tápfeszültséget a fali aljzat biztosítja. Ha eltávolítja az akkumulátoregységet, a fényképezőgép kikapcsol.
- Ne vegye ki az akkumulátoregységet, ha világít a memóriaműködés-jelző (8. oldal). Ellenkező esetben megsérülhetnek a memóriakártyán lévő adatok.
- A készülék bekapcsolt állapotában az akkumulátoregység nem töltődik, hiába van a fényképezőgép az AC adapterhez csatlakoztatva.
- Bizonyos körülmények között az AC adapter használata közben is adhat le áramot az akkumulátor kiegészítésképpen.
- Ha a készülék áramellátását USB-kapcsolat biztosítja, a fényképezőgépen belüli hőmérséklet megemelkedik, és a folyamatos felvételi idő lecsökkenhet.

HU

Memóriakártya (külön megvásárolható) behelyezése

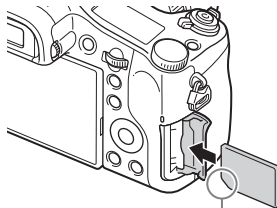
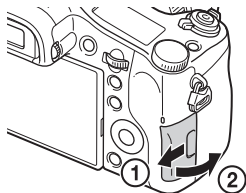

Ügyeljen rá, hogy a bevágott sarok jó irányba nézzen.

1 Nyissa fel a fedelet.

2 Helyezze be a memóriakártyát.

- Tolja be a memóriakártyát a bevágott sarkával olyan irányba, ahogy az ábrán látható, amíg a helyére nem kattann.

3 Csukja le a fedelet.

■ Használható memóriakártyák

Memóriakártya	Fény- képekhez	Mozgóképekhez		
		MP4	AVCHD	XAVC S
Memory Stick PRO Duo	✓	✓ (csak a Mark2 esetében)	✓ (csak a Mark2 esetében)	—
Memory Stick PRO-HG Duo™	✓	✓	✓	—
Memory Stick Micro™ (M2)	✓	✓ (csak a Mark2 esetében)	✓ (csak a Mark2 esetében)	—
SD memóriakártya	✓	✓*1	✓*1	—
SDHC memóriakártya				
SDXC memóriakártya	✓	✓*1	✓*1	✓*2
microSD memóriakártya	✓	✓*1	✓*1	—
microSDHC memóriakártya				
microSDXC memóriakártya	✓	✓*1	✓*1	✓*2

HU

*1 SD 4-es sebességsztály: **CLASS 4** vagy gyorsabb, vagy UHS 1-es sebességsztály: **U1** vagy gyorsabb

*2 Az összes alább felsorolt feltételnek megfelelő memóriakártyák:

– 64 GB vagy nagyobb kapacitás

– SD 10-es sebességsztály: **CLASS 10**, vagy UHS 1-es sebességsztály: **U1** vagy gyorsabb

100 Mbps vagy nagyobb sebességgel történő felvételhez UHS 3-as sebességsztály: **U3** memóriakártya szükséges.

- A rögzíthető fényképek számával és a mozgóképek lehetséges felvételi idejével kapcsolatban lásd: 34–35. oldal. A táblázatokból válassza ki a kívánt kapacitású memóriakártyát.

Megjegyzések

- Nem garantált, hogy minden memóriakártyával jól működik a készülék. Nem Sony gyártmányú memóriakártya esetében forduljon a termék gyártójához.
- Ha Memory Stick Micro vagy microSD memóriakártyát használ a fényképezőgéphez, ügyeljen a megfelelő adapter használatára.

A memóriakártya/akkumulátoregység eltávolítása

Memóriakártya: A memóriakártya kiemeléséhez nyomja meg egyszer a memóriakártyát.

Akkumulátoregység: Csúsztassa el az akkumulátorrögzítő kart.

Ügyeljen, hogy ne ejtse le az akkumulátoregységet.

Megjegyzések

- Soha ne vegye ki a memóriakártyát/akkumulátoregységet, ha világít a memóriaműködés-jelző (8. oldal). Ez a memóriakártyán lévő adatok sérülését okozhatja.

A nyelv és az óra beállítása

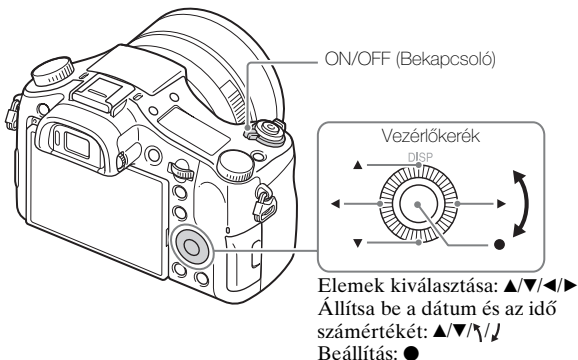

1 Állítsa az ON/OFF (Bekapcsoló) tápkapcsolót ON állásba.

A fényképezőgép első bekapcsolásakor a nyelvbeállító képernyő jelenik meg.

- Egy kis időbe telhet, míg a gép bekapcsol, és lehetővé teszi a működést.

2 Válassza ki a kívánt nyelvet, majd nyomja meg a ● gombot a vezérlőkeréken.

Megjelenik a dátumot és időt beállító képernyő.

- 3 Ellenőrizze, hogy a [Bevitel] van-e kijelölve a képernyőn, majd nyomja meg a ● gombot.
- 4 Válassza ki a kívánt földrajzi helyet a képernyőn megjelenő utasításokat követve, majd nyomja meg a ● gombot.
- 5 Adja meg a [Téli-nyári idősz], a [Dátum/Idő] és a [Dátum formátum] beállítást, majd nyomja meg a ● gombot.
 - A [Dátum/Idő] beállításnál a 12:00 AM jelentése éjfél, a 12:00 PM jelentése pedig dél.
- 6 Ellenőrizze, hogy a [Bevitel] van-e kijelölve, majd nyomja meg a ● gombot.

HU

Fényképek és mozgóképek készítése

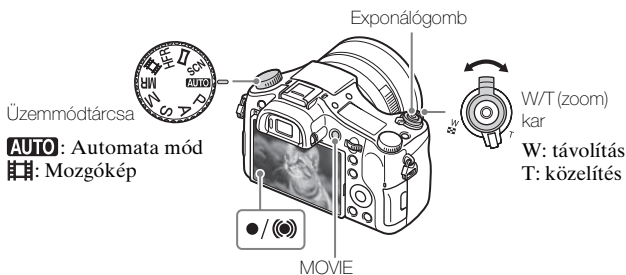

Fényképezéskor

- 1 Nyomja meg félig az exponálógombot, hogy fókuszáljon.

Amikor a kép a fókuszban van, sípolás hallható, és a ● vagy (MOVIE) jelzés világitani kezd.
- 2 Nyomja le teljesen az exponálógombot, és készítse el a felvételt.

1 A felvétel indításához nyomja meg a MOVIE (Mozgókép) gombot.

- A zoomarány módosításához használja a W/T (zoom) kart.

2 A felvétel leállításához nyomja meg ismét a MOVIE gombot.

Megjegyzések

- Ne húzza ki kézzel a vakut. Ez hibás működést okozhat.
- Mozgókép rögzítésekor előfordulhat, hogy a felvételen a fényképezőgép működésének zaja is hallható, amikor a zoom funkció működik. A felvételen a fényképezőgép működésének zaja akkor hallható hangosabban, ha a [Zoom sebesség] beállítása [Gyors], vagy ha a [Zoom funk. a gyűrűn] beállítása [Gyors]. Előfordulhat, hogy a felvétel végén a MOVIE gomb működésének zaja is hallható.
- Legfeljebb körülbelül 29 percnyi folyamatos mozgóképfelvétel készíthető, ha a környezeti hőmérséklet 25°C, és a fényképezőgép a gyári alapértékekre van beállítva. Ha a mozgóképfelvétel leáll, a MOVIE gombot ismét lenyomva újraindíthatja. A felvételi környezet hőmérsékletétől függően előfordulhat, hogy a fényképezőgép védelme érdekében a felvétel automatikusan leáll.

Képek megtekintése

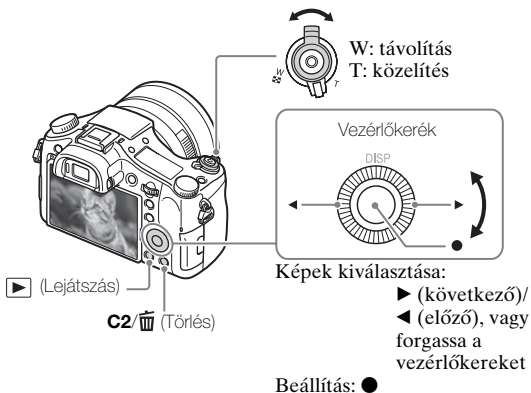

HU

1 Nyomja meg a ▶ (Lejátszás) gombot.

■ A következő/előző kép kiválasztása

Válasszon ki egy képet a ▶ (következő)/◀ (előző) gomb megnyomásával a vezérlőkeréken vagy a vezérlőkerék elforgatásával. A mozgóképek megtekintéséhez nyomja meg a ● gombot a vezérlőkerék közepén.

■ Kép törlése

- 1 Nyomja meg a **C2/T** (Törlés) gombot.
- 2 Válassza ki a [Töröl] lehetőséget a ▲ gombbal a vezérlőkeréken, majd nyomja meg a ● gombot.

■ Visszatérés fényképezéshez

Az exponológombot félig nyomja le.

Egyéb funkciók bemutatása

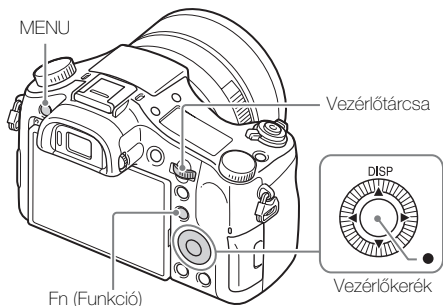

■ Vezérlőkerék

DISP (Tartalom megjelenít.): Lehetővé teszi a képernyő megjelenítési beállításainak módosítását.

● (Normál): Alapértelmezés szerint az [AF tartás] van hozzárendelve ehhez a gombhoz.

■ Fn (Funkció) gomb

Lehetővé teszi 12 funkció beprogramozását, és az eltárolt funkciók előhívását fényképezés közben.





- ① Nyomja meg az Fn (Funkció) gombot.
- ② A vezérlőkerék ▲/▼/◀/▶ gombjával válassza ki a kívánt funkciót.
- ③ A vezérlőkerék forgatásával válassza ki a beállítási értéket.

■ Vezérlőtárcsa







A vezérlőtárcsa forgatásával azonnal módosíthatja az egyes felvételi módok megfelelő beállításait.

■ Menütételek

📷 (Felvétel beállítások)



 Képméret	Kiválaszthatja az állóképek méretét.
 Méretarány	Kiválaszthatja az állóképek méretarányát.
 Minőség	Beállíthatja az állóképek képminőségét.
Képméret(Dual Rec)	Beállíthatja a mozgóképfelvétel közben történő fényképezéskor érvényes képméretet.
Minőség(Dual Rec)	Beállíthatja a mozgóképfelvétel közben történő fényképezéskor érvényes képminőséget.
 Fájlformátum	Kiválaszthatja a mozgókép fájlformátumát.
 Rögzítési Beállít.	Kiválaszthatja a mozgóképfelvétel képkockájának méretét.
Kettős videó FELV.	Beállíthatja, hogy akarja-e egyidejűleg egy XAVC S mozgókép és egy MP4 mozgókép, illetve egy AVCHD mozgókép és egy MP4 mozgókép felvételét.
 HFR beállítások	Megadhatja a nagy képssebességű felvételi beállításokat.
Panoráma: Képméret	Kiválaszthatja a panorámaképek méretét.
Panoráma: Irány	Beállíthatja a panorámaképek felvételi irányát.
Képtovább.mód	Beállíthatja a képtovábbítási módot például folyamatos felvételhez.
Exp.-eltolási beáll.	Beállíthatja sorozatfelvétel módban az önkkioldós felvételt, valamint az expozícióorozat és a fehéregyensúly sorozat képsorrendjét.
Vaku üzemmód	Megadhatja a vaku beállításait.
Vaku kompenz.	Beállíthatja a vaku fényerejét.
Vörösszem cs.	A funkcióval csökkentheti a vaku használatakor fellépő vörösszemjelenséget.
Fókuszmező	Kiválaszthatja a fókuszálási területet.
 AF segédfény	Beállíthatja az AF segédfény funkció használatát, amely sötétben fénnel segíti a fókuszálást.
Expoz. kompenzáció	A teljes kép fényerejének kompenzálása.

ISO	Beállíthatja a fényérzékenységet.
ISO AUTO Min. zár.	Beállíthatja azt a legkisebb zársebességet, amelynél [ISO AUTO] módban az ISO érzékenység változni kezd.
ND Szűrő	Beállítja a fény mennyiséget csökkentő funkciót. Beállíthat kisebb zársebességet, csökkentheti a rekesznyílás értékét stb.
Fénymérési mód	Kiválasztja a fényerő mérésének a módszerét.
Fehéregyensúly	Beállíthatja egy kép színtónusait.
DRO/Auto. HDR	Automatikusan kompenzálja a fényességet és a kontrasztot.
Saját beállít.	Kiválaszthatja a kívánt képfeldolgozási módot. A kontrasztot, a telítettséget és az élességet is beállíthatja.
Kép effektus	A megkapó, művészi hatás eléréséhez kiválaszthatja a kívánt szűrő effektust.
Kép tulajdonságok	Mozgóképfelvétel esetén beállításokat módosíthat, például a színek és tónusok beállításait.
Fókusznagyítás	Fényképezés előtt a kép kinagyításával ellenőrizheti a fókuszot.
 Hosszú exp.z.cs	Beállíthatja 1/3 másodperces vagy lassabb zársebesség esetén a zajcsökkentés feldolgozását.
 Nagy ISO zajcs.	Magas érzékenységű fényképezésre állíthatja a zajcsökkentés feldolgozását.
Középső AF tartás	Beállíthatja, hogy a felvét elkészítés képernyőnél a középső gomb megnyomásakor a készülék kövesse-e a témát, folytatva a fókuszálást.
Mosoly-/Arcfelism.	Kiválaszthatja, hogy a készülék érzékelje az alanyok arcát, és automatikusan megadjon különféle beállításokat. Beállítása esetén a zár automatikusan kiold, ha a fényképezőgép mosolyt érzékel.
Auto Dual Rec	Beállítása esetén a zár automatikusan kiold, ha mozgóképfelvétel közben a készülék hatásos kompozíciót, például egy személyt érzékel.

 Sima bőr effektus	Beállíthatja a Sima bőr effektus használatát és a hatás erősségét.
 Auto. kompozíció	Arcok, közeli témák és a Követő AF funkcióval követett témák fényképezésekor a fényképezőgép elemzi a jelenetet, és a kompozíció javítása érdekében automatikusan kivágja a képet, és elment róla egy másolatot.
Automata mód	A fényképezéshez választhat Intelligens automatikus vagy Kiváló automatikus módot.
Jelenet	Kiválaszthatja a különféle helyszíni körülményeknek megfelelő, előre meghatározott beállításokat.
Nagy képsebesség	Kiválaszthatja a tárgynak vagy effektusnak megfelelő expozíciós módot nagy képsebességű felvétel közben.
Mozgókép	Kiválaszthatja a tárgynak vagy effektusnak megfelelő expozíciós módot.
 SteadyShot	Fényképezéshez SteadyShot funkciót állít be. Csökkenti a kézben tartott fényképezőgéppel történő fényképezéskor a fényképezőgép beremegéséből adódó elmosódottságot.
 SteadyShot	A SteadyShot funkció beállítása mozgóképfelvételhez.
 Szintér	Módosíthatja a visszaadható színek tartományát.
 Auto. lassú expon.	A környezet fényerejéhez automatikusan alkalmazkodó zársebesség funkciójának beállítása mozgókép üzemmódban.
Hangfelvétel	Beállíthatja, hogy mozgókép felvétele közben rögzítse-e a készülék a hangot.
Felvétel hangerő	A felvétel hangerejének beállítása mozgóképfelvétel közben.
Audio kimenet időz.	Beállítja az audiokimenet időzítését mozgóképfelvétel közben.
Szélzaj csökkentése	A szélzaj csökkentése mozgóképfelvétel során.

Memória behívás	Lehetővé teszi egy korábban eltárolt beállítás kiválasztását, ha az üzemmódtárca beállítása MR (Memória behívás). Optikai zoomarány stb. rendelhető hozzá.
Memória	Eltárolhatja a kívánt üzemmódokat vagy fényképezőgép-beállításokat.

(Egyéni beállítások)

Zebra	Csíkok megjelenítése a fényerő beállításához.
 MF segéd	Nagyított kép megjelenítése kézi fókuszálás esetén.
Fókusz nagyítási idő	Beállíthatja, hogy a nagyított kép mennyi ideig legyen látható.
Rácsvonal	Beállíthatja, hogy rácsvonal jelenjen meg, ami lehetővé teszi a kép igazítását egy szabályos struktúrához.
 Jelölő megjelenít.	Beállítja, hogy megjelenjen-e a képernyőn jelölő mozgóképek felvételekor.
 Jelölő beállítások	Beállítja a mozgóképek felvételekor a képernyőn látható jelölőt.
Hangerő Megjel.	Beállítja, hogy megjelenítse-e a képernyőn a hangerőt.
Auto visszanéz.	Beállítja, hogy felvétel után az auto visszanézés megjelenítse a rögzített képet.
DISP Gomb	Beállíthatja, hogy milyen információk jelenjenek meg a képernyőn vagy a keresőben, ha megnyomja a vezérlőkeréken a DISP gombot.
Csúcsérték szint	Kézi fókuszálás esetén a fókusztartományba eső rész körvonalának adott színnel való kiemelésére szolgál.
Színcsúcsérték	A csúcsérték funkcióhoz használt szín beállítása.
Súgó exp. beáll.-hoz	Beállítja, hogy megjelenjen a súgó, amikor a felvételkedészítés képernyőn módosulnak az expozíciós beállítások.

Élő Nézet Kijelzés	Beállítja, hogy megjelenjen-e a beállítások, például az expozíció-kompenzáció kijelzése a kijelzőn.
 Élő AF	Beállítja, hogy a készülék végrehajtsa-e automatikus fókuszálást, mielőtt az exponológombot félig lenyomják.
Zoom sebesség	Beállíthatja a zoomolókar használatakor érvényes zoomolási sebességet.
Zoom beállítás	Beállíthatja, hogy használni kívánja-e zoomoláskor a Tiszta kép zoom és a Digitális zoom funkciót.
FINDER/MONITOR	Beállíthatja a kereső és a képernyő közötti váltás módját.
Kiold m.kártya nélkül	Beállíthatja, hogy kioldhat-e a zár, ha nincs behelyezve memóriakártya.
 AEL beáll. e.gomb	Beállítja, hogy legyen-e AEL, amikor az exponológomb félig le van nyomva. Ez akkor hasznos, ha külön szeretné beállítani a fókuszot és az expozíciót.
 Zár típus	Beállíthatja, hogy fényképezéshez mechanikus vagy elektronikus zárat használ.
Exp.komp.beáll.	Beállíthatja, hogy érvényesüljön-e az expozíciókompenzációs érték a vakukompenzációnál.
EV kompenz. vissza.	Beállíthatja, hogy meg kívánja-e tartani az expozíció tárcsa használata nélkül beállított expozíciós értéket, vagy visszaállítja 0-ra az expozíciós értéket a fényképezőgép kikapcsolásakor.
Arc Regisztráció	Rögzíti vagy módosítja azt a személyt, akinek a fókuszban elsőbbséget kell kapnia.
 Dátumot ír	Beállíthatja, hogy látható legyen-e a készítés dátuma a fényképen.
Funkció menü beáll.	Beállíthatja az Fn (Funkció) gomb megnyomására megjelenő funkciókat.
Egyéni gomb beállít.	Hozzárendel egy kívánt funkciót a gombhoz és a tárcsához.

Zoom funk. a gyűrűn	A kézi beállítógyűrű zoomolási funkciójának beállítására szolgál. Ha a [Gyors] lehetőséget választja, a zoompozíció a kézi beállítógyűrű elfordulási szögének megfelelően mozog. Ha a [Lépés] lehetőséget választja, a zoompozíciót a fókusz távolság meghatározott fokozatára módosíthatja.
MOVIE gomb	Beállíthatja, hogy mindig aktív legyen-e a MOVIE gomb.
Tárcsa / Kerék zár	Beállíthatja, hogy felvételnél, az Fn gomb használatakor le legyen-e tiltva ideiglenesen a vezérlőtárcsa és a vezérlőkerék. A vezérlőtárcsát és a vezérlőkeréket az Fn gomb lenyomva tartásával tilthatja le vagy engedélyezheti.

(Vezeték nélküli)

Küldés okostelefonra	Képek áttöltése okostelefonra megjelenítés céljából.
Küldés számítógépre	Képek biztonsági mentése egy hálózatra csatlakozó számítógépre.
Megtekintés TV-n	Hálózati kapcsolattal rendelkező TV-n tekinthet meg képeket.
Egy érintés(NFC)	Hozzárendelhet egy alkalmazást az Egy érintés (NFC) funkcióhoz. Úgy is behívhat egy alkalmazást fényképezéskor, hogy egy NFC-kompatibilis okostelefont a fényképezőgéphez érint.
Repülési mód	Beállíthatja, hogy az eszközzel ne lehessen vezeték nélküli kommunikációt folytatni.
WPS nyom	A WPS gomb megnyomásával a hozzáférési pont egyszerűen regisztrálható a fényképezőgéphez.
Csatlak. pont beállít.	A hozzáférési pont kézzel regisztrálható.
Eszköz nevét szerk.	Megváltoztathatja az eszköznevet, amely például a Wi-Fi Direct alatt megjelenik.
MAC cím megjelenít.	Megjeleníti a fényképezőgép MAC címét.
SSID/Jelsz. vissza.	SSID és jelszó visszaállítása okostelefonos kapcsolatnál.
Hálózat beáll. vissza.	Alaphelyzetbe állít minden hálózati beállítást.

(Alkalmazás)

Alkalmazások listája	Megjeleníti az alkalmazások listáját. Kiválaszthatja a használni kívánt alkalmazást.
Bemutató	Megjeleníti az alkalmazás használatára vonatkozó utasításokat.



(Lejátszás)

Töröl	Képet törölhet.
Megtekintő ü.mód	Beállítja, hogyan történjen a képek csoportosítása a lejátszáshoz.
Kép index	Több kép együttes megjelenítésére szolgál.
Megjelenít. forgatása	Beállítja a felvétel képének lejátszási irányát.
Diabemutató	Diavetítést indíthat.
Forgatás	Képek elforgatása.
 Kinagyít	Lejátszott képek nagyítása.
Védelem	Zárolhatja a képeket.
Mozgás időköz beáll.	Beállítja a témák követésének időtartamát [Mozgást rögz. Videó] módban, amikor mozgóképek lejátszásakor a téma mozgásának követése látható lesz.
Nyomt. Megadása	Nyomatási rendelés jelet adhat egy állóképhez.

HU

(Beállítások)

Képernyő fényerő.	Beállíthatja a képernyő fényerősségét.
Kereső fényereje	Beállíthatja az elektronikus kereső fényerejét.
Kereső színhőmérs.	A kereső színhőmérsékletének beállítása.
Hangerő beállítások	Mozgóképlejátszás hangerejének beállítása.
Audió jelek	Beállíthatja a fényképezőgép által adott hangjelzéseket.
Feltöltési beállítások	Megadhatja Eye-Fi kártya használata esetére a fényképezőgép feltöltés funkciójának beállításait.

Mozaik elrend. menü	Kiválaszthatja, hogy a MENU gomb megnyomására mindig a mozaik elrendezésű menü jelenjen-e meg.
Ü.mód tárcsa súgó	Be- vagy kikapcsolhatja az üzemmódtárcsa súgó (a felvételi módok magyarázata) megjelenítését.
Törlés megerős.	Beállítja, hogy a Törlés vagy a Visszavonás lehetőség legyen-e előre kijelölve a Törlés megerősítése képernyőn.
Megjelen. minősége	A megjelenítési minőség beállítása.
Energiataak. ü.m. kez.	Beállíthatja, hogy mennyi idő múlva kapcsoljon be automatikusan az energiatakarékos üzemmód.
NTSC/PAL választó	Az eszköz TV formátumának megváltoztatásával lehetséges a felvétel másik mozgóképformátumban.
Bemutató mód	Be- és kikapcsolhatja a mozgókép-lejátszási bemutatót.
TC/UB beállítások	Beállíthatja az időkódot (TC) és a felhasználói bitet (UB).
HDMI beállítások	Megadhatja a HDMI-beállításokat.
 4K kimenet kiv.	Beállíthatja, hogyan történjen a 4K mozgóképek felvétele és HDMI-n keresztüli kimenetre küldése, amikor a fényképezőgép 4K kompatibilis külső lejátszó vagy felvevő készülékhez csatlakozik.
USB csatlakozás	Beállíthatja az USB csatlakozás módját.
USB LUN Beállítás	Az USB csatlakozás funkcióinak korlátozásával növeli a kompatibilitást. Válassza a [Több] beállítást normál körülmények között, az [Egy] beállítást pedig csak akkor, ha a fényképezőgép és a számítógép vagy AV eszköz közötti kapcsolat nem hozható létre.
USB töltés	Beállíthatja, hogy az USB-kapcsolaton keresztül történjen-e az áramellátás, amikor a fényképezőgép számítógéphez van csatlakoztatva, vagy USB-eszközt használ a micro USB-kábellel.
 Nyelv	Kiválaszthatja a nyelvet.

Dát./Idő beáll.	Beállíthatja a dátumot és az időt, illetve a téli-nyári időszámítást.
Zóna beállítás	Beállíthatja a használat helyét.
Szerzői jog info.	Beállíthatja az állóképek szerzői jogi információit.
Formázás	A memóriakártya formázására szolgál.
Fájlszámozás	Beállíthatja az álló- és mozgóképekhez rendelt fájlnevek számozási módját.
Felv. mappa kiválasz.	Módosíthatja az állóképek és mozgóképek (MP4) tárolására kijelölt mappát.
Új mappa	Létrehozhat egy új mappát az álló- és mozgóképek (MP4) tárolására.
Mappanév	Beállíthatja az állóképek mappájának formátumát.
Képez. fájl helyreáll.	Helyreállíthatja a képezelő fájlt, lehetővé téve a felvételt és a lejátszást.
Szab. tárhely megjel.	A memóriakártyára rögzíthető mozgóképek felvételi idejének vagy a rögzíthető állóképek számának megjelenítése.
Verzió	Megjelenítheti a fényképezőgép szoftverének verzióját.
Beállít. visszaállítása	Visszaállíthatja a beállítások alapértékét.

Szoftver használata

Az alábbi szoftverek számítógépre telepítésével kényelmesebbé teheti a fényképezőgép használatát.

- PlayMemories Home™: Képeket importálhat a számítógépre, amelyeket azután különféle módokon felhasználhat (33. oldal).
- Image Data Converter: RAW képek megjelenítésére és feldolgozására használható.
- Remote Camera Control: USB-kábellel a számítógéphez csatlakoztatott fényképezőgépet vezérelhet a segítségével.

Az alábbi URL címekről töltheti le és telepítheti ezeket a szoftvereket a számítógépre.

1 A számítógép internetböngészőjével nyissa meg a következő URL címek egyikét, majd a képernyőn megjelenő utasításokat követve töltsse le a kívánt szoftvert.

Windows:

<http://www.sony.co.jp/imsoft/Win/>

Mac:

<http://www.sony.co.jp/imsoft/Mac/>

- Ehhez internetkapcsolat szükséges.
- A használattal kapcsolatos részleteket lásd a szoftver támogatási oldalán vagy a súgójában.

Megjegyzések

- A Remote Camera Control használata esetén válassza a következőket: MENU gomb →  (Beállítások) → [USB csatlakozás] → [PC távkapcsolat] majd csatlakoztassa a fényképezőgépet a számítógéphez.

Képek importálása a számítógépre és a képek felhasználása (PlayMemories Home)

A PlayMemories Home szoftver lehetővé teszi, hogy álló- és mozgóképeket importáljon a számítógépre, és felhasználja őket. A PlayMemories Home szükséges, ha XAVC S mozgóképeket és AVCHD mozgóképeket szeretne számítógépre importálni.
<http://www.sony.net/pm/>

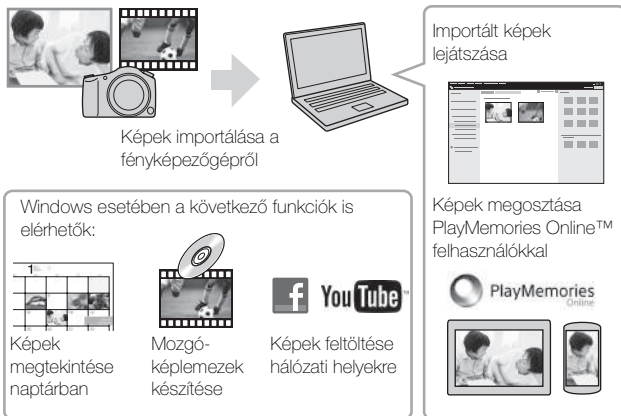

Megjegyzések

- A PlayMemories Online és más hálózati szolgáltatások használatához internetkapcsolat szükséges. Egyes országokban és térségekben a PlayMemories Online vagy más hálózati szolgáltatások nem érhetők el.
- Ha a 2011 előtti modellekhez mellékelt PMB (Picture Motion Browser) szoftver már telepítve lett a számítógépre, a telepítés során felül lesz írva a PlayMemories Home programmal. Használja a PlayMemories Home programot, a PMB utódját.
- A PlayMemories Home programot új funkciókkal bővítheti. A fényképezőgépet csatlakoztassa a számítógéphez akkor is, ha a PlayMemories Home már telepítve van a számítógépen.
- Ne válassza le a micro USB-kábelt (mellékelt) a fényképezőgépről, amíg az eszköz kezelési vagy csatlakozási képernyője látható. Ellenkező esetben megsérülhetnek az adatok.
- A fényképezőgép számítógépről való leválasztásához kattintson a tálcán a  ikonra, majd az [Eject DSC-RX10M2] lehetőségre.

A fényképezőgép funkcióinak bővítése

Ha szeretné bővíteni a fényképezőgép funkcióit, csatlakoznia kell a készülékkel a  (PlayMemories Camera Apps™) alkalmazásletöltő webhelyre az interneten keresztül.

<http://www.sony.net/pmca/>

- Alkalmazás telepítése után az [Egy érintés(NFC)] funkcióval úgy is behívhatja a telepített alkalmazást, hogy egy NFC-kompatibilis Android okostelefont a fényképezőgépen lévő N-jelhez érint.

A fényképek száma és a mozgóképek lehetséges felvételi ideje



A készített képek száma és a felvételi idő változhat a fényképezés körülményeitől és a memóriakártyától függően.

■ Fényképek

 **Képméret]: L: 20M**

Ha a  **Méretarány] beállítása [3:2]***

	Tárkapacitás	8 GB	64 GB
Minőség			
Normál		1150 kép	9600 kép
Finom		690 kép	5500 kép
Extra finom		510 kép	4150 kép
RAW & JPEG		235 kép	1900 kép
RAW		355 kép	2850 kép

* Ha a  **Méretarány] beállítása nem [3:2], akkor a fent feltüntetettnél több képet lehet rögzíteni. (Kivéve ha a  **Minőség] beállítása [RAW].)****

■ Mozgóképek

Az alábbi táblázatban látható a fényképezőgéppel formázott memóriakártyák hozzávetőleges maximális felvételi ideje. Az XAVC S és AVCHD mozgóképek felvételi ideje a következő feltétellel lett megállapítva: a [Kettős videó FELV.] beállítása [Ki].

(h (óra), m (perc))

Tárkapacitás	8 GB	64 GB
Rögzítési Beállítás.		
30p 100M/25p 100M	—	1 h 15 m
30p 60M/25p 60M	—	2 h 5 m
24p 100M*	—	1 h 15 m
24p 60M*	—	2 h 5 m
60p 50M/50p 50M	—	2 h 35 m
30p 50M/25p 50M	—	2 h 35 m
24p 50M*	—	2 h 35 m
120p 100M/100p 100M	—	1 h 15 m
120p 60M/100p 60M	—	2 h 5 m
60i 24M(FX)/50i 24M(FX)	40 m	6 h
60i 17M(FH)/50i 17M(FH)	55 m	8 h 15 m
60p 28M(PS)/50p 28M(PS)	35 m	5 h 5 m
24p 24M(FX)/25p 24M(FX)	40 m	6 h
24p 17M(FH)/25p 17M(FH)	55 m	8 h 15 m
1920×1080 60p 28M/ 1920×1080 50p 28M	35 m	5 h 20 m
1920×1080 30p 16M/ 1920×1080 25p 16M	1 h	8 h 25 m
1280×720 30p 6M/ 1280×720 25p 6M	2 h 35 m	22 h

* csak ha az [NTSC/PAL választó] beállítása [NTSC]

- Legfeljebb körülbelül 29 percnyi folyamatos mozgóképfelvétel készíthető, ha a környezeti hőmérséklet 25°C, és a fényképezőgép a gyári alapértékekre van beállítva. MP4 (28M) formátumú mozgóképek esetében a maximális folyamatos felvételi idő körülbelül 20 perc (a 4 GB fájl méret korlátozza).
- A mozgóképek lehetséges felvételi ideje változó, mert a fényképezőgép VBR (Variable Bit-Rate; változó bitsebességű) formátumot használ, ami a képminőséget automatikusan a felvett jelenethez igazítja. Gyorsan mozgó tárgy esetén a kép részletesebb lesz, de a maximális felvételi idő rövidebb, mert több memória kell a felvételhez.

A felvételi idő változhat a fényképezés körülményei, a tárgy és a képminőség/méret beállításainak függvényében is.

A fényképezőgép használatával kapcsolatos megjegyzések

A fényképezőgép funkciói

- A fényképezőgép kompatibilis az 1080 60p vagy 50p formátumú mozgóképekkel. A váltott soros módot használó normál felvételi üzemmódokkal ellentétben ez a fényképezőgép progresszív módu. Ez növeli a felbontást, és folyamatosabb, valóságosabb képet eredményez. Az 1080 60p/1080 50p formátumban rögzített mozgóképek csak 1080 60p/1080 50p formátumot támogató eszközökön játszhatók le.
- A fényképezőgép kompatibilis a 4K 30p/4K 25p/4K 24p formátumú felvétellel. A mozgóképek HD formátumnál nagyobb felbontásban rögzíthetők.
- Repülőgépen állítsa a [Repülési mód] beállítást [Be] értékre.

Használat és gondozás

Bánjon óvatosan a készülékkel: ne szerelje szét, ne alakítsa át, és ne tegye ki túlzott fizikai igénybevételnek (pl. ütögetés, leejtés, rálépés). Különösen ügyeljen az objektív kezelésekor.

A felvétellel/lejátszással kapcsolatos megjegyzések

- A felvétel megkezdése előtt próbafelvétellel ellenőrizze a fényképezőgép hibátlan működését.
- A fényképezőgép por- és cseppálló, de nem fröccsenésálló és nem vízálló.
- Ne tegye ki a fényképezőgépet hosszú ideig napsugárzásnak, és ne fényképezzen sokáig a nappal szemben. Ellenkező esetben megsérülhet a belső mechanizmus.
- Ha pára csapódik le rá, a fényképezőgép használata előtt távolítsa el azt.
- Ne rázza vagy ütögesse a fényképezőgépet. Ez meghibásodást okozhat, és előfordulhat, hogy nem tud képeket rögzíteni. Ezenkívül az adathordozó használhatatlanná válhat, vagy a képadatok sérülhetnek.

Ne használja/tárolja a fényképezőgépet az alábbi helyeken

- Különösen meleg, hideg vagy párás helyen
Például napon parkoló autóban a fényképezőgép burkolata deformálódhat, és ez hibás működéshez vezethet.
- Tárolás közvetlen napsugárzásnak kitéve vagy fűtőttest közelében
A fényképezőgép burkolata elszíneződhet vagy deformálódhat, és ez hibás működéshez vezethet.
- Erős rázkódásnak kitett helyen
- Erős rádióhullámokat gerjesztő, sugárzást kibocsátó vagy erősen mágneses helyek közelében. Ellenkező esetben a fényképezőgép nem rögzíti és nem játssza le hibátlanul a fényképeket.

- Homokos vagy poros helyen
Ügyeljen arra, nehogy homok vagy por kerüljön a fényképezőgépbe. Ez a fényképezőgép hibás működését okozhatja, ami néhány esetben nem javítható.

ZEISS lencse

A fényképezőgép ZEISS lencsével rendelkezik, mely éles képek kiváló kontrasztú visszaadására alkalmas. A fényképezőgép lencséje a németországi ZEISS minőségi szabványok szerint, a ZEISS által hitelesített minőségbiztosítási rendszer felügyeletével készült.

Megjegyzések a képernyővel, az elektronikus keresővel és az objektívvel kapcsolatban

- A képernyő és az elektronikus kereső rendkívül nagy pontosságú gyártástechnológiával készült, így a képpontok legalább 99,99%-a ténylegesen működőképes. Ennek ellenére néhány apró fekete és/vagy fényes (fehér, piros, kék vagy zöld színű) pont jelenhet meg a képernyőn és az elektronikus keresőben. Ezek a pontok a gyártási folyamat velejárói, és nem befolyásolják a felvétel minőségét.
- Ne tartsa a fényképezőgépet a képernyőnél fogva!
- Vigyázzon, hogy az ujjá vagy más tárgyak ne akadjanak a működő objektívbe.

Megjegyzések a keresővel történő fényképezéssel kapcsolatban

A fényképezőgép nagy felbontású és kontrasztú szerves elektrolumineszcens keresővel van ellátva. Ennek a keresőnek nagy a látószöge és a pupillatávolsága. A fényképezőgép keresője kényelmes betekintést biztosít, különféle elemei összehangoltan működnek.

- A kereső sarkai közelében a kép enyhén torzulhat. Ez nem utal hibás működésre. Ha a teljes kompozíció minden részletét ellenőrizni szeretné, ehhez használhatja a képernyőt is.
- Ha a keresőbe tekintve pásztáz a fényképezőgéppel, vagy körbenéz, a kereső képe torzulhat vagy elszíneződhet. Ez a jelenség az objektív és a megjelenítő eszköz tulajdonságai miatt tapasztalható, és nem jelent hibás működést. Fényképezéskor ajánlatos a keresőben középre nézni.

Megjegyzések a vakuval kapcsolatban

- Ne emelje meg a fényképezőgépet a vakunál fogva, és vigyázzon, hogy ne érje a vakut nagyobb erőbehatás.
- Ha víz, por vagy homok kerül a felnyitott vakuba, az üzemzavart okozhat.
- Vigyázzon, hogy a vaku lenyomásakor ne legyen útban az ujjá.

Sony kiegészítők

Csak eredeti, Sony márkájú kiegészítőket használjon, különben meghibásodhat a készülék. Előfordulhat, hogy bizonyos országokban vagy régiókban nem forgalmaznak Sony márkájú kiegészítőket.

A fényképezőgép hőmérsékletéről

A folyamatos használat következtében a fényképezőgép és az akkumulátor felmelegedhet. Ez azonban nem jelent hibás működést.

A túlmelegedés elleni védelemről

A fényképezőgép és az akkumulátor hőmérsékletétől függően előfordulhat, hogy nem tud mozgóképeket készíteni, vagy a fényképezőgép a saját védelme érdekében automatikusan kikapcsol.

Egy üzenet jelenik meg a képernyőn, mielőtt a gép kikapcsol, vagy amikor már nem tud több mozgóképet készíteni. Ilyenkor hagyja a fényképezőgépet kikapcsolva, és várjon, amíg a fényképezőgép és az akkumulátor hőmérséklete lecsökken. Ha anélkül kapcsolja be a fényképezőgépet, hogy az akkumulátor és maga a készülék kellőképpen lehűlt volna, akkor előfordulhat, hogy a fényképezőgép automatikusan újra kikapcsol, vagy nem tud mozgóképeket készíteni.

Az akkumulátor feltöltéséről

- Hosszabb ideje nem használt akkumulátor feltöltésekor előfordulhat, hogy az akkumulátort nem lehet a megfelelő kapacitására feltölteni. Ez a jelenség az akkumulátor tulajdonságai miatt tapasztalható. Töltse fel újra az akkumulátort.
- Az akkumulátorok károsodhatnak, ha több mint egy évig nem használják őket.

Szerzői jogokra vonatkozó figyelmeztetés

- Televíziós műsorok, filmek, videoszalagok és egyéb anyagok szerzői jog által védettek lehetnek. Ilyen anyagok engedély nélküli felvétele a vonatkozó jogszabályokba ütközhet.
- A [Szerzői jog info.] jogtalan használatának megelőzése érdekében a fényképezőgép kölcsönadása vagy eladása esetén hagyja a [Fényképész megad.] és a [Szerzői j. tul. megad.] mezőt üresen.
- A Sony nem vállal felelősséget a [Szerzői jog info.] jogosulatlan használatából eredő kellemetlenségekért vagy károkért.

A felvételek sérüléséért, illetve a felvételi hibákért nem vállalunk felelősséget

A Sony nem vállal garanciát abban az esetben, ha a felvétel, illetve a rögzített képek vagy audioadatok lejátszásának elmaradása a készülék vagy az adathordozó stb. hibájából következik be. Javasoljuk, hogy a fontos adatokról készítsen biztonsági másolatot.

A fényképezőgép felületének tisztítása

A fényképezőgép burkolatát puha, vízzel enyhén benedvesített ruhadarabbal tisztítsa, majd törölje meg egy száraz ruhadarabbal. Hogy megelőzze a külső felület vagy burkolat károsodását:

- Ne tegye ki a fényképezőgépet vegyszerek, pl. hígító, benzin, alkohol, eldobható törülköző, rovarriasztó, napolaj vagy rovarölő szer hatásának.

A képernyő karbantartása

- A képernyőn maradó kézkrém vagy testápoló feloldhatja annak bevonatát. Ha a képernyőre kerül, azonnal törölje le.
- A papírtörölővel vagy egyéb anyagokkal való erős dörzsölés károsíthatja a bevonatot.
- Ha a képernyő ujjenyomatossá vagy szennyezetté válik, akkor a szennyeződést óvatosan el kell távolítani, és a képernyőt puha ruhával tisztára kell törölni.

Megjegyzések a vezeték nélküli LAN funkcióval kapcsolatban

Semmilyen felelősséget nem vállalunk a fényképezőgéphez való jogosulatlan hozzáférésből, a fényképezőgép jogosulatlan használatából, a célhelyek fényképezőgépen való betöltéséből, illetve az elvesztésből vagy lopásból eredő károkért.

Megjegyzések a vezeték nélküli LAN funkciók készülékek biztonságával kapcsolatban

- A hackerek és rosszzindulatú harmadik felek támadásai és egyéb kockázatok megelőzése érdekében ügyeljen rá, hogy csak biztonságos vezeték nélküli LAN-t használjon.
- Vezeték nélküli LAN használata esetén fontos a biztonsági beállítások megadása.
- Ha vezeték nélküli LAN használata esetén a biztonsági óvintézkedések hiánya vagy kényszerű körülmények miatt jelentkezik biztonsági probléma, a Sony nem vállalja a keletkező veszteségekért és károkért.

HU

Megjegyzések a nagy képsebességű felvétellel kapcsolatban

Lejátszási sebesség

A lejátszási sebesség a hozzárendelt [HFR] Képsebesség] és [HFR] Rögzítési Beállítás.] függvényében az alábbiak szerint változik.

[HFR] Képsebesség	[HFR] Rögzítési Beállítás.		
	24p 50M*	30p 50M/ 25p 50M	60p 50M/ 50p 50M
240fps/250fps	10-szer lassabb	8-szor lassabb/ 10-szer lassabb	4-szer lassabb/ 5-ször lassabb
480fps/500fps	20-szor lassabb	16-szor lassabb/ 20-szor lassabb	8-szor lassabb/ 10-szer lassabb
960fps/1000fps	40-szer lassabb	32-szer lassabb/ 40-szer lassabb	16-szor lassabb/ 20-szor lassabb

* csak ha az [NTSC/PAL választó] beállítása [NTSC].

[HFR] Elsőbbségi beáll.] és a lehetséges felvételi idő

[HFR] Elsőbbségi beáll.	[HFR] Képsebesség	A képezékelő hasznos képpontjának száma	Lehetséges felvételi idő
Minőség elsőbbsége	240fps/250fps	1824 × 1026	Kb. 2 másodperc
	480fps/500fps	1676 × 566	
	960fps/1000fps	1136 × 384	
Felvételi idő elsőbbs.	240fps/250fps	1676 × 566	Kb. 4 másodperc
	480fps/500fps	1136 × 384	
	960fps/1000fps	800 × 270	

Megjegyzések

- Nem lesz hang a felvételen.
- A mozgókép XAVC S HD formátumban lesz rögzítve.

Minőségtanúsítás

Fényképezőgép

[Rendszer]

Képkalkotó eszköz: 13,2 mm × 8,8 mm (1,0-s típus) CMOS érzékelő

A fényképezőgép hasznos képpontjainak száma:
Kb. 20,2 Megapixel

A fényképezőgép összes képpontjának száma:
Kb. 21,0 Megapixel

Linse: ZEISS Vario-Sonnar T*
8,3× zoomos objektív
f = 8,8 mm – 73,3 mm (24 mm – 200 mm (35 mm-es filmnek megfelelő))
F2,8

Mozgóképek készítése közben (HD 16:9): 26 mm – 212 mm*¹

Mozgóképek készítése közben (4K 16:9): 28 mm – 233 mm*¹

*¹ Ha a [SteadyShot] beállítása [Normál]

SteadyShot: Optikai

Fájlformátum (fényképek): JPEG (DCF, Exif, MPF Baseline) kompatibilis, RAW (Sony ARW 2.3 formátum), DPOF-kompatibilis

Fájlformátum (mozgóképek): XAVC S formátum (XAVC S formátummal kompatibilis):

Videó: MPEG-4 AVC/H.264

Audió: LPCM 2-csat (48 kHz 16 bit)

AVCHD formátum (Az AVCHD Ver. 2.0 formátumával kompatibilis):

Videó: MPEG-4 AVC/H.264

Audió: Dolby Digital 2-csat, Dolby Digital Stereo Creator funkcióval

•Készült a Dolby Laboratories licence alapján.

Mozgóképek (MP4 formátum):

Videó: MPEG-4 AVC/H.264

Audió: MPEG-4 AAC-LC 2-csat

Adathordozó: Memory Stick PRO Duo, Memory Stick Micro, SD kártyák, microSD memóriakártyák

Vaku: Vakutartomány (ISO-érzékenység (Ajánlott expozíciós index) automatikus beállításánál):
Kb. 1,0 m – 10,2 m

[Bemeneti/kimeneti csatlakozók]

HDMI-csatlakozó:

HDMI micro aljzat

Multi-/micro-USB csatlakozó*:

USB-kommunikáció

USB-kommunikáció:

Hi-Speed USB (USB 2.0)

Mikrofon aljzat: Ø 3,5 mm-es sztereó mini aljzat

Fejhallgató aljzat: Ø 3,5 mm-es sztereó mini aljzat

* Támogatja a Micro-USB-kompatibilis eszközöket.

[Kereső]

Típus: Elektronikus kereső (szerves elektrolumineszcens)

Összes képpont száma:

2 359 296 képpont

A kereső lefedettsége: 100%

HU

Nagyítás: Kb. 0,70 × (35 mm-es formátummal egyenértékű) 50 mm-es objektívvel végtelennél, -1 m^{-1}
Szempont: Kb. 23 mm a keresőtől, kb. 21,5 mm a szemkagylókerettől -1 m^{-1} esetén
Dioptriaállítás: $-4,0 \text{ m}^{-1}$ és $+3,0 \text{ m}^{-1}$ között

[Képernyő]

LCD képernyő:
7,5 cm (3,0-s típus) TFT meghajtó
Összes képpont száma:
1 228 800 képpont

[Tápellátás, általános]

Áramellátás: Újratölthető akkumulátoregység NP-FW50, 7,2 V
AC adapter AC-UB10C/UB10D, 5 V
Teljesítményfelvétel:
Kb. 2,3 W (felvétel képernyővel)
Kb. 2,6 W (felvétel keresővel)
Üzemi hőmérséklet: 0 °C – 40 °C
Tárolási hőmérséklet:
 $-20 \text{ °C} - +60 \text{ °C}$
Méretek (CIPA-kompatibilis) (körülbelül):
129,0 mm × 88,1 mm × 102,2 mm (Szé/Ma/Mé)
Tömeg (CIPA-kompatibilis) (körülbelül):
813 g (NP-FW50 akkumulátoregységgel, Memory Stick PRO Duo)

Mikrofon: Sztereó
Hangszóró: Monó
Exif Print: Kompatibilis
PRINT Image Matching III:
Kompatibilis

[Vezeték nélküli LAN]

Támogatott szabvány:
IEEE 802.11 b/g/n
Frekvencia: 2,4 GHz
Támogatott biztonsági protokollok:
WEP/WPA-PSK/WPA2-PSK
Konfigurációs mód: Wi-Fi Protected Setup™ (WPS) / kézi
Hozzáférési mód:
Infrastruktúra mód
NFC: NFC Forum Type 3 Tag kompatibilis
Model No. WW136512

AC adapter AC-UB10C/UB10D

Tápfeszültség: 100 V – 240 V AC,
50 Hz/60 Hz, 70 mA
Kimeneti feszültség:
5 V egyenáram, 0,5 A

Újratölthető akkumulátoregység NP-FW50

Áramforrás típusa:
Lítium-ion akkumulátor
Maximális feszültség:
8,4 V egyenáram
Névleges feszültség:
7,2 V egyenáram
Maximális töltőfeszültség:
8,4 V egyenáram
Maximális töltőáram: 1,02 A
Tárkapacitás: 7,3 Wh (1 020 mAh)

A formavilág és a műszaki adatok előzetes bejelentés nélkül változhatnak.

Védjegyek

- A Memory Stick és a  az Sony Corporation védjegye vagy bejegyzett védjegye.
- Az XAVC S és az  a Sony Corporation bejegyzett védjegye.
- Az „AVCHD Progressive” és az „AVCHD Progressive” logó a Panasonic Corporation és a Sony Corporation védjegye.
- A Dolby és a dupla D szimbólum a Dolby Laboratories védjegye.
- A HDMI, a HDMI High-Definition Multimedia Interface és a HDMI logó a HDMI Licensing LLC védjegye vagy bejegyzett védjegye az Egyesült Államokban és más országokban.
- A Windows a Microsoft Corporation bejegyzett védjegye az Egyesült Államokban és/vagy más országokban.
- A Mac az Apple Inc. bejegyzett védjegye az Egyesült Államokban és más országokban.
- Az iOS a Cisco Systems, Inc. bejegyzett védjegye vagy védjegye.
- Az iPhone és az iPad az Apple Inc. bejegyzett védjegye az Egyesült Államokban és más országokban.
- Az SDXC logó az SD-3C, LLC védjegye.
- Az Android és a Google Play a Google Inc. védjegye.
- A Wi-Fi, a Wi-Fi logó, a Wi-Fi Protected Setup a Wi-Fi Alliance bejegyzett védjegye.
- Az N-jel az NFC Forum, Inc. védjegye vagy bejegyzett védjegye az Egyesült Államokban és más országokban.
- A DLNA és a DLNA CERTIFIED a Digital Living Network Alliance védjegye.

- A Facebook és a „f” logó a Facebook, Inc. védjegye vagy bejegyzett védjegye.
- A YouTube és a YouTube logó a Google Inc. védjegye vagy bejegyzett védjegye.
- Az Eye-Fi az Eye-Fi, Inc. védjegye.
- Az útmutatóban előforduló egyéb rendszer- és terméknevek azok fejlesztőinek vagy gyártóinak védjegyei vagy bejegyzett védjegyei. Ugyanakkor előfordulhat, hogy a TM és az [®] szimbólum nem minden esetben jelenik meg ebben az útmutatóban.

HU



Az e termékkel kapcsolatos további információk és a gyakran feltett kérdésekre adott válaszok a Vevőszolgálat honlapján olvashatók.

<http://www.sony.net/>

Bližšie oboznámenie sa s fotoaparátom („Príručka pomoci“)



„Príručka pomoci“ je on-line návod. Môžete si prečítať „Príručka pomoci“ v počítači alebo smartfóne. Nájdete v ňom podrobné pokyny týkajúce sa mnohých funkcií fotoaparátu.

Adresa webovej stránky:

http://rd1.sony.net/help/dsc/1540/h_zz/



Zobrazenie návodu

Tento fotoaparát je vybavený vstavaným návodom.

In-Camera Guide

Môžete použiť [Custom Key Settings] na priradenie Sprievodcu vo fotoaparáte požadovanému tlačidlu.

Sprievodca vo fotoaparáte zobrazuje vysvetlivky aktuálne zvolenej funkcie alebo zvoleného nastavenia v ponuke.

- ① Tlačidlo MENU → ⚙️ (Custom Settings) → [Custom Key Settings] → Zvoľte požadované tlačidlo priradené danej funkcii. → [In-Camera Guide]
- ② Stlačte tlačidlo MENU a pomocou ovládacieho kolieska zvoľte položku MENU, ktorej vysvetlivku si chcete prečítať a potom stlačte tlačidlo, ktorému je priradený [In-Camera Guide] priradený.

VÝSTRAHA

Aby ste znížili riziko vzniku požiaru alebo úrazu elektrickým prúdom, nevystavujte zariadenie dažďu ani vlhkosti.

DÔLEŽITÉ BEZPEČNOSTNÉ POKYNY – USCHOVAJTE TIETO POKYNY NEBEZPEČENSTVO TIETO POKYNY DÔSLEDNE DODRŽUJTE, ABY SA ZABRÁNILO NEBEZPEČENSTVU POŽIARU ALEBO ÚRAZU ELEKTRICKÝM PRÚDOM

POZOR

Batéria

Pri nesprávnom zaobchádzaní s batériou môže vybuchnúť, spôsobí požiar alebo i chemické popáleniny. Dodržiavajte nasledovné opatrenia.

SK

- Batériu nerozoberajte.
- Batériu nedeformujte ani nevystavujte nárazom či silovému pôsobeniu, ako napríklad úderom, pádom alebo pošliapaniu.
- Batériu neskratujte a nedovoľte, aby sa kovové objekty dostali do styku s kontaktmi.
- Nevystavujte batériu vysokým teplotám nad 60 °C, ako napríklad na priamom slnečnom svetle alebo v aute zaparkovanom na slnku.
- Batériu nespafujte ani neodhadzujte do ohňa.
- Nemanipulujte s poškodenými alebo tečúcimi lítium-iónovými batériami.
- Batériu nabíjajte pomocou pravej nabíjačky batérií od spoločnosti Sony alebo pomocou zariadenia na nabíjanie batérií.
- Batérie uchovávajte mimo dosahu malých detí.
- Batérie uchovávajte suché.
- Na výmenu používajte iba rovnaký alebo ekvivalentný typ batérie odporúčaný spoločnosťou Sony.
- Použité batérie likvidujte promptne podľa pokynov.

Sieťový adaptér

Pri použití sieťového adaptéra použite najbližšiu sieťovú napájaciu zásuvku. Ak sa počas používania zariadenia vyskytne akákoľvek porucha činnosti, okamžite odpojte sieťový adaptér od sieťovej napájacej zásuvky.

Informácie pre európskych spotrebiteľov

I Poznámka pre zákazníkov v krajinách podliehajúcich smerniciam EÚ

Výrobca: Sony Corporation, 1-7-1 Konan Minato-ku, Tokyo, 108-0075 Japonsko
Zhoda podľa legislatívy EÚ: Sony Deutschland GmbH, Hedelfinger Strasse 61,
70327 Stuttgart, Nemecko



Sony Corporation týmto vyhlasuje, že toto zariadenie spĺňa základné požiadavky a ostatné príslušné ustanovenia Smernice 1999/5/ES. Podrobnosti získate na nasledovnej webovej adrese:
<http://www.compliance.sony.de/>

I Poznámka

Ak statická elektrina alebo elektromagnetické pole spôsobia prerušenie prenosu údajov (zlyhanie), reštartujte aplikáciu alebo odpojte a znovu pripojte komunikačný kábel (kábel USB atď.).

Tento výrobok sa vyskúšal a zistilo sa, že vyhovuje obmedzeniam stanoveným v smernici o elektromagnetickej kompatibilite pri používaní spojovacích káblov kratších ako 3 metre.

Elektromagnetické pole pri určitých frekvenciách môže na tomto zariadení ovplyvniť kvalitu obrazu a zvuku.

I Zneškodňovanie použitých batérií, elektrických a elektronických prístrojov (platí v Európskej únii a ostatných európskych krajinách so zavedeným separovaným zberom)



Tento symbol na výrobku, batérii alebo obale znamená, že výrobok a batéria nemôže byť spracovaná s domovým odpadom. Na niektorých batériách môže byť tento symbol použitý v kombinácii s chemickými značkami. Chemické značky ortute (Hg) alebo olova (Pb) sú pridané, ak batéria obsahuje viac ako 0,0005 % ortute alebo 0,004 % olova. Tým, že zaistíte správne zneškodnenie týchto výrobkov a batérií, pomôžete zabrániť

potenciálne negatívne vplyvy na životné prostredie a ľudské zdravie, ktorý by v opačnom prípade mohol byť spôsobený pri nesprávnom nakladaní. Recyklácia materiálov pomáha uchovávať prírodné zdroje.

V prípade, že výrobok, ktorý si z dôvodu bezpečnosti, výkonu alebo integrity údajov vyžaduje trvalé pripojenie zabudovanej batérie, túto batériu môže vymeniť iba kvalifikovaný personál. Aby ste zaručili, že batéria bude správne spracovaná, odovzdajte tento výrobok na konci jeho životnosti na vhodnom zbernom mieste na recykláciu elektrických a elektronických zariadení.

V prípade všetkých ostatných batérií, postupujte podľa časti, ako vybrať bezpečne batériu z výrobku. Odovzdajte batériu na vhodnom zbernom mieste na recykláciu použitých batérií.

Ak chcete získať podrobnejšie informácie o recyklácii tohto výrobku alebo batérie, kontaktuje váš miestny alebo obecný úrad, miestnu službu pre zber domového odpadu alebo predajňu, kde ste výrobok zakúpili.



UPOZORNENIE

- NEBEZPEČENSTVO ÚRAZU ELEKTRICKÝM PRÚDOM.
NEOTVÁRAŤ!
- POUŽÍVAŤ LEN NA SUCHÝCH MIESTACH.
- NEVYSTAVUJTE OHŇU!
- NEVYSTAVUJTE VYSOKÝM TEPLOTÁM (60°).
- NEROZOBERAŤ!
- NESKRATOVAŤ!

Kontrola dodaného príslušenstva

Číslo v zátvorkách uvádza počet kusov.

- Fotoaparát (1)
- Nabíjateľný akumulátor NP-FW50 (1)
- Mikro USB kábel (1)
- Sieťový adaptér (1)
- Sieťový napájací kábel (nedodáva sa v USA a Kanade) (1)
- Remienok na rameno (1)
- Kryt objektívu (1)
- Slnecná clona objektívu (1)
- Kryt pätky (1) (prípevnený k fotoaparátu)
- Očnica (1) (prípevnená k fotoaparátu)
- Návod na používanie (táto príručka) (1)
- Wi-Fi Connection/One-touch (NFC) Guide (1)

Tento sprievodca poskytuje vysvetlenie funkcií, ktoré vyžadujú pripojenie Wi-Fi.

Ďalšie podrobnosti o funkciách Wi-Fi/funkciách Jedným dotykom (NFC) nájdete v časti „Wi-Fi Connection/One-touch (NFC) Guide“ (je súčasťou dodávky) alebo v „Príručka pomoci“ (str. 2).



Nastavenie jazyka

Ak je to potrebné, pred použitím fotoaparátu zmeňte jazyk displeja (str. 17).

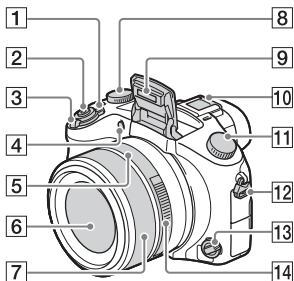
Popis jednotlivých částí



- 1 Vypínač ON/OFF (Napájanie)
 2 Spúšť
 3 Na snímánie: Ovládač W/T (Zoom)
 Na zobrazenie:
 Ovládač  (Miniatúrne náhľady)/Ovládač zväčšenia počas zobrazovania
 4 Kontrolka samospúšte/Prisvetlenie
 5 Ukazovateľ clony
 6 Objektív
 7 Krúžok manuálneho ovládania
 • V režime automatického zaostrovania je možné nastaviť priblíženie pomocou krúžku manuálneho ovládania. V režime manuálneho zaostrovania alebo v režime priameho manuálneho zaostrovania sa zaostrenie dá nastaviť pomocou krúžku manuálneho ovládania.
 8 Ovládač korekcie expozície

- 9 Blesk
 10 Sánky pre rôzne rozhrania*
 11 Otočný prepínač režimov
AUTO (Auto Mode)/
P (Program Auto)/
A (Aperture Priority)/
S (Shutter Priority)/
M (Manual Exposure)/
MR (Memory recall)/
 (Movie)/**HFR** (High Frame Rate)/ (Sweep Panorama)/**SCN** (Scene Selection)
 12 Háčik pre mienok na rameno
 13 Otočný prepínač režimov zaostrovania
 14 Clonový krúžok

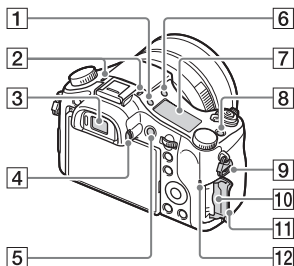

SK





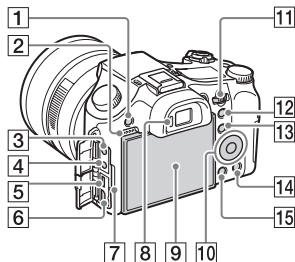

- 1 Tlačidlo  (Osvetlenie zobrazovacieho panela)
 2 Mikrofón
 3 Hľadáčik
 4 Ovládač dioptrickej korekcie
 5 Tlačidlo **MOVIE** (Videozáznam)

- 6** Tlačidlo ⚡ (Vysunutie blesku)
- 7** Zobrazovací panel
- 8** Tlačidlo **C1** (Používateľské nastavenie 1)
- 9** Háčik pre remienok na rameno
- 10** Slot na pamäťovú kartu
- 11** Kryt pamäťovej karty
- 12** Kontrolka prístupu



- 1** Tlačidlo MENU
- 2** Reprodukotor
- 3** Konektor  (Mikrofón)
 - Keď je pripojený externý mikrofón, fotoaparát sa prepne z interného na externý mikrofón. Ak je externý mikrofón s napájaním po zasunutí, napájanie mikrofónu sa bude privádzať z fotoaparátu.
- 4** Konektor  (Slúchadlá)
- 5** Multi/Micro USB konečka*
 - Podporuje zariadenie kompatibilné s micro USB.
- 6** Mikrokonektor HDMI
- 7** Kontrolka nabíjania
- 8** Snímač priblíženia oka
- 9** Monitor

- 10** Ovládacie koliesko
- 11** Ovládací volič
- 12** Na snímánie: Tlačidlo AEL (Uzamknutie automatickej expozície)
Na zobrazenie: Tlačidlo  (Zväčšenie počas prehrávania)
- 13** Na snímánie: Tlačidlo Fn (Funkcia)
Na zobrazenie: Tlačidlo  (Send to Smartphone)
- 14** Na snímánie: Tlačidlo **C2** (Používateľské nastavenie 2)
Na zobrazenie: Tlačidlo  (Vymazať)
- 15** Tlačidlo  (Prehrávanie)

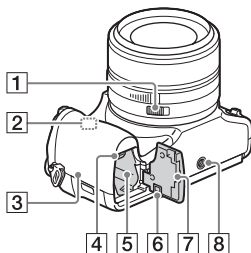

- 1** Vypínač klikania clony
 - Pri snímaní videozáznamov nastavte vypínač klikania clony do polohy OFF. Ak zmeníte hodnotu clony počas snímania videozáznamu s vypínačom klikania clony nastaveným do polohy ON, zaznamená sa zvuk clonového krúžku.
- 2** Anténa Wi-Fi (vstavaná)

3 **N** (Značka N)

- Dotknite sa tejto značky pri pripájaní fotoaparátu k smartfónu vybavenému funkciou NFC.
- NFC (Near Field Communication) je medzinárodný štandard technológie bezdrôtovej komunikácie s krátkym dosahom.

4 Poistný prvok akumulátora

5 Slot na vloženie akumulátora

6 Kryt spojovacej dosičky

Použite pri používaní sieťového adaptéra AC-PW20 (predáva sa osobitne). Vložte spojovaciu dosičku do priehradky na akumulátor a potom prevlečte kábel cez kryt spojovacej dosičky tak, ako je to znázornené nižšie.

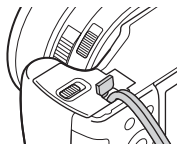

- Uistite sa, že pri zatváraní krytu nedôjde k pricviknutiu kábla.

7 Kryt akumulátora

8 Otvor na upevnenie statívu

- Použite statív so skrutkou kratšou ako 5,5 mm. Inak fotoaparát nebude možné bezpečne upevniť a mohol by sa poškodiť.

* Podrobnosti o kompatibilnom príslušenstve pre sánky pre rôzne rozhrania a multi/micro USB koncovku nájdete uvedené na webovej stránke Sony, alebo ich získate od svojho predajcu výrobkov značky Sony či miestneho autorizovaného servisného strediska spoločnosti Sony.

Môžete používať aj príslušenstvo, ktoré je kompatibilné so sánkami na príslušenstvo.

Činnosť s príslušenstvom od iných výrobcov nie je zaručená.

ni Multi
Interface Shoe

Accessory Shoe

SK

Vloženie akumulátora

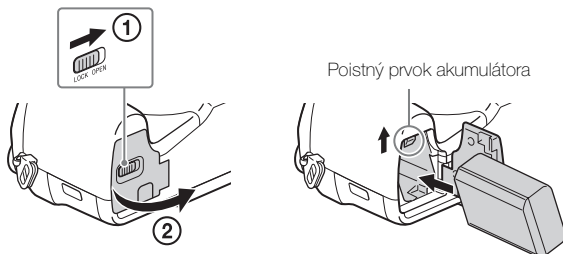

1 Otvorte kryt.

2 Vložte akumulátor.

- Pri potlačení poistného prvku akumulátora vložte akumulátor tak, ako je to znázornené. Uistite sa, že sa poistný prvok akumulátora po vložení akumulátora zaistil.
- Zatvorenie krytu pri nesprávne vloženom akumulátore môže spôsobiť poškodenie fotoaparátu.

Nabitie akumulátora

Pre zákazníkov v USA
a Kanade

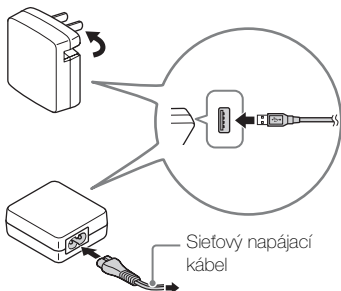

Pre zákazníkov z krajín/oblastí
mimo USA a Kanady

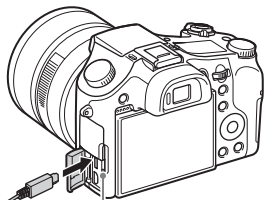

Kontrolka nabíjania

Svieti: Nabíja sa

Vyp: Nabíjanie je dokončené

Bliká:

Vyskytla sa chyba nabíjania
alebo sa nabíjanie dočasne
prerušilo, pretože sa teplota
fotoaparátu nenachádza
v rámci správneho rozsahu

1 Pripojte fotoaparát k sieťovému adaptéru (je súčasťou dodávky) pomocou mikro USB kábla (je súčasťou dodávky).

2 Pripojte sieťový adaptér k elektrickej zásuvke.

Kontrolka nabíjania sa rozsvieti oranžovou farbou a spustí sa nabíjanie.

- Pri nabíjaní akumulátora vypnite fotoaparát.
- Akumulátor je možné nabíjať aj pri jeho čiastočnom nabití.
- Keď bliká kontrolka nabíjania a nabíjanie nie je dokončené, vyberte akumulátor a znova ho vložte.

SK

Poznámky

- Ak kontrolka nabíjania na fotoaparáte bliká, keď je sieťový adaptér pripojený k elektrickej zásuvke, znamená to, že sa nabíjanie dočasne prerušilo, pretože teplota je mimo odporúčaného rozsahu. Keď sa teplota vráti do požadovaného rozsahu, nabíjanie sa obnoví. Akumulátor odporúčame nabíjať pri teplote okolia od 10 °C do 30 °C.
- Akumulátor sa nemusí účinne nabiť, ak je časť s kontaktmi akumulátora znečistená. V takomto prípade jemne poutierajte akýkoľvek prach pomocou mäkkej suchej handričky alebo vatového tampónu, aby bola časť s kontaktmi akumulátora čistá.
- Pripojte sieťový adaptér (je súčasťou dodávky) k najbližšej elektrickej zásuvke. Ak sa počas používania sieťového adaptéra vyskytne porucha, ihneď odpojte zástrčku od elektrickej zásuvky, aby sa odpojil zdroj napájania.
- Keď je nabíjanie dokončené, odpojte sieťový adaptér od elektrickej zásuvky.
- Používajte len originálne akumulátory, mikro USB kábel (je súčasťou dodávky) a sieťový adaptér (je súčasťou dodávky) značky Sony.
- Napájanie sa do fotoaparátu privádza počas snímania/prehrávania, ak je fotoaparát pripojený k elektrickej zásuvke pomocou sieťového adaptéra AC-PW20 (predáva sa osobitne).

■ Čas nabíjania (úplné nabitie)

Nabíjací čas je približne 310 min. pomocou sieťového adaptéra (je súčasťou dodávky). Kontrolka nabíjania sa rozsvieti a potom ihneď zhasne, keď je akumulátor úplne nabitý.

Poznámky

- Vyššie uvedený čas nabíjania platí pri nabíjaní úplne vybitého akumulátora pri teplote 25 °C. Nabíjanie môže trvať dlhšie, a to v závislosti od podmienok používania a okolností.

■ Nabíjanie pomocou pripojenia k počítaču

Akumulátor je možné nabiť pripojením fotoaparátu k počítaču pomocou mikro USB kábla. Pripojte vypnutý fotoaparát k počítaču.

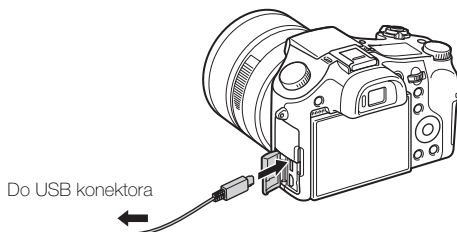

Poznámky

- Ak sa fotoaparát pripojí k prenosnému počítaču, ktorý nie je pripojený k sieťovému napájaniu, úroveň nabitia akumulátora prenosného počítača klesne. Nabíjanie nevykonávajte príliš dlho.
- Počítač nezapínajte/nevypínajte ani nereštartujte a neobnovujte jeho činnosť z kludového režimu, keď je fotoaparát pripojený k počítaču prostredníctvom USB rozhrania. To môže spôsobiť poruchu fotoaparátu. Pred zapnutím/vypnutím alebo reštartovaním počítača či prechodom počítača z kludového do prevádzkového režimu odpojte fotoaparát od počítača.
- Žiadna záruka sa neposkytuje na nabíjanie pomocou počítača vyrobeného na objednávku alebo upraveného počítača.

SK

■ Výdrž akumulátora a počet záberov, ktoré je možné nasnímať a zobraziť

		Výdrž akumulátora	Počet záberov
Snímanie (statické zábery)	Monitor	—	Približne 400 záberov
	Hľadáčik	—	Približne 360 záberov
Bežné snímanie videozáznamu	Monitor	Približne 65 min.	—
	Hľadáčik	Približne 65 min.	—
Nepretržité snímanie videozáznamu	Monitor	Približne 130 min.	—
	Hľadáčik	Približne 135 min.	—
Zobrazenie (statické zábery)		Približne 315 min.	Približne 6300 záberov

Poznámky

- Vyššie uvedený počet záberov platí pri úplnom nabití akumulátora. Počet záberov môže klesnúť v závislosti od podmienok používania.
- Počet záberov, ktoré je možné zaznamenať, platí pri snímaní za nasledujúcich podmienok:
 - Použitie Memory Stick PRO Duo™ (Mark2) (predáva sa osobitne) od spoločnosti Sony
 - Použitie akumulátora pri teplote okolia 25 °C.
 - [Display Quality] je nastavená na [Standard]
- Počet platný pre „Snímanie (statické zábery)“ vyplýva zo štandardu CIPA, pričom platí pre snímanie za nasledujúcich podmienok: (CIPA: Camera & Imaging Products Association)
 - Funkcia DISP je nastavená na [Display All Info.].
 - Snímanie každých 30 sekúnd.
 - Priblíženie sa striedavo prepína medzi polohami W a T.
 - Blesk blyсне pri každom druhom zábere.
 - Napájanie sa vypína a zapína po každom desiatom zábere.
- Počty minút pre snímanie videozáznamu vyplývajú zo štandardu CIPA, pričom platia pre snímanie za nasledujúcich podmienok:
 - [Record Setting]: 60i 17M(FH)/50i 17M(FH)
 - Bežné snímanie videozáznamu: Výdrž akumulátora vyplýva z opakovaného spúšťania/zastavovania snímání, približovania, zapínania/vypínania, atď.
 - Nepretržité snímanie videozáznamu: Výdrž akumulátora vyplýva z nepretržitého snímání, až pokiaľ sa nedosiahne daný limit (29 minút) a potom pokračuje po opätovnom stlačení tlačidla MOVIE. Ostatné funkcie, ako je približovanie, sa nepoužívajú.

■ Prívod napájania

Počas snímania alebo prehliadania záberov môžete na napájanie používať sieťový adaptér (je súčasťou dodávky), čím sa zníži spotreba energie akumulátora.

Poznámky

- Fotoaparát sa neuviede do činnosti, ak je akumulátor úplne vybitý. Vložte do fotoaparátu dostatočne nabitý akumulátor.
- Ak používate fotoaparát s napájaním privádzaným z elektrickej zásuvky, uistite sa, že sa na monitore zobrazuje ikona (🔌🔌).
- Nevyberajte akumulátor, pokiaľ sa napájanie privádza z elektrickej zásuvky. Ak vyberiete akumulátor, fotoaparát sa vypne.
- Nevyberajte akumulátor, pokiaľ svieti kontrolka prístupu (str. 8). Mohlo by dôjsť k poškodeniu údajov na pamäťovej karte.
- Pokiaľ je zapnuté napájanie, akumulátor sa nebude nabíjať, aj keď bude fotoaparát pripojený k sieťovému adaptéru.
- Za určitých podmienok sa napájanie môže dodatočne privádzať z akumulátora, aj keď sa používa sieťový adaptér.
- Pokiaľ sa napájanie privádza prostredníctvom pripojenia USB, teplota vnútri fotoaparátu sa zvýši a doba nepretržitého snímania sa môže skrátiť.

SK

Vloženie pamäťovej karty (predáva sa osobitne)

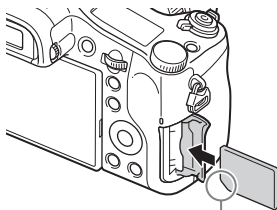
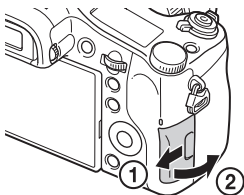

Uistite sa, že zrezaný roh smeruje správne.

1 Otvorte kryt.

2 Vložte pamäťovú kartu.

- Pamäťovú kartu vložte s orientáciou odrezaného rohu podľa obrázka tak, aby zapadla na miesto.

3 Uzavrite kryt.

■ Pamäťové karty, ktoré je možné používať

Pamäťová karta	Na statické zábery	Na videozáznamy		
		MP4	AVCHD	XAVC S
Memory Stick PRO Duo	✓	✓ (len Mark2)	✓ (len Mark2)	—
Memory Stick PRO-HG Duo™	✓	✓	✓	—
Memory Stick Micro™ (M2)	✓	✓ (len Mark2)	✓ (len Mark2)	—
Pamäťová karta SD	✓	✓*1	✓*1	—
Pamäťová karta SDHC				
Pamäťová karta SDXC	✓	✓*1	✓*1	✓*2
Pamäťová karta microSD	✓	✓*1	✓*1	—
Pamäťová karta microSDHC				
Pamäťová karta microSDXC	✓	✓*1	✓*1	✓*2

*1 Rýchlostná trieda SD 4: **CLASS 4** alebo vyššia, alebo rýchlostná trieda UHS 1: **U1** alebo vyššia

*2 Pamäťové karty, ktoré spĺňajú všetky nasledujúce podmienky:

– Kapacita 64 GB alebo viac

– Rýchlostná trieda SD 10: **CLASS 10** alebo rýchlostná trieda UHS 1: **U1** alebo vyššia

Pri snímaní s rýchlosťou 100 Mb/s alebo viac sa vyžaduje rýchlostná trieda UHS 3: **U3**.

• Podrobnosti o počte statických záberov a dĺžke videozáznamov, ktoré je možné nasnímať, nájdete uvedené na stranách 33 až 34. Z uvedených tabuliek si môžete vybrať pamäťovú kartu s požadovanou kapacitou.

Poznámky

- Nie pri všetkých pamäťových kartách je zaručená ich správna činnosť. Pri pamäťových kartách vyrobených inými výrobcami ako Sony sa obráťte na výrobcov príslušných výrobkov.
- Pri použití pamäťových kariet Memory Stick Micro alebo microSD s týmto fotoaparátom nezabudnite použiť vhodný adaptér.

■ Vyberanie pamäťovej karty/akumulátora

Pamäťová karta: Jedným potlačením pamäťovej karty vysuňte pamäťovú kartu.

Akumulátor: Posuňte poistný prvok akumulátora. Dávajte pozor, aby vám akumulátor nespadol.

Poznámky

- Nikdy nevyberajte pamäťovú kartu/akumulátor, keď svieti kontrolka prístupu (str. 8). Mohlo by tým dôjsť k poškodeniu údajov na pamäťovej karte.

Nastavenie jazyka a hodín

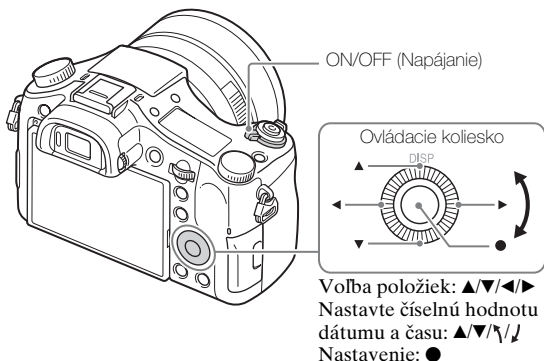

SK

1 Hlavný vypínač ON/OFF (Napájanie) prepnete do polohy ON.

Po prvom zapnutí fotoaparátu sa zobrazí prostredie na nastavenie jazyka.

- Môže trvať určitú dobu, kým sa zapne napájanie a je možné s fotoaparátom pracovať.

2 Zvoľte požadovaný jazyk a potom stlačte ● na ovládacom koliesku.

Zobrazí sa prostredie na nastavenie dátumu a času.

- 3 Skontrolujte, či je na displeji zvolená možnosť [Enter] a potom stlačte ●.
- 4 Zvoľte požadovanú zemepisnú polohu podľa pokynov na displeji a potom stlačte ●.
- 5 Nastavte [Daylight Savings], [Date/Time] a [Date Format] a potom stlačte ●.
 - Pri nastavovaní [Date/Time] je poľnoc 12:00 dopoludnia a poľudnie je 12:00 popoludní.
- 6 Skontrolujte, či je zvolená možnosť [Enter] a potom stlačte ●.

Snímanie statických záberov/videozáznamov

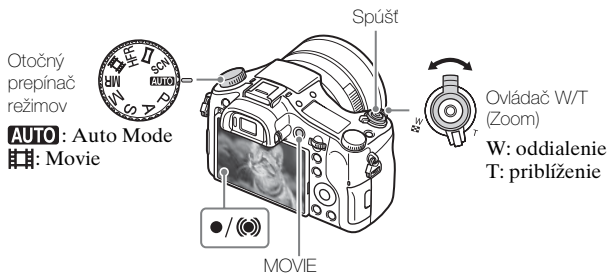

Snímanie statických záberov

- 1 Stlačením tlačidla spúšte do polovice zaostrite.
Keď je záber zaostrený, ozve sa zvuková signalizácia a rozsvieti sa indikátor ● alebo (●).
- 2 Stlačením tlačidla spúšte úplne nadol nasnímajte záber.

- 1 Stlačením tlačidla MOVIE (Videozáznam) spustíte snímanie.
 - Pomocou ovládača W/T (zoom) zmeňte mieru priblíženia.
 - 2 Opätovným stlačením tlačidla MOVIE zastavte snímanie.
-

Poznámky

- Nevyfahujte blesk manuálne. Mohlo by to spôsobiť poruchu.
- Pri použití funkcie priblíženia počas snímania videozáznamu sa zaznamená zvuk činnosti fotoaparátu. Zvuk z fotoaparátu má tendenciu sa zaznamenať, a to obzvlášť, keď je [Zoom Speed] nastavená na [Fast] a keď je [Zoom Func. on Ring] nastavená na [Quick]. Môže sa zaznamenať aj zvuk činnosti tlačidla MOVIE pri ukončení snímania videozáznamu.
- Jedno nepretržité snímanie videozáznamu je možné maximálne približne 29 minút pri východiskových nastaveniach fotoaparátu a teplote okolia približne 25 °C. Keď sa snímanie videozáznamu ukončí, môžete ho znova spustiť opätovným stlačením tlačidla MOVIE. Snímanie sa môže zastaviť, aby sa chránil fotoaparát, a to v závislosti od teploty okolia.

Zobrazenie záberov

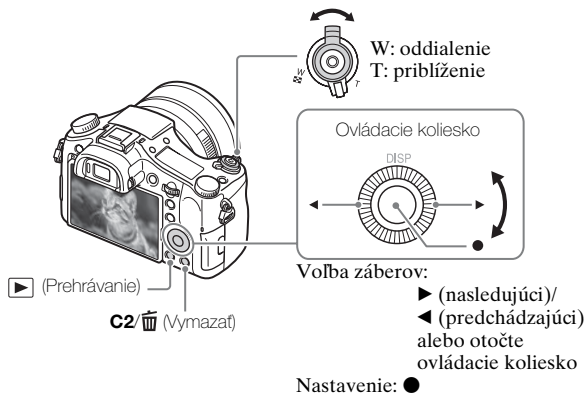

1 Stlačte tlačidlo ▶ (Prehrávanie).

■ Voľba nasledujúceho/predchádzajúceho záberu

Zvoľte záber stlačením ▶ (nasledujúci)/◀ (predchádzajúci) na ovládacom koliesku alebo otočením ovládacieho kolieska. Stlačením ● v strede ovládacieho kolieska zobrazíte videozáznamy.

■ Vymazanie záberu

- 1 Stlačte tlačidlo C2/🗑️ (Vymazať).
- 2 Zvoľte [Delete] pomocou ▲ na ovládacom koliesku a potom stlačte ●.

■ Návrat k snímaniu záberov

Stlačte tlačidlo spúšte do polovice.

Uvedenie ďalších funkcií

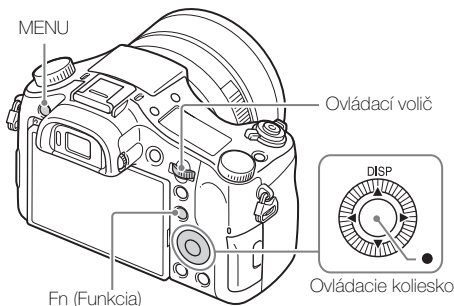

■ Ovládacie koliesko

DISP (Display Contents): Umožňuje zmenu zobrazenia displeja.

● (Standard): [Lock-on AF] je priradené tomuto tlačidlu v rámci východiskového nastavenia.

■ Tlačidlo Fn (Funkcia)

Umožňuje zaregistrovať 12 funkcií a vyvolať tieto funkcie pri snímaní.

- ① Stlačte tlačidlo Fn (Funkcia).
- ② Zvoľte požadovanú funkciu stlačením ▲/▼/◀/▶ na ovládacom koliesku.
- ③ Zvoľte hodnotu nastavenia otočením ovládacieho kolieska.







■ Ovládací volič



Vhodné nastavenie môžete okamžite zmeniť pre každý režim snímania samotným otočením ovládacieho voliča.







SK

■ Položky ponuky

📷 (Camera Settings)



 Image Size	Voľba veľkosti statických záberov.
 Aspect Ratio	Voľba zobrazovacieho pomeru statických záberov.
 Quality	Nastavenie kvality obrazu statických záberov.
Img. Size(Dual Rec)	Nastavenie veľkosti statických záberov nasnímaných pri snímaní videozáznamu.
Quality(Dual Rec)	Nastavenie kvality obrazu statických záberov nasnímaných pri snímaní videozáznamu.
 File Format	Voľba formátu súboru videozáznamu.
 Record Setting	Voľba veľkosti snímaného obrazového poľa videozáznamu.
Dual Video REC	Nastavenie možnosti súčasného snímania videozáznamu XAVC S a videozáznamu MP4 alebo videozáznamu AVCHD a videozáznamu MP4.
 HFR Settings	Nastavenie snímania s vysokou snímkovou frekvenciou.
Panorama: Size	Voľba veľkosti panoramatických záberov.
Panorama: Direction	Nastavenie smeru snímania panoramatických záberov.
Drive Mode	Nastavenie režimu činnosti, ako je, napríklad, nepretržité snímanie.
Bracket Settings	Nastavenie snímania so samospúšťou v režime stupňovania, poradia snímania pri stupňovaní expozície a stupňovania vyváženia bielej farby.
Flash Mode	Vykonanie nastavení blesku.
Flash Comp.	Úprava intenzity záblesku.
Red Eye Reduction	Redukcia efektu červených očí pri použití blesku.
Focus Area	Voľba oblasti zaostrovania.
 AF Illuminator	Nastavenie osvetlenia pri automatickom zaostrovaní, ktoré poskytuje svetlo pre slabo osvetlenú scénu, aby sa uľahčilo zaostrenie.

Exposure Comp.	Korekcia jasu celého záberu.
ISO	Úprava citlivosti na svetlo.
ISO AUTO Min. SS	Nastavenie najnižšej rýchlosti uzávierky, pri ktorej začne dochádzať k zmene citlivosti ISO v režime [ISO AUTO].
ND Filter	Nastavenie funkcie, ktorá redukuje množstvo svetla. Môžete nastaviť na menšiu rýchlosť uzávierky, znížiť hodnotu clony, atď.
Metering Mode	Voľba spôsobu merania jasu.
White Balance	Nastavenie farebných tónov záberu.
DRO/Auto HDR	Automatická korekcia jasu a kontrastu.
Creative Style	Voľba požadovaného spracovania obrazu. Môžete tiež nastaviť kontrast, sýtosť farieb a ostrosť.
Picture Effect	Voľba požadovaného filtra efektu na dosiahnutie pôsobivejšieho a umeleckejšieho vyjadrenia.
Picture Profile	Zmena nastavení, ako sú farba a tón pri snímaní videozáznamov.
Focus Magnifier	Zväčšenie záberu pred snímaním, aby bolo možné skontrolovať zaostrenie.
 Long Exposure NR	Nastavenie spracovania redukcie šumu pre zábery s rýchlosťou uzávierky 1/3 sekundy alebo nižšou.
 High ISO NR	Nastavenie spracovania redukcie šumu pri snímaní s vysokou citlivosťou.
Center Lock-on AF	Nastavenie funkcie sledovania objektu a nepretržitého zaostrovanie pri stlačení stredového tlačidla v prostredí snímania.
Smile/Face Detect.	Voľba rozpoznania tvárí a automatickej úpravy rôznych nastavení. Nastavenie automatického spustenia uzávierky pri rozpoznaní úsmevu.
Auto Dual Rec	Nastavenie automatického spustenia uzávierky pri rozpoznaní pôsobivej kompozície s osobou počas snímania videozáznamu.





 Soft Skin Effect	Nastavenie efektu hladkej pokožky a úrovne efektu.
 Auto Obj. Framing	Analyzuje sa scéna pri zachytávaní tváří, záberoch zblízka, alebo objektoch sledovaných pomocou funkcie Lock-on AF, pričom sa automaticky oreže a uloží ďalšia kópia daného záberu s pôsobivejšou kompozíciou.
Auto Mode	Môžete snímať so zvoleným režimom Intelligent Auto alebo Superior Auto.
Scene Selection	Voľba predvolených nastavení, ktoré zodpovedajú rôznym podmienkam scén.
High Frame Rate	Voľba režimu expozície počas snímania s vysokou snímkovou frekvenciou vhodného pre snímajúci objekt alebo efekt.
Movie	Voľba režimu expozície vhodného pre snímajúci objekt alebo efekt.
 SteadyShot	Nastavenie SteadyShot na snímánie statických záberov. Redukcia rozmazania záberov spôsobeného chvením fotoaparátu pri snímaní počas držania fotoaparátu.
 SteadyShot	Nastavenie SteadyShot na snímánie videozáznamov.
 Color Space	Zmena rozsahu farieb, ktoré je možné reprodukovat.
 Auto Slow Shut.	Nastavenie funkcie, ktorá automaticky nastavuje rýchlosť uzávierky podľa jasnosti prostredia v režime videozáznamu.
Audio Recording	Nastavenie možnosti záznamu zvuku počas snímania videozáznamu.
Audio Rec Level	Úprava úrovne záznamu zvuku počas snímania videozáznamu.
Audio Out Timing	Nastavenie časovania výstupu zvuku počas snímania videozáznamu.
Wind Noise Reduct.	Redukcia šumu vetra počas snímania videozáznamu.

Memory recall	Voľba vopred zaregistrovaného nastavenia, keď je otočný prepínač režimov nastavený na MR (Vyvolanie pamäte). Miera priblíženia pomocou optického zoomu, atď. sa dá zaregistrovať.
Memory	Registrácia požadovaných režimov alebo nastavení fotoaparátu.

(Custom Settings)

Zebra	Zobrazenie pruhov na úpravu jasů.
 MF Assist	Zobrazenie zväčšeného záberu pri manuálnom zaostrovaní.
Focus Magnif. Time	Nastavenie intervalu zobrazenia zväčšeného záberu.
Grid Line	Nastavenie zobrazenia pomocnej mriežky na uľahčenie vyrovnania podľa štruktúrného obrýsu.
 Marker Display	Nastavenie možnosti zobrazenia ukazovateľa na monitore pri snímaní videozáznamov.
 Marker Settings	Nastavenie ukazovateľa zobrazeného na monitore pri snímaní videozáznamov.
Audio Level Display	Nastavenie možnosti zobrazenia úrovne zvuku na displeji.
Auto Review	Nastavenie automatickej kontroly na zobrazenie zachyteného záberu po nasnímaní.
DISP Button	Nastavenie typu informácií, ktoré sa majú zobraziť na monitore alebo v hľadáči stlačením DISP na ovládacom koliesku.
Peaking Level	Zvýraznenie obrýsu rozsahov zaostrenia pomocou špecifickej farby pri manuálnom zaostrovaní.
Peaking Color	Nastavenie farby, ktorá sa použije pre funkciu zvýraznenia obrýsu.
Exposure Set. Guide	Nastavenie sprievodcu zobrazeného pri zmene nastavení expozície v prostredí snímania.

SK

Live View Display	Nastavenie možnosti odzrkadlenia nastavení, ako je, napríklad, korekcia expozície, na zobrazení displeja.
 Pre-AF	Nastavenie možnosti vykonávania automatického zaostrovania pred stlačením tlačidla spúšte do polovice.
Zoom Speed	Nastavenie rýchlosti činnosti zoomu pri použití ovládača zoomu.
Zoom Setting	Nastavenie možnosti použitia funkcií Clear Image Zoom a Digital Zoom pri použití zoomu.
FINDER/MONITOR	Nastavenie spôsobu prepínania medzi hľadáčikom a monitorom.
Release w/o Card	Nastavenie možnosti spustenia uzávierky, keď nie je vložená pamäťová karta.
 AEL w/ shutter	Nastavenie možnosti vykonávania uzamknutia automatickej expozície (AEL) po stlačení tlačidla spúšte do polovice. Je to užitočné, keď chcete nastaviť zaostrenie a expozíciu zvlášť.
 Shutter Type	Nastavenie používania mechanickej uzávierky alebo elektronickej uzávierky počas snímania statických záberov.
Exp.comp.set	Nastaví sa to, či sa hodnota korekcie expozície odrazí na korekcii blesku.
Reset EV Comp.	Nastavenie toho, či sa zachová hodnota expozície nastavená bez použitia otočného prepínača expozície, alebo sa hodnota expozície resetuje na 0, keď vypnete fotoaparát.
Face Registration	Registrácia alebo zmena osoby, ktorá sa má uprednostniť pri zaostrovaní.
 Write Date	Nastavenie možnosti záznamu dátumu snímania na statický záber.
Function Menu Set.	Prispôbenie funkcií zobrazených pri stlačení tlačidla Fn (Funkcia).
Custom Key Settings	Priradí sa požadovaná funkcia danému tlačidlu a otočnému prepínaču.

Zoom Func. on Ring	Nastaví sa funkcia zoomu krúžku manuálneho ovládania. Keď zvolíte [Quick], poloha zoomu sa bude pohybovať podľa stupňa otočenia krúžku manuálneho ovládania. Keď zvolíte [Step], môžete posúvať polohu zoomu na pevne nastavený krok ohniskovej vzdialenosti.
MOVIE Button	Nastavenie možnosti stálej aktivácie tlačidla MOVIE.
Dial/Wheel Lock	Nastavenie možnosti dočasnej deaktivácie ovládacieho voliča a ovládacieho kolieska pomocou tlačidla Fn pri snímaní. Môžete deaktivovať/aktivovať ovládací volič a ovládacie koliesko podržaním stlačeného tlačidla Fn.

(Wireless)

Send to Smartphone	Prenos záberov na zobrazenie v smartfóne.
Send to Computer	Zálohovanie záberov prenesením do počítača pripojeného k internetu.
View on TV	Môžete zobrazíť zábery prostredníctvom TV prijímača vybaveného funkciou pripojenia k internetu.
One-touch(NFC)	Priradenie aplikácie funkcii Jedného dotyku (NFC). Danú aplikáciu je možné vyvolať pri snímaní priložením smartfónu kompatibilného s funkciou NFC k tomuto fotoaparátu.
Airplane Mode	Môžete nastaviť toto zariadenie tak, aby nevykonávalo bezdrôtovú komunikáciu.
WPS Push	Môžete ľahko zaregistrovať prístupový bod vo fotoaparáte stlačením tlačidla WPS.
Access Point Set.	Prístupový bod môžete zaregistrovať manuálne.
Edit Device Name	Môžete zmeniť názov zariadenia pod Wi-Fi Direct, atď.
Disp MAC Address	Zobrazí sa adresa MAC tohto fotoaparátu.
SSID/PW Reset	Resetovanie SSID a hesla pripojenia smartfónu.
Reset Network Set.	Resetujú sa všetky nastavenia siete.

SK

SK

27

(Application)



Application List	Zobrazí sa zoznam aplikácií. Môžete zvoliť aplikáciu, ktorú chcete použiť.
Introduction	Zobrazenie pokynov na používanie aplikácie.

(Playback)

Delete	Vymazanie záberu.
View Mode	Nastavenie spôsobu zoskupenia záberov na zobrazenie.
Image Index	Súčasné zobrazenie viacerých záberov.
Display Rotation	Nastavenie spôsobu zobrazenia nasnímaného záberu.
Slide Show	Spustenie prezentácie.
Rotate	Otočenie záberu.
 Enlarge Image	Zväčšenie zobrazených záberov.
Protect	Nastavenie ochrany záberov proti vymazaniu.
Motion Interval ADJ	Nastavenie intervalu zobrazovania sledovania objektov v rámci [Motion Shot Video], kde sa sledovanie pohybu objektu bude zobrazovať pri prehrávaní videozáznamov.
Specify Printing	Pridanie značky objednávky tlače k statickému záberu.

(Setup)

Monitor Brightness	Nastavenie jasnosti monitora.
Viewfinder Bright.	Nastavenie jasnosti elektronického hľadáča.
Finder Color Temp.	Nastavenie teploty farieb hľadáča.
Volume Settings	Nastavenie hlasitosti pri prehrávaní videozáznamu.
Audio signals	Nastavenie prevádzkového zvuku fotoaparátu.
Upload Settings	Nastavenie funkcie odosielania údajov fotoaparátu pri použití karty Eye-Fi.

Tile Menu	Nastavenie možnosti zobrazenia dlaždicového zobrazenia ponuky po každom stlačení tlačidla MENU.
Mode Dial Guide	Zapnutie alebo vypnutie sprievodcu otočného prepínača režimov (vysvetlenia jednotlivých režimov snímania).
Delete confirm.	Nastavenie možnosti predvoľby vymazania alebo zrušenia v dialógovom okne potvrdenia vymazania.
Display Quality	Nastavenie kvality zobrazenia.
Pwr Save Start Time	Nastavenie časových intervalov automatického prepnutia do úsporného režimu.
NTSC/PAL Selector	Na základe zmeny TV formátu tohto zariadenia je možné snímame v odlišnom formáte videozáznamu.
Demo Mode	Nastavenie zapnutia alebo vypnutia predvádzania prehrávania videozáznamu.
TC/UB Settings	Nastavenie časového kódu (TC) a používateľského bitu (UB).
HDMI Settings	Vykonanie nastavení HDMI.
 4K Output Sel.	Nastavenie spôsobu snímame a vysielania videozáznamov vo formáte 4K prostredníctvom HDMI, keď je fotoaparát pripojený k externému rekordéru/prehrávaču, ktorý podporuje formát 4K.
USB Connection	Nastavenie spôsobu pripojenia USB.
USB LUN Setting	Zlepšenie kompatibility na základe obmedzenia funkcií pripojenia USB. Nastavte na [Multi] za normálnych podmienok a na [Single] len vtedy, keď sa spojenie medzi fotoaparátom a počítačom alebo AV komponentom nedá zriadiť.
USB Power Supply	Nastavenie možnosti napájania prostredníctvom pripojenia USB, keď je fotoaparát pripojený k počítaču alebo zariadeniu USB pomocou mikro USB kábla.
 Language	Voľba jazyka.

Date/Time Setup	Nastavenie dátumu a času, ako aj letného času.
Area Setting	Nastavenie miesta používania.
Copyright Info	Nastavenie informácií o autorských právach pre statické zábery.
Format	Formátovanie pamäťovej karty.
File Number	Nastavenie spôsobu, ktorý sa použije na priradovanie čísel súborov statickým záberom a videozáznamom.
Select REC Folder	Zmena zvoleného priečinka na ukladanie statických záberov a videozáznamov (MP4).
New Folder	Vytvorenie nového priečinka na ukladanie statických záberov a videozáznamov (MP4).
Folder Name	Nastavenie formátu priečinka pre statické zábery.
Recover Image DB	Obnovenie obrazového databázového súboru a umožnenie snímania a prehrávania.
Display Media Info.	Zobrazenie dostupného záznamového času videozáznamov na pamäťovej karte a počtu statických záberov, ktoré je možné uložiť na pamäťovú kartu.
Version	Zobrazenie verzie softvéru fotoaparátu.
Setting Reset	Obnovenie východiskových nastavení.

Používanie softvéru

Po nainštalovaní nasledujúceho softvéru do počítača sa používanie fotoaparátu stane pohodlnejším.

- PlayMemories Home™: Prenesie zábery do počítača a umožní ich používanie rôznymi spôsobmi (str. 32).
- Image Data Converter: Zobrazí zábery vo formáte RAW a spracuje ich.
- Remote Camera Control: Ovláda fotoaparát pripojený k počítaču prostredníctvom USB kábla.

Môžete stiahnuť a nainštalovať tento softvér do počítača z nasledujúcich adries webových stránok.

- 1 Pomocou internetového prehliadača v počítači prejdite na jednu z nasledujúcich adries webových stránok a potom podľa pokynov na obrazovke stiahnite požadovaný softvér.

Windows:

<http://www.sony.co.jp/imsoft/Win/>

Mac:

<http://www.sony.co.jp/imsoft/Mac/>

- Vyžaduje sa pripojenie k internetu.
- Podrobnosti o používaní nájdete na príslušnej podpornej stránke alebo na stránke pomocníka softvéru.

Poznámky

- Pri používaní Remote Camera Control zvolte tlačidlo MENU →  (Setup) → [USB Connection] → [PC Remote] a potom pripojte fotoaparát k počítaču.

Prenos záberov do počítača a ich používanie (PlayMemories Home)

Softvér PlayMemories Home umožňuje preniesť statické zábery a videozáznamy do počítača a používať ich. PlayMemories Home sa vyžaduje na prenos videozáznamov XAVC S a videozáznamov AVCHD do počítača.

<http://www.sony.net/pm/>



Prenos záberov
z fotoaparátu



Prehliadanie
importovaných záberov



V systéme Windows sú dostupné aj nasledujúce funkcie:



Zobrazenie
záberov v rámci
kalendára



Vytváranie
diskov s video-
záznamami



Odosielanie
záberov na
sieťové služby

Zdieľanie záberov
prostredníctvom
PlayMemories Online™



Poznámky

- Na použitie PlayMemories Online alebo iných sieťových služieb sa vyžaduje pripojenie k internetu. PlayMemories Online alebo iné sieťové služby nemusia byť v niektorých krajinách alebo regiónoch dostupné.
- Ak už je softvér PMB (Picture Motion Browser), dodávaný s modelmi uvedenými na trh pred rokom 2011, nainštalovaný vo vašom počítači, PlayMemories Home ho počas inštalácie prepíše. Používajte PlayMemories Home, čo je softvér, ktorý nasleduje po softvéri PMB.
- Do PlayMemories Home sa môžu nainštalovať nové funkcie. Pripojte fotoaparát k počítaču, aj keď už je PlayMemories Home nainštalovaný v počítači.
- Neodpájajte mikro USB kábel (je súčasťou dodávky) od fotoaparátu, pokiaľ sa zobrazuje prostredie činnosti alebo prístupu. V opačnom prípade môže dôjsť k poškodeniu údajov.
- Ak chcete odpojiť fotoaparát od počítača, kliknite na  na paneli úloh a potom kliknite na [Eject DSC-RX10M2].

Pridávanie funkcií do fotoaparátu

Požadované funkcie môžete pridať do svojho fotoaparátu pripojením k webovej stránke na sťahovanie aplikácií  (PlayMemories Camera Apps™) prostredníctvom internetu.

<http://www.sony.net/pmca/>

- Po inštalácii aplikácie môžete danú aplikáciu vyvolať priložením smartfónu so systémom Android kompatibilného s funkciou NFC k značke N na fotoaparáte, a to pomocou funkcie [One-touch(NFC)].

Počet statických záberov a dostupný záznamový čas videozáznamov



Počet statických záberov a dostupný záznamový čas sa môžu meniť v závislosti od podmienok snímania a pamäťovej karty.

■ Statické zábery

 **Image Size]: L: 20M**

Keď je  **Aspect Ratio] nastavený na [3:2]***

Quality \ Kapacita	8 GB	64 GB
Standard	1150 záberov	9600 záberov
Fine	690 záberov	5500 záberov
Extra fine	510 záberov	4150 záberov
RAW & JPEG	235 záberov	1900 záberov
RAW	355 záberov	2850 záberov

* Keď je  **Aspect Ratio] nastavený na inú možnosť ako [3:2], môžete zaznamenať viac záberov, ako je uvedené vyššie. (Okrem prípadu, keď je  **Quality] nastavená na [RAW].)****

■ Videozáznamy

V tabuľke nižšie sú uvedené približné celkové záznamové časy s použitím pamäťovej karty naformátovanej v tomto fotoaparáte. Záznamový čas pre videozáznamy vo formáte XAVC S a AVCHD je záznamový čas pri snímaní s funkciou [Dual Video REC] nastavenou na [Off].

(h (hodiny), m (minúty))

Record Setting	Kapacita	
	8 GB	64 GB
30p 100M/25p 100M	—	1 h 15 m
30p 60M/25p 60M	—	2 h 5 m
24p 100M*	—	1 h 15 m
24p 60M*	—	2 h 5 m
60p 50M/50p 50M	—	2 h 35 m
30p 50M/25p 50M	—	2 h 35 m
24p 50M*	—	2 h 35 m
120p 100M/100p 100M	—	1 h 15 m
120p 60M/100p 60M	—	2 h 5 m
60i 24M(FX)/50i 24M(FX)	40 m	6 h
60i 17M(FH)/50i 17M(FH)	55 m	8 h 15 m
60p 28M(PS)/50p 28M(PS)	35 m	5 h 5 m
24p 24M(FX)/25p 24M(FX)	40 m	6 h
24p 17M(FH)/25p 17M(FH)	55 m	8 h 15 m
1920×1080 60p 28M/ 1920×1080 50p 28M	35 m	5 h 20 m
1920×1080 30p 16M/ 1920×1080 25p 16M	1 h	8 h 25 m
1280×720 30p 6M/ 1280×720 25p 6M	2 h 35 m	22 h

* len keď je [NTSC/PAL Selector] nastavená na [NTSC]

- Jedno nepretržité snímanie videozáznamu je možné maximálne približne 29 minút pri východiskových nastaveniach fotoaparátu a teplote okolia približne 25 °C. Maximálny nepretržitý záznamový čas videozáznamu vo formáte MP4 (28M) je približne 20 minút (s obmedzením vyplývajúcim z veľkosti súboru 4 GB).
- Dostupný záznamový čas videozáznamov sa mení, pretože je fotoaparát vybavený VBR (premenlivou prenosovou rýchlosťou), ktorou sa automaticky nastavuje kvalita záberov v závislosti od snímanej scény. Keď snímate rýchlo sa pohybujúci objekt, obraz bude jasnejší, ale dostupný záznamový čas bude kratší, pretože sa na uloženie vyžaduje viac pamäte. Záznamový čas sa mení aj v závislosti od podmienok snímania, snímaného objektu alebo nastavení kvality/veľkosti obrazu.

Poznámky týkajúce sa používania fotoaparátu

Funkcie vstavané v tomto fotoaparáte

- Tento fotoaparát je kompatibilný s videozáznamami formátu 1080 60p alebo 50p. Na rozdiel od štandardných režimov snímania používaných až doteraz, ktoré vykonávajú záznam metódou prekladaného riadkovania, tento fotoaparát vykonáva záznam pomocou metódy neprekladaného progresívneho riadkovania. Týmto sa zvyšuje rozlíšenie, ktorým sa dosahuje hladší, realistickejší obraz. Videozáznamy nasnímané vo formáte 1080 60p/1080 50p sa dajú prehrávať len prostredníctvom zariadení s podporou 1080 60p/1080 50p.
- Tento fotoaparát je kompatibilný so snímaním 4K 30p/4K 25p/4K 24p. Videozáznamy sa dajú nasnímať s vyšším rozlíšením ako má formát HD.
- Pri nastupovaní do lietadla nastavte [Airplane Mode] na [On].

Používanie a starostlivosť

S výrobkom nezaobchádzajte hrubo, nerozoberajte ho, neupravujte ho, dbajte na to, aby nedošlo k jeho nárazu spôsobenému úderom, pádom a aby naň nik nešliapol. Obzvlášť dávajte pozor na objektív.

Poznámky týkajúce sa snímania/prehrávania

- Pred spustením snímania vykonajte skúšobné snímanie, aby ste sa uistili, že fotoaparát pracuje správne.
- Tento fotoaparát je skonštruovaný tak, aby bol odolný voči prachu a vlhkosti, ale nie je odolný voči vode ani striekajúcej vode.
- Nevystavujte fotoaparát pôsobeniu slnečného svetla ani nesnímajte s objektívom namiereným k slnku dlhý čas. Môže sa poškodiť vnútorný mechanizmus.
- Ak dôjde ku kondenzácii vlhkosti, odstráňte ju ešte pred použitím fotoaparátu.
- Fotoaparátom netraste ani nebúchajte. Môže to spôsobiť poruchu a znemožniť snímanie záberov. Navyše, záznamové médium sa môže stať nepoužiteľným alebo môže dôjsť k poškodeniu obrazových údajov.

Fotoaparát nepoužívajte ani neskladujte na nasledujúcich miestach

- Na mimoriadne horúcom, studenom alebo vlhkom mieste
Ak, napríklad, fotoaparát ponecháte vo vozidle zaparkovanom na slnku, fotoaparát sa môže zdeformovať a môže dôjsť k poruche.
- Skladovanie pri pôsobení priameho slnečného žiarenia alebo blízko vykurovacieho zariadenia
Fotoaparát môže zmeniť farbu alebo sa môže zdeformovať, čo môže spôsobiť poruchu.
- Na miestach vystavených otrasom

- V blízkosti miest, kde dochádza ku generovaniu silných rádiových vln, vyžarovaniu rádiácie, alebo kde sú silné magnetické polia. Inak fotoaparát nemusí zaznamenávať alebo prehrávať zábery správne.
- Na piesočnatých alebo prašných miestach
Dbajte na to, aby sa do fotoaparátu nedostali piesok ani prach. Môže to poškodiť fotoaparát. Poškodenie niekedy nie je možné opraviť.

Objektív ZEISS

Tento fotoaparát je vybavený objektívom ZEISS, ktorý produkuje ostrý obraz vysokej kvality s vynikajúcim kontrastom. Objektív tohto fotoaparátu bol vyrobený v rámci systému zaistenia kvality s osvedčením od spoločnosti ZEISS v súlade s kvalitatívnymi štandardami spoločnosti ZEISS v Nemecku.

Poznámky týkajúce sa monitora, elektronického hľadáča a objektívu

- Monitor a elektronický hľadáčik sú vyrobené pomocou mimoriadne presnej technológie, pričom viac ako 99,99 % pixlov je funkčných na efektívne použitie. Môže sa však vyskytovať niekoľko nepatrných čiernych a/alebo jasných bodov (bielej, červenej, modrej alebo zelenej farby), ktoré sa môžu zobrazovať na monitore a v elektronickom hľadáčiku. Tieto body sú normálnym výsledkom výrobného procesu a nemajú vplyv na snímánie.
- Fotoaparát nedržte za monitor.
- Dávajte pozor, aby sa vaše prsty ani iné objekty nezachytili do objektívu pri jeho činnosti.

Poznámky týkajúce sa snímania pomocou hľadáča

Tento fotoaparát je vybavený organickým elektroluminiscenčným hľadáčikom s vysokým rozlíšením a vysokým kontrastom. Tento hľadáčik dosahuje širokouhlý pozorovací uhol a nepôsobí únavne na oko pri dlhodobom používaní. Fotoaparát je skonštruovaný tak, aby poskytoval ľahko sledovateľný hľadáčik približným vyvážením rôznych prvkov.

- Obraz môže byť mierne skreslený blízko rohov hľadáča. Nie je to porucha. Keď chcete skontrolovať každý detail celej kompozície záberu, môžete použiť aj monitor.
- Ak počas snímania pohybujete fotoaparátom pri súčasnom pozeraní do hľadáča alebo pohybujete očami, obraz v hľadáčiku môže byť skreslený alebo sa farby obrazu môžu meniť. Je to vlastnosť objektívu alebo zobrazovacieho zariadenia a nie je to porucha. Keď snímate záber, odporúčame, aby ste sa pozerali na strednú oblasť hľadáča.

Poznámky týkajúce sa blesku

- Fotoaparát pri prenášaní nedržte za blesk ani naň nevyvíjajte nadmernú silu.
- Ak sa do otvorenej jednotky blesku dostanú voda, prach alebo piesok, môže to spôsobiť poruchu.
- Dávajte pozor, aby pri zatlačení blesku nezavadzal prst.

Príslušenstvo značky Sony

Používajte len originálne príslušenstvo značky Sony, pretože v opačnom prípade môže dôjsť k poruche. Príslušenstvo značky Sony nemusí prísť na trh niektorých krajín alebo regiónov.

Teplota fotoaparátu

Fotoaparát a akumulátor sa v dôsledku nepretržitého používania môžu zohriať na vysokú teplotu, ale nie je to porucha.

Ochrana proti prehriatiu

V závislosti od teploty fotoaparátu a akumulátora je možné, že sa nebudú dať snímať videozáznamy, alebo sa napájanie automaticky vypne, aby sa chránil fotoaparát.

Pred vypnutím napájania sa na displeji zobrazí hlásenie alebo ďalšie videozáznamy už nebude možné snímať. V takomto prípade nechajte napájanie vypnuté a počkajte, kým neklesne teplota fotoaparátu a akumulátora. Ak zapnete napájanie bez dostatočného vychladnutia fotoaparátu a akumulátora, napájanie sa môže znova vypnúť, alebo je možné, že sa ďalšie videozáznamy nebudú dať nasnímať.

Nabíjanie akumulátora

- Ak nabíjate akumulátor, ktorý sa dlhodobo nepoužíval, je možné, že sa nebude dať nabiť na správnu kapacitu.
Je to spôsobené vlastnosťami akumulátora. Akumulátor nabite znova.
- Batérie, ktoré sa nepoužívali dlhšie ako jeden rok, sa mohli znehodnotiť.

Upozornenie na ochranu autorských práv

- Televízne programy, filmy, videokazety a ďalšie materiály môžu byť chránené autorskými právami. Neautorizovaným zaznamenávaním takýchto materiálov sa môžete dopustiť viacerých porušení zákonov o autorských právach.
- Aby nedošlo k nelegálnemu použitiu [Copyright Info], ponechajte [Set Photographer] a [Set Copyright] prázdne, keď požičiate alebo odovzdávate fotoaparát.
- Spoločnosť Sony nebude niesť žiadnu zodpovednosť za akýkoľvek problém alebo akúkoľvek škodu v dôsledku neoprávneného použitia [Copyright Info].

V prípade poškodeného obsahu alebo zlyhania snímania sa neposkytuje žiadna záruka

Spoločnosť Sony nemôže poskytovať žiadne záruky v prípade zlyhania záznamu alebo straty či poškodenia zaznamenaných záberov alebo zvukových dát v dôsledku poruchy fotoaparátu alebo záznamového média, atď.

Odporúčame zálohovanie dôležitých údajov.

Čistenie povrchu fotoaparátu

Povrch fotoaparátu čistite mäkkou handričkou jemne navlhčenou vo vode a potom poutierajte povrch suchou handričkou. Predchádzanie poškodeniu povrchovej úpravy alebo krytu:

– Fotoaparát nevystavujte pôsobeniu chemických výrobkov, ako sú riedidlo, benzín, alkohol, odpadový textil, odpadzovač hmyzu, olej na opaľovanie alebo insekticíd.

Udržiavanie monitora

- Keď sa krém na ruky alebo zvlhčovací prostriedok ponechajú na monitore, môže dôjsť k narušeniu povrchovej vrstvy. Ak sa takáto látka dostane na monitor, okamžite ju poutierajte.
- Utieranie s použitím sily pomocou hodvábného papiera alebo iných materiálov môže spôsobiť poškodenie povrchovej vrstvy.
- Ak na monitore zostanú odťažky prstov alebo malé úlomky, odporúčame, aby ste akékoľvek úlomky opatrne odstránili a potom poutierali monitor dočista mäkkou handričkou.

Poznámky týkajúce sa bezdrôtovej lokálnej siete LAN

Nepreberáme žiadnu zodpovednosť za akúkoľvek škodu spôsobenú neoprávneným prístupom k údajom týkajúcim sa cieľových miest uložených vo fotoaparáte, alebo ich neoprávneným použitím v dôsledku straty alebo odcudzenia.

Poznámky týkajúce sa bezpečnosti pri používaní výrobkov s funkciou bezdrôtovej siete LAN

- Vždy používajte zabezpečenú bezdrôtovú sieť LAN, aby nedošlo k neoprávnenému prístupu k údajom zlomyseľnými tretími stranami alebo iným spôsobom napadnutia kvôli nedostatočnej ochrane.
- Pri používaní bezdrôtovej siete LAN je dôležité vykonať nastavenia zabezpečenia.
- Ak sa vyskytne problém týkajúci sa zabezpečenia kvôli tomu, že sa nevykonali žiadne bezpečnostné opatrenia alebo v dôsledku akýchkoľvek neodvratných okolností pri používaní bezdrôtovej siete LAN, spoločnosť Sony nebude niesť žiadnu zodpovednosť za stratu či škodu.

Poznámky týkajúce sa snímania s vysokou snímkovou frekvenciou

Rýchlosť prehrávania

Rýchlosť prehrávania sa bude meniť podľa nižšie uvedených hodnôt v závislosti od priradených nastavení [HFR Frame Rate] a [HFR Record Setting].

HFR Frame Rate	HFR Record Setting		
	24p 50M*	30p 50M/ 25p 50M	60p 50M/ 50p 50M
240fps/250fps	10-krát pomalšie	8-krát pomalšie/ 10-krát pomalšie	4-krát pomalšie/ 5-krát pomalšie
480fps/500fps	20-krát pomalšie	16-krát pomalšie/ 20-krát pomalšie	8-krát pomalšie/ 10-krát pomalšie
960fps/1000fps	40-krát pomalšie	32-krát pomalšie/ 40-krát pomalšie	16-krát pomalšie/ 20-krát pomalšie

* len keď je [NTSC/PAL Selector] nastavená na [NTSC].

[HFR Priority Setting] a dostupné trvanie snímania

SK

HFR Priority Setting	HFR Frame Rate	Počet účinných pixelov načítaných z obrazového snímača	Dostupné trvanie snímania
Quality Priority	240fps/250fps	1824 × 1026	Približne 2 sekundy
	480fps/500fps	1676 × 566	
	960fps/1000fps	1136 × 384	
Shoot Time Priority	240fps/250fps	1676 × 566	Približne 4 sekundy
	480fps/500fps	1136 × 384	
	960fps/1000fps	800 × 270	

Poznámky

- Zvuk sa nezaznamená.
- Videozáznam sa nasníma vo formáte XAVC S HD.

Technické údaje

Fotoaparát

[Systém]

Snímací prvok:

13,2 mm × 8,8 mm (typ 1,0)
snímač CMOS

Efektívny počet pixelov
fotoaparátu:

Približne 20,2 megapixelov

Celkový počet pixelov fotoaparátu:

Približne 21,0 megapixelov

Objektív: Objektív ZEISS Vario-
Sonnar T* s 8,3×-násobným
zoomom

f = 8,8 mm – 73,3 mm (24 mm –
200 mm (ekvivalent 35 mm
filmu))

F2,8

Počas snímania videozáznamov
(HD 16:9): 26 mm – 212 mm*¹

Počas snímania videozáznamov
(4K 16:9): 28 mm – 233 mm*¹

*¹ Keď je funkcia

[ SteadyShot] nastavená na
[Standard]

SteadyShot: Optický

Formát súborov (statické zábery):

Fotoaparát je kompatibilný
s formátom JPEG (DCF, Exif,
MPF Baseline), formátom RAW
(formát Sony ARW 2.3),
kompatibilný s funkciou DPOF

Formát súborov (videozáznamy):

Formát XAVC S (kompatibilný
s formátom XAVC S):

Video: MPEG-4 AVC/H.264

Zvuk: LPCM 2 kanály (48 kHz
16 bit)

Formát AVCHD (Kompatibilné
s formátom AVCHD Ver. 2.0):

Video: MPEG-4 AVC/H.264

Zvuk: Dolby Digital 2-kanálový,
vybavený funkciou Dolby
Digital Stereo Creator

• Vyrobené podľa licencie
spoločnosti Dolby
Laboratories.

Videozáznamy (formát MP4):

Video: MPEG-4 AVC/H.264

Zvuk: MPEG-4 AAC-LC
2-kanálový

Záznamové médiá: Memory Stick
PRO Duo, Memory Stick Micro,
karty SD, pamäťové karty
microSD

Blesk: Rozsah blesku (citlivosť ISO
(odporúčaný expozičný index)
nastavená na Auto):

Približne 1,0 m až 10,2 m

[Vstupné a výstupné konektory]

Konektor HDMI:

Mikrokonektor HDMI

Multi/Micro USB koncovka*:

USB komunikácia

USB komunikácia:

Hi-Speed USB (USB 2.0)

Mikrofónový konektor: Ø 3,5 mm
stereofónny minikonektor

Konektor na slúchadlá: Ø 3,5 mm
stereofónny minikonektor

* Podporuje zariadenie

kompatibilné s micro USB.

[Hľadáčik]

Typ: Elektronický hľadáčik
(organický materiál
s elektroluminiscenciou)

Celkový počet bodov:
2 359 296 bodov

Pokrytie obrazového poľa: 100%

Zväčšenie: Približne $0,70 \times$
(ekvivalent 35 mm formátu)
s 50 mm objektívom zaostreným
na nekonečno, -1 m^{-1}

Predsunutie výstupnej pupily
okulára: Približne 23 mm od
okulára, približne $21,5 \text{ mm}$ od
rámu okulára pri -1 m^{-1}

Dioptická korekcia:
 $-4,0 \text{ m}^{-1}$ až $+3,0 \text{ m}^{-1}$

[Monitor]

LCD monitor:
 $7,5 \text{ cm}$ (typ 3,0) s jednotkou TFT

Celkový počet bodov:
 $1\,228\,800$ bodov

[Napájanie, všeobecne]

Napájanie: Nabíjateľný akumulátor
NP-FW50, $7,2 \text{ V}$
Sieťový adaptér AC-UB10C/
UB10D, 5 V

Spotreba energie:
Približne $2,3 \text{ W}$ (počas snímania
s monitorom)
Približne $2,6 \text{ W}$ (počas snímania
s hľadáčikom)

Prevádzková teplota: $0 \text{ }^\circ\text{C}$ až $40 \text{ }^\circ\text{C}$

Skladovacia teplota:
 $-20 \text{ }^\circ\text{C}$ až $+60 \text{ }^\circ\text{C}$

Rozmery (v súlade so štandardom
CIPA) (približne):
 $129,0 \text{ mm} \times 88,1 \text{ mm} \times 102,2 \text{ mm}$
(Š/V/H)

Hmotnosť (v súlade so štandardom
CIPA) (približne):
 813 g (vrátane akumulátora NP-
FW50, Memory Stick PRO
Duo)

Mikrofón: Stereo

Reproduktor: Monofónny

Exif Print: Kompatibilný
PRINT Image Matching III:
Kompatibilný

[Bezdrôtová lokálna sieť LAN]

Podporovaný štandard: IEEE
 802.11 b/g/n

Frekvencia: $2,4 \text{ GHz}$

Podporované bezpečnostné
protokoly: WEP/WPA-PSK/
WPA2-PSK

Spôsob konfigurácie: Wi-Fi
Protected Setup™ (WPS) /
manuálna

Spôsob prístupu:
Režim infraštruktúry

NFC: Fotoaparát je kompatibilný
s NFC Forum Type 3 Tag

Model No. WW136512

Sieťový adaptér AC-UB10C/ UB10D

Požiadavky na napájanie: 100 V až
 240 V striedavého prúdu, 50 Hz /
 60 Hz , 70 mA

Výstupné napätie:
 5 V jednosmerného prúdu, $0,5 \text{ A}$

SK

Nabíjateľný akumulátor NP-FW50

Typ akumulátora:

Lítium-iónový akumulátor

Maximálne napätie:

8,4 V jednosmerného prúdu

Nominálne napätie:

7,2 V jednosmerného prúdu

Maximálne nabíjacie napätie:



8,4 V jednosmerného prúdu

Maximálny nabíjací prúd: 1,02 A

Kapacita: 7,3 Wh (1 020 mAh)

Vzhľad a špecifikácie sa môžu
zmeniť bez upozornenia.

Obchodné značky

- Memory Stick a  sú ochranné známky alebo registrované ochranné známky spoločnosti Sony Corporation.
- XAVC S a  sú registrované ochranné známky spoločnosti Sony Corporation.
- „AVCHD Progressive“ a logotyp „AVCHD Progressive“ sú ochranné známky spoločností Panasonic Corporation a Sony Corporation.
- Dolby a symbol dvojitého D sú ochranné známky spoločnosti Dolby Laboratories.
- Pojmy HDMI a HDMI High-Definition Multimedia Interface, ako aj logo HDMI sú ochranné známky alebo registrované ochranné známky spoločnosti HDMI Licensing LLC v Spojených štátoch a ďalších krajinách.
- Windows je registrovaná ochranná známka spoločnosti Microsoft Corporation v Spojených štátoch a/alebo ďalších krajinách.
- Mac je registrovaná ochranná známka spoločnosti Apple Inc. v Spojených štátoch a ďalších krajinách.
- iOS je registrovaná ochranná známka alebo ochranná známka spoločnosti Cisco Systems, Inc.
- iPhone a iPad sú registrované ochranné známky spoločnosti Apple Inc. v Spojených štátoch a ďalších krajinách.
- Logo SDXC je ochranná známka spoločnosti SD-3C, LLC.
- Android a Google Play sú ochranné známky spoločnosti Google Inc.

- Wi-Fi, logo Wi-Fi, Wi-Fi Protected Setup sú registrované ochranné známky spoločnosti Wi-Fi Alliance.
- Značka N je ochrannou známkou alebo registrovanou ochrannou známkou spoločnosti NFC Forum, Inc. v Spojených štátoch a iných krajinách.
- DLNA a DLNA CERTIFIED sú ochranné známky spoločnosti Digital Living Network Alliance.
- Facebook a logo „f“ sú ochranné známky alebo registrované ochranné známky spoločnosti Facebook, Inc.
- YouTube a logo YouTube sú ochranné známky alebo registrované ochranné známky spoločnosti Google Inc.
- Eye-Fi je ochranná známka spoločnosti Eye-Fi, Inc.
- Ďalej všeobecne platí, že názvy produktov a systémov spomenuté v tomto návode sú ochrannými známkami alebo registrovanými ochrannými známkami príslušných vývojárskych a výrobných spoločností. Značky TM alebo [®] nemusia byť použité vo všetkých prípadoch v tomto návode.

Bližšie informácie o tomto výrobku a odpovede na časté otázky nájdete na našej webovej stránke v sekcii Služby Zákazníkom.

<http://www.sony.net/>

SK



För att lära dig mer om kameran ("Hjälpguide")



"Hjälpguiden" är en on-line-bruksanvisning. "Hjälpguiden" går att läsa på en dator eller en smartphone.

Använd den för att hitta djupgående instruktioner för de många olika funktionerna på kameran.

URL:

http://rd1.sony.net/help/dsc/1540/h_zz/



Hur man öppnar guiden

Den här kameran har en inbyggd instruktionsguide.

Kameraguide

Det går att använda [Specialknappinst.] för att ställa in den inbyggda kameraguiden för önskad knapp.

I den inbyggda kameraguiden visas förklaringar av den menyfunktion eller inställning som är vald för tillfället.

- ① MENU-knappen → ⚙️ (Anpassade inställningar) → [Specialknappinst.] → Välj den knapp som den här funktionen är inställd för. → [Kameraguide]
- ② Tryck på MENU-knappen och använd styrratten för att välja en MENU-punkt som du vill se förklaringen för, och tryck sedan på den knapp som [Kameraguide]-funktionen är inställd för.

VARNING

Utsätt inte enheten för regn eller fukt eftersom det kan medföra risk för brand eller elstötar.

VIKTIGA SÄKERHETSANVISNINGAR -SPARA DESSA ANVISNINGAR

VARNING

FÖLJ DESSA ANVISNINGAR NOGGRANT FÖR ATT MINSKA RISKEN FÖR BRAND OCH ELSTÖTAR

VARNING!

| Batteri

Batteriet kan brista om det hanteras ovarsamt, vilket kan leda till brand eller risk för kemiska brännskador. Vidta följande försiktighetsåtgärder.

- Plocka inte isär.
- Se till att inte batteriet kommer i kläm och skydda det mot våld och stötar och se upp så att du inte utsätter det för slag, tappar det eller trampar på det.
- Kortslut inte batteriet och låt inte metallföremål komma i kontakt med batteriets kontakter.
- Utsätt inte batteriet för temperaturer som överstiger 60 °C. Sådana temperaturer kan uppstå t.ex. i direkt solljus eller i en bil som står parkerad i solen.
- Bränn inte upp det eller kasta in det i en eld.
- Använd inte skadade eller läckande litiumjonbatterier.
- Ladda upp batteriet med en batteriladdare från Sony eller med en enhet som kan ladda upp batteriet.
- Förvara batteriet utom räckhåll för små barn.
- Håll batteriet torrt.
- Byt bara ut batteriet mot ett batteri av samma typ, eller mot en typ som rekommenderas av Sony.
- Kassera förbrukade batterier omedelbart på det sätt som beskrivs i instruktionerna.

| Nätadapter

Använd närmaste vägguttag för att ansluta nätadaptern. Dra genast ut nätadapterns stickkontakt ur vägguttaget om det skulle uppstå något problem medan apparaten används.

För kunder i Europa

I Anmärkning för kunder i de länder som följer EU-direktiv

Tillverkare: Sony Corporation, 1-7-1 Konan Minato-ku Tokyo, 108-0075 Japan
För EU:s produktöverensstämmelse: Sony Deutschland GmbH, Hedelfinger Strasse 61,
70327 Stuttgart, Tyskland



Härmed intygar Sony Corporation att denna utrustning står i överensstämmelse med de väsentliga egenskapskraven och övriga relevanta bestämmelser i direktiv 1999/5/EG. För ytterligare information gå in på följande hemsida:

<http://www.compliance.sony.de/>

I Obs!

Om statisk elektricitet eller elektromagnetism gör att informationsöverföringen avbryts (överföringen misslyckas) startar du om programmet eller kopplar loss kommunikationskabeln (USB-kabel eller liknande) och sätter tillbaka den igen.

Denna produkt har testats och befunnits motsvara kraven som ställs i EMC-reglerna för anslutningskablar på upp till 3 meter.

Elektromagnetiska fält med vissa frekvenser kan påverka bilden och ljudet på den här produkten.

I Avfallsinstruktion rörande förbrukade batterier och elektronisk utrustning (gäller i EU och andra europeiska länder med separata insamlingsystem)



Denna symbol på produkten, batteriet eller på förpackningen betyder att produkten samt batteriet inte skall behandlas som vanligt hushållsavfall. På vissa batterier kan denna symbol användas i kombination med en kemisk symbol. Den kemiska symbolen för kvicksilver (Hg) eller bly (Pb) läggs till om batteriet innehåller mer än 0,0005% kvicksilver eller 0,004% bly.

För att säkerställa för att dessa produkter och batterier blir hanterade på ett riktigt sätt, kommer du att bidra till att skydda miljön och människors hälsa från potentiella negativa konsekvenser som annars orsakats av felaktig avfallshantering.

Återvinning av materialet vill bidra till att bevara naturens resurser.

När det gäller produkter som av säkerhet, prestanda eller dataintegritetsskäl kräver permanent anslutning av ett inbyggt batteri, bör detta batteri bytas av en auktoriserad servicetekniker.

För att försäkra att batteriet och de elektriska produkter blir behandlat korrekt skall dessa produkter levereras till en återvinningsstation för batterier och elektriska produkter när de är förbrukat.

För alla andra batterier, vänligen se avsnittet om hur man tar bort batteriet på ett säkert sätt.

Lämna batteriet på en återvinningsstation för förbrukade batterier.

För mer detaljerad information rörande korrekt avfallshantering av denna produkt eller batterier, vänligen kontakta ditt kommunkontor, din avfallsstation eller din återförsäljare där du köpt produkten eller batteriet.

SE

Kontroll av de medföljande tillbehören

Siffrorna inom parentes anger antalet delar.

- Kamera (1)
 - Återuppladdningsbart batteripaket NP-FW50 (1)
 - Mikro-USB-kabel (1)
 - Nätadapter (1)
 - Nätkabel (medföljer ej i USA och Kanada) (1)
 - Axelrem (1)
 - Linsskydd (1)
 - Motljusskydd (1)
 - Skoskydd (1) (monterat på kameran)
 - Ögonmussla (1) (monterad på kameran)
 - Handledning (det här häftet) (1)
 - Wi-Fi Connection/One-touch (NFC) Guide (1)
- I denna guide förklaras funktionerna som kräver Wi-Fi-anslutning.

För närmare detaljer om Wi-Fi-funktionerna /One-touch (NFC)-funktionerna, se häftet "Wi-Fi Connection/One-touch (NFC) Guide" (medföljer) eller "Hjälpguiden" (sidan 2).



Angående språkställningen

Ändra skärmspråket om det behövs innan du börjar använda kameran (sidan 17).

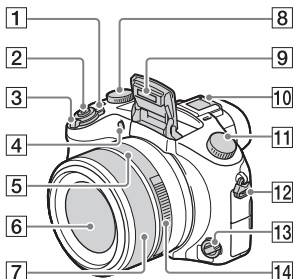

Delarnas namn

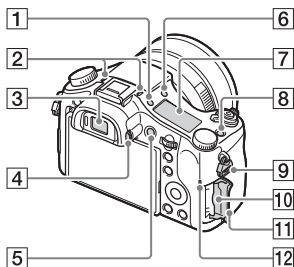

- 1 ON/OFF-knapp (strömbrytare)
 2 Avtryckare
 3 För tagning: W/T (zoom)-knapp
 För uppspelning:  (index)-knapp/uppspelningszoom-knapp
 4 Självutlösarlampa/AF-lampa
 5 Bländarmärke
 6 Objektiv
 7 Manuell ring
 • I autofokusläget används den manuella ringen för att zooma. I det manuella skärpeinställningsläget och det direkta manuella skärpeinställningsläget används den manuella ringen för att ställa in skärpan.
 8 Exponeringskompensationsratt
 9 Blixt
 10 Multi-gränssnittssko*

- 11 Lägesomkopplare
AUTO (Autoläge)/
P (Autoprogram)/
A (Bländarprioritet)/
S (Slutarprioritet)/
M (Manuell exponering)/
MR (Hämta från minnet)/
 (Film)/**HFR** (Hög bildhastighet)/ (Panorering)/
SCN (Scenval)
 12 Axelremsögla
 13 Omkopplare för skärpeinställningsläget
 14 Bländarring







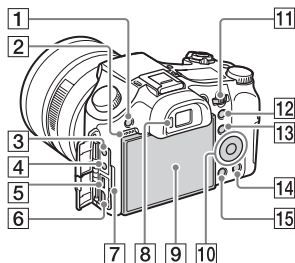

- 1  (Displaypanelsbelysning)-knapp
 2 Mikrofon
 3 Sökare
 4 Dioptrijusteringsratt
 5 MOVIE (film)-knapp
 6  (Blixtuppfällning)-knapp
 7 Displaypanel
 8 **C1**-knapp (specialknapp 1)

SE

- 9 Axelremsögla
- 10 Minneskortsfack
- 11 Lock till minneskortsfacket
- 12 Åtkomstlampa



- 1 MENU-knapp
- 2 Högtalare
- 3  (mikrofon)-ingång
 - När en separat mikrofon kopplas in, går kameran över från den inbyggda mikrofonen till den separata mikrofonen. Om den separata mikrofonen är av en sådan typ som förses med ström när den kopplas in, drivs mikrofonen med ström från kameran.
- 4  (hörlurar)-uttag
- 5 Multi/mikro-USB-terminal*
 - För anslutning av mikro-USB-kompatibla apparater.
- 6 HDMI-mikrouttag
- 7 Laddningslampa
- 8 Ögonsensor
- 9 Bildskärm
- 10 Styrratten
- 11 Manöverratt

- 12 För tagning:
AEL (AE lås)-knapp
För uppspelning:
 (uppspelningszoom)-knapp
- 13 För tagning:
Fn (Funktion)-knapp
För uppspelning:
 (Skicka t. Smartph.)-knapp
- 14 För tagning:
C2-knapp (specialknapp 2)
För uppspelning:
 (radera)-knapp
- 15  (uppspelning)-knapp

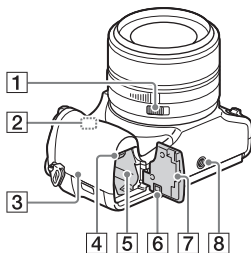

- 1 Bländaromkopplare
 - Ställ in bländaromkopplaren på OFF när du filmar. Om man ändrar bländarvärdet under pågående filminspelning medan bländaromkopplaren är inställd på ON, kommer ljudet av bländarringen med i inspelningen.
- 2 Wi-Fi-antenn (inbyggd)

3 N (N-märke)

- Rör vid det här märket för att ansluta kameran till en smartphone som är utrustad med NFC-funktion.
- NFC (Near Field Communication) är en internationell standard för trådlös kommunikationsteknik på kort håll.

4 Batterispärr

5 Batterifacket

6 Lock för anslutningsplatta

Använd detta lock när en nätadapter av typ AC-PW20 (säljs separat) används. Skjut in anslutningsplattan i batterifacket, och dra sedan sladden igenom locket för anslutningsplattan på det sätt som visas i nedanstående figur.

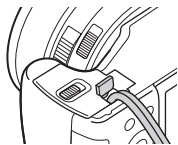

- Kontrollera att sladden inte kommer i kläm när du stänger locket.

7 Lock till batterifacket

8 Stativfäste

- Använd ett stativ med en skruvlängd på högst 5,5 mm. Annars går det inte att skruva fast kameran ordentligt, och det finns även risk för skador på kameran.

* För närmare detaljer om vilka tillbehör som är kompatibla med multi-gränssnittsskon och multi/mikro-USB-terminalen, besök Sonys webbplats, eller kontakta din Sony-handlare eller närmaste auktoriserade Sony-serviceverkstad.

Det går även att använda tillbehör som passar till den vanliga tillbehörsskon.

Vi kan dock inte garantera att tillbehör av andra fabrikat går att använda.

ni Multi
Interface Shoe

Accessory Shoe

SE

Isättning av batteripaketet

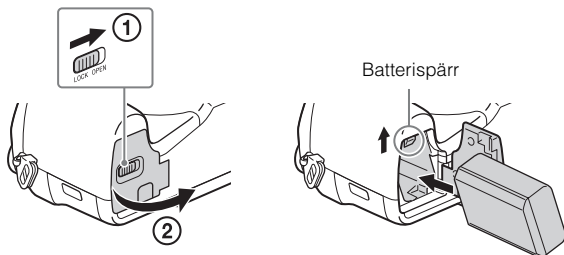

1 Öppna locket.

2 Sätt i batteripaketet.

- Håll batterispärren undantryckt och skjut in batteripaketet på det sätt som visas i figuren. Kontrollera att batterispärren låses när batteripaketet har skjutits in.
- Om man försöker stänga locket när batteripaketet är felaktigt isatt finns det risk för skador på kameran.

Uppladdning av batteripaketet

För kunder i USA och Kanada

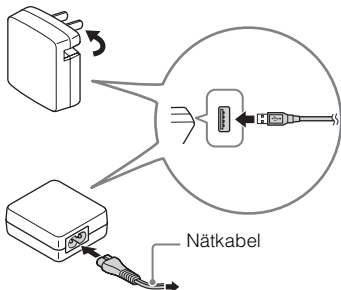

För kunder i andra länder och områden än USA och Kanada

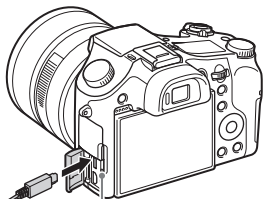

1 Anslut kameran till nätadaptorn (medföljer) med hjälp av mikro-USB-kabeln (medföljer).

2 Anslut nätadaptorn till ett vägguttag.

Laddningslampan lyser orange och uppladdningen startar.

- Stäng av kameran medan batteripaketet laddas upp.
- Det går att ladda upp batteripaketet även medan det fortfarande är delvis laddat.
- Om laddningslampan börjar blinka innan uppladdningen är klar, så ta ut batteripaketet och sätt i det igen.

SE

Anmärkningar

- Om laddningslampan på kameran börjar blinka medan nätadaptern är ansluten till vägguttaget betyder det att uppladdningen har avbrutits tillfälligt på grund av att temperaturen är utanför det rekommenderade området. När temperaturen kommit tillbaka inom det lämpliga området återupptas uppladdningen. Vi rekommenderar att batteripaketet laddas upp vid en omgivningstemperatur på 10 °C till 30 °C.
- Det kan hända att batteripaketet inte går att ladda upp på ett effektivt sätt om dess kontakter är smutsiga. Torka i så fall bort allt damm och all smuts från batteripaketets kontaktdel med en mjuk duk eller en bomullspinne.
- Anslut nätadaptern (medföljer) till närmaste vägguttag. Om det skulle uppstå något fel medan nätadaptern används, så dra genast ut stickkontakten ur vägguttaget för att bryta strömtillförseln.
- Dra ut nätadapterns stickkontakt ur vägguttaget när uppladdningen är klar.
- Var noga med att bara använda Sonys egna batteripaket, mikro-USB-kabel (medföljer) och nätadapter (medföljer).
- Det tillförs ström till kameran under tagning eller uppspelning när den är ansluten till ett vägguttag med hjälp av nätadaptern AC-PW20 (säljs separat).

■ Uppladdningstid (Full uppladdning)

Uppladdningstiden är ungefär 310 minuter när nätadaptern (medföljer) används. Uppladdningslampan tänds och släcks sedan genast igen när batteripaketet är fullt uppladdat.

Anmärkningar

- Ovanstående uppladdningstid gäller vid uppladdning av ett helt urladdat batteripaket vid en temperatur på 25 °C. Uppladdningen kan ta längre tid beroende på användningsförhållandena och andra faktorer.

■ Uppladdning genom att ansluta kameran till en dator

Batteripaketet går att ladda upp genom att ansluta kameran till en dator med hjälp av en mikro-USB-kabel. Kontrollera att kameran är avstängd innan du ansluter den till datorn.

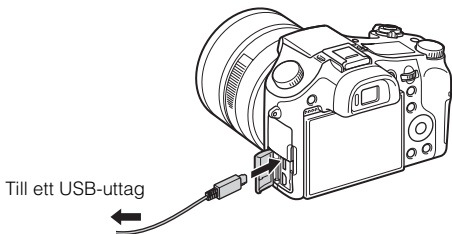

Anmärkningar

- Om kameran ansluts till en bärbar dator som inte är ansluten till en strömkälla förbrukas datorns batteriström. Undvik att ladda upp batteripaketet under alltför lång tid.
- Undvik att slå på, stänga av eller starta om datorn, eller väcka den från viloläge, när kameran är ansluten till den via USB. Det kan leda till fel på kameran. Koppla bort kameran från datorn innan du slår på, stänger av eller startar om datorn, eller väcker den från viloläge.
- Vi kan inte garantera att uppladdning fungerar med en hembyggd eller ombyggd dator.

SE

Batteribrukstid och antal bilder som går att lagra och spela upp

		Batteribrukstid	Antal bilder
Tagning (stillbilder)	Bildskärm	—	Ca. 400 bilder
	Sökare	—	Ca. 360 bilder
Typisk filminspelning	Bildskärm	Ca. 65 min.	—
	Sökare	Ca. 65 min.	—
Kontinuerlig filminspelning	Bildskärm	Ca. 130 min.	—
	Sökare	Ca. 135 min.	—
Uppspelning (stillbilder)		Ca. 315 min.	Ca. 6300 bilder

Anmärkningar

- Ovanstående antal bilder gäller när batteripaketet är fullt uppladdat. Antalet bilder kan sjunka beroende på användningsförhållandena.
- Antalet bilder som går att lagra gäller vid tagning under följande förhållanden:
 - Ett Sony Memory Stick PRO Duo™-minneskort (Mark2) (säljs separat) används
 - Batteripaketet används vid en omgivningstemperatur på 25 °C.
 - Punkten [Visningskvalitet] är inställd på [Standard]
- Antalet bilder som anges vid "Tagning (stillbilder)" är baserat på CIPA-standarderna, och gäller vid tagning under följande förhållanden: (CIPA: Camera & Imaging Products Association)
 - Punkten DISP är inställd på [Visa all info].
 - Kameran tar en bild var 30:e sekund.
 - Zoomen växlar mellan W-sidan och T-sidan.
 - Blixten utlöses för varannan bild.
 - Kameran stängs av och slås på igen för var tionde bild.
- Antalet minuter för filminspelning är baserat på CIPA-standarderna, och gäller vid tagning under följande förhållanden:
 - [Inspelningsinst.]: 60i 17M(FH)/50i 17M(FH)
 - Typisk filminspelning: Batteribrukstid baserad på upprepade inspelningsstart/stopp, zoomning, påslagning/avstängning, osv.
 - Kontinuerlig filminspelning: Batteribrukstid baserad på oavbruten inspelning tills gränsen (29 minuter) har uppnåtts, och därefter fortsatt inspelning genom att trycka på MOVIE-knappen igen. Övriga funktioner, som t.ex. zoomen, används inte.

Strömförsörjning

Det går att driva kameran med hjälp av nätadaptern (medföljer) under tagning eller bilduppspelning för att minska batteriförbrukningen.

Anmärkningar

- Kameran slås inte på om batteriströmmen är slut. Sätt i ett tillräckligt uppladdat batteripaket i kameran.
- Om kameran används medan den drivs med ström från ett vägguttag, så kontrollera att ikonen (🔌🔋) visas på bildskärmen.
- Ta inte ut batteripaketet medan kameran drivs med nätström. Om man tar ut batteripaketet stängs kameran av.
- Ta inte ut batteripaketet medan åtkomstlampan (sidan 8) lyser. I så fall kan data på minneskortet bli skadade.
- När kameran är påslagen laddas inte batteripaketet upp, även om kameran är ansluten till nätadaptern.
- Under vissa förhållanden kan det hända att kameran drivs med batteriström trots att nätadaptern är inkopplad.
- När kameran drivs med ström via en USB-anslutning stiger temperaturen inuti kameran, vilket kan leda till att det inte går att spela in lika länge i taget.

Isättning av ett minneskort (säljs separat)

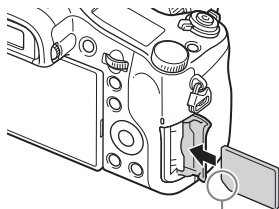
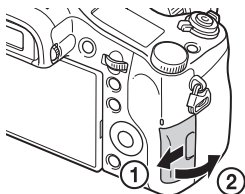

Kontrollera att det fasade hörnet är vänt åt rätt håll.

1 Öppna locket.

2 Sätt i minneskortet.

- Se till att det fasade hörnet är vänt på det håll som visas i figuren, och stick sedan in minneskortet tills det klickar till på plats.

3 Stäng locket.

SE

Minneskort som går att använda

Minneskort	För stillbilder	För filmer		
		MP4	AVCHD	XAVC S
Memory Stick PRO Duo	✓	✓ (gäller endast Mark2)	✓ (gäller endast Mark2)	—
Memory Stick PRO-HG Duo™	✓	✓	✓	—
Memory Stick Micro™ (M2)	✓	✓ (gäller endast Mark2)	✓ (gäller endast Mark2)	—
SD-minneskort	✓	✓*1	✓*1	—
SDHC-minneskort				
SDXC-minneskort	✓	✓*1	✓*1	✓*2
microSD-minneskort	✓	✓*1	✓*1	—
microSDHC-minneskort				
microSDXC-minneskort	✓	✓*1	✓*1	✓*2

*1 SD hastighetsklass 4: **CLASS 4** eller snabbare, eller UHS hastighetsklass 1: **U1** eller snabbare

*2 Minneskort som uppfyller alla följande krav:

- En kapacitet på minst 64 GB
- SD hastighetsklass 10: **CLASS 10**, eller UHS hastighetsklass 1: **U1** eller snabbare

Vid inspelning med 100 Mbps eller däröver krävs UHS hastighetsklass 3: **U3**.

- För närmare detaljer om hur många stillbilder som går att lagra och hur länge det går att spela in, se sidorna 32 till 33. Använd tabellerna som hjälp för att välja ett minneskort med önskad kapacitet.

Anmärkningar

- Vi kan inte garantera att alla minneskort fungerar ordentligt. För minneskort av andra fabrikat än Sony, kontakta respektive tillverkare.
- Om du använder Memory Stick Micro-minneskort eller microSD-minneskort i den här kameran, så var noga med att även använda rätt sorts adapter.

För att ta ut minneskortet/batteripaketet

Minneskort: Tryck in minneskortet en gång för att ta ut det.

Batteripaket: Skjut batterispärren åt sidan. Var försiktig så att du inte tappar batteripaketet.

Anmärkningar

- Ta aldrig ut minneskortet eller batteripaketet medan åtkomstlampan (sidan 8) lyser. Det kan leda till att data på minneskortet blir skadade.

Inställning av språk och klocka

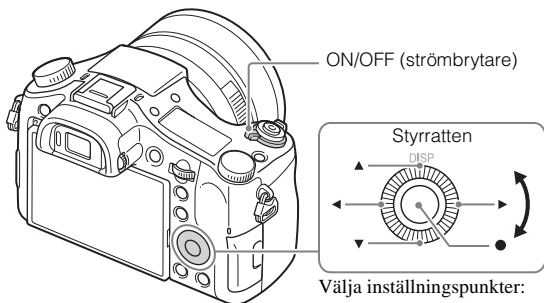

Välja inställningspunkter:

▲/▼/◀/▶

Inställning av siffrorna i datumet
och klockan: ▲/▼/↖/↘

Mata in: ●

SE

- 1** Ställ ON/OFF-knappen (strömbrytare) på ON.
Den allra första gången man slår på kameran tänds en språkinställningsskärm.
 - Det kan ta en liten stund innan kameran slås på och går att använda.
- 2** Välj önskat språk, och tryck sedan på ● på styrratten.
Datum- och klockinställningsskärmen tänds.
- 3** Kontrollera att [Enter] är valt på skärmen, och tryck sedan på ●.
- 4** Välj önskad geografisk plats enligt anvisningarna på skärmen, och tryck sedan på ●.

5 Ställ in [Sommartid], [Datum/Tid] och [Datumformat], och tryck sedan på ●.

- Vid inställning av punkten [Datum/Tid] är klockan 12 på natten 12:00 AM, och klockan 12 på dagen 12:00 PM.

6 Kontrollera att [Enter] är valt, och tryck sedan på ●.

Tagning av stillbilder/inspelning av filmer

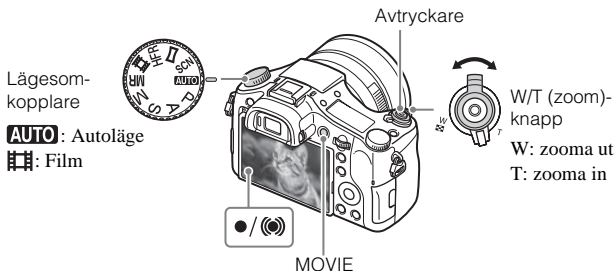

Tagning av stillbilder

- 1 Tryck ner avtryckaren halvvägs för att ställa in skärpan. När skärpan är inställd hörs ett pip och indikatorn ● eller (●) tänds.
- 2 Tryck ner avtryckaren helt för att ta bilden.

Inspelning av filmer

- 1 Tryck på MOVIE (film)-knappen för att starta inspelningen.
 - Använd W/T (zoom)-knappen för att zooma in eller ut.
- 2 Tryck ner MOVIE-knappen en gång till för stoppa inspelningen.

Anmärkningar

- Dra inte upp blixten för hand. Detta kan orsaka fel.
- Om man zoomar medan man filmar kommer användningsljud från kameran med i inspelningen. Ljud från själva kameran har en tendens att komma med i inspelningen, i synnerhet när punkten [Zoomhastighet] är inställd på [Snabb] och när punkten [Zoomfunk. på ring] är inställd på [Snabb]. Det kan även hända att ljudet av hur MOVIE-knappen används blir inspelat när filminspelningen avslutas.
- Det går att spela in oavbrutet i ungefär 29 minuter i taget med kameran standardinställningar när den omgivande temperaturen är ungefär 25 °C. När filminspelningen avbryts går det att starta om inspelningen genom att trycka på MOVIE-knappen igen. Det kan hända att inspelningen avbryts på grund av omgivningstemperaturen för att skydda kameran.

Uppspelning av bilder

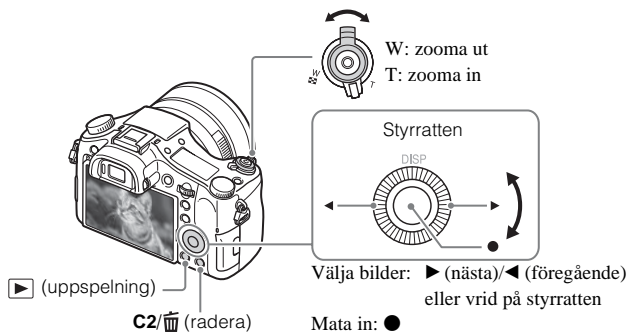

SE

1 Tryck på ▶ (uppspelning)-knappen.

■ För att se nästa/föregående bild

Välj bild genom att trycka på ▶ (nästa)/◀ (föregående) på styrratten eller genom att vrida på styrratten. Tryck på ● i mitten på styrratten för att spela upp filmer.

■ För att radera en bild

- ① Tryck på **C2/** (radera)-knappen.
- ② Välj [Radera] med **▲** på styrratten, och tryck sedan på **●**.

■ För att återgå till att ta bilder

Tryck ner avtryckaren halvvägs.

Introduktion av övriga funktioner

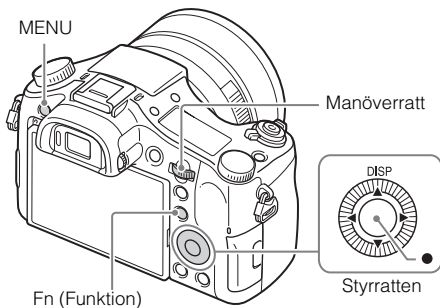

■ Styrratten

DISP (Visa innehåll): Används för att ändra vad som ska visas på skärmen.

● (Standard): Funktionen [Lås på AF] är inställd för den här knappen med standardinställningarna.

■ Fn (Funktion)-knapp

Gör det möjligt att registrera upp till 12 funktioner som man använder ofta, och sedan ställa in de funktionerna igen under tagning.



- ① Tryck på Fn (Funktion)-knappen.
- ② Välj önskad funktion genom att trycka på **▲/▼/◀/▶** på styrratten.
- ③ Välj inställningsvärde genom att vrida på styrratten.

■ Manöverratt



Det går att omedelbart gå över till lämpliga inställningar för varje tagningsläge helt enkelt genom att vrida på manöverratten.







Menypunkter

(Kamerainst.)

 Bildstorlek	Används för att ställa in storleken för stillbilder.
 Aspekt	Används för att ställa in bildförhållandet för stillbilder.
 Kvalitet	Används för att ställa in bildkvaliteten för stillbilder.
Bildstrl.(Dual Rec)	Används för att ställa in storleken för stillbilder som tas under pågående filminspelning.
Kvalitet(Dual Rec)	Används för att ställa in bildkvaliteten för stillbilder som tas under pågående filminspelning.
 Filformat	Används för att välja filformat för filmer.
 Inspelningsinst.	Används för att välja bildruteformat för filmer som spelas in.
Dubbelinsp. av video	Används för att ställa in om en XAVC S-film och en MP4-film, eller en AVCHD-film och en MP4-film, ska spelas in samtidigt.
 HFR HFR-inställningar	Används för att göra inställningar för tagning med hög bildhastighet.
Panorama: Storlek	Används för att ställa in storleken för panoramabilder.
Panorama: Riktning	Används för att ställa in tagningsriktningen för panoramabilder.
Matningsläge	Används för att ställa in matningsläget, t.ex. för kontinuerlig tagning.
Gafflingsinst.	Används för att ställa in självutlösartagning i gafflingsläget, samt tagningsordningen för exponeringsgaffling och vitbalansgaffling.
Blixtläge	Används för att ställa in blixten.
Blixtkompensering	Används för att ställa in blixstens intensitet.
Rödögereducering	Används för att minska risken för röda ögon i bilden när blixten används.
Fokusområde	Används för att ställa in vilket område som skärpan ska ställas in på.



SE

 AF-belysning	Används för att ställa in autofokuslampan som är en hjälpbelysning för att ställa in skärpan för mörka scener.
Expon.kompens.	Används för att kompensera ljusstyrkan för hela bilden.
ISO	Används för att justera ljuskänsligheten.
ISO AUTO min. SH	Används för att ställa in den längsta slutartiden för vilken ISO-känsligheten börjar ändras i [ISO AUTO]-läget.
ND-filter	Används för att minska mängden ljus som släpps in genom objektivet. Sedan går det att ställa in en långsammare slutartid, minska bländarvärdet, osv.
Mätmetod	Används för att välja metod för uppmätning av ljusstyrkan.
Vitbalans	Används för att justera färgtonerna i bilden.
DRO/Auto HDR	Används för att automatiskt kompensera för ljusstyrkan och kontrasten.
Kreativa inst.	Används för att välja önskad bildbehandlingsmetod. Det går även att justera kontrasten, mättnaden och bildskärpan.
Bildeffekt	Används för att välja önskat effektfiler för att skapa ett mer imponerande och konstnärligt intryck.
Bildprofil	Används för att ändra inställningar som t.ex. kulörer och färgtoner vid filminspelning.
Fokusförstoring	Används för att förstora bilden före tagningen för att göra det lättare att kontrollera skärpan.
 Långexp.brusred	Används för att slå på brusreduceringsfunktionen för bilder som är tagna med en slutartid på 1/3 sekund eller ännu längre.
 Hög-ISO brusred	Används för att ställa in brusreducering för högkänslighetstagning.
Mittenlås på AF	Används för att slå på funktionen för att följa ett visst motiv och hålla skärpan inställd på det när man trycker på mittknappen på tagningsskärmen.

Leende/Ans.avkän.	Används för att upptäcka ansikten och justera olika inställningar automatiskt. Används för att ställa in kameran så att slutaren automatiskt utlöses när ett leende upptäcks.
Automatisk Dual Rec	Används för att ställa in om slutaren ska utlösas automatiskt när kameran upptäcker en imponerande bildkomposition med människor i under pågående filminspelning.
 Försköningseffekt	Används för att ställa in försköningseffekten och effektnivån.
 Auto. inramning	Används för att analysera scenen vid tagning av bilder på ansikten, närbilder, eller motiv som följs med AF-låsfunktionen, och sedan beskära bilden och lagra ytterligare ett exemplar av bilden med en mer imponerande bildkomposition.
Autoläge	Det går att välja antingen det Intelligent autoläget eller det Bättre autojusteringsläget för att ta bilder.
Scenval	Används för att välja olika förinställningar för olika sorters scenförhållanden.
Hög bildhastighet	Används för att välja exponeringsläge under tagning med hög bildhastighet i förhållande till motivet eller för att få en viss effekt.
Film	Används för att välja exponeringsläge i förhållande till motivet eller för att få en viss effekt.
 SteadyShot	Används för att slå på SteadyShot-funktionen för stillbildstagnation. Denna funktion minskar risken för skakningsoskärpa när man tar bilder med kameran i handen.
 SteadyShot	Används för att slå på SteadyShot-funktionen för filminspelning.
 Färgrymd	Används för att ändra omfånget av reproducerbara färger.
 Aut. lång. slutare	Används för att slå på funktionen för automatisk inställning av slutartiden i förhållande till omgivningens ljusstyrka i filminspelningsläget.
Ljudinspelning	Används för att ställa in om även ljudet ska spelas in under filminspelning.

Ljudinspelningsnivå	Används för att justera inspelningsnivån för ljudet under filminspelning.
Ljudutmatningstim.	Används för att ställa in timingen för ljudutmatningen under filminspelning.
Reducera vindbrus	Används för att minska ljudet av blåst under filminspelning.
Hämta från minnet	Används för att välja en inställning som lagrats i minnet i förväg när lägesomkopplaren är inställd på MR (Hämtning från minnet). Den optiska zoomförstoringen mm går att registrera.
Minne	Används för att lagra önskade lägen och kamerainställningar i minnet.

(Anpassade inställningar)

Zebra	Används för att visa ränder som gör det lättare att justera ljusstyrkan.
 MF-hjälp	Används för att se en förstord bild när skärpan ställs in för hand.
Tid för fokusförst.	Används för att ställa in hur länge bilden ska visas i förstord form.
Rutnät	Används för att tända ett rutnät på skärmen som gör det lättare att passa bilden efter motivets struktur.
 Markörvisning	Används för att ställa in om markörer ska visas eller ej på bildskärmen under filminspelning.
 Markörinst.	Används för att ställa in vilka markörer som ska visas på bildskärmen under filminspelning.
Visa ljudnivå	Används för att ställa in om ljudnivån ska visas på skärmen eller ej.
Snabbgranskning	Används för att ställa in om den tagna bilden automatiskt ska visas på skärmen för granskning efter tagningen.
DISP-knapp	Används för att ställa in vilken sorts information som ska visas på bildskärmen eller i sökaren när man trycker på DISP på styrratten.

Konturframhäv.nivå	Används för att framhäva konturerna för de områden som skärpan är inställd på med en viss färg när skärpan ställs in för hand.
Konturframhäv.n.färg	Används för att välja färg för konturframhävningfunktionen.
Expon.inställ.guide	Används för att ställa in vilken guide som ska visas när exponeringsvärdena ändras på tagningsskärmen.
Livevisning	Används för att ställa in om inställningar som t.ex. exponeringskompensation ska reflekteras i bilden som visas på skärmen.
 För-AF	Används för att ställa in om autofokusen ska aktiveras eller ej redan innan man trycker ner avtryckaren halvvägs.
Zoomhastighet	Används för att ställa in zoomhastigheten när man använder zoomknappen.
Zoominställning	Används för att ställa in om klarbildszoom och digital zoom ska användas vid zoomning.
FINDER/MONITOR	Används för att ställa in metoden för att växla mellan sökaren och bildskärmen.
Utlöser utan kort	Används för att ställa in om slutaren ska gå utlös eller ej när inget minneskort är isatt.
 AEL med slutare	Används för att ställa in om exponeringen automatiskt ska låsas eller ej när man trycker ner avtryckaren halvvägs. Detta är praktiskt när man vill ställa in skärpan och exponeringen var för sig.
 Slutartyp	Används för att ställa in om en mekanisk slutare eller en elektronisk slutare ska användas vid stillbildstagning.
Exp.komp.inst.	Används för att ställa in om blyxtkompensationen ska ta hänsyn till exponeringskompensationsvärdet eller ej.
Återställ EV kompen.	Används för att ställa in om exponeringsvärdet som är inställt utan att använda exponeringsratten ska hållas kvar i minnet eller om exponeringsvärdet ska nollställas när kameran stängs av.
Ansiktsregistrering	Används för att registrera eller ändra den person som ska prioriteras vid fokusföljning.

 Skriv datum	Används för att ställa in om tagningsdatumet ska läggas på för stillbilder.
Inst. funktionsmeny	Används för att skrädarsy funktionerna som visas när man trycker på Fn (Funktion)-knappen.
Specialknappinst.	Används för att ställa in önskade funktioner för knappen och ratten.
Zoomfunkt. på ring	Används för att ställa in zoomfunktionen för den manuella ringen. När man väljer [Snabb] flyttas zoompositionen i förhållande till hur långt man vrider den manuella ringen. När man väljer [Steg] går det att zooma i fasta brännviddssteg.
MOVIE-knapp	Används för att ställa in om MOVIE-knappen alltid ska vara aktiverad eller ej.
Ratt-/hjulås	Används för att ställa in om manövratten och styrratten ska gå att stänga av tillfälligt med hjälp av Fn-knappen vid tagning. Det går att stänga av/slå på manövratten och styrratten genom att trycka in Fn-knappen och hålla den intryckt.

(Trådlös)

Skicka t. Smartph.	Används för att överföra bilder att visa på en smartphone.
Skicka till dator	Används för att säkerhetskopiera bilder genom att överföra dem till en nätverksansluten dator.
Visa på TV	Används för att spela upp bilder på en nätverksansluten TV.
One-touch(NFC)	Används för att ställa in en applikation för One-touch (NFC). Sedan går det att starta den applikationen helt enkelt genom att röra vid kameran med en NFC-klar smartphone.
Flygplansläge	Används för att stänga av kamerans trådlösa kommunikationsfunktioner.
Tryck på WPS	Används för att registrera en åtkomstpunkt i kameran helt enkelt genom att trycka på WPS-knappen.
Inst. åtkomstpunkt	Används för att registrera en åtkomstpunkt manuellt.

Red. enhetsnamn	Används för att ändra enhetsnamnet under Wi-Fi Direct, osv.
Visa MAC-adress	Används för att se kamerans MAC-adress.
Årst SSID/lösen	Används för att återställa SSID-koden och lösenordet för smartphoneanslutningen.
Återst. nätverksinst.	Används för att återställa alla nätverksanslutningar.

(Program)

Programlista	Används för att tända applikationslistan. Sedan kan du välja den applikation du vill använda.
Introduktion	Används för att se användningsinstruktioner för applikationen.

(Uppspelning)

Radera	Används för att radera en bild.
Visningssätt	Används för att välja hur bilder ska grupperas för uppspelning.
Indexvisning	Används för att se flera bilder på en gång.
Visningsriktning	Används för att ställa in visningsriktningen för den lagrade bilden.
Bildspel	Används för att spela upp ett bildspel.
Rotera	Används för att vrida runt bilden.
 Förstora	Används för att förstora uppspelningsbilden.
Skydda	Används för att skydda bilder.
Injus av rörelsevideo	Används för att ställa in visningsintervallet när man följer ett motiv med hjälp av [Rörelsevideo], där följningen av motivets rörelser visas under filmuppspelning.
Markera utskrift	Används för att markera stillbilder för utskrift.

SE

(Installation)

Skärmljusstyrka	Används för att ställa in bildskärmens ljusstyrka.
Sökarens ljusstyrka	Används för att ställa in ljusstyrkan i den elektroniska sökaren.
Sökarens färgtemp.	Används för att ställa in kulörtemperaturen för sökaren.
Volyminställning	Används för att ställa in volymen vid filmuppspelning.
Ljudsignaler	Används för att ställa in ljuden som hörs när kameran används.
Överföringsinställn.	Används för att ställa in kamerans uppladdningsfunktion när man använder ett Eye-Fi-kort.
Brickmeny	Används för att ställa in om brickmenyn ska visas varje gång man trycker på MENU-knappen.
Guide för lägesratt	Används för att tända och släcka guiden för lägesomkopplaren (förklaringar av de olika tagningslägena).
Bekr.radering	Används för att ställa in vilket av alternativen Radera eller Ångra som ska vara förvalt på raderingsbekräftelseskärmen.
Visningskvalitet	Används för att ställa in visningskvaliteten.
Starttid f. energiläge	Används för att ställa in tiden tills kameran automatiskt går över i strömbesparingsläge.
NTSC/PAL-väljare	Gör det möjligt att spela in filmer i ett annat TV-format.
Demoläge	Används för att se en demonstration av filminspelning, respektive stänga av demonstrationen.
TC/UB-inställningar	Används för att ställa in tidskoden (TC) och användarbitarna (UB).
HDMI-inställningar	Används för att göra HDMI-inställningar.
 Välj 4K-utmatning	Används för att ställa in hur 4K-filmer ska spelas in och matas ut via HDMI när kameran är ansluten till en separat spelare/inspelare med stöd för 4K.

USB-anslutning	Används för att ställa in USB-anslutningsmetoden.
USB LUN-inställn.	Används för att öka kompatibiliteten genom att begränsa funktionerna vid USB-anslutning. Låt [Multipla] vara inställt under normala fall, och ställ bara in [Enkelt] om det inte går att upprätta någon anslutning mellan kameran och en dator eller en A/V-komponent annars.
USB-strömförsörjn.	Används för att ställa in om kameran ska förses med ström när den är USB-ansluten till en dator eller annan USB-enhet via en mikro-USB-kabel.
 Språk	Används för att välja språk.
Datum/klockinst	Används för att ställa in datumet och klockan, samt sommardid.
Områdesinställning	Används för att ställa in var kameran används.
Upphovsrättsinfo.	Används för att ställa in upphovsrättsinformation för stillbilder.
Formatera	Används för att formatera minneskortet.
Filnummer	Används för att ställa in hur filerna för stillbilder och filmer ska numreras.
Välj lagringsmapp	Används för att byta mapp för lagring av stillbilder och filmer (i MP4-format).
Ny mapp	Används för att skapa en ny mapp för att lagra stillbilder och filmer (i MP4-format).
Mappnamnsformat	Används för att ställa in mappformatet för stillbilder.
Återställ bilddata	Används för att återställa bilddatafilen och göra det möjligt att lagra och spela upp bilder.
Visa mediainfo.	Används för att se den återstående möjliga inspelningstiden för filmer respektive det återstående antalet stillbilder som går att lagra på minneskortet.
Version	Används för att se kamerans mjukvaruversion.
Återställ inställning	Används för att återställa inställningarna till standardinställningarna.

Hur man använder olika sorters mjukvara

Om man installerar följande program på datorn blir det enklare att använda kameran.

- PlayMemories Home™: Används för att importera bilder till datorn och använda dem på olika sätt (sidan 31).
- Image Data Converter: Används för att titta på och behandla RAW-bilder.
- Remote Camera Control: Används för att styra en kamera som är ansluten till datorn via en USB-kabel.

Dessa program går att ladda ner och installera från följande webbadresser.

1 Öppna datorns Internetläsare, gå till någon av följande webbsidor, och följ sedan anvisningarna på skärmen för att ladda ner önskad mjukvara.

Windows:

<http://www.sony.co.jp/imsoft/Win/>

Mac:

<http://www.sony.co.jp/imsoft/Mac/>

- Internetanslutning krävs.
- Se supportsidan eller hjälpsidan för respektive program för närmare detaljer.

Anmärkningar

- Om du använder Remote Camera Control, så välj MENU-knappen →  (Installation) → [USB-anslutning] → [Fjärrdator] och anslut därefter kameran till datorn.

För att importera bilder till datorn och använda dem på olika sätt (PlayMemories Home)

Med hjälp av programmet PlayMemories Home går det att importera stillbilder och filmer till en dator och använda dem på olika sätt. PlayMemories Home behövs för att importera XAVC S-filmer och AVCHD-filmer till datorn.

<http://www.sony.net/pm/>



Importera bilder från kameran



Spela upp importerade bilder



Dela bilder på PlayMemories Online™



I Windows går det även att använda följande funktioner:



Visa bilder på en kalender



Skapa filmskivor



Ladda upp bilder till nättjänster

Anmärkningar

- Internet-anslutning krävs för att kunna använda PlayMemories Online och andra nättjänster. Det kan hända att PlayMemories Online eller andra nättjänster inte går att använda i somliga länder eller områden.
- Om programmet PMB (Picture Motion Browser), som medföljde kameramodeller fram till 2011, redan finns installerat på datorn, kommer det att skrivas över när PlayMemories Home installeras. Använd PlayMemories Home, som är efterföljaren till PMB.
- Det kan hända att nya funktioner installeras i PlayMemories Home. Anslut därför kameran till datorn även om PlayMemories Home redan är installerat på datorn.
- Koppla inte loss mikro-USB-kabeln (medföljer) från kameran medan användningsskärmen eller åtkomstskärmen visas. Då kan data bli skadade.
- För att koppla bort kameran från datorn klickar man på  i aktivitetsfältet, och därefter på [Mata ut DSC-RX10M2].

SE

För att lägga till ytterligare funktioner i kameran

Det går att lägga till önskade funktioner i kameran genom att ansluta till webbsidan för applikationsnedladdning  (PlayMemories Camera Apps™) via Internet.

<http://www.sony.net/pmca/>

- När en applikation har installerats går det att starta den applikationen genom att röra vid N-märket på kameran med en NFC-klar Android-smartphone, med hjälp av [One-touch(NFC)]-funktionen.

Antal lagringsbara stillbilder och inspelningsbar tid för filmer



Antalet lagringsbara stillbilder och den inspelningsbara tiden kan variera beroende på tagningsförhållandena och minneskortet.

■ Stillbilder

 **Bildstorlek]: L: 20M**

När punkten  Aspekt] är inställd på [3:2]*

Kvalitet \ Kapacitet	8 GB	64 GB
Standard	1 150 bilder	9 600 bilder
Fin	690 bilder	5 500 bilder
Extra fin	510 bilder	4 150 bilder
RAW & JPEG	235 bilder	1 900 bilder
RAW	355 bilder	2 850 bilder

* När punkten  Aspekt] är inställd på något annat än [3:2] går det att lagra fler bilder än vad som anges ovan. (Utom när punkten  Kvalitet] är inställd på [RAW].)

■ Filmer

I nedanstående tabell visas den ungefärliga sammanlagda inspelningstiden vid användning av ett minneskort som är formaterat i den här kameran.

Inspe­lingstiden för XAVC S-filmer och AVCHD-filmer är den inspelningstid som gäller när punkten [Dubbelinsp. av video] är inställd på [Av].

(h (timmar), m (minuter))

Kapacitet	8 GB	64 GB
Inspelningsinst.		
30p 100M/25p 100M	—	1 h 15 m
30p 60M/25p 60M	—	2 h 5 m
24p 100M*	—	1 h 15 m
24p 60M*	—	2 h 5 m
60p 50M/50p 50M	—	2 h 35 m
30p 50M/25p 50M	—	2 h 35 m
24p 50M*	—	2 h 35 m
120p 100M/100p 100M	—	1 h 15 m
120p 60M/100p 60M	—	2 h 5 m
60i 24M(FX)/50i 24M(FX)	40 m	6 h
60i 17M(FH)/50i 17M(FH)	55 m	8 h 15 m
60p 28M(PS)/50p 28M(PS)	35 m	5 h 5 m
24p 24M(FX)/25p 24M(FX)	40 m	6 h
24p 17M(FH)/25p 17M(FH)	55 m	8 h 15 m
1920×1080 60p 28M/ 1920×1080 50p 28M	35 m	5 h 20 m
1920×1080 30p 16M/ 1920×1080 25p 16M	1 h	8 h 25 m
1280×720 30p 6M/ 1280×720 25p 6M	2 h 35 m	22 h

* Gäller endast när punkten [NTSC/PAL-väljare] är inställd på [NTSC]

- Det går att spela in oavbrutet i ungefär 29 minuter i taget med kamerans standardinställningar när den omgivande temperaturen är ungefär 25 °C. Den maximala möjliga kontinuerliga inspelningstiden för filmer i MP4 (28M)-format är ungefär 20 minuter (begränsat av en maximal filstorlek på 4 GB).
- Den möjliga inspelningsbara tiden för filmer varierar eftersom den här kameran spelar in med variabelt bittal (VBR), vilket gör att bildkvaliteten automatiskt justeras i förhållande till scenen som spelas in. När man filmar motiv som rör sig snabbt blir bilden tydligare, men samtidigt blir den inspelningsbara tiden kortare eftersom det går åt mer minne för inspelningen.

Den inspelningsbara tiden varierar även beroende på tagningsförhållandena, motivet, samt inställningarna för bildkvalitet och bildstorlek.

SE

Att observera när kameran används

Funktioner som är inbyggda i kameran

- Den här kameran är kompatibel med filmer i 1080 60p- eller 50p-format. Till skillnad från tidigare vanliga kameramodeller som använt en interlace-metod för att lagra bilder, använder den här kameran en progressiv metod. Det ger bättre upplösning, och jämnare och mer naturtrogna bilder. Filmer som är inspelade i 1080 60p/1080 50p-format går bara att spela upp på apparater med stöd för 1080 60p/1080 50p-format.
- Denna kamera är kompatibel med inspelning i 4K 30p/4K 25p/4K 24p-format. Det går att spela in med högre upplösning än HD-format.
- Ställ in punkten [Flygplansläge] på [På] ombord på flygplan.

Angående användning och skötsel

Hantera kameran varsamt, och undvik att ta isär eller modifiera den, eller utsätta den för slag eller stötar, t.ex. genom att hamra eller trampa på den eller genom att tappa den. Var speciellt försiktig med objektivet.

Att observera vid tagning/uppspelning

- Gör först en provtagning för att kontrollera att kameran fungerar som den ska innan du börjar med den verkliga tagningen.
- Denna kamera är konstruerad för att vara damm- och fuktavstötande, men den är varken vattentät eller stänksäker.
- Utsätt inte kameran för solljus och undvik att rikta kameran mot solen under längre tid. Mekanismen inuti kan bli skadad.
- Om det skulle bildas kondens så vänta tills den avdunstat innan du använder kameran.
- Undvik att skaka eller stöta till kameran. Det kan leda till fel på kameran så att det inte går att lagra fler bilder. Det kan även hända att lagringsmediet blir oanvändbart eller att bilddata blir förstörda.

Undvik att använda/förvara kameran på följande ställen

- På väldigt varma, kalla eller fuktiga ställen
På ställen som t.ex. i en bil som står parkerad i solen kan kamerahuset bli deformerat, vilket i sin tur kan leda till fel på kameran.
- Rakt i solen eller i närheten av ett element
Kamerahuset kan bli missfärgat eller deformerat, vilket i sin tur kan leda till fel på kameran.
- På platser där det skakar
- Nära platser som genererar starka radiovågor, strålning eller starka magnetfält. Det kan hända att kameran inte kan lagra eller spela upp bilder på rätt sätt.
- På sandiga eller dammiga ställen
Var försiktig så att det inte kommer in sand eller damm i kameran. Det kan leda till fel på kameran som eventuellt inte går att reparera.

ZEISS-objektivet

Den här kameran är utrustad med ett ZEISS-objektiv som ger skarpa bilder med utmärkt kontrast. Objektivet i den här kameran är tillverkat enligt ett kvalitetsgarantisystem som godkänts av ZEISS och motsvarar kvalitetsstandarden hos ZEISS i Tyskland.

Att observera angående bildskärmen, den elektroniska sökaren och objektivet

- Bildskärmen och den elektroniska sökaren är tillverkade med hjälp av teknik med extremt hög precision, vilket gör att minst 99,99% av bildpunkterna är praktiskt användbara. Det kan trots allt förekomma små punkter som alltid är svarta eller alltid lyser (vitt, rött, blått eller grönt) på bildskärmen och i den elektroniska sökaren. Sådana punkter är normala för tillverkningsprocessen och påverkar inte bilderna som lagras på något sätt.
- Håll aldrig kameran i bildskärmen.
- Var försiktig så att du inte kommer i kläm med fingrarna eller att några andra föremål fastnar i objektivet när det rör sig.

Att observera vid tagning med sökaren

Den här kameran är utrustad med en organisk elektroluminiscenssökare med hög upplösning och hög kontrast. Denna sökare ger ett brett synfält och långt ögonavstånd. Kameran är konstruerad så att den har en lättanvänd sökare genom att balansera olika element på ett lämpligt sätt.

- Det kan hända att bilden blir en aning förvrängd i hörnen i sökaren. Detta är inget fel. När man vill kontrollera varenda detalj i hela bildkompositionen kan man även använda bildskärmen.
- Om man panorerar med kameran medan man tittar i sökaren eller om man rör på ögonen, kan det hända att bilden i sökaren blir förvrängd eller att färgerna i bilden ändras. Detta är en karaktäristisk egenskap för objektivet och visningsanordningen, och inget fel. Vi rekommenderar att du tittar i mitten av sökaren när du tar bilder.

Att observera angående blixten

- Bär aldrig omkring kameran genom att hålla den i blixtenheten, och undvik att trycka onödigt hårt på blixten.
- Om det kommer in vatten, damm eller sand i blixten när den är uppfälld finns det risk för funktionsfel.
- Var försiktig så att inte fingrarna kommer i vägen när du trycker ner blixten.

Sony-tillbehör

Använd bara äkta Sony-tillbehör. Annars finns det risk att det blir fel på kameran. Det kan hända att Sonys tillbehör inte marknadsförs i somliga länder eller områden.

Angående kamerans temperatur

Det kan hända att kameran och batteriet blir varma när kameran används länge i taget, men det är inget fel.

Angående överhettningsskyddet

Beroende på kamerans och batteripaketets temperatur kan det hända att det inte går att filma eller att kameran plötsligt stängs av automatiskt för att skydda den.

Det visas ett meddelande på skärmen innan kameran stängs av eller när det inte går att filma längre. Låt i så fall kameran ligga avstängd tills kameran och batteripaketet har svalnat. Om man slår på kameran innan kameran och batteripaketet har hunnit svalna tillräckligt, kan det hända att kameran stängs av igen eller att det inte går att filma.

Angående uppladdning av batteripaketet

- När man laddar upp ett batteripaket som inte har använts på länge kan det hända att det inte går att ladda upp till full kapacitet.
Det beror på batteriegenskaperna. Ladda upp batteripaketet igen.
- Batterier som inte har använts på över ett år kan ha försämrad kapacitet.

Att observera angående upphovsrätt

- TV-program, filmer, videokassetter och annat material kan vara upphovsrättsskyddat. Oauktoriserad inspelning av sådant material kan strida mot gällande upphovsrättslagar.
- För att förhindra att din [Upphovsrättsinfo.]-information används på olagligt sätt bör du nollställa punkterna [Ange fotograf] och [Ange upphovsrätt] innan du lånar ut eller överlåter kameran.
- Sony påtar sig inget ansvar för eventuella problem eller skador som beror på oauktoriserad användning av [Upphovsrättsinfo.].

Ingen garanti för skadat material eller misslyckade inspelningar

Sony lämnar ingen garanti ifall en inspelning misslyckats eller inte gick att utföra, eller om inspelat material blivit skadat på grund av fel på kameran, lagringsmediet, osv. Vi rekommenderar att du alltid säkerhetskopierar viktiga data.

Rengöring av kamerans yta

Rengör kamerans yta med en mjuk duk som fuktats med vatten, och torka sedan av ytan igen med en torr duk. För att undvika skador på ytfinishen och höljet:

– Utsätt inte kameran för kemikalier som thinner, bensin, alkohol, engångstrasor, insektsmedel, solskyddsmedel eller insekticider.

Underhåll av bildskärmen

- Om det kommer handkräm eller fuktkräm på bildskärmen och krämen lämnas kvar kan ytskiktet lösas upp. Om det skulle komma några sådana ämnen på bildskärmen så torka genast bort dem.
- Undvik att torka alltför hårt med pappersservetter eller liknande, eftersom det kan leda till skador på ytskiktet.
- Om det kommer fingeravtryck eller fastnar skräp på bildskärmen rekommenderar vi att du först försiktigt avlägsnar skräpet och sedan torkar rent bildskärmen med en mjuk duk.

Att observera angående trådlösa nätverk

Vi påtar oss inget ansvar för eventuella skador som beror på oauktorerad åtkomst eller användning av destinationer som är lagrade i kameran, till följd av förlust eller stöld.

Att observera angående säkerheten när trådlösa nätverksprodukter används

- Kontrollera alltid att du använder ett säkert trådlöst nätverk för att undvika hackning, skadlig åtkomst av tredje man, eller annan sårbarhet.
- Det är viktigt att du ställer in säkerhetsinställningarna när du använder ett trådlöst nätverk.
- Om det skulle uppstå något säkerhetsproblem på grund av att säkerhetsinställningarna inte är utförda eller andra oundvikliga omständigheter vid användning av ett trådlöst nätverk, påtar sig Sony inget ansvar för eventuella förluster eller skador.

Att observera angående inspelning med hög bildhastighet

Uppspelningshastighet

Uppspelningshastigheten varierar på nedanstående sätt i förhållande till inställningarna för [HFR]Bildhastighet] och [HFR]Inspelningsinst.].

[HFR]Bildhastighet	[HFR]Inspelningsinst.		
	24p 50M*	30p 50M/ 25p 50M	60p 50M/ 50p 50M
240fps/250fps	10 gånger långsammare	8 gånger långsammare/ 10 gånger långsammare	4 gånger långsammare/ 5 gånger långsammare
480fps/500fps	20 gånger långsammare	16 gånger långsammare/ 20 gånger långsammare	8 gånger långsammare/ 10 gånger långsammare
960fps/1000fps	40 gånger långsammare	32 gånger långsammare/ 40 gånger långsammare	16 gånger långsammare/ 20 gånger långsammare

* Gäller endast när punkten [NTSC/PAL-väljare] är inställd på [NTSC].

[HFR]Prioritetsinst.] och inspelningsbar tid

[HFR]Prioritetsinst.	[HFR]Bildhastighet	Effektivt antal bildpunkter som matas ut av bildsensorn	Inspelningsbar tid
Kvalitetsprioritet	240fps/250fps	1824 × 1026	Ca. 2 sekunder
	480fps/500fps	1676 × 566	
	960fps/1000fps	1136 × 384	
Tagningstidsprioritet	240fps/250fps	1676 × 566	Ca. 4 sekunder
	480fps/500fps	1136 × 384	
	960fps/1000fps	800 × 270	

Anmärkningar

- Ljudet blir inte inspelat.
- Filmen spelas in i XAVC S HD-format.

Tekniska data

Kamera

[System]

Bildanordning: 13,2 mm × 8,8 mm

(1,0 tum) CMOS-sensor

Praktiskt användbart antal bildpunkter på kameran:

Ca. 20,2 megapixel

Totalt antal bildpunkter på kameran:

Ca. 21,0 megapixel

Objektiv: ZEISS Vario-Sonnar T*

8,3× zoomobjektiv

f = 8,8 mm – 73,3 mm (motsvarar

24 mm – 200 mm (för en kamera för 35 mm film))

F2,8

Vid filminspelning (HD 16:9):

26 mm – 212 mm^{*1}

Vid filminspelning (4K 16:9):

28 mm – 233 mm^{*1}

^{*1} När punkten [] SteadyShot] är inställd på [Standard]

SteadyShot: Optisk

Filformat (stillbilder): Enligt JPEG (DCF, Exif, MPF Baseline), RAW (Sony ARW 2.3-format), DPOF-kompatibla

Filformat (filmer):

XAVC S-format (kompatibelt med XAVC S-format):

Bild: MPEG-4 AVC/H.264

Ljud: LPCM 2 kanaler (48 kHz, 16 bitar)

AVCHD-format (AVCHD-format Ver. 2.0-kompatibel):

Bild: MPEG-4 AVC/H.264

Ljud: Dolby Digital 2 kanaler, utrustad med Dolby Digital Stereo Creator

- Tillverkad under licens från Dolby Laboratories.

Filmer (MP4-format):

Bild: MPEG-4 AVC/H.264

Ljud: MPEG-4 AAC-LC 2 kanaler

Lagringsmedium: Memory Stick PRO

Duo-minneskort, Memory Stick

Micro-minneskort, SD-kort,

microSD-minneskort

Blixt: Blixtens räckvidd (med ISO-känsligheten (rekommenderat exponeringsindex) inställd på Auto):

Ca. 1,0 m till 10,2 m

[In- och utgångar]

HDMI-uttag: HDMI-mikrouttag

Multi/mikro-USB-terminal*:

USB-kommunikation

USB-kommunikation: Hi-Speed USB (USB 2.0)

Mikrofoningång: Ø 3,5 mm stereominikontakt

Hörlursuttag: Ø 3,5 mm stereominikontakt

* För anslutning av mikro-USB-kompatibla apparater.

[Sökare]

Typ: Elektronisk sökare (organisk elektroluminisens)

Totalt antal bildpunkter:

2 359 296 bildpunkter

Bildtäckning: 100%

Förstoring: Ca. 0,70 × (motsvarande en kamera för 35 mm-format) med ett 50 mm objektiv inställt på oändligt avstånd, -1 m⁻¹

Ögonpunkt: Ca. 23 mm från okularet, ca. 21,5 mm från okularramen vid -1 m⁻¹

Dioptrijustering:

-4,0 m⁻¹ till +3,0 m⁻¹

SE

[Bildskärm]

LCD-bildskärm:

7,5 cm (3,0 tum) TFT-skärm

Totalt antal bildpunkter:

1 228 800 bildpunkter

[Strömförsörjning, allmänt]

Strömkälla: Återuppladdningsbart

batteripaket av typ NP-FW50,

7,2 V

Nätadaptern AC-UB10C/UB10D,

5 V

Effektförbrukning:

Ca. 2,3 W (vid tagning med hjälp av bildskärmen)

Ca. 2,6 W (vid tagning med hjälp av sökaren)

Användningstemperatur:

0 °C till 40 °C

Förvaringstemperatur:

-20 °C till +60 °C

Ytermått (enligt CIPA) (ca.):

129,0 mm × 88,1 mm × 102,2 mm
(B/H/D)

Vikt (enligt CIPA) (ca.):

813 g (inklusive NP-FW50-
batteripaket, Memory Stick PRO
Duo-minneskort)

Mikrofon: Stereo

Högtalare: Mono

Exif Print: Kompatibel

PRINT Image Matching III:

Kompatibel

[Trådlöst nätverk]

Stödd standard: IEEE 802.11 b/g/n

Frekvens: 2,4 GHz

Stödda säkerhetsprotokoll: WEP/

WPA-PSK/WPA2-PSK

Konfigurationsmetod: Wi-Fi Protected

Setup™ (WPS) / manuell

Åtkomstmetod: Infrastrukturläge

NFC: NFC Forum Type 3 Tag-
kompatibel

Model No. WW136512

Nätadapter AC-UB10C/UB10D

Strömkrav: 100 V till 240 V

växelström, 50 Hz/60 Hz, 70 mA

Utspänning: 5 V likström, 0,5 A

Återuppladdningsbart batteripaket NP-FW50

Batterityp: Litiumjonbatteri

Maximal spänning: 8,4 V likström

Märkspänning: 7,2 V likström



Max. laddningsspänning: 8,4 V
likström

Max. laddningsström: 1,02 A

Kapacitet: 7,3 Wh (1 020 mAh)

Rätt till ändringar i utformning och
specifikationer förbehålles.

Varumärken

- Memory Stick och  är varumärken eller registrerade varumärken som tillhör Sony Corporation.
- XAVC S och  är registrerade varumärken för Sony Corporation.
- "AVCHD Progressive" och "AVCHD Progressive"-logon är varumärken för Panasonic Corporation och Sony Corporation.
- Dolby och dubbel-D-symbolen är varumärken för Dolby Laboratories.
- Beteckningarna HDMI och HDMI High-Definition Multimedia Interface, samt HDMI-logotypen är varumärken eller registrerade varumärken för HDMI Licensing LLC i USA och andra länder.
- Windows är ett registrerat varumärke för Microsoft Corporation i USA och/eller andra länder.
- Mac är ett registrerat varumärke för Apple Inc. i USA och andra länder.
- iOS är ett registrerat varumärke eller varumärke för Cisco Systems, Inc.
- iPhone och iPad är registrerade varumärken för Apple Inc. i USA och andra länder.
- SDXC-logotypen är ett varumärke för SD-3C, LLC.
- Android och Google Play är varumärken för Google Inc.
- Wi-Fi, Wi-Fi-logotypen, och Wi-Fi Protected Setup är registrerade varumärken för Wi-Fi Alliance.
- N-märket är ett varumärke eller registrerat varumärke för NFC Forum, Inc. i USA och andra länder.
- DLNA och DLNA CERTIFIED är varumärken för Digital Living Network Alliance.
- Facebook och "f"-logotypen är varumärken eller registrerade varumärken för Facebook, Inc.
- YouTube och YouTube-logotypen är varumärken eller registrerade varumärken för Google Inc.
- Eye-Fi är ett varumärke för Eye-Fi, Inc.
- Även alla andra system- och produktnamn som omnämns i denna bruksanvisning är i regel varumärken eller registrerade varumärken för respektive utvecklare eller tillverkare. Symbolerna TM och ® har dock i regel utelämnats i denna bruksanvisning.



Ytterligare information om denna produkt och svar på vanliga frågor hittar du på vår kundtjänsts webbsida.

<http://www.sony.net/>

Lisätietojen saaminen kamerasta ("Käyttöopas")



Käyttöopas on online-käyttöopas. Voit lukea Käyttöopas-tiedoston tietokoneella tai älypuhelimella.

Siinä on yksityiskohtaisempia tietoja kameran lukuisista toiminnoista.

URL:

http://rd1.sony.net/help/dsc/1540/h_zz/



Oppaan tarkasteleminen

Kamerassa on sisäänrakennettu käyttöopas.

Kameran sis. opas

[Oman painikkeen as.] -toiminnon avulla voit määrittää kameran sisäisen oppaan haluamaasi painikkeeseen.

Kameran sisäinen opas näyttää valittuna olevan valikkotoiminnon tai asetuksen selityksen.

- ① MENU-painike →  (Omat asetukset) → [Oman painikkeen as.] → Valitse haluttu toiminnolle määritetty painike. → [Kameran sis. opas]
- ② Paina MENU-painiketta ja valitse kiekkopainikkeella MENU-kohde, jonka selityksen haluat lukea, ja paina sitten painiketta, johon [Kameran sis. opas] on määritetty.

VAROITUS

Suojaa laite sateelta ja kosteudelta tulipalo- ja sähköiskuvaaran pienentämiseksi.

TÄRKEITÄ TURVALLISUUSOHJEITA – SÄILYÄ NÄMÄ OHJEET VAARA NOUDATA NÄITÄ OHJEITA HUOLELLISESTI TULIPALON TAI SÄHKÖISKUN VAARAN PIENENTÄMISEKSI.



VAROITUS

Akku

Epäasiallinen käsittely saattaa vahingoittaa akkua, minkä seurauksena voi olla tulipalo tai palovammoja. Huomioi seuraavat varoitukset.

- Akkua ei saa purkaa.
- Akkua ei saa murskata eikä siihen saa kohdistaa iskuja. Älä lyö akkua vasaralla, pudota sitä tai astu sen päälle.
- Akku on suojattava oikosuluilta. Suojaa akun navat siten, että ne eivät pääse kosketuksiin metalliesineiden kanssa.
- Akku on säilytettävä alle 60 °C:n lämpötilassa. Akku on suojattava suoralta auringonvalolta. Akkua ei saa jättää autoon, joka on pysäköity aurinkoon.
- Akkua ei saa hävittää polttamalla.
- Älä käsittele vahingoittuneita tai vuotavia litium-ioniakkuja.
- Lataa akku käyttämällä alkuperäistä Sony-akkulaturia tai muuta sopivaa laturia.
- Säilytä akku poissa pienten lasten ulottuvilta.
- Säilytettävä kuivassa paikassa.
- Vaihda vain samanlaiseen akkuun tai Sonyn suosittelemaan vastaavaan tuotteeseen.
- Hävitä käytetyt akut viipymättä ohjeissa kuvatulla tavalla.

Verkkolaite

Käytä lähellä olevaa pistorasiaa verkkolaitetta käytettäessä. Irrota verkkolaite pistorasiasta välittömästi, jos laitteen käytön aikana ilmenee toimintahäiriöitä.

Euroopassa oleville asiakkaille

Ilmoitus EU-maiden asiakkaille

Valmistaja: Sony Corporation, 1-7-1 Konan Minato-ku Tokyo, 108-0075, Japani
EU vaatimusten mukaisuus: Sony Deutschland GmbH, Hedelfinger Strasse 61, 70327
Stuttgart, Saksa



Sony Corporation vakuuttaa täten, että tämä laitteisto on direktiivin 1999/5/EY oleellisten vaatimusten ja muiden ehtojen mukainen. Halutessasi lisätietoja, käy osoitteessa:
<http://www.compliance.sony.de/>

Huomautus

Jos staattinen sähkö tai sähkömagneettinen kenttä aiheuttaa tiedonsiirron keskeytymisen (epäonnistumisen), käynnistä sovellusohjelma uudelleen tai irrota tiedonsiirtokaapeli (esimerkiksi USB-kaapeli) ja kytke se uudelleen.

Tämä tuote on testattu ja sen on todettu olevan EMC-määräyksen raja-arvojen mukainen käytettäessä liitäntäkaapelia, jonka pituus on alle 3 metriä.

Tietyntäajuiset sähkömagneettiset kentät voivat vaikuttaa tämän kameran kuvaan ja ääneen.

I Käytöstä poistettujen paristojen ja sähkö- ja elektroniikkalaitteiden hävitys (koskee Euroopan unionia sekä muita Euroopan maita, joissa on erillisiä keräysjärjestelmiä).



Tämä symboli laitteessa, paristossa tai pakkauksessa tarkoittaa, ettei laitetta ja paristoa lasketa normaalisti kotitalousjätteeksi.

Tietyissä paristoissa tätä symbolia voidaan käyttää yhdessä kemikaalia ilmaisevan symbolin kanssa. Paristoon on lisätty kemikaaleja elohopea (Hg) ja lyijyä (Pb) ilmaisevat symbolit, jos paristo sisältää enemmän kuin 0,0005 % elohopeaa tai enemmän kuin 0,004 % lyijyä.

Varmistamalla, että nämä laitteet ja paristot poistetaan käytöstä asiaan kuuluvalla tavalla, autat estämään mahdollisia negatiivisia vaikutuksia luonnolle ja ihmisten terveydelle, joita näiden tuotteiden väärä hävittäminen saattaa aiheuttaa.

Materiaalien kierrätys auttaa säästämään luonnonvaroja.

Mikäli tuotteen turvallisuus, suorituskyky tai tietojen säilyminen vaatii että paristo on kiinteästi kytketty laitteeseen, tulee pariston vaihto suorittaa valtuutetun huollon toimesta. Jotta varmistetaan, että käytöstä poistettu paristo käsitellään asianmukaisesti, tulee nämä tuotteet viedä käytöstä poistettujen sähkö- ja elektroniikkalaitteiden kierrätyksestä huolehtivaan vastaanottopisteeseen.

Muiden paristojen osalta tarkista käyttöohjeesta miten paristo poistetaan tuotteesta turvallisesti. Toimita käytöstä poistettu paristo paristojen kierrätyksestä huolehtivaan vastaanottopisteeseen.

Lisätietoja tuotteiden ja paristojen kierrätyksestä saa paikallisilta viranomaisilta, jäteyhtiöistä tai liikkeestä, josta tuote tai paristo on ostettu.

Mukana tulleiden varusteiden tarkastaminen

Sulkeissa oleva numero osoittaa kappalemäärän.

- Kamera (1)
- Ladattava akku NP-FW50 (1)
- Micro USB -kaapeli (1)
- Verkkolaite (1)
- Verkkovirtajohto (ei mukana Yhdysvalloissa ja Kanadassa) (1)
- Olkahihna (1)
- Objektiivinsuojus (1)
- Vastavalosuoja (1)
- Kengän suojus (1) (kiinnitetty kameraan)
- Okulaarin kuppi (1) (kiinnitetty kameraan)
- Käyttöopas (tämä opas) (1)
- Wi-Fi Connection/One-touch (NFC) Guide (1)

Tässä oppaassa selitetään Wi-Fi-yhteyttä tarvitsevat toiminnot.

Lisätietoja Wi-Fi-toiminnoista/yhden kosketuksen (NFC) toiminnoista: katso Wi-Fi Connection/One-touch (NFC) Guide (mukana) tai Käyttöopas (sivu 2).



Tietoja kieliasetuksesta

Vaihda tarvittaessa näytön kieli ennen kameran käyttämistä (sivu 17).

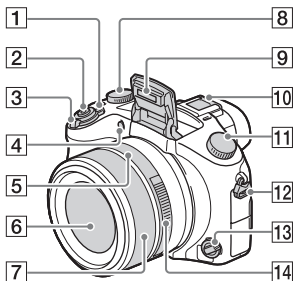
Osien tunnistaminen



- 1 ON/OFF (Virta) -kytkin
 2 Suljinpainike
 3 Kuvattaessa: W/T (zoom) -vipu
 Katseltaessa:  (Hakemisto) -vipu/Toistozoomaus-vipu
 4 Itselaukaisimen valo/ AF-apuvalo
 5 Aukon indeksi
 6 Objektiivi
 7 Käsirengas
 • Voit zoomata käsirenkään avulla automaattisessa tarkennustilassa. Voit säätää tarkennusta käsirenkäällä manuaalisessa tarkennustilassa tai suorassa manuaalisessa tarkennustilassa.
 8 Valotuksen korjauspainike
 9 Salamavallo
 10 Moniliitäntäkenkä*

- 11 Tilapyörä
AUTO (Automaattinen tila)/
P (Ohjelmoitava)/
A (Aukko etusijalla)/
S (Suljinaika etusijalla)/
M (Käsivalotus)/
MR (Palauta rekisteri)/
 (Video)/
HFR (Korkea kuvanopeus)/
 (Pyyhkäisypanora)/
SCN (Valotusohjelma)
 12 Koukku olkahihnaa varten
 13 Tarkennuksen tilapainike
 14 Aukkorengas

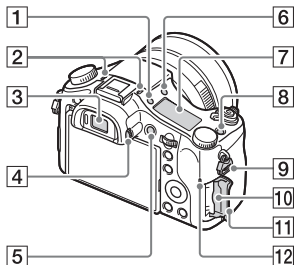

- 1  (Näyttöpaneelin valaistus) -painike
 2 Mikrofoni
 3 Etsin
 4 Diopterin säätöpainike
 5 MOVIE (Video) -painike

- 6 ⚡ (Salaman ponnaus) -painike
- 7 Näyttöpaneeli
- 8 C1 (Mukautus 1) -painike
- 9 Koukku olkahihnaa varten
- 10 Muistikorttipaikka
- 11 Muistikortin kansi
- 12 Käytön merkkivalo

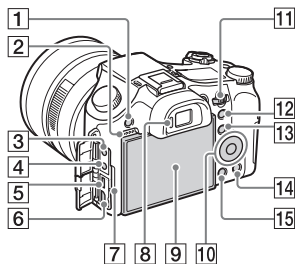

- 1 MENU-painike
- 2 Kaiutin
- 3 (Mikrofoni) -pistoke
 - Kun kytketään ulkoinen mikrofoni, kamera vaihtaa sisäisestä mikrofoniin ulkoiseen mikrofoniin. Jos ulkoinen mikrofoni tarvitsee virtaa ulkoisesta virtalähteestä, kamera syöttää virtaa mikrofoniin.
- 4 (Kuulokkeet) -pistoke
- 5 Multi/micro USB -liitin*
 - Tukee Micro USB -yhteensopivaa laitetta.
- 6 HDMI-mikroliitin

- 7 Latausvalo
- 8 Silmäanturi
- 9 Monitori
- 10 Kiekkopainike
- 11 Säätopainike
- 12 Kuvattaessa: AEL (AE-lukitus) -painike
Katseltaessa:
⊕ (Toistozoomaus) -painike
- 13 Kuvattaessa: Fn (Toiminto) -painike
Katseltaessa: ➡ (Lähetä älypuhelim.) -painike
- 14 Kuvattaessa: C2 (Mukautus 2) -painike
Katseltaessa: 🗑️ (Poista) -painike
- 15 ▶️ (Toisto) -painike

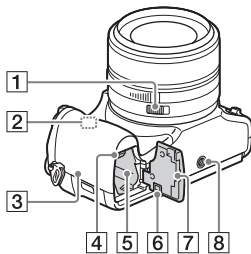

- 1 Aukon napsautusrenkas
 - Aseta aukon napsautusrenkas asentoon OFF, kun kuvaat videoita. Jos muutat aukon arvoa videoita kuvattaessa, kun aukon napsautusrenkas on asennossa ON, aukkorenkään ääni tallentuu.
- 2 Wi-Fi-antenni (sisäänrakennettu)

- 3** **N** (N-merkki)
- Kosketa merkkiä, kun liität kameran NFC-toiminnolla varustettuun älypuheliimeen.
 - NFC (Near Field Communication) on kansainvälinen lyhyen kantaman langattoman tiedonsiirtotekniikan standardi.

4 Akun lukitusvipu

5 Akkulokero

- 6** Liitäntälevyn kansi
- Käytä tätä AC-PW20-verkkolaitteen kanssa (myydään erikseen). Aseta liitäntälevy akkukoteloon ja vedä sitten johto liitäntälevyn kannen läpi alla olevassa kuvassa osoitetulla tavalla.

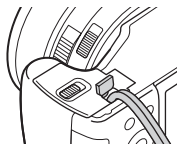

- Varmista, että johto ei puserru, kun suljet kannen.

7 Akun kansi

8 Jalustan liitäntäkolo

- Käytä jalustaa, jonka ruuvien pituus on alle 5,5 mm. Muussa tapauksessa et voi kiinnittää kameraa tukevasti, ja kamera voi vahingoittua.

* Lisätietoja moniliitäntäkengän ja multi/micro USB -liittimen kanssa yhteensopivista lisälaitteista on saatavana Sony-web-sivustolta, Sony-jälleenmyyjältä tai paikallisesta valtuutetusta Sony-huollosta. Lisäksi voit käyttää lisälaittekengän kanssa yhteensopivia varusteita. Toimintaa muiden valmistajien lisälaitteiden kanssa ei taata.

ni Multi
Interface Shoe

Accessory Shoe

Akun asettaminen

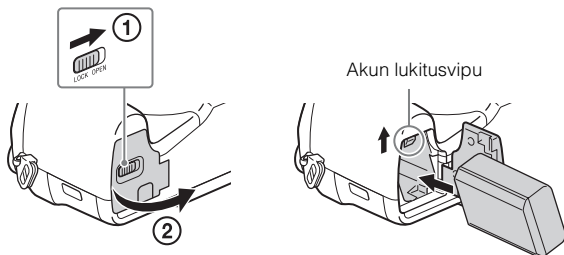

1 Avaa kansi.

2 Aseta akku.

- Samalla kun painat akun lukitusvipua, aseta akku paikalleen kuvan osoittamalla tavalla. Varmista, että akun lukitusvipu lukittuu, kun akku on paikallaan.
- Jos kansi suljetaan, kun paristo ei ole kunnolla paikallaan, kamera voi vahingoittua.

Akun lataaminen

Asiakkaat Yhdysvalloissa ja Kanadassa

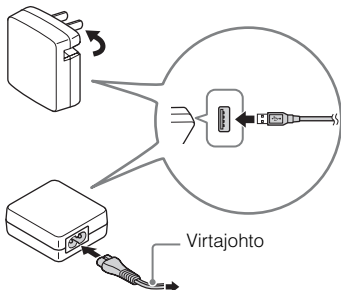

Asiakkaat muissa maissa/muilla alueilla kuin Yhdysvalloissa ja Kanadassa

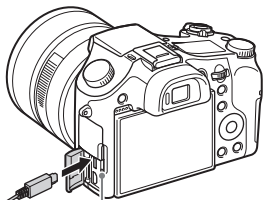

1 Liitä kamera verkkolaitteeseen (mukana) micro USB-kaapelilla (mukana).

2 Liitä verkkolaite seinäpistorasiaan.

Latausvalo syttyy oranssina, ja lataus käynnistyy.

- Sammuta kamera akun latauksen ajaksi.
- Akku voidaan ladata, vaikka sen varausta olisi vielä jäljellä.
- Jos latausvalo vilkkuu eikä lataus ole päättynyt, irrota akku ja aseta se uudelleen.

Huomautuksia

- Jos kameran latausvalo vilkkuu, kun verkkolaite on liitetty pistorasiaan, se tarkoittaa, että lataus on keskeytetty tilapäisesti, koska lämpötila on suositellun alueen ulkopuolella. Kun lämpötila palaa asianmukaiselle alueelle, lataus jatkuu. Suosittelemme, että akku ladataan ympäristön lämpötilassa 10 °C – 30 °C.
- Akkua ei ehkä voi ladata tehokkaasti, jos sen liitinosa on likainen. Puhdista tällöin akun liitinosa pyyhkimällä pöly kevyesti pois pehmeällä liinalla tai vanupuikolla.
- Kytke verkkolaite (mukana) lähimpään seinäpistorasiaan. Jos verkkolaitteen käytön aikana ilmenee toimintahäiriöitä, kytke virtalähde välittömästi irti irrottamalla sen pistoke pistorasiasta.
- Kun lataus on päättynyt, irrota verkkolaite pistorasiasta.
- Käytä vain aitoja Sony-merkkisiä akkuja, micro USB -kaapelia (mukana) ja verkkolaitetta (mukana).
- Virtaa syötetään kuvauksen/toiston aikana, jos kamera on liitetty pistorasiaan AC-PW20-verkkolaitteen (myydään erikseen) avulla.

Latausaika (Täysi lataus)

Latausaika on noin 310 min. verkkolaitetta (mukana) käytettäessä. Latauksen merkkivalo syttyy kerran ja sammuu sitten heti, kun akku on ladattu täyteen.

Huomautuksia

- Yllä oleva latausaika on aika, joka tarvitaan täysin tyhjentyneen akun lataamiseen 25 °C:ssa. Lataus voi kestää pidempään käyttöolojen ja olosuhteiden mukaan.

■ Lataus tietokoneeseen liittämällä

Akku voidaan ladata liittämällä kamera tietokoneeseen micro USB -kaapelilla. Liitä kamera tietokoneeseen, kun kamera on sammutettu.

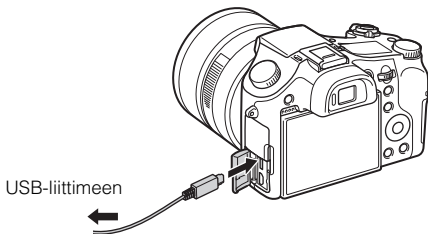

Huomautuksia

- Jos kamera liitetään kannettavaan tietokoneeseen, jota ei ole liitetty virtalähteeseen, tietokoneen akku tyhjenee. Älä lataa pitkiä aikoja.
- Älä käynnistä/sammuta tietokonetta, käynnistä sitä uudelleen tai palauta sitä lepotilasta, kun tietokoneen ja kameran välille on muodostettu USB-yhteys. Tämä voi aiheuttaa kameran toimintahäiriön. Irrota kamera tietokoneesta ennen tietokoneen käynnistämistä/sammuttamista, uudelleenkäynnistämistä tai palauttamista lepotilasta.
- Lataus itse kootulla tai muunnellulla tietokoneella ei välttämättä onnistu.

FI

Akun kesto aika sekä tallennettavissa/toistettavissa olevien kuvien määrä

		Akun kesto aika	Kuvien määrä
Kuvaus (valokuvat)	Monitori	—	Noin 400 kuvaa
	Etsin	—	Noin 360 kuvaa
Tyypillinen videokuvaus	Monitori	Noin 65 min.	—
	Etsin	Noin 65 min.	—
Jatkuva videokuvaus	Monitori	Noin 130 min.	—
	Etsin	Noin 135 min.	—
Katselu (valokuvat)		Noin 315 min.	Noin 6300 kuvaa

Huomautuksia

- Yllä oleva kuvien määrä on voimassa, kun akku on ladattu täyteen. Kuvien määrä voi pienentyä käyttöolosuhteiden mukaan.
- Tallennettavissa olevien kuvien määrä koskee kuvausta seuraavissa olosuhteissa:
 - Sony'n Memory Stick PRO Duo™ (Mark2) -muistikortin (myydään erikseen) käyttö
 - Akkua käytetään ympäristön lämpötilan ollessa 25 °C.
 - [Näyttölaatu]-asetukseksi on valittu [Normaali]
- Kuvaus (valokuvat) -määrä perustuu CIPA-standardiin ja koskee kuvausta seuraavissa olosuhteissa:
(CIPA: Camera & Imaging Products Association)
 - DISP-asetukseksi on valittu [Näytä kaikki tied.].
 - Kuva otetaan 30 sekunnin välein.
 - Zoom kytketään vuorotellen ääriasetoihin W ja T.
 - Salama välähtää joka toisella kerralla.
 - Virta kytketään päälle ja pois joka kymmenennellä kerralla.
- Videokuvauksen minuuttimäärät perustuvat CIPA-standardiin ja koskevat kuvausta seuraavissa olosuhteissa:
 - [Tallennusasetus]: 60i 17M(FH)/50i 17M(FH)
 - Tyypillinen videokuvaus: Akun kesto perustuu kuvauksen toistuvaan aloittamiseen/lopettamiseen, virran kytkemiseen päälle/pois yms.
 - Jatkuva videokuvaus: Akun kesto perustuu keskeytymättömään kuvaukseen, kunnes raja (29 minuuttia) saavutetaan ja kun kuvausta sitten jatketaan painamalla MOVIE-painiketta uudelleen. Muita toimintoja, kuten zoomausta, ei käytetä.

Virran syöttäminen

Voit käyttää verkkolaitetta (mukana) syöttämään virtaa kuvauksen tai toiston aikana, mikä vähentää akun kulutusta.

Huomautuksia

- Kamera ei aktivoidu, jos akku on tyhjä. Aseta riittävästi ladattu akku kameraan.
- Jos kameraa käytetään, kun virtaa syötetään pistorasiasta, varmista, että monitorissa näkyy kuvake (🔌🔌🔌🔌🔌).
- Älä irrota akkua, kun virtaa syötetään pistorasiasta. Jos akku irrotetaan, kamera sammuu.
- Älä irrota akkua, kun käytön merkkivalo (sivu 8) palaa. Muistikortissa olevat tiedot voivat vioittua.
- Niin kauan kuin virta on päällä, akku ei lataudu, vaikka kamera olisi liitetty verkkolaitteeseen.
- Tietyissä olosuhteissa akusta saatetaan syöttää lisävirtaa, vaikka käytettäisiinkin verkkolaitetta.
- Kun virtaa syötetään USB-liitännän kautta, lämpötila kameran sisällä nousee ja jatkuva tallennusaika lyhenee.

Muistikortin (myydään erikseen) asettaminen

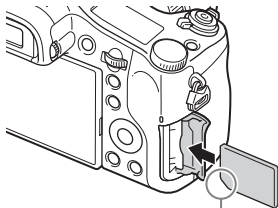
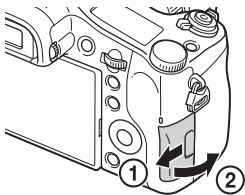

Varmista, että lovettu kulma osoittaa oikeaan suuntaan.

1 Avaa kansi.

2 Aseta muistikortti.

- Kun lovettu kulma osoittaa kuvan mukaiseen suuntaan, aseta muistikortti paikalleen, kunnes se napsahtaa.

3 Sulje kansi.

■ Muistikortit, joita voidaan käyttää

Muistikortti	Valokuvat	Videot		
		MP4	AVCHD	XAVC S
Memory Stick PRO Duo	✓	✓ (vain Mark2)	✓ (vain Mark2)	—
Memory Stick PRO-HG Duo™	✓	✓	✓	—
Memory Stick Micro™ (M2)	✓	✓ (vain Mark2)	✓ (vain Mark2)	—
SD-muistikortti	✓	✓ ^{*1}	✓ ^{*1}	—
SDHC-muistikortti				
SDXC-muistikortti	✓	✓ ^{*1}	✓ ^{*1}	✓ ^{*2}
microSD-muistikortti	✓	✓ ^{*1}	✓ ^{*1}	—
microSDHC-muistikortti				
microSDXC-muistikortti	✓	✓ ^{*1}	✓ ^{*1}	✓ ^{*2}

*1 SD-nopeusluokka 4: **CLASS 4** tai nopeampi, tai UHS-nopeusluokka 1: **U1** tai nopeampi

*2 Muistikortit, jotka täyttävät kaikki seuraavat ehdot:

- Kapasiteetti vähintään 64 Gt
 - SD-nopeusluokka 10: **CLASS 10**, tai UHS-nopeusluokka 1: **U1** tai nopeampi
Kun tallennetaan nopeudella 100 Mb/s tai suuremmalla, tarvitaan UHS-nopeusluokka 3: **V30**.
- Lisätietoja tallennuskelpoisten kuvien määrästä ja videoiden tallennuskelpoisesta ajasta on sivuilla 31–32. Valitse halutun kokoinen muistikortti taulukoiden avulla.

Huomautuksia

- Kaikkien muistikorttien toimivuutta ei taata. Jos muistikortti ei ole Sony'n valmistama, kysy neuvoa sen valmistajalta.
- Kun kameran kanssa käytetään Memory Stick Micro- tai microSD-muistikortteja, muista käyttää asianmukaista sovitinta.

■ Muistikortin/akun poistaminen

Muistikortti: Poista muistikortti painamalla sitä sisään kerran.

Akku: Liu'uta akun lukitusvipua. Varo, että et pudota akkua.

Huomautuksia

- Älä koskaan irrota muistikorttia/akkua käytön merkkivalon (sivu 8) palaessa. Muistikortilla oleva data voi vahingoittua.

Kielen ja kellon asettaminen

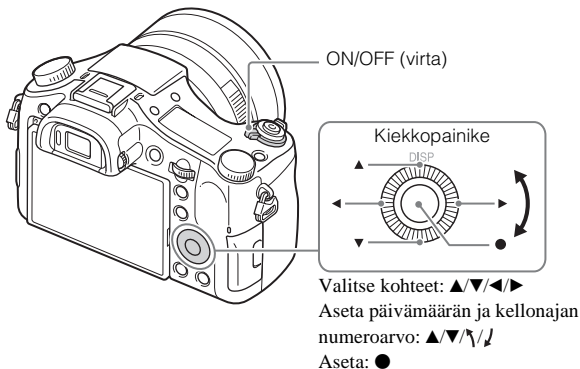

- 1** Aseta ON/OFF (Virta) -kytkin asentoon ON.
Kielen asetusnäyttö tulee esiin, kun kameran virta kytketään päälle ensimmäisen kerran.
 - Virran kytkeytyminen ja käytön salliminen voi kestää jonkin aikaa.
- 2** Valitse haluamasi kieli ja paina sitten kiekkopainikkeessa ●.
Päivämäärän ja kellonajan asetusnäyttö tulee esiin.
- 3** Tarkista, että näytössä on valittu [Syötä], ja paina sitten ●.
- 4** Valitse haluamasi maantieteellinen sijainti noudattamalla näytössä näkyviä ohjeita ja paina sitten ●.
- 5** Aseta [Kesäaika], [Päivämäärä/aika] ja [Päivämäärämuoto] ja paina sitten ●.
 - Kun asetetaan [Päivämäärä/aika], keskiyö on 12:00 AM ja keskipäivä on 12:00 PM.
- 6** Tarkista, että [Syötä] on valittu, ja paina sitten ●.

Valokuvien tai videoiden kuvaaminen

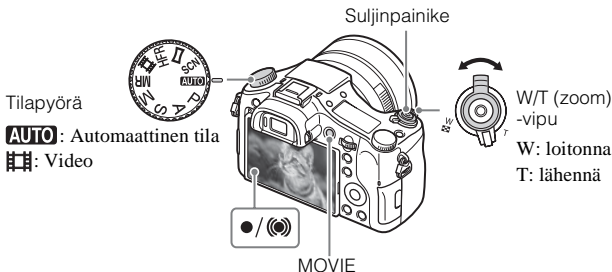

Valokuvien kuvaaminen

- 1 Tarkenna painamalla suljinpainike puoliväliin.
Kun kuva on tarkennettu, kuuluu äänimerkki ja ●- tai (●)-merkkivalo syttyy.
- 2 Ota kuva painamalla suljinpainike pohjaan.

Videoiden kuvaaminen

- 1 Aloita tallennus painamalla MOVIE (Video) -painiketta.
 - Muuta zoomauskerrointa W/T (zoom) -vivulla.
- 2 Voit pysäyttää tallennuksen painamalla MOVIE-painiketta uudelleen.

Huomautuksia

- Älä vedä salamaa ylös käsin. Tämä voi aiheuttaa toimintahäiriöitä.
- Jos käytetään zoomaus toimintoa videokuvauksen aikana, kameran toimintaääni tallentuu. Kameran toimintaääni tallentuu etenkin, kun [Zoomausnopeus]-asetukseksi on valittu [Nopea] ja [Renkaan Zoom-toim.] -asetukseksi on valittu [Nopea]. MOVIE-painikkeen toimintaääni voi tallentua myös, kun videon tallennus lopetetaan.
- Jatkuva videokuvauksen on mahdollista enintään noin 29 minuutin ajan kerrallaan kameran oletusasetuksilla ja kun ympäristön lämpötila on noin 25 °C. Kun videon tallennus on lopetettu, voit aloittaa tallennuksen uudelleen painamalla MOVIE-painiketta uudelleen. Tallennus saattaa pysähtyä kameran suojaamiseksi ympäristön lämpötilan mukaan.

Kuvien katseleminen

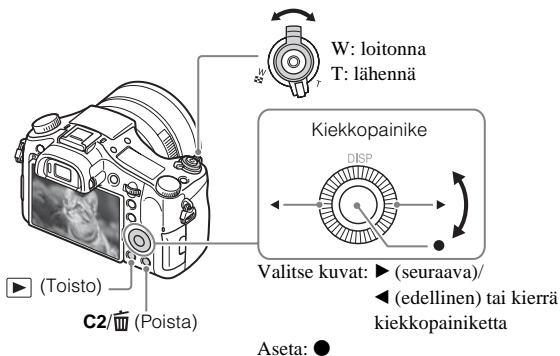

1 Paina ▶ (Toisto) -painiketta.

■ Edellisen/seuraavan kuvan valitseminen

Valitse kuva painamalla kiekkopainikkeessa ► (seuraava)/◄ (edellinen) tai kiertämällä kiekkopainiketta. Katsele videoita painamalla kiekkopainikkeen keskellä ●.

■ Kuvan poistaminen

- ① Paina C2/🗑️ (Poista) -painiketta.
- ② Valitse [Poista] painamalla kiekkopainikkeessa ▲ ja paina sitten ●.

■ Palaaminen kuvien ottamiseen

Paina suljinpainike puoliväliin.

Muiden toimintojen esittely

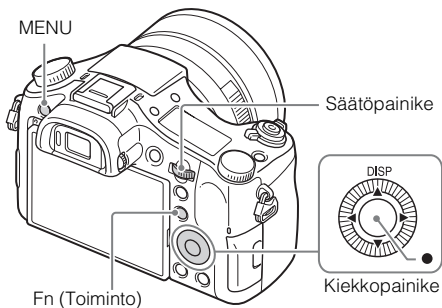

■ Kiekkopainike

DISP (Näytä sisältö): Voit vaihtaa ruutunäytön.

● (Vakio): Oletusarvoisesti [AF-lukitus] on määritetty tähän painikkeeseen.

■ Fn (Toiminto) -painike

Voit rekisteröidä 12 toimintoa ja käyttää niitä kuvauksen aikana.







- ① Paina Fn (Toiminto) -painiketta.
- ② Valitse haluamasi toiminto painamalla kiekkopainikkeessa ▲/▼/◀/▶.
- ③ Valitse asetusarvo kiertämällä kiekkopainiketta.





■ Säätöpainike

Voit muuttaa kunkin kuvaustilan asianmukaista asetusta välittömästi kiertämällä säätöpainiketta.

Valikkokohteet



(Kamera- asetukset)

 Kuvakoko	Valitsee valokuvien koon.
 Kuvasuhde	Valitsee valokuvien kuvasuhteen.
 Laatu	Asettaa valokuvien kuvanlaadun.
Kuvakoko (Dual Rec)	Asettaa videon tallennuksen aikana otettavien valokuvien koon.
Laatu(Dual Rec)	Asettaa videon tallennuksen aikana otettavien valokuvien kuvanlaadun.
 Tiedostomuoto	Valitsee videotiedostomuodon.
 Tallennusasetus	Valitsee tallennettavan videoruudun koon.
Kaksoisvideotallen.	Valitsee, tallennetaanko samanaikaisesti XAVC S -video ja MP4-video vai AVCHD-video ja MP4-video.
 HFR-asetukset	Asettaa korkean kuvanopeuden kuvausasetukset.
Panoraama: Koko	Valitsee panoraamakuvien koon.
Panoraama: Suunta	Asettaa panoraamakuvien kuvaussuunnan.
Kuvanottotapa	Asettaa kuvanottotavan esimerkiksi jatkuvaa kuvausta varten.
Haarukointiaset.	Määrittää itselaukaisinkuvauksen haarukointitilassa, valotushaarukoinnin kuvausjärjestyksen ja valkotasapainon haarukoinnin.
Salaman tila	Asettaa salaman asetukset.
Salamakorjaus	Säätää salaman voimakkuutta.
Punasilm. vähennys	Vähentää punasilmäisyyttä, kun käytetään salamaa.
Tarkennusalue	Valitsee tarkennusalueen.
 AF-valaisin	Asettaa AF-valaisimen, joka antaa valoa hämärään kohtaukseen tarkennuksen helpottamiseksi.
Valotuksen korjaus	Korjaa koko kuvan kirkkautta.
ISO	Säätää valoisuusherkkyyttä.
ISO AUTO min.sul.n.	Asettaa pisimmän valotusajan, jolla ISO-herkkyys alkaa muuttua [ISO AUTO]-tilassa.

ND-suodatin	Määrittää toiminnon, joka vähentää valon määrää. Voit asettaa pidemmän valotusajan, pienentää aukkoarvoa yms.
Mittausmuoto	Valitsee kirkkauden mittausmenetelmän.
Valkotasapaino	Säätää kuvan värisävyjä.
DRO/Autom. HDR	Kompensoi automaattisesti kirkkautta ja kontrastia.
Luova asetus	Valitsee halutun kuvankäsittelyn. Voit säätää myös kontrastia, kylläisyyttä ja terävyyttä.
Kuvatehoste	Valitsee halutun tehostesuodattimen vaikuttavampaa ja taiteellisempaa ilmaisua varten.
Kuvaprofiili	Muuttaa asetuksia, kuten väriä ja sävyä, kun tallennetaan videoita.
Tark. suurennus	Suurentaa kuvaa ennen kuvausta, jotta voit tarkistaa tarkennuksen.
 Pitkän valot. KV	Määrittää kohinanvaimennuskäsittelyn otoksille, joiden valotusaika on vähintään 1/3 sekunti.
 Suuren ISO:n KV	Asettaa kohinanvaimennuskäsittelyn suuren herkkyyden kuvausta varten.
Keski-AF-lukitus	Asettaa toiminnon, joka seuraa kohdetta ja jatkaa tarkentamista, kun kuvausnäytössä painetaan keskipainiketta.
Hymyn/Kasvontunn.	Valitsee kasvojen tunnistamisen ja eri asetusten automaattisen säädön. Asettaa kameran vapauttamaan sulkimen automaattisesti, kun hymy havaitaan.
Autom. Dual Rec	Asettaa sulkimen vapautumaan automaattisesti, kun videokuvauksen aikana havaitaan vaikuttava ihmisen sisältävä sommitelma.
 Pehmeä iho -teh.	Valitsee Pehmeä iho -tehosteen ja tehosteen tason.
 Autom. rajaus	Analysoi valotuksen kuvattaessa kasvoja, lähikuvia tai AF-lukitustoiminnolla seurattavia kohteita ja rajaa ja tallentaa automaattisesti kuvasta toisen kopion, jossa on vaikuttavampi sommittelu.
Automaattinen tila	Voit kuvata valitsemalla joko Älykäs automaattinen tai Paras automaattisäätö.

Valotusohjelma	Valitsee ennalta säädettyt asetukset eri kuvaolosuhteita varten.
Korkea kuvanopeus	Valitsee kohteelle tai tehosteelle sopivan valotustilan korkean kuvanopeuden kuvauksen aikana.
Video	Valitsee kohteelle tai tehosteelle sopivan valotustilan.
 SteadyShot	Määrittää SteadyShot-toiminnon valokuvausta varten. Vähentää kameran värinästä johtuvaa epäterävyyttä, kun kuvataan pitäen kamerasta kiinni.
 SteadyShot	Määrittää SteadyShot-toiminnon videokuvausta varten.
 Väriavaruus	Muuttaa toistettavien värien aluetta.
 Autom. hid. suljin	Määrittää toiminnon, joka säätää automaattisesti valotusaikaa videotilassa ympäristön kirkkauden mukaan.
Ääniasetus	Valitsee, tallennetaanko ääntä videokuvauksen aikana.
Äänen nauhoitustas.	Säätää äänitastasoja videotallennuksen aikana.
Äänilähdön ajoitus	Määrittää äänilähdön ajoituksen videotallennuksen aikana.
Tuulen äänen vaim.	Vähentää tuulen kohinaa videotallennuksen aikana.
Palauta rekisteri	Valitsee etukäteen tallennetun asetuksen, kun tilapyörä on asennossa MR (Palauta rekisteri). Optinen zoomauskerroin yms. voidaan tallentaa.
Muisti	Tallentaa halutut tilat tai kameran asetukset.

(Omat asetukset)

Seepra	Näyttää raitoja kirkkauden säätämistä varten.
 MF-apu	Näyttää suurennetun kuvan, kun tarkennetaan käsin.
Tark. suurennusaika	Asettaa suurennettuna näytettävän kuvan näyttöajan.
Apuviiva	Asettaa ristikkönäytön, jotta kohdistus rakenteelliseen ääriiviivaan voidaan ottaa käyttöön.
 Merkinäyttö	Määrittää, näytetäänkö monitorissa osoitus videoita tallennettaessa.

 Merkkiasetukset	Määrittää, monitorissa näytettävän osoituksen videoita tallennettaessa.
Autom. tasonäyt.	Valitsee, näytetäänkö äänen taso näytössä vai ei.
Automaatt. katselu	Määrittää automaattisen katselun näyttämään otetun kuvan kuvauksen jälkeen.
DISP-painike	Asettaa monitorissa tai etsimessä näytettävien tietojen tyyppin, kun painetaan kiekkopainikkeessa DISP.
Korostustaso	Tehostaa tarkennettuja alueita tietyllä värillä manuaalisessa tarkennuksessa.
Korostusväri	Asettaa korostustoiminnossa käytettävän värin.
Valotuks. asetusopas	Määrittää näytettävän oppaan, kun valotusasetuksia muutetaan kuvausnäytössä.
Live View -näyttö	Määrittää, näytetäänkö ruutunäytössä asetukset, kuten valotuskorjaus.
 Esi-AF	Määrittää, suoritetaanko automaattinen tarkennus, ennen kuin suljinpainike painetaan puoliväliin.
Zoomausnopeus	Määrittää zoomausnopeuden zoomausvipua käytettäessä.
Zoom-asetus	Määrittää, käytetäänkö zoomattaessa Zoomaus selk. kuv- ja Digitaalizooraus-toimintoja.
FINDER/MONITOR	Määrittää tavan, jolla vaihdetaan etsimen ja monitorin välillä.
Vapautus ilm. korttia	Määrittää, vapautetaanko suljin, kun muistikorttia ei ole asetettu.
 AEL sulkimella	Määrittää, suoritetaanko AEL, kun suljinpainike painetaan puoliväliin. Tämä on hyödyllistä, kun haluat säätää tarkennusta ja valotusta erikseen.
 Suljintyyppi	Määrittää, käytetäänkö valokuvia ottaessa mekaanista vai sähköistä suljinta.
Val.korj.aset.	Määrittää, vaikuttaako valotuksen korjausarvo salamakorjaukseen.
Nollaa EV-korjaus	Määrittää, säilytetäänkö valotusarvo, joka asetettiin ilman valotuspainiketta, vai palautetaanko valotusarvoksi 0, kun kameran virta katkaistaan.

Kasvojen rekister.	Rekisteröi tai vaihtaa henkilön, jolle annetaan etusija tarkennuksessa.
 Kirjoita päiväys	Valitsee, tallennetaanko kuvauspäivämäärä valokuvaan.
Toimintovalik. aset.	Mukauttaa toiminnot, jotka näytetään, kun Fn (Toiminto) -painiketta painetaan.
Oman painikkeen as.	Määrittää halutun toiminnon eri painikkeisiin.
Renkaan Zoom-toim.	Määrittää käsirenkaan zoomaustoiminnon. Jos valitaan [Nopea], zoomauspiste liikkuu käsirenkaan kiertämisasteen mukaan. Jos valitaan [Askel], voit siirtää zoomauspistettä polttovälin kiinteään portaaseen.
MOVIE-painike	Määrittää, aktivoidaanko MOVIE-painike aina.
Valits./kiekon luk.	Määrittää, poistetaanko säätöpainike ja kiekkopainike tilapäisesti käytöstä Fn-painikkeella kuvauksen aikana. Voit ottaa säätöpainikkeen ja kiekkopainikkeen pois käytöstä/käyttöön pitämällä Fn-painikkeen painettuna.

(Langaton)

Lähetä älypuhelim.	Siirtää kuvia näytettäväksi älypuhelimessa.
Lähetä tietokonees.	Varmuuskopioi kuvat siirtämällä ne verkkoon kytkettyyn tietokoneeseen.
Katso TV:stä	Voit katsella kuvia televisiosta, jossa on verkkoyhteys.
One touch (NFC)	Määrittää sovelluksen One-touch (NFC) -toimintoon. Voit kutsua sovellusta kuvauksen aikana koskettamalla kameraa NFC-yhteensopivalla älypuhelimella.
Lentokonetila	Voit asettaa tämän laitteen olemaan käyttämättä langatonta tiedonsiirtoa.
WPS-painallus	Voit rekisteröidä tukiaseman helposti kameraan painamalla WPS-painiketta.
Tukiaseman asetuks.	Voit rekisteröidä tukiaseman manuaalisesti.
Muokkaa lait. nimi	Voit vaihtaa Wi-Fi Direct -laitenimen yms.

Näytä MAC-osoite	Näyttää kameran MAC-osoitteen.
Nollaa SSID/salas.	Nollaa älypuhelin yhteyden SSID:n ja salasanan.
Nollaa verkkoaset.	Nollaa kaikki verkkoasetukset.

(Sovellus)



Sovellusluettelo	Näyttää sovellusluettelon. Voit valita sovelluksen, jota haluat käyttää.
Esittely	Näyttää sovelluksen käyttöohjeita.

(Toisto)

Poista	Poistaa kuvan.
Katselutila	Määrittää tavan, jolla kuvat ryhmitellään toistoa varten.
Hakemistonäyttö	Näyttää useita kuvia yhtä aikaa.
Näytön kääntö	Määrittää tallennetun kuvan toistosuunnan.
Kuvaesitys	Näyttää kuvaesityksen.
Käännä	Kiertää kuvaa.
 Suurennä kuva	Suurentaa toistettavia kuvia.
Suojaa	Suojaa kuvat.
Liikeintervallisäätö	Säätää kohteiden seurannan näyttöväliä [Liikekuvausvideo] -tilassa, jossa kohteen liikkeen seuranta näytetään videoita toistettaessa.
Määritä tulostus	Lisää kuvatilausmerkin valokuvaan.

(Asetus)

Näytön kirkkaus	Asettaa monitorin kirkkauden.
Etsimen kirkkaus	Asettaa sähköisen etsimen kirkkauden.
Etsimen värilämpöt.	Määrittää etsimen värilämpötilan.
Äänenvoimakkuus	Määrittää videotoiston äänenvoimakkuuden.
Äänimerkit	Asettaa kameran toimintaäänien.

Latausasetukset	Asettaa kameras lähetystoiminnon käytettäessä Eye-Fi-korttia.
Ruutuvalikko	Määrittää, näytetäänkö ruutuvalikko aina, kun MENU-painiketta painetaan.
Tilavalitsimen opas	Ottaa tilapöytäoppaan (kunkin kuvaustilan selitys) käyttöön tai pois käytöstä.
Poiston vahvist	Määrittää, onko poiston vahvistusnäytössä esivalittuna Poista vai Peruuta.
Näyttölaatu	Määrittää näytön laadun.
Virrans. aloitusaika	Määrittää aikavälit, joiden kuluttua siirrytään automaattisesti virransäätötilaan.
NTSC/PAL-valitsin	Laitteen TV-muodon vaihtaminen mahdollistaa kuvaamisen eri videomuodossa.
Esittelytila	Ottaa videon esittelytoiston käyttöön tai pois käytöstä.
TC/UB-asetukset	Asettaa aikakoodin (TC) ja käyttäjän bitin (UB).
HDMI-asetukset	Asettaa HDMI-asetukset.
 4K-lähtövalinta	Määrittää, miten 4K-videoita tallennetaan ja lähetetään HDMI:n kautta, kun kamera liitetään ulkoiseen tallentimeen/kameraan, joka tukee 4K-tarkkuutta.
USB-liitäntä	Asettaa USB-yhteystavan.
USB LUN -asetus	Parantaa yhteensopivuutta rajoittamalla USB-liitännän toimintoja. Valitse [Useita] normaaliolosuhteissa ja [Yksi] vain silloin, kun yhteystä ei voi muodostaa kameras ja tietokoneen tai AV-komponentin välille.
USB-virtalähde	Määrittää, syötetäänkö virtaa USB-liitännän kautta, kun kamera liitetään tietokoneeseen tai USB-laitteeseen micro USB -kaapelilla.
 Kieli	Valitsee kielen.
Pvm/aika-asetus	Asettaa päivämäärän, ajan ja kesäajan.
Alueasetus	Asettaa käyttöpaikan.
Tekijänoikeustiedot	Määrittää valokuvien tekijänoikeustiedot.

Alusta	Alustaa muistikortin.
Tiedoston numero	Asettaa menetelmän, jolla kuville ja videoille määritetään tiedostonumerot.
Val. tallennuskansio	Vaihtaa kuvien ja videoiden (MP4) tallennusta varten valitun kansion.
Uusi kansio	Luo uuden kansion valokuvien ja videoiden (MP4) tallennusta varten.
Kansion nimi	Määrittää valokuvien kansiomuodon.
Pal. kuvatietokanta	Palauttaa kuvatietokantatiedoston ja ottaa tallennuksen ja toiston käyttöön.
Näytä kortin tila	Näyttää videoiden jäljellä olevan tallennusajan ja tallennettavien valokuvien määrän muistikortilla.
Versio	Näyttää kameran ohjelmistoversion.
Palauta	Palauttaa asetusten oletusarvot.

Ohjelmiston käyttö

Seuraavien ohjelmistojen asentaminen tietokoneeseen tekee kameran käytöstä mukavampaa.

- PlayMemories Home™: tuo kuvia tietokoneeseen ja mahdollistaa niiden käyttämisen eri tavoilla (sivu 30).
- Image Data Converter: näyttää RAW-kuvia ja käsittelee niitä.
- Remote Camera Control: ohjaa USB-kaapelilla tietokoneeseen liitettyä kameraa.

Voit ladata ja asentaa nämä ohjelmistot tietokoneeseen seuraavista URL-osoitteista.

1 Siirry tietokoneen Internet-selaimilla yhteen seuraavista URL-osoitteista ja lataa sitten haluamasi ohjelmisto noudattamalla näyttöön tulevia ohjeita.

Windows:

<http://www.sony.co.jp/imsoft/Win/>

Mac:

<http://www.sony.co.jp/imsoft/Mac/>

- Internet-yhteys vaaditaan.
- Lisätietoja käytöstä on ohjelmiston tuki- tai Ohje-sivulla.

Huomautuksia

- Kun käytetään Remote Camera Control -ohjelmistoa, valitse MENU-painike →  (Asetus) → [USB-liitäntä] → [Kuvaus tietokoneelle] ja liitä sitten kamera tietokoneeseen.

Kuvien tuominen tietokoneeseen ja niiden käyttäminen (PlayMemories Home)

PlayMemories Home -ohjelmiston avulla voit tuoda valokuvia ja videoita tietokoneeseen ja käyttää niitä. PlayMemories Home -ohjelmistoa tarvitaan XAVC S- ja AVCHD-videoiden tuomiseen tietokoneeseen.

<http://www.sony.net/pm/>



Kuvien tuominen kamerasta



Tuotujen kuvien toisto



Kuvien jakaminen PlayMemories Online™-palvelussa



Windows-järjestelmässä myös seuraavat toiminnot ovat saatavilla:



Kuvien katselu kalenterissa



Videolevyjen luominen



Kuvien lataaminen verkkopalveluihin

Huomautuksia

- PlayMemories Online- tai muiden verkkopalveluiden käyttämiseen tarvitaan Internet-yhteys. PlayMemories Online- tai muut verkkopalvelut eivät välttämättä ole saatavilla kaikissa maissa tai kaikilla alueilla.
- Jos tietokoneeseen on jo asennettu ennen vuotta 2011 julkaistujen mallien mukana toimitettu PMB (Picture Motion Browser) -ohjelmisto, PlayMemories Home korvaa sen asennuksen aikana. Käytä PlayMemories Home -ohjelmistoa, joka korvaa PMB-ohjelmiston.
- PlayMemories Home -ohjelmistossa voidaan asentaa uusia toimintoja. Liitä kamera tietokoneeseen, vaikka PlayMemories Home olisi jo asennettu tietokoneeseen.
- Älä irrota micro USB -kaapelia (mukana) kamerasta, kun toimintanäyttö tai käyttönäyttö on näkyvässä. Muuten tiedot voivat vahingoittua.
- Kun haluat kytkeä kameran irti tietokoneesta, napsauta tehtävärivillä  ja napsauta sitten [Eject DSC-RX10M2].

Toimintojen lisääminen kameraan

Voit lisätä kameraan haluamiasi toimintoja muodostamalla yhteyden sovellusten web-lataussivustoon  (PlayMemories Camera Apps™) Internetin kautta.

<http://www.sony.net/pmca/>

- Kun sovellus on asennettu, voit kutsua sitä koskettamalla NFC-yhteensopivalla Android-älypuhelimella kameran N-merkkiä käyttämällä [One touch (NFC)] -toimintoa.

Kuvien määrä ja videoiden tallennusaika



Valokuvien määrä ja tallennusaika saattavat vaihdella kuvausolosuhteiden ja muistikortin mukaan.

■ Valokuvat

 **Kuvakoko]: L: 20M**

Kun  **Kuvasuhde] -asetuksena on [3:2]***

Laatu \ Kapasiteetti	8 Gt	64 Gt
Vakio	1150 kuvaa	9600 kuvaa
Hieno	690 kuvaa	5500 kuvaa
Erittäin hieno	510 kuvaa	4150 kuvaa
RAW ja JPEG	235 kuvaa	1900 kuvaa
RAW	355 kuvaa	2850 kuvaa

* Kun  **Kuvasuhde] -asetuksena on muu kuin [3:2], voit tallentaa enemmän kuvia kuin yllä näytetään. (Paitsi kun  **Laatu] -asetukseksi on valittu [RAW].)****

■ Videot

Alla olevassa taulukossa ilmoitetaan arvioitu kokonaistallennusaika käytettäessä tällä kameralla alustettua muistikorttia. XAVC S- ja AVCHD-videoiden tallennusaika on tallennusaika kuvattaessa [Kaksoisvideotallen.] -asetuksella [Ei käytössä].

(h (tunti), m (minuutti))

Kapasiteetti	8 Gt	64 Gt
Tallennusasetus		
30p 100M/25p 100M	—	1 h 15 m
30p 60M/25p 60M	—	2 h 5 m
24p 100M*	—	1 h 15 m
24p 60M*	—	2 h 5 m
60p 50M/50p 50M	—	2 h 35 m
30p 50M/25p 50M	—	2 h 35 m
24p 50M*	—	2 h 35 m
120p 100M/100p 100M	—	1 h 15 m
120p 60M/100p 60M	—	2 h 5 m
60i 24M(FX)/50i 24M(FX)	40 m	6 h
60i 17M(FH)/50i 17M(FH)	55 m	8 h 15 m
60p 28M(PS)/50p 28M(PS)	35 m	5 h 5 m
24p 24M(FX)/25p 24M(FX)	40 m	6 h
24p 17M(FH)/25p 17M(FH)	55 m	8 h 15 m
1920×1080 60p 28M/ 1920×1080 50p 28M	35 m	5 h 20 m
1920×1080 30p 16M/ 1920×1080 25p 16M	1 h	8 h 25 m
1280×720 30p 6M/ 1280×720 25p 6M	2 h 35 m	22 h

* vain kun [NTSC/PAL-valitsin]-asetuksena on [NTSC]

- Jatkuva videokuvaus on mahdollista enintään noin 29 minuutin ajan kerrallaan kameran oletusasetuksilla ja kun ympäristön lämpötila on noin 25 °C. MP4 (28M) -muotoisen videon suurin jatkuva tallennusaika on noin 20 minuuttia (rajoituksena 4 Gt:n tiedostokoko).
- Videoiden tallennusaika vaihtelee, koska kamerassa on VBR (muuttuva bittinopeus), joka säätää automaattisesti kuvanlaatua kuvausolosuhteiden mukaan. Nopeasti liikkuvaa kohdetta tallennettaessa kuva on tarkempi mutta tallennusaika on lyhyempi, koska tallennukseen tarvitaan enemmän muistia. Tallennusaika voi vaihdella myös kuvausolosuhteiden, kohteen tai kuvan laatu-/kokoasetusten mukaan.

Kameran käyttöön liittyviä huomautuksia

Kameran sisältämät toiminnot

- Tämä kamera on yhteensopiva 1080 60p- tai 50p -muotoisten videoiden kanssa. Toisin kuin aiemmat vakiotallennustilat, jotka käyttävät lomittavaa menetelmää, tämä kamera tallentaa käyttäen progressiivista menetelmää. Se parantaa resoluutiota ja tuottaa tasaisemman, realistisemman kuvan. 1080 60p/1080 50p -muodossa tallennettuja videoita voi toistaa vain 1080 60p/1080 50p -yhteensopivilla laitteilla.
- Kamera on yhteensopiva 4K 30p-/4K 25p-/4K 24p -tallennuksen kanssa. Videota voidaan tallentaa HD-muotoa suuremmalla tarkkuudella.
- Kun olet lentokoneessa, valitse [Lentokone-tila]-asetukseksi [Käytössä].

Käyttö ja hoito

Vältä tuotteen kovakouraista käsittelyä, purkamista, muuttamista, fyysisistä iskuja tai lyömistä esim. vasaralla, pudottamista tai sen päälle astumista. Ole erityisen varovainen objektiivin kanssa.

Kuvaamista ja toistoa koskevia huomautuksia

- Varmista koekuvaamalla ennen varsinaista kuvaamista, että kamera toimii oikein.
- Kamera on suunniteltu pölyn- ja kosteudenkestäväksi, mutta se ei ole vesi- tai roisketiivis.
- Älä altista kameraa auringonvalolle tai kuvaa aurinkoa kohti pitkiä aikoja. Sisäinen mekanismi voi vioittua.
- Jos kameraan tiivistyy kosteutta, poista se ennen kameran käyttöä.
- Älä ravastele tai iske kameraa. Se voi aiheuttaa toimintahäiriön, etkä ehkä pysty tallentamaan kuvia. Lisäksi tallennusväline voi rikkoutua käyttökelvottomaksi tai kuvatiedot voivat vioittua.

Älä käytä tai säilytä kameraa seuraavissa paikoissa

- Erittäin kuumat, kylmät tai kosteat paikat
Jos kamera jätetään esim. aurinkoiseen paikkaan pysäköityyn autoon, kameran runko voi vääristyä ja siitä voi aiheutua toimintahäiriöitä.
- Säilytys suorassa auringonvalossa tai lämmittimen lähellä
Kameran rungon väri voi muuttua tai runko vääristyä, mikä voi aiheuttaa toimintahäiriöitä.
- Paikat, joihin voi kohdistua värinää
- Lähellä paikkaa, joka tuottaa voimakkaita radioaaltoja, lähettää säteilyä tai on erittäin magneettinen paikka. Muussa tapauksessa kamera ei ehkä pysty kuvaamaan tai toistamaan kuvia oikein.
- Hiekkaiset ja pölyiset paikat
Varo, ettei kameraan pääse hiekkaa tai pölyä. Tämä voi aiheuttaa toimintahäiriöitä, joita ei aina voi korjata.

ZEISS-objektiivi

Tässä kamerassa on ZEISS objektiivi, jolla saadaan aikaan teräviä kuvia, joissa on erinomainen kontrasti. Kameran objektiivi on valmistettu saksalaisen ZEISS-yhtiön hyväksymän laadunvarmistusjärjestelmän ja laatustandardien mukaisesti.

Monitoria, sähköistä etsintä ja objektiivia koskevia huomautuksia

- Monitori ja sähköinen etsin on valmistettu erittäin hienoa tarkkuustekniikkaa käyttäen, niin että yli 99,99 % kuvapisteistä on toimivia. Monitorissa ja sähköisessä etsimessä voi kuitenkin näkyä joitakin hyvin pieniä mustia tai kirkkaita pisteitä (valkoisia, punaisia, sinisiä tai vihreitä). Nämä valmistuksessa syntyneet pisteet ovat normaaleja eivätkä vaikuta kuvaamiseen.
- Älä kannattele kameraa monitorista.
- Pidä huoli siitä, että sormet tai muut kohteet eivät tartu objektiiviin sen toimiessa.

Huomautuksia kuvaamisesta etsimen kanssa

- Kamerassa on orgaaninen elektroluminenssietsin, jossa on suuri tarkkuus ja suuri kontrasti. Etsin tarjoaa laajan katselukulman ja pitkän silmän helpotuksen. Kamera on suunniteltu tarjoamaan helposti katseltava etsin tasapainottamalla eri elementtejä asianmukaisesti.
- Kuva voi olla hieman vääristynyt etsimen kulmien lähellä. Tämä ei ole vika. Jos haluat tarkistaa koko sommittelun kaikki yksityiskohdat, voit käyttää myös monitoria.
 - Jos panoroit kameraa katsoessasi etsimeen tai liikutat silmiäsi, etsimen kuva voi olla vääristynyt tai kuvan väri voi muuttua. Tämä on objektiivin tai näyttölaitteen ominaisuus eikä vika. Kun otat kuvan, on suositeltavaa katso etsimen keskialuetta.

Salamaa koskevia huomautuksia

- Älä kanna kameraa salamayksiköstä tai kohdista siihen liiallista voimaa.
- Jos avoimeen salamayksikköön pääsee vettä, pölyä tai hiekkaa, seurauksena voi olla toimintahäiriö.
- Huolehdi siitä, ettei sormesi ole tiellä, kun painat salaman alas.

Sony-lisävarusteet

Käytä vain aitoja Sony-merkkisiä lisävarusteita, muuten seurauksena voi olla toimintahäiriö. Sony-merkkisiä lisävarusteita ei välttämättä ole saatavana eräissä maissa tai eräillä alueilla.

Kameran lämpötila

Kamera ja akku voivat kuumentua jatkuvan käytön takia, mutta se ei ole vika.

Ylikuumenemissuoja

Kameran ja akun lämpötilan mukaan et ehkä voi tallentaa videoita tai virta voi katketa automaattisesti kameran suojaamiseksi.

Näytössä näky ilmoitus ennen virran katkeamista tai kun videoita ei voi enää tallentaa. Jätä tässä tapauksessa virta katkaistuksi ja odota, kunnes kameran ja akun lämpötila laskee. Jos virta kytketään ilman, että kamera ja akku ovat jäähtyneet tarpeeksi, virta voi katketa uudelleen tai videoita ei voi tallentaa.

Tietoja akun lataamisesta

- Jos ladataan akkua, jota ei ole käytetty pitkään aikaan, sitä ei välttämättä voi ladata täyteen.

Tämä johtuu akun ominaisuuksista. Lataa akku uudelleen.

- Akut, joita ei ole käytetty yli vuoteen, ovat voineet huonontua.

Tekijänoikeutta koskeva varoitus

- Televisio-ohjelmat, elokuvat, videonauhat ja muut materiaalit voivat olla tekijänoikeuksien suojaamia. Niiden luvaton kuvaaminen voi olla tekijänoikeuslakien vastaista.
- Jotta [Tekijänoikeustiedot] -tietoja ei käytettäisi laittomasti, jätä [Aseta valokuvaaja] ja [Aseta tekijänoikeus] tyhjiksi, kun lainaat tai luovutat kameran.
- Sony ei vastaa [Tekijänoikeustiedot] -tietojen luvattoman käytön aiheuttamista ongelmista tai vahingoista.

Takuuta vahingoittuneen sisällön tai tallennuksen epäonnistumisen varalta ei ole

Sony ei anna takuuta tallennuksen epäonnistumisen tai tallennettujen kuvien tai äänidatan katoamisen tai vahingoittumisen varalta, kun syynä on kameran, tallennusvälineen tms. toimintahäiriö. Tärkeät tiedot kannattaa varmuuskopioida.

Kameran pinnan puhdistaminen

Puhdista kameran pinta kevyesti vedellä kostutetulla pehmeällä kangaspyyhkeellä ja pyyhi pinta sitten kuivaksi puhtaalla kangaspyyhkeellä. Viimeistelyn tai kotelon vahingoittumisen ehkäiseminen:

- Älä altista kameraa kemiallisille tuotteille, kuten tinnerille, bensiinille, alkoholille, kertakäyttöpyyhkeille, hyönteiskarkotteelle, aurinkovoiteelle tai hyönteismyrkylle.

Monitorin kunnossapito

- Monitorin pinnalle jäänyt käsivoide tai kosteusaine voi liuottaa sen pinnoitteen. Jos sellaista joutuu monitorille, pyyhi se välittömästi pois.
- Voimakas pyyhkiminen paperinenäliinalla tai muulla materiaalilla voi vahingoittaa pinnoitetta.
- Jos monitorin pintaan on tarttunut sormenjälkiä tai roskia, poista roskat varovasti ja pyyhi monitori sitten puhtaaksi pehmeällä liinalla.

Huomautuksia langattomasta lähiverkosta

Emme vastaa millään tavalla mistään vahingoista, jotka aiheutuvat kameraan tallennettujen kohteiden luvattomasta käytöstä, joka on seurausta katoamisesta tai varkaudesta.

Huomautuksia suojauksesta, kun käytetään langattomia LAN-tuotteita

- Käytä aina suojattua langatonta LAN-yhteyttä hakkeroinnin, ilkkivaisten kolmansien osapuolien käytön tai muiden haavoittuvuuksien välttämiseksi.
- On tärkeää määrittää suojausasetukset, kun käytetään langatonta LAN-yhteyttä.
- Jos suojausongelma syntyy, koska suojausvarotoimia ei ole käytössä tai väistämättömien olosuhteiden takia langatonta LAN-yhteyttä käytettäessä, Sony ei vastaa menetyksistä tai vahingoista.

Huomautuksia korkean kuvanopeuden kuvauksesta

Toistonopeus

Toistonopeus vaihtelee kuten alla valittujen [HFR] Kuvanopeus]- ja [HFR] Tallennusasetus]-asetusten mukaan.

[HFR] Kuvanopeus	[HFR] Tallennusasetus		
	24p 50M*	30p 50M/ 25p 50M	60p 50M/ 50p 50M
240fps/250fps	10 kertaa hitaampi	8 kertaa hitaampi/ 10 kertaa hitaampi	4 kertaa hitaampi/ 5 kertaa hitaampi
480fps/500fps	20 kertaa hitaampi	16 kertaa hitaampi/ 20 kertaa hitaampi	8 kertaa hitaampi/ 10 kertaa hitaampi
960fps/1000fps	40 kertaa hitaampi	32 kertaa hitaampi/ 40 kertaa hitaampi	16 kertaa hitaampi/ 20 kertaa hitaampi

* vain kun [NTSC/PAL-valitsin]-asetuksena on [NTSC].

[HFR] Prioriteettiasetus] ja tallennuskelpoinen kesto

[HFR] Prioriteettiasetus	[HFR] Kuvanopeus	Tehollinen kuvapisteiden määrä kuvanturista luettuna	Tallennuskelpoinen kesto
Laatuprioriteetti	240fps/250fps	1824 × 1026	noin 2 sekuntia
	480fps/500fps	1676 × 566	
	960fps/1000fps	1136 × 384	
Kuvasaikaprioriteet.	240fps/250fps	1676 × 566	noin 4 sekuntia
	480fps/500fps	1136 × 384	
	960fps/1000fps	800 × 270	

Huomautuksia

- Ääntä ei tallenneta.
- Video tallennetaan XAVC S HD -muodossa.

Tekniset tiedot

Kamera

[Järjestelmä]

Kuvailmaisin: 13,2 mm × 8,8 mm (1,0-tyyppinen) CMOS -anturi

Kameran tehollisten kuvapisteiden määrä:

Noin 20,2 megapikseliä

Kuvapisteiden kokonaismäärä:

Noin 21,0 megapikseliä

Objektiivi: ZEISS Vario-Sonnar T*

8,3× zoomobjektiivi

f = 8,8 mm – 73,3 mm (24 mm – 200 mm (35 mm:n

kinofilmikameran polttoväliksi muunnettuna))

F2,8

Videokuvauksen aikana (HD 16:9): 26 mm – 212 mm*¹

Videokuvauksen aikana (4K 16:9): 28 mm – 233 mm*¹

*¹ Jos [SteadyShot] -asetukseksi on valittu [Normaali]

SteadyShot: Optinen

Tiedostomuoto (valokuvat): JPEG

(DCF, Exif, MPF Baseline)

-yhteensopiva, RAW (Sony ARW

2.3 -muoto), DPOF-yhteensopiva

Tiedostomuoto (videot):

XAVC S -muoto (yhteensopiva

XAVC S -muodon kanssa):

Video: MPEG-4 AVC/H.264

Ääni: LPCM 2ch (48 kHz 16 bit)

AVCHD-muoto (AVCHD-muoto

versio 2.0 -yhteensopiva):

Video: MPEG-4 AVC/H.264

Ääni: Dolby Digital 2ch, Dolby

Digital Stereo Creator

• Valmistettu Dolby Laboratoriesin lisenssillä.

Videot (MP4-muoto):

Video: MPEG-4 AVC/H.264

Ääni: MPEG-4 AAC-LC 2ch

Tallennusväline: Memory Stick PRO

Duo, Memory Stick Micro, SD-

kortit, microSD-muistikortit

Salamavalot: Salaman kantama (ISO-

herkkyys (suositeltu

valotusindeksi) -asetuksena Auto):

Noin 1,0 m – 10,2 m

[Tulo-/lähtöliittimet]

HDMI-liitin: HDMI-mikroliitin

Multi/micro USB -liitin*:

USB-tiedonsiirto

USB-tiedonsiirto: Hi-Speed USB

(USB 2.0)

Mikrofonipistoke: Ø 3,5 mm

stereominipistoke

Kuulokepistoke: Ø 3,5 mm

stereominipistoke

* Tukee Micro USB -yhteensopivaa laitetta.

[Etsin]

Tyyppi: Sähköinen etsin (orgaaninen elektroluminenssi)

Pisteiden kokonaismäärä:

2 359 296 pistettä

Ruudun peitto: 100 %

Suurennus: Noin 0,70 × (35 mm

-muodon vastaava polttoväli),

50 mm:n objektiivi tarkennettu

äärettömään, -1 m^{-1}

Silmäpiste: Noin 23 mm okulaarista,

noin 21,5 mm okulaarin kehiksestä

etäisyydellä -1 m^{-1}

Diopterin säätö:

$-4,0 \text{ m}^{-1} - +3,0 \text{ m}^{-1}$

[Monitori]

Nestekidemonitori:

7,5 cm (3,0-tyyppinen) TFT-ohjain

Pisteiden kokonaismäärä:

1 228 800 pistettä

[Virtalähde, yleistä]

Virtalähde: Ladattava akku NP-FW50,

7,2 V

Verkkolaite AC-UB10C/UB10D,

5 V

Virrankulutus:

Noin 2,3 W (kuvattaessa monitorin kanssa)

Noin 2,6 W (kuvattaessa etsimen kanssa)

Käyttölämpötila: 0 °C – 40 °C

Säilytyslämpötila: –20 °C – +60 °C

Mitat (CIPA-yhteensopiva) (noin):

129,0 mm × 88,1 mm × 102,2 mm
(L/K/S)

Paino (CIPA-yhteensopiva) (noin):

813 g (sisältäen NP-FW50-akun,
Memory Stick PRO Duo)

Mikrofoni: Stereo

Kaiutin: Mono

Exif Print: Yhteensopiva

PRINT Image Matching III:

Yhteensopiva

[WLAN]

Tuettu standardi: IEEE 802.11 b/g/n

Taajuus: 2,4 GHz

Tuetut suojausprotokollat:

WEP/WPA-PSK/WPA2-PSK

Määrittymenetelmä: Wi-Fi Protected

Setup™ (WPS) / manuaalinen

Käyttömenetelmä: Infrastruktuuritila

NFC: NFC Forum Type 3 Tag

-yhteensopiva

Model No. WW136512

Verkkolaite AC-UB10C/UB10D

Käyttöjännite: AC 100 V – 240 V,
50 Hz/60 Hz, 70 mA

Lähtöjännite: DC 5 V, 0,5 A

Ladattava akku NP-FW50

Akkutyyppe: Litiumioniakku

Enimmäisjännite: DC 8,4 V

Nimellisjännite: DC 7,2 V



Enimmäislatausjännite: DC 8,4 V

Enimmäislatausvirta: 1,02 A

Kapasiteetti: 7,3 Wh (1 020 mAh)

Rakenne ja tekniset tiedot voivat
muuttua ilman eri ilmoitusta.

Tavaramerkit

- Memory Stick ja  ovat Sony Corporationin tavaramerkkejä tai rekisteröityjä tavaramerkkejä.
- XAVC S ja  ovat Sony Corporation -yhtiön rekisteröityjä tavaramerkkejä.
- ”AVCHD Progressive” ja ”AVCHD Progressive” -logotyyppi ovat Panasonic Corporationin ja Sony Corporationin tavaramerkkejä.
- Dolby ja kaksois-D-symboli ovat Dolby Laboratories -yhtiön tavaramerkkejä.
- Termit HDMI ja HDMI High-Definition Multimedia Interface, sekä HDMI-logo ovat HDMI Licensing LLC -yhtiön tavaramerkkejä tai rekisteröityjä tavaramerkkejä Yhdysvalloissa ja muissa maissa.
- Windows on Microsoft Corporationin rekisteröity tavaramerkki Yhdysvalloissa ja/tai muissa maissa.
- Mac on Apple Inc. -yhtiön rekisteröity tavaramerkki Yhdysvalloissa ja muissa maissa.
- iOS on Cisco Systems, Inc. -yhtiön rekisteröity tavaramerkki tai tavaramerkki.
- iPhone ja iPad ovat Apple Inc. -yhtiön rekisteröityjä tavaramerkkejä Yhdysvalloissa ja muissa maissa.
- SDXC-logo on SD-3C, LLC -yhtiön tavaramerkki.
- Android ja Google Play ovat Google Inc. -yhtiön tavaramerkkejä.
- Wi-Fi, Wi-Fi-logo ja Wi-Fi Protected Setup ovat Wi-Fi Alliancen rekisteröityjä tavaramerkkejä.
- N-merkki on NFC Forum, Inc. -yhtiön tavaramerkki tai rekisteröity tavaramerkki Yhdysvalloissa ja muissa maissa.

- DLNA ja DLNA CERTIFIED ovat Digital Living Network Alliancen tavaramerkkejä.
- Facebook ja ”f”-logo ovat Facebook, Inc. -yhtiön tavaramerkkejä tai rekisteröityjä tavaramerkkejä.
- YouTube ja YouTube-logo ovat Google Inc. -yhtiön tavaramerkkejä tai rekisteröityjä tavaramerkkejä.
- Eye-Fi on Eye-Fi, Inc. -yhtiön tavaramerkki.
- Lisäksi muut tässä oppaassa käytetyt järjestelmien ja tuotteiden nimet ovat yleensä niiden kehittäjien tai valmistajien tavaramerkkejä tai rekisteröityjä tavaramerkkejä. Merkkejä TM ja © ei ole kuitenkaan käytetty kaikissa tapauksissa tässä oppaassa.



Tätä tuotetta koskevia lisätietoja ja vastauksia usein esitettyihin kysymyksiin on asiakastuen [www-sivustolla](http://www.sony.net/).

<http://www.sony.net/>

Lære mer om kameraet ("Hjelpeveiledning")



"Hjelpeveiledning" er en online-håndbok. Du kan lese "Hjelpeveiledning" på datamaskinen eller smarttelefonen din. Slå opp i den for å få grundige instruksjoner om kameraets mange funksjoner.

URL:

http://rd1.sony.net/help/dsc/1540/h_zz/



Vise veiledningen

Det fins en veiviser i selve kameraet.

Kameraveiviser

Du kan bruke [Tilp. skjermkn.-inns.] for å tilordne kameraveiviseren til den ønskede knappen.

Kameraveiviseren viser en forklaring av den menyfunksjonen eller innstillingen som er valgt i øyeblikket.

- ① MENU-knappen →  (Tilpassede innstillinger) → [Tilp. skjermkn.-inns.] → Velg den ønskede knappen som er tilordnet til funksjonen. → [Kameraveiviser]
- ② Trykk på MENU-knappen og bruk kontrollhjulet til å velge et MENU-element du ønsker å lese forklaringen til, og trykk deretter på den knappen [Kameraveiviser] er tilordnet til.

ADVARSEL!

For å redusere brannfaren og faren for å få elektrisk støt, må du ikke utsette denne enheten for regn eller fuktighet.

VIKTIGE SIKKERHETSINSTRUKSER -TA VARE PÅ DISSE INSTRUKSENE

FARE

FOR Å REDUSERE FAREN FOR BRANN ELLER ELEKTRISK STØT, MÅ DU FØLGE DISSE INSTRUKSENE NØYE



Forsiktig

| Batteri

Hvis batteriet feilbehandles, kan det sprekke, forårsake brann eller til og med kjemiske brannskader. Ivareta følgende forholdsregler:

- Ikke demonter det.
- Ikke knus batteriet, og ikke utsett det for slag eller støt, som f.eks. hammerslag, at det faller ned eller at noen tramper på det.
- Ikke kortslutt batterikontaktene og ikke la metallgjenstander berøre dem.
- Ikke utsett batteriet for høye temperaturer over 60 °C, som f.eks. direkte sollys eller i en bil som er parkert i solen.
- Ikke sett fyr på batteriet eller kast det på bålet.
- Ikke håndter ødelagte eller lekkende litiumionbatterier.
- Batteriet må kun lades med en ekte Sony-batterilader eller en enhet som kan lade batteriet.
- Oppbevar batteriet utilgjengelig for små barn.
- Hold batteriet tørt.
- Bytt det ut kun med samme eller tilsvarende type anbefalt av Sony.
- Kasser brukte batterier omgående, som beskrevet i instruksene.

| Vekselstrømadapter

Bruk nærmeste stikkontakt når du bruker vekselstrømadapteren. Koble vekselstrømadapteren fra stikkontakten omgående hvis det oppstår feil på apparatet under bruk.

For kunder i Europa

I Merknad for kunder i land som benytter EU direktiver

Produsent: Sony Corporation, 1-7-1 Konan Minato-ku Tokyo, 108-0075 Japan
EU produkt samsvar: Sony Deutschland GmbH, Hedelfinger Strasse 61, 70327 Stuttgart, Tyskland



Sony Corporation erklærer herved at dette utstyret er i samsvar med de grunnleggende krav og øvrige relevante krav i direktiv 1999/5/EF. For flere detaljer, vennligst se:
<http://www.compliance.sony.de/>

I Merk

Hvis statisk elektrisitet eller elektromagnetisme forårsaker brudd på dataoverføringen, må du starte programmet om igjen eller koble fra og koble til igjen kommunikasjonskabelen (USB e.l.).

Dette produktet er testet og funnet å være kompatibelt med grenseverdiene i EMC-direktivet for bruk av tilkoblingskabler som er kortere enn 3 meter.

De elektromagnetiske feltene ved spesifikke frekvenser kan påvirke bilde og lyd i denne enheten.

I Kassering av gamle batterier og elektriske og elektroniske apparater (gjelder i den Europeiske Unionen og andre europeiske land med separat innsamlingsystem)



Dette symbolet på produktet, batteriet eller emballasjen indikerer at dette produktet og batterier ikke må behandles som husholdningsavfall. På noen batterier er dette symbolet brukt i kombinasjon med kjemiske symbol. De kjemiske symbolene for kvikksølv (Hg) eller bly (Pb) er lagt til dersom batteriet inneholder mer enn 0,0005% kvikksølv eller 0,004% bly. Ved å sørge for at disse produktene og batteriene blir kastet riktig, vil du bidra til å forhindre negative konsekvenser for

miljøet og menneskers helse, som ellers kan forårsakes av feilaktig avfallshåndtering av batteriet. Resirkulering av materialene vil bidra til å bevare naturressursene.

Hva gjelder produkter som av sikkerhets-, ytelses- eller dataintegritetsgrunner krever en permanent tilkobling til et inkorporert batteri, bør dette batteriet skiftes kun av autorisert servicepersonell. For å sikre at batteriet og det elektriske og elektroniske utstyr blir behandlet korrekt, overlevere disse produktene ved endt levetid til et mottak for resirkulering av batterier og elektrisk og elektronisk utstyr.

For alle andre batterier, vennligst se informasjonen om hvordan man fjerner batteriet på riktig måte. Lever batteriet til et mottak for resirkulering av avfall batterier. For mer detaljert informasjon om resirkulering av dette produktet eller batteriet, kan du kontakte lokale myndigheter, renovasjonsselskapet eller forretningen der du kjøpte produktet eller batteriet.

Kontrollere leverte deler

Tallet i parentes angir antall deler.

- Kamera (1)
- Oppladbart batteri NP-FW50 (1)
- Mikro-USB-kabel (1)
- Vekselstrømadapter (1)
- Strømkabel (ikke inkludert i USA og Canada) (1)
- Skulderrem (1)
- Objektivdeksel (1)
- Motlysblender (1)
- Deksel til tilbehørssko (1) (festet på kameraet)
- Øyemusling (1) (festet på kameraet)
- Bruksanvisning (denne håndboken) (1)
- Wi-Fi Connection/One-touch (NFC) Guide (1)
Denne veiledningen forklarer funksjonene som krever en Wi-Fi-tilkobling.

Du finner mer informasjon om Wi-Fi-funksjonene/One-touch-funksjonene (NFC) i "Wi-Fi Connection/One-touch (NFC) Guide" (inkludert) eller "Hjelpeveiledning" (side 2).



Om språkinnstillingen

Endre språkinnstillingen før du begynner å bruke kameraet, om nødvendig (side 17).

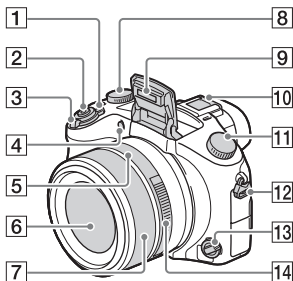
Identifisere delene



- 1** ON/OFF (strømbryter)
2 Lukkerknapp
3 For opptak: W/T-spak (zoomespak)
 For visning:  (indeksspak)/avspillingszoomespak
4 Selvtløserlampe /AF-lys
5 Bløndermarkør
6 Objektiv
7 Manuell ring
 • Du kan zoome ved hjelp av den manuelle ringen når du er i autofokusmodus. Du kan justere fokus ved hjelp av den manuelle ringen når kameraet er i modusen Manuelt fokus eller i modusen Direkte manuelt fokus.
8 Eksponeringskompenseringshjul
9 Blits
10 Multigrensesnitt-sko*

- 11** Modusvelger
AUTO (Auto-modus)/
P (Program Auto)/
A (Blønderprioritet)/
S (Lukkerprioritet)/
M (Man. Eksponering)/
MR (Hent minne)/ (Film)/
HFR (Høy bildefrekvens)/
 (Panoramafotografer.)/
SCN (Scenevalg)
12 Krok for skulderrem
13 Fokusmodushjul
14 Blønderring

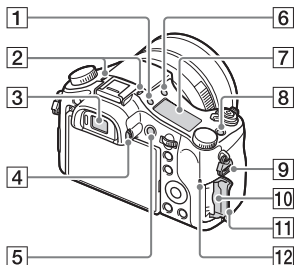





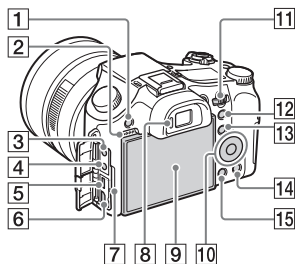

- 1**  (knapp for indikatorpanelbelysning)
2 Mikrofon
3 Søker
4 Diopterjusteringsskive
5 MOVIE (filmknapp)
6  (blitsknapp)
7 Indikatorpanel
8 **C1** (tilpasset 1-knapp)
9 Krok for skulderrem

NO

- 10** Minnekortspor
- 11** Minnekortdeksel
- 12** Tilgangslampe



- 1** MENU-knapp
- 2** Høytaler
- 3**  (mikrofonkontakt)
 - Når en eksterm mikrofon er tilkoblet, skifter kameraet fra den interne til den eksterne mikrofonen. Hvis den eksterne mikrofonen er av typen "plug-in-power", får mikrofonen strøm fra kameraet.
- 4**  (Hodetelefonkontakt)
- 5** Multi/Micro USB-terminal*
 - Støtter enheter som er kompatible med mikro-USB.
- 6** HDMI-mikrokontakt
- 7** Ladelampe
- 8** Øyesensor
- 9** Skjerm
- 10** Kontrollhjul
- 11** Kontrollskive

- 12** For opptak: AEL (AE-lås-knapp)
For visning:  (avspillingszomeknapp)
- 13** For opptak: Fn (funksjonsknapp)
For visning:  (Send til smarttelefon-knapp)
- 14** For opptak: **C2** (tilpasset 2-knapp)
For visning:  (sletteknapp)
- 15**  (avspillingsknapp)

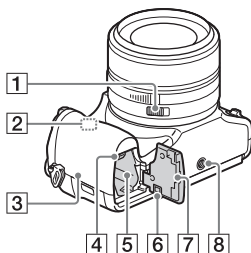

- 1** Blenderklikkbryter
 - Still inn blenderklikkbryteren på OFF når du tar opp film. Hvis du endrer blenderverdien mens du tar opp en film med blenderklikkbryteren satt til ON, vil lyden av blenderingen tas opp.
- 2** Wi-Fi-antenne (innebygd)

3 **N** (N-merke)

- Når du kobler sammen kameraet med en smarttelefon som er utstyrt med NFC-funksjonen, må du la merket på enhetene berøre hverandre.
- NFC (Near Field Communication) er en internasjonal standard for trådløs kommunikasjonsteknologi med kort rekkevidde.

4 Batterilåsespak

5 Spor for innsetting av batteri

6 Tilkoblingsplatedeksel

Bruk dette når du bruker en AC-PW20 vekselstrømadapter (selges separat). Sett tilkoblingsplaten inn i batterirommet og før ledningen gjennom tilkoblingsplatedekselet, som vist nedenfor.

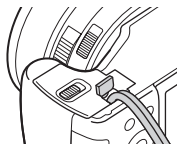

- Forsikre deg om at ledningen ikke kommer i klem når du lukker dekselet.

7 Batterideksel

8 Skruerhull for stativ

- Bruk et stativ hvor skruen er kortere enn 5,5 mm. Ellers er det ikke mulig å feste kameraet ordentlig, og kameraet kan dermed bli skadet.

* For nærmere informasjon om kompatibelt tilbehør til multigrensesnitt-skoen og Multi/Micro USB-terminalen, gå til Sony-nettsiden, eller ta kontakt med Sony-forhandleren din, eller en lokal, autorisert Sony-servicebedrift. Du kan også bruke tilbehør som er kompatibelt med tilbehørsskoen. Det gis ingen garanti for at dette produktet vil virke med tilbehør fra andre produsenter.

ni Multi
Interface Shoe

Accessory Shoe

NO

Sette inn batteriet

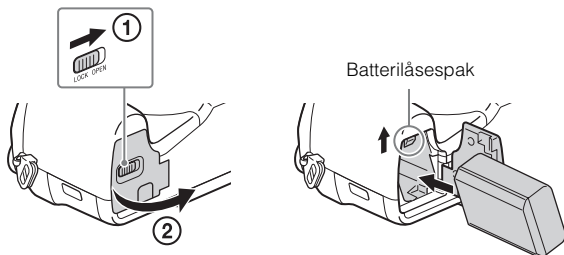

1 Åpne dekselet.

2 Sett inn batteriet.

- Sett inn batteriet som vist, mens du trykker på låsespaken for batteriet. Pass på at batterilåsespaken går i lås etter at batteriet er satt inn.
- Hvis du lukker dekselet uten at batteriet er satt riktig inn, kan kameraet bli ødelagt.

Lade batteriet

For kunder i USA og Canada

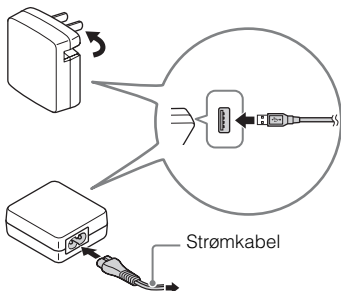

For kunder i andre land eller regioner enn USA og Canada

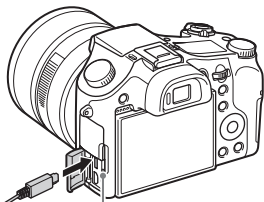

Ladelampe

Tent: Lading pågår

Av: Ladingen er avsluttet

Blinker:

Ladefeil, eller midlertidig
stopp i ladingen, fordi
kameraet ikke er innenfor
korrekt temperaturområde

1 Koble sammen kameraet og vekselstrømadapteren (inkludert) ved hjelp av mikro-USB-kabelen (inkludert).

2 Koble vekselstrømadapteren til stikkontakten.

Ladelampen tennes og lyser oransje, og ladingen begynner.

- Slå av kameraet mens batteriet lades.
- Du kan lade batteriet selv om det er delvis oppladet.
- Hvis ladelampen begynner å blinke uten at batteriet er fulladet, må du ta ut batteriet og sette det inn igjen.

NO

Kommentarer

- Hvis ladelampen på kameraet blinker når vekselstrømadapteren er koblet til stikkontakten, tyder dette på at ladingen er midlertidig stoppet fordi temperaturen er utenfor det anbefalte området. Når temperaturen er innenfor det anbefalte området igjen, gjenopptas ladingen. Vi anbefaler at batteriet lades opp i omgivelsestemperaturer på mellom 10 °C og 30 °C.
- Hvis terminaldelen på batteriet er skitten, vil batteriladingen kanskje ikke være effektiv. I så fall må du rengjøre terminaldelen på batteriet ved forsiktig å tørke av støvet med en myk klut eller bomullspinne.
- Koble vekselstrømadapteren (inkludert) til stikkontakten. Hvis det skulle oppstå funksjonsfeil ved bruk av vekselstrømadapteren, må støpselet tas ut av stikkontakten omgående, for å koble fra strømmen.
- Når ladingen er fullført, må du koble fra vekselstrømadapteren fra stikkontakten.
- Pass på kun å bruke ekte Sony-batterier, mikro-USB-kabel (inkludert) og vekselstrømadapteren (inkludert).
- Kameraet får strøm under fotografering/avspilling hvis det er koblet til en stikkontakt med AC-PW20 (selges separat) vekselstrømadapteren.

Ladetid (fullstendig opplading)

Ved lading med vekselstrømadapteren (inkludert) er ladetiden ca. 310 min. Ladelampen tennes og slukkes deretter omgående når batteriet er fulladet.

Kommentarer

- Ovennevnte ladetid gjelder for lading av et helt utladet batteri ved en temperatur på 25 °C. Ladeprosessen kan ta lenger tid, avhengig av bruksforhold og andre omstendigheter.

■ Lade ved å koble til en datamaskin

Du kan lade batteriet ved å koble kameraet til en datamaskin med en mikro-USB-kabel. Koble kameraet til datamaskinen mens kameraet er slått av.

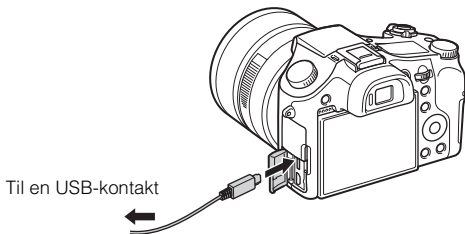

Kommentarer

- Hvis kameraet er koblet til en bærbar datamaskin som ikke er koblet til en strømkilde, tappes batteriet på den bærbare. Ikke la ladingen pågå over en lengre tidsperiode.
- Ikke slå på/av eller foreta omstart av maskinen, eller start datamaskinen fra dvalemodus når datamaskinen og kameraet er koblet til hverandre med en USB-tilkobling. Det kan føre til at kameraet ikke virker som det skal. Før du slår på/av, omstarter datamaskinen eller starter datamaskinen fra dvalemodus, må du bryte forbindelsen mellom kameraet og datamaskinen.
- Det gis ingen garantier for lading med en spesiallaget eller modifisert datamaskin.

NO

Batteritiden og antall bilder som kan tas opp og spilles av

		Batteritid	Antall bilder
Fotografering (stillbilder)	Skjerm	—	Ca. 400 bilder
	Søker	—	Ca. 360 bilder
Vanlig filmopptak	Skjerm	Ca. 65 min.	—
	Søker	Ca. 65 min.	—
Kontinuerlig filmopptak	Skjerm	Ca. 130 min.	—
	Søker	Ca. 135 min.	—
Vise (stillbilder)		Ca. 315 min.	Ca. 6300 bilder



Kommentarer

- Ovenstående antall bilder gjelder når batteriet er fulladet. Antallet bilder kan bli lavere, avhengig av bruksforholdene.
- Det oppgitte antallet bilder som kan tas, er basert på fotografering under følgende forhold:
 - Bruk av Sony Memory Stick PRO Duo™ (Mark2) (selges separat)
 - Når batteriet brukes ved en omgivelsestemperatur på 25 °C.
 - [Visningskvalitet] er stilt inn på [Standard]
- Antallet angitt under "Fotografering (stillbilder)" baserer seg på CIPA-standarden, og gjelder fotografering under følgende forhold: (CIPA: Camera & Imaging Products Association)
 - DISP er stilt inn på [Vis alle info.].
 - Ett opptak hvert 30 sekund.
 - Zoomen skiftes vekselvis fra W til T.
 - Blitsen blinker én gang for annethvert bilde.
 - Strømmen slås på og av én gang for hvert tiende bilde.
- Antall minutter for filmopptak baserer seg på CIPA-standarden, og gjelder opptak under følgende forhold:
 - [H] Opptaksinnst.: 60i 17M(FH)/50i 17M(FH)
 - Vanlig filmopptak: Batterilevetid basert på gjentatt start/stopp i opptaket, zooming, av- og påslåing osv.
 - Kontinuerlig filmopptak: Batterilevetid basert på sammenhengende opptak til grensen (29 minutter) er nådd, og med fortsatt opptak etter et nytt trykk på MOVIE-knappen. Andre funksjoner, som f.eks. zoom, brukes ikke.

Tilføre elektrisk strøm

Du kan bruke vekselstrømadapteren (inkludert) til å levere strøm mens du fotograferer og spiller av bilder, så dette ikke tapper batteriet.

Kommentarer

- Kameraet aktiveres ikke hvis batteriet er tomt. Sett inn et tilstrekkelig oppladet batteri i kameraet.
- Hvis du bruker kameraet mens det får strøm fra en stikkontakt, må du passe på at ikonet ( ) vises på skjermen.
- Ikke ta ut batteriet mens enheten får strøm fra stikkontakten. Hvis du tar ut batteriet, slås kameraet av.
- Ikke ta ut batteriet mens tilgangslampen (side 8) lyser. Dataene på minnekortet kan bli ødelagt.
- Så lenge strømmen er på, vil ikke batteriet lades, selv om kameraet er koblet til vekselstrømadapteren.
- Under visse forhold kan strøm fra batteriet brukes som supplement, selv om du bruker vekselstrømadapteren.
- Når strømmen tilføres via USB-kontakten, øker temperaturen inne i kameraet, og kontinuerlig opptakstid kan reduseres.

Sette inn et minnekort (selges separat)

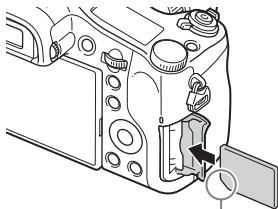
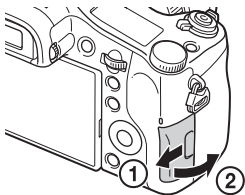

Pass på at hjørnet med hakk vender i riktig retning.

1 Åpne dekselet.

2 Sett inn minnekortet.

- Hold minnekortet med det avkuttete hjørnet i den retningen som vises på bildet, og sett det inn til det går i inngrep med et klikk.

3 Lukk dekselet.

NO

■ Minnekorttyper som kan brukes

Minnekort	For stillbilder	For film		
		MP4	AVCHD	XAVC S
Memory Stick PRO Duo	✓	✓ (kun Mark2)	✓ (kun Mark2)	—
Memory Stick PRO-HG Duo™	✓	✓	✓	—
Memory Stick Micro™ (M2)	✓	✓ (kun Mark2)	✓ (kun Mark2)	—
SD-minnekort	✓	✓*1	✓*1	—
SDHC-minnekort				
SDXC-minnekort	✓	✓*1	✓*1	✓*2
microSD-minnekort	✓	✓*1	✓*1	—
microSDHC-minnekort				
microSDXC-minnekort	✓	✓*1	✓*1	✓*2

*1 SD-hastighet sklasse 4: **CLASS 4** eller raskere, eller UHS-hastighet sklasse 1: **U1** eller raskere

*2 Minnekort som oppfyller alle nedenstående betingelser:

– Kapasitet på 64 GB eller mer

– SD-hastighet sklasse 10: **CLASS 10**, eller UHS-hastighet sklasse 1: **U1** eller raskere

Når opptaket foregår med 100 Mbps eller mer, er UHS-hastighetsklasse 3: **U3** påkrevet.

- Nærmere informasjon om antall stillbilder som kan lagres, og mulig opptakstid for film finner du på side 31 til 32. Se tabellene for å velge et minnekort med ønsket kapasitet.

Kommentarer

- Det er ikke mulig å garantere at alle minnekort vil fungere korrekt. For minnekort fra andre produsenter enn Sony må du konsultere produsentene av de aktuelle produktene.
- Når du bruker minnekort av typen Memory Stick Micro eller microSD, må du passe på at du bruker riktig adapter.

■ Ta ut minnekortet/batteriet

Minnekort: Trykk inn minnekortet én gang for å ta det ut.

Batteri: Skyv batterilåsespaken til side. Pass på at du ikke mister batteriet.

Kommentarer

- Minnekortet/batteriet må ikke tas ut mens tilgangslampen (side 8) lyser. Dette kan skade dataene på minnekortet.

Stille inn språk og klokken

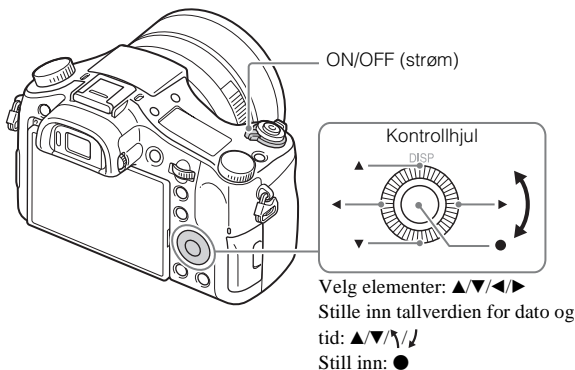

- 1 Still inn ON/OFF (strømbryteren) på ON.
Innstillingen for språk vises når du slår på kameraet for første gang.
 - Det kan ta en liten stund før kameraet er slått helt på og kan brukes.
- 2 Velg det ønskede språket, og trykk deretter på ● på kontrollhjulet.
Skjermbildet for innstilling av dato og klokkeslett vises.
- 3 Kontroller at [Enter] er valgt på skjermen, og trykk deretter på ●.
- 4 Velg en ønsket geografisk plassering ved å følge instruksjonene på skjermen, og trykk så på ●.

NO

5 Still inn [Sommeretid], [Dato/Klokkeslett] og [Datoformat], og trykk deretter på ●.

- Når du stiller inn [Dato/Klokkeslett], er midnatt kl. 12:00 AM, og midt på dagen er kl. 12:00 PM.

6 Kontroller at [Enter] er valgt, og trykk deretter på ●.

Ta stillbilder / ta opp film

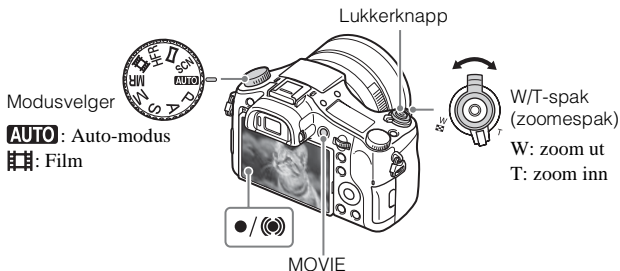

Ta stillbilder

- 1 Trykk lukkerknappen halvveis ned for å fokusere.
Når bildet er i fokus, høres en pipetone, og indikatoren ● eller tennes.
- 2 Trykk lukkerknappen helt ned for å ta et bilde.

Ta opp film

- 1 Trykk på MOVIE (filmknappen) for å starte opptak.
 - Bruk W/T-spaken (zoomespaken) til å endre zoomeskalaen.
- 2 Trykk på MOVIE-knappen igjen for å stoppe opptaket.

Kommentarer

- Ikke trekk opp blitsen manuelt. Det kan forårsake feil.
- Hvis du bruker zoomfunksjonen når du tar opp en film, vil lydene fra kameraets arbeidsoperasjoner også tas opp. Lyder fra kameraet kan bli tatt opp, særlig hvis [Zoomhastighet] er stilt inn på [Hurtig] og [Zoomfunksj. på ring] er stilt inn på [Rask]. Lyden av arbeidsoperasjoner med MOVIE (filmknappen) kan også tas opp når filmopptaket avsluttes.
- Kontinuerlig opptak er maksimalt mulig i ca. 29 minutter av gangen med kameraets standardinnstillinger og ved en temperatur i omgivelsene på ca. 25 °C. Når filmopptaket er avsluttet, kan du starte det igjen ved å trykke på MOVIE-knappen på nytt. Opptaket kan stoppes for å beskytte kameraet, hvis temperaturen blir for lav eller for høy.

Vise bilder

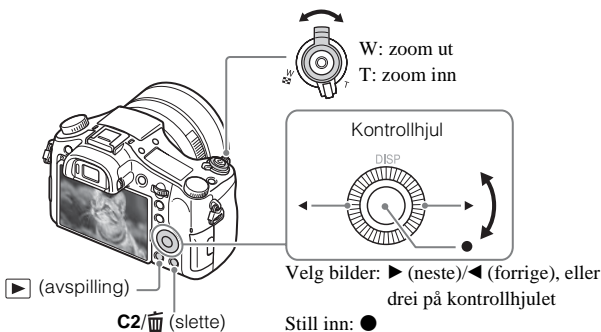

NO

1 Trykk på ▶ (avspillingsknappen).

■ Velge forrige/neste bilde

Velg et bilde ved å trykke på ▶ (neste)/◀ (forrige) på kontrollhjulet, eller ved å dreie på kontrollhjulet. Trykk på ● på midten av kontrollhjulet for å vise film.

■ Slette et bilde

- ① Trykk på **C2**/ (sletteknappen).
- ② Velg [Slett] med **▲** på kontrollhjulet, og trykk deretter på **●**.

■ Gå tilbake til å ta bilder

Trykk lukkerknappen halvveis ned.

Introduksjon til andre funksjoner

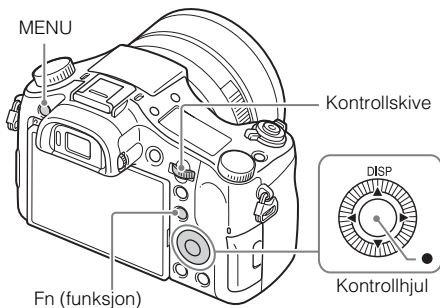

■ Kontrollhjul

DISP (Vis innhold): Setter deg i stand til å endre skjermvisningen.

● (Standard): [Målsøking-AF] er tilordnet til denne knappen som standardinnstilling.

■ Fn (funksjonsknapp)

Gir deg muligheten til å registrere 12 funksjoner og hente dem frem under opptak.







- ① Trykk på Fn (funksjonsknappen).
- ② Velg den ønskede funksjonen ved å trykke på **▲/▼/◀/▶** på kontrollhjulet.
- ③ Velg innstillingsverdien ved å dreie kontrollhjulet.

■ Kontrollskive

Den passende innstillingen for hver enkelt opptaksmodus kan endres momentant bare ved å dreie på kontrollskiven.





Menyelementer

(Kamerainnst.)

 Bildestørr.	Velger størrelse for stillbilder.
 Bildeforhold	Stiller inn bildeforholdet for stillbilder.
 Kvalitet	Stiller inn bildekvaliteten for stillbilder.
Bildestr. (Dual Rec)	Angir størrelsen på stillbilder som blir tatt under filmopptak.
Kvalitet(Dual Rec)	Angir kvaliteten på stillbilder som blir tatt under filmopptak.
 Filformat	Velger filmfilformat.
 Opptaksinnst.	Velger størrelsen på rammen for innspilt film.
Dobbelt videoopptak	Stiller inn om det samtidig skal spilles inn en XAVC S-film og en MP4-film, eller en AVCHD-film og en MP4-film.
 HFR-innstillinger	Stiller inn opptaksinnstillinger for høy bildefrekvens.
Panorama: Størrelse	Velger størrelse for panoramabilder.
Panorama: Retning	Stiller inn opptaksretning for panoramabilder.
Bruksmodus	Stiller inn bruksmodus, for eksempel for kontinuerlig opptak.
Nivåtrinninnst.	Stiller inn fotografering med selvutløser i nivåtrinmodus, og rekkefølgen ved fotografering med eksponeringsnivåtrinn og hvitbalansenivåtrinn.
Blitsmodus	Stiller inn innstillinger for blits.
Blitskompenser.	Justerer blitsintensiteten.
Røddøyereduksj.	Reduserer problemet med røde øyne ved bruk av blits.
Fokusområde	Velger fokusområde.
 AF-lys	Stiller inn AF-lys som sprer lys i en mørk scene, slik at det blir enklere å fokusere.
Eksp.-komp.	Kompenserer for lysstyrken til hele bildet.
ISO	Justerer lysfølsomheten.

NO



ISO AUTO: Min. LH	Stiller inn den laveste lukkerhastigheten ved hvilken ISO-følsomheten vil begynne å endres i [ISO AUTO]-modus.
ND-filter	Stiller inn funksjonen som reduserer lysmengden. Du kan stille inn en lavere lukkerhastighet, redusere blenderverdien osv.
Målemodus	Velger metoden for måling av lysstyrke.
Hvitbalanse	Justerer fargetonene i et bilde.
DRO/Auto HDR	Kompenserer automatisk for lysstyrke og kontrast.
Kreative innst.	Velger ønsket bildebehandling. Du kan også justere kontrast, metning og skarphet.
Bildeeffekt	Brukes til å velge ønsket effektfilter for å få et mer imponerende og kunstnerisk uttrykk.
Bildeprofil	Endrer innstillinger som farge og tone under filmopptak.
Fokusforstørrer	Forstørrer bildet før det tas, så du kan sjekke fokus.
 Støyred.lang	Stiller inn støyreduksjon for opptak med en lukkertid på 1/3 sekund eller mer.
 Høy ISO Støyred.	Stiller inn støyreduksjonsbehandling for opptak med høy følsomhet.
Måls.-AF m. senterk.	Stiller inn funksjonen for å spore motivet og fortsette å fokusere når du trykker på senter-knappen på opptaksskjermen.
Smil/Ansiktsregistr.	Velger registrering av ansikter, og justerer ulike innstillinger automatisk. Stiller inn kameraet på å utløse lukkeren automatisk, når et smil oppdages.
Automatisk Dual Rec	Stiller inn lukkeren så den utløses automatisk når det registreres en overbevisende komposisjon, inkludert en person, under filmopptak.
 Myke hudton.-eff.	Stiller inn myke hudtoner-effekten og effektnivå.
 Autom. innramm.	Analyserer scenen ved fotografering av ansikter, nærbilder eller personer som følges med målsøking-AF, og beskjærer og lagrer automatisk en annen kopi av bildet med en mer imponerende komposisjon.

Auto-modus	Du kan velge å fotografere med enten Intelligent Auto eller Superior Auto.
Scenevalg	Velger forhåndsinnstilte innstillinger som passer til forskjellige sceneforhold.
Høy bildefrekvens	Velger en eksponeringsmodus ved fotografering med høy bildefrekvens som passer til motivet eller effekten din.
Film	Velger en eksponeringsmodus som passer til motivet eller effekten din.
 SteadyShot	Stiller inn SteadyShot for å ta stillbilder. Reduserer uskarphet som skyldes kamerarystelser ved fotografering med håndholdt kamera.
 SteadyShot	Stiller inn SteadyShot for å ta opp film.
 Fargerom	Endrer intervallet for reproduerbare farger.
 Auto. langs. lukk.	Stiller inn den funksjonen som automatisk justerer lukkerhastigheten etter lysstyrken i omgivelsene i filmmodus.
Lydopptak	Stiller inn om lyd skal spilles inn under filmopptak.
Lydopptaksnivå	Justere lydopptaksnivået under filmopptak.
Tidsinnst. for lydutm.	Stille inn synkroniseringen av lydutgangen under filmopptak.
Vindstøyreduksjon	Reduserer vindstøy under filmopptak.
Hent minne	Velger en forhåndsregistrert innstilling når modusvelgeren er stilt inn på MR (memory recall). Optisk zoomområde osv. kan bli registrert.
Minne	Registrerer de ønskede modusene eller kamerainnstillingene.

(Tilpassede innstillinger)

Sebra	Viser striper for å justere lysstyrken.
 MF-assistent	Viser et forstørret bilde når du fokuserer manuelt.
Fokusforstørrelsestid	Stiller inn hvor lenge bildet skal vises i forstørret utgave.

Rutenettlinje	Stiller inn rutenettvisning for å gjøre det mulig å rette inn kameraet etter en kontur.
 Markørvisning	Stiller inn om markøren på skjermen skal vises under filmopptak eller ikke.
 Markørinnst.	Stiller inn markøren som vises på skjermen under filmopptak.
Lydnivåvisning	Stille inn om lydnivået skal vises på skjermen eller ikke.
Autovisning	Stiller inn autovisning for å vise det bildet som er tatt, umiddelbart etter fotografering.
DISP-knapp	Lar deg stille inn hva slags informasjon som skal vises på skjermen eller i søkeren, hvis du trykker på DISP på kontrollhjul.
Fremhevingsnivå	Forsterker konturen av områder i fokus med en bestemt farge ved manuell fokusering.
Fremhevingsfarge	Stiller inn den fargen som brukes til fremhevingsfunksjonen.
Guide f. eksp.-innst.	Stiller inn den veiviseren som vises når eksponeringsinnstillingene endres på opptaksskjermen.
Live View-visning	Stiller inn om innstillinger som f.eks. eksponeringskompensasjon skal vises i en indikator på skjermen eller ikke.
 Pre-AF	Stiller inn om autofokus skal utføres før lukkerknappen er trykket halvveis ned, eller ikke.
Zoomhastighet	Stiller inn zoomehastigheten når du betjener zoomspaken.
Zoominnstilling	Stiller inn om Clear Image Zoom og Digital Zoom skal brukes under zooming.
FINDER/MONITOR	Stiller inn metode for veksling mellom søker og skjerm.
Utløser uten kort	Stiller inn om lukkeren skal utløses eller ikke, når det ikke er satt i noe minnekort.
 AEL med lukker	Stiller inn om AEL skal utføres når lukkerknappen trykkes halvveis ned. Dette er nyttig når du vil justere fokus og eksponering hver for seg.

 Lukkertype	Stiller inn om hvorvidt det skal brukes en mekanisk eller elektronisk lukker ved fotografering av stillbilder.
Eksp.komp.innst	Brukes til å stille inn hvorvidt eksponeringskompensasjonsverdien skal gjenspeiles i blitskompensasjonen.
Tilbakest. EV-komp.	Stiller inn om eksponeringsverdien som er stilt inn uten bruk av eksponeringsvelgeren, skal beholdes, eller om eksponeringsverdien skal nullstilles når du slår av kameraet.
Ansiktregistrering	Registrerer eller endrer person som skal ha prioritet ved fokusering.
 Skriv dato	Stiller inn om opptaksdatoen skal registreres på stillbildet.
Funksjonsmenyinnst.	Tilpasser funksjonene som vises når Fn (funksjonsknappen) trykkes.
Tilp. skjermkn.-inns.	Brukes til å tilordne en ønsket funksjon til knappen og skiven.
Zoomfunksj. på ring	Stiller inn zoomefunksjonen til den manuelle ringen. Hvis du velger [Rask], beveger zoomeposisjonen seg i henhold til hvor mye den manuelle ringen roteres. Hvis du velger [Trinn], kan du flytte zoomeposisjonen til et bestemt trinn i brennvidden.
MOVIE-knapp	Stiller inn om MOVIE-knappen alltid skal aktiveres.
Ratt/hjul-lås	Stiller inn om kontrollskiven og kontrollhjulet skal deaktiveres midlertidig ved hjelp av Fn-knappen under opptak. Du kan deaktivere/aktivere kontrollskiven og kontrollhjulet ved å trykke ned Fn-knappen og holde den nede.

NO

(Trådløs)

Send til smarttelefon	Overfører bilder for visning på en smarttelefon.
Send til datamaskin	Tar sikkerhetskopier av bilder ved å overføre dem til en datamaskin som er koblet til et nettverk.
Se på en TV	Du kan vise bilder på en nettverksaktivert TV.

En touch (NFC)	Tilordner en applikasjon til One-touch (NFC). Du kan hente opp applikasjonen mens du fotograferer ved å berøre kameraet med en NFC-aktivert smarttelefon.
Flymodus	Du kan stille inn denne enheten så den ikke bruker trådløs kommunikasjon.
WPS-trykk	Du kan enkelt registrere tilgangspunktet på kameraet ved å trykke på WPS-knappen.
Innst. for tilgangspkt.	Du kan registrere tilgangspunktet ditt manuelt.
Red. navn på enhet	Du kan endre enhetsnavnet under Wi-Fi Direct e.l.
Vis MAC-adresse	Viser kameraets MAC-adresse.
SSID/Tilbakest. PO	Tilbakestiller SSID og passordet for smarttelefonforbindelsen.
Tilb.st. nettverksinn.	Tilbakestiller alle nettverksinnstillinger.

(Applikasjon)

Applikasjonsliste	Viser applikasjonslisten. Du kan velge hvilken applikasjon du ønsker å bruke.
Introduksjon	Viser instruksjoner om bruk av applikasjonen.

(Avspilling)

Slett	Sletter et bilde.
Visningsmodus	Stiller inn måten bildene er gruppert for avspilling på.
Bildeindeks	Viser flere bilder samtidig.
Visningsretning	Stiller inn avspillingsretningen for det bildet som tas.
Lysbildevisning	Viser en lysbildevisning.
Roter	Roterer bildet.
 Forstørr	Forstørrer de bildene som skal spilles av.
Beskytt	Beskytter bildene.
Motion-intervalljust.	Justerer intervallet for visning av sporing av motiv i [Motion Shot-video], hvor sporingen av motivets bevegelser vil bli vist under avspilling av film.
Spesif. Utskrift	Legger til et utskriftsbestillingsmerke på et stillbilde.

 (Oppsett)

Skjermlysstyrke	Stiller inn skjermens lysstyrke.
Søker-lysstyrke	Stiller inn lysstyrken for den elektroniske søkeren.
Fargetemp. i søker	Stiller inn fargetemperaturen for søkeren.
Voluminnstillinger	Stiller inn volumet for filmavspilling.
Lydsignaler	Stiller inn lydene kameraet lager når det brukes.
Opplastingsinnst.	Stiller inn kameraets opplastingsfunksjon ved bruk av et Eye-Fi-kort.
Rutemeny	Stiller inn om tittelmenyen skal vises hver gang du trykker på MENU-knappen.
Modusratthjelp	Slår modusvelgerveiviseren (forklaring av hver enkelt opptaksmodus) på eller av.
Bekreft sletting	Stiller inn om Slett og Avbryt skal være forhåndsvalgt i bekreftelsesskjermen for sletting.
Visningskvalitet	Stiller inn kvaliteten av skjermbildet.
Starttid for strømosp.	Stiller inn tidsintervaller for automatisk innkobling av strømsparemodus.
NTSC/PAL-velger	Hvis du endrer TV-formatet på enheten, kan du ta opp i et annet filmformat.
Demomodus	Stiller inn demonstrasjon av filmavspilling på På eller Av.
TC/UB-innstillinger	Stiller inn tidskoden (TC) og brukerbit-en (UB).
HDMI-innstillinger	Stiller inn HDMI-innstillingene.
 Velg 4K-utdata	Stiller inn opptak og avspilling av 4K-film via HDMI når kameraet er koblet til en ekstern opptaker/spiller som støtter 4K.
USB-tilkobling	Stiller inn USB-tilkoblingsmetoden.
USB LUN-innstilling	Forbedrer kompatibiliteten ved å begrense funksjonene til USB-tilkoblingen. Still inn på [Multi] under normale forhold og på [Enkel] kun hvis forbindelsen mellom kameraet og en datamaskin eller AV-komponent ikke kan opprettes.

Strømfors. via USB	Angir om strømforsyningen skal gå via USB-tilkoblingen når kameraet er koblet til en datamaskin, eller via en USB-enhet ved hjelp av mikro-USB-kabelen.
 Språk	Velger språk.
Dato/tid-innst.	Stiller inn dato og klokkeslett, samt sommertid.
Områdeinnstilling	Stiller inn bruksstedet.
Opphavsrettinfo	Stiller inn opphavsrettslig informasjon for stillbildene.
Formater	Formaterer minnekortet.
Filnummer	Velger hvordan stillbilder og filmer skal tildeles filnumre.
Velg opptaksmappe	Endrer den valgte mappen for lagring av stillbilder og film (MP4).
Ny mappe	Oppretter en ny mappe for lagring av stillbilder og film (MP4).
Mappenavn	Stiller inn mappeformat for stillbilder.
Gjenoppr. bilde-DB	Gjenoppretter bildedatabasefilen for bilder og muliggjør opptak og avspilling.
Vis medieinfo.	Viser den gjenværende opptakstiden for film og antallet stillbilder som kan lagres på minnekortet.
Versjon	Viser kameraets programvareversjon.
Tilbakestille innst.	Gjenoppretter innstillingene til standardverdiene.

Bruke programvare

Ved å installere følgende programvare på datamaskinen din kan du gjøre det mer praktisk å bruke kameraet.

- PlayMemories Home™: Importerer bilder til datamaskinen din og lar deg bruke dem på ulike måter (side 30).
- Image Data Converter: Viser RAW-bilder og behandler dem.
- Remote Camera Control: Kontrollerer et kamera som er koblet til datamaskinen din, via en USB-kabel.

Du kan laste ned og installere denne programvaren til datamaskinen din via nedenstående internettadresser.

- 1 Bruk nettleseren på datamaskinen din, gå til en av nedenstående internettadresser, og følg deretter instruksjonene på skjermen for å laste ned den ønskede programvaren.

Windows:

<http://www.sony.co.jp/imsoft/Win/>

Mac:

<http://www.sony.co.jp/imsoft/Mac/>

- Du trenger en Internett-tilkobling.
- Hvis du vil vite mer om bruken, kan du gå til støttesiden eller hjelpesiden for programvaren.

Kommentarer

- Når du bruker Remote Camera Control, må du velge MENU-knappen →  (Oppsett) → [USB-tilkobling] → [Fjern-PC] og deretter koble kameraet til datamaskinen din.

Importere bilder til datamaskinen din og bruke dem (PlayMemories Home)

Programvaren PlayMemories Home setter deg i stand til å importere stillbilder og filmer til datamaskinen din, og bruke dem. PlayMemories Home er påkrevet for import av XAVC S- og AVCHD-filmer til datamaskinen din.

<http://www.sony.net/pm/>



Importere bilder fra kameraet



Spille av importerte bilder



For Windows er følgende funksjoner også tilgjengelige:



Vise bilder i en kalender



Opprette filmplater



Laste opp bilder til nettverkstjenester

Dele bilder på PlayMemories Online™



Kommentarer

- Det kreves en internettforbindelse for å kunne bruke PlayMemories Online eller andre nettverkstjenester. PlayMemories Online eller andre nettverkstjenester er kanskje ikke tilgjengelige i alle land eller regioner.
- Hvis programvaren PMB (Picture Motion Browser), levert med modeller som kom på markedet før 2011, allerede er installert på datamaskinen din, vil PlayMemories Home overskrive den under installasjonen. Bruk PlayMemories Home, programvaren som har etterfulgt PMB.
- Nye funksjoner kan være installert i PlayMemories Home. Koble kameraet til datamaskinen din, selv om PlayMemories Home allerede er installert på datamaskinen.
- Ikke koble mikro-USB-kabelen (inkludert) fra kameraet mens bruksskjermbildet eller tilgangsskjermbildet vises. Dette kan ødelegge dataene.
- For å koble kameraet fra datamaskinen må du klikke på  på oppgavelinjen, og deretter klikke på [Eject DSC-RX10M2].

Legge til funksjoner i kameraet

Du kan legge til ønskede funksjoner i kameraet ved å koble til nettsiden for nedlasting av applikasjoner (programmer)  (PlayMemories Camera Apps™) via Internett.

<http://www.sony.net/pmca/>

- Etter at du har installert en applikasjon, kan du starte den ved å berøre N-merket på kameraet med en NFC-aktivert Android-smarttelefon, ved hjelp av [En touch (NFC)]-funksjonen.

Antall stillbilder og mulig opptakstid for film



Antallet stillbilder og mulig opptakstid kan variere med opptaksforholdene og minnekortet.

■ Stillbilder

 **Bildestørr.]: L: 20M**

Når  **Bildeforhold] er stilt inn på [3:2]***

Kvalitet \ Kapasitet	8 GB	64 GB
Standard	1150 bilder	9600 bilder
Fin	690 bilder	5500 bilder
Ekstra fin	510 bilder	4150 bilder
RAW og JPEG	235 bilder	1900 bilder
RAW	355 bilder	2850 bilder

* Når  **Bildeforhold] er stilt inn på noe annet enn [3:2], kan du lagre flere bilder enn det som er vist ovenfor. (Unntatt når  **Kvalitet] er stilt inn på [RAW].)****

■ Film

Tabellen under viser ca. opptakstid totalt når du bruker et minnekort som er formatert med dette kameraet. Opptakstiden for film i formatet XAVC S og AVCHD er opptakstiden når du tar opp med [Dobbelt videoopptak] innstilt på [Av].

(h (time), m (minutt))

Opptaksinnst.	Kapasitet	
	8 GB	64 GB
30p 100M/25p 100M	—	1 h 15 m
30p 60M/25p 60M	—	2 h 5 m
24p 100M*	—	1 h 15 m
24p 60M*	—	2 h 5 m
60p 50M/50p 50M	—	2 h 35 m
30p 50M/25p 50M	—	2 h 35 m
24p 50M*	—	2 h 35 m
120p 100M/100p 100M	—	1 h 15 m
120p 60M/100p 60M	—	2 h 5 m
60i 24M(FX)/50i 24M(FX)	40 m	6 h
60i 17M(FH)/50i 17M(FH)	55 m	8 h 15 m
60p 28M(PS)/50p 28M(PS)	35 m	5 h 5 m
24p 24M(FX)/25p 24M(FX)	40 m	6 h
24p 17M(FH)/25p 17M(FH)	55 m	8 h 15 m
1920×1080 60p 28M/ 1920×1080 50p 28M	35 m	5 h 20 m
1920×1080 30p 16M/ 1920×1080 25p 16M	1 h	8 h 25 m
1280×720 30p 6M/ 1280×720 25p 6M	2 h 35 m	22 h

* kun hvis [NTSC/PAL-velger] er stilt inn på [NTSC]

- Kontinuerlig opptak er maksimalt mulig i ca. 29 minutter av gangen med kameraets standardinnstillinger og ved en temperatur i omgivelsene på ca. 25 °C. Den maksimale kontinuerlige opptakstiden for en film i MP4-format (28M) er ca. 20 minutter (maks. filstørrelse 4 GB).
- Opptakstiden for film varierer fordi kameraet er utstyrt med VBR (Variable Bit-Rate), som automatisk justerer bilde kvaliteten basert på opptaksscenen. Når du tar opp film av et motiv i rask bevegelse, er bildet klarere, men den gjenværende opptakstiden er kortere, fordi det kreves mer minne til opptaket. Den gjenværende opptakstiden varierer også med opptaksforholdene, motivet og innstillingene for bilde kvaliteten og bildestørrelse.

Om bruk av kameraet

Funksjoner som er innebygd i dette kameraet

- Dette kameraet er kompatibelt med filmer i formatene 1080 60p og 50p. I motsetning til det som hittil har vært standard for opptaksmoduser, nemlig linjesprangmetoden, gjør dette kameraet opptak etter en progressiv metode. Dette øker oppløsningen og gir et jevnere, mer realistisk bilde. Film som er tatt opp i 1080 60p/1080 50p-format kan spilles av kun på enheter som støtter 1080 60p/1080 50p.
- Dette kameraet er kompatibelt med opptak med 4K 30p/4K 25p/4K 24p. Film kan tas opp med høyere oppløsning enn HD-format.
- Når du reiser med fly, må du sette [Flymodus] til [På].

Om bruk og pleie

Unngå røff behandling, demontering, modifisering, fysiske støt eller slag, som f.eks. hammerslag, at produktet faller ned eller at noen tramper på det. Vær spesielt forsiktig med objektivet.

Om opptak/avspilling

- Før du begynner å gjøre opptak, bør du gjøre et prøveopptak for å forvise deg om at kameraet virker som det skal.
- Dette kameraet er konstruert for å være motstandsdyktig mot støv og fukt, men ikke vannrett eller spruttett.
- Ikke utsett kameraet for sollys eller fotografer i retning av solen i lengre tid. Det interne maskineriet kan bli skadet.
- Hvis det skulle oppstå kondens på kameraet, må denne fjernes før du bruker kameraet.
- Ikke rist eller slå på kameraet. Dette kan medføre funksjonsfeil, og du vil kanskje ikke kunne ta bilder. I tillegg kan opptaksmediene bli ubrukbare, eller billedata kan bli ødelagt.

Ikke bruk/oppbevar kameraet på følgende steder

- På svært varme, kalde eller fuktige steder
Kamerahuset kan deformeres eller kameraet kan slutte å virke hvis det f.eks. oppbevares i en bil som er parkert i solen.
- I direkte sollys eller nær en ovn
Kamerahuset kan bli misfarget eller deformert, hvilket kan medføre at kameraet slutter å virke som det skal.
- På et sted som er utsatt for vuggende bevegelser
- I nærheten av et sted som genererer kraftige radiobølger, sender ut stråling eller er svært magnetisk. I så fall vil kameraet kanskje ikke ta opp eller spille av bilder på riktig måte.
- På sandete eller støvete steder
Vær forsiktig så det ikke kommer sand eller støv inn i kameraet. Dette kan gjøre at kameraet slutter å virke som det skal, og i enkelte tilfeller føre til uopprettelige feil.

ZEISS-linse

Kameraet er utstyrt med en ZEISS-linse som er i stand til å reproducere skarpe bilder med glimrende kontrast. Kameralinsen er produsert med et kvalitetssikringssystem sertifisert av ZEISS i samsvar med kvalitetsstandardene til ZEISS i Tyskland.

Om skjermen, den elektroniske søkeren og objektivet

- Skjermen og den elektroniske søkeren produseres ved hjelp av ekstremt nøyaktig teknologi, og mer enn 99,99 % av bildeelementene (pikslene) er reelt operative. Du vil imidlertid kunne oppleve at enkelte små mørke og/eller lyse (hvite, røde, blå eller grønne) punkter vises på skjermen og i den elektroniske søkeren. Disse punktene er en normal følge av produksjonsprosessen og påvirker ikke opptaket.
- Ikke hold kameraet etter skjermen.
- Pass på at fingrene dine eller andre gjenstander ikke setter seg fast i objektivet mens det er i bruk.

Om fotografering med søkeren

Dette kameraet er utstyrt med en organisk elektroluminescenssøker med høy oppløsning og stor kontrast. Denne søkeren gir vid synsvinkel og lang øyeavstand. Kameraet er utformet med en søker som er enkel å bruke og som har passende balanse mellom forskjellige elementer.

- Bildet kan bli litt forvrengt i hjørnene av søkeren. Dette er ikke feil. Hvis du vil kontrollere hver eneste detalj i hele komposisjonen, kan du i tillegg bruke skjermen.
- Hvis du panorerer kameraet mens du ser i søkeren eller beveger øynene, kan bildet i søkeren bli forvrengt, eller fargene i bildet kan bli endret. Dette er en egenskap ved objektivet eller visningsenheten, og det er ikke en feil. Når du tar et bilde, bør du se i sentrum av søkeren.

Om blitsen

- Ikke bær kameraet etter blitsenheten, og ikke bruk unødvendig mye kraft på den.
- Hvis vann, støv eller sand kommer inn i den åpne blitsenheten, kan det utløse en feil.
- Pass på at fingeren din ikke er i veien når du skyver ned blitsen.

Sony-tilbehør

Bruk kun ekte Sony merkevaretilbehør, ellers kan det oppstå feil. Sony merkevaretilbehør vil kanskje ikke markedsføres i enkelte land eller regioner.

Om kameraets temperatur

Kameraet og batteriet kan bli varme som følge av kontinuerlig bruk, men det er ikke en funksjonsfeil.

Om vern mot overoppheting

Hvis kameraet eller batteriet har feil temperatur, vil du kanskje ikke kunne spille inn film, eller strømmen kan bli slått av automatisk for å beskytte kameraet.

En melding vises på skjermen før strømmen slås av, eller før du ikke lenger kan spille inn film. I dette tilfellet må du la kameraet være avslått og vente til kamera- og batteritemperaturen synker. Hvis du slår på kameraet uten at kameraet og batteriet har fått avkjølt seg nok, kan det hende kameraet vil slås av igjen, eller at du ikke vil kunne ta opp film.

Om lading av batteriet

- Hvis du lader et batteri som ikke har vært i bruk på lenge, kan det hende du ikke vil kunne lade det helt opp.

Dette skyldes egenskapene til batteriet. Lad batteriet igjen.

- Batterier som ikke har vært brukt på mer enn et år, kan ha tatt skade.

Advarsel om opphavsrettigheter

- TV-programmer, filmer, videobånd og annet materiale kan være opphavsrettslig beskyttet. Uautoriserte opptak av slikt materiale kan stride mot bestemmelsene i Åndsverkloven.
- For å hindre ulovlig bruk av [Opphavsrettinfo], må du la [Angi fotograf] og [Angi opphavsrett] være tomme når du låner bort eller overfører kameraet til noen andre.
- Sony har intet ansvar for feil eller skade forårsaket av uautorisert bruk av [Opphavsrettinfo].

Ingen garanti i tilfelle ødelagt innhold eller opptaksfeil

Sony kan ikke yte noen garanti i tilfelle opptaksfeil eller tap av eller skade på innspilte bilder eller lyddata som følge av funksjonsfeil i kameraet eller opptaksmediene e.l. Vi anbefaler at du tar sikkerhetskopier av viktige data.

Rengjøre overflaten av kameraet

Rengjør kameraoverflaten med en myk klut som er lett fuktet med vann, og tørk deretter av overflaten med en tørr klut. For å forhindre skade på overflaten eller huset:

- Ikke utsett kameraet for kjemiske produkter som tynner, bensin, alkohol, engangskluter, insektmiddel, solkrem eller insektgift.

Vedlikeholde skjermen

- Hvis rester av håndkrem eller fuktighetskrem blir liggende på skjermen, kan det løse opp belegget på skjermen. Hvis det kommer noe på skjermen, må du tørke det av omgående.
- Kraftig tørking med kjøkkenpapir eller andre materialer kan ødelegge belegget.
- Hvis fingeravtrykk eller smårusk sitter fast på skjermen, anbefaler vi at du fjerner rusket forsiktig og så tørker skjermen ren med en myk klut.

Om trådløst LAN

Vi påtar oss intet ansvar for skade forårsaket av uautorisert adgang til, eller uautorisert bruk av, destinasjoner som er lastet ned til kameraet, som følge av tap eller tyveri.

Om sikkerheten ved bruk av produkter for trådløse nettverk

- Du må alltid forvise deg om at du bruker et sikkert trådløst LAN, så du unngår hacking, at en ondsinnet tredjepart kan skaffe seg tilgang, og andre sårbarheter.
- Det er viktig at du benytter sikkerhetsinnstillingene når du bruker et trådløst LAN.
- Hvis det oppstår et sikkerhetsproblem fordi det ikke er tatt noen sikkerhetsmessige forholdsregler, eller som følge av eventuelle uunngåelige omstendigheter ved bruk av et trådløst LAN, har Sony intet ansvar for tap eller skade som måtte oppstå.

Om fotografering med høy bildefrekvens

Avspillingshastighet

Avspillingshastigheten vil variere som vist nedenfor, avhengig av den tilordnede [HFR] Bildefrekvens] og [HFR] Opptaksinnst.].

[HFR] Bildefrekvens	[HFR] Opptaksinnst.		
	24p 50M*	30p 50M/ 25p 50M	60p 50M/ 50p 50M
240fps/250fps	En 10-del av hastigheten	En 8-del / en 10-del av hastigheten	En 4-del / en 5-del av hastigheten
480fps/500fps	En 20-del av hastigheten	En 16-del / en 20-del av hastigheten	En 8-del / en 10-del av hastigheten
960fps/1000fps	En 40-del av hastigheten	En 32-del / en 40-del av hastigheten	En 16-del / en 20-del av hastigheten

* kun hvis [NTSC/PAL-velger] er stilt inn på [NTSC].

[HFR] Prioritetsinnst.] og opptaksvarighet

[HFR] Prioritetsinnst.	[HFR] Bildefrekvens	Effektivt antall piksler avlest fra bildesensoren	Opptaksvarighet
Prioriter. av kvalitet	240fps/250fps	1824 × 1026	Ca. 2 sekunder
	480fps/500fps	1676 × 566	
	960fps/1000fps	1136 × 384	
Priori. av opptakstid	240fps/250fps	1676 × 566	Ca. 4 sekunder
	480fps/500fps	1136 × 384	
	960fps/1000fps	800 × 270	

Kommentarer

- Lyd vil ikke bli tatt opp.
- Filmen vil bli tatt opp i XAVC S HD-format.

NO

Spesifikasjoner

Kamera

[System]

Bildeenheter: 13,2 mm × 8,8 mm

(1,0 type) CMOS-sensor

Kameraets effektive pikselantall:

Ca. 20,2 megapiksler

Kameraets totale pikselantall:

Ca. 21,0 megapiksler

Objektiv: ZEISS Vario-Sonnar T*

8,3× zoomobjektiv

f = 8,8 mm – 73,3 mm (24 mm –
200 mm (35 mm filmekvivalent))

F2,8

Når du tar opp film (HD 16:9):

26 mm – 212 mm^{*1}

Når du tar opp film (4K 16:9):

28 mm – 233 mm^{*1}

^{*1} Når [] SteadyShot] er stilt inn
på [Standard]

SteadyShot: Optisk

Filformat (stillbilder): JPEG-

kompatibel (DCF, Exif, MPF

Baseline), RAW (Sony ARW 2.3

format), DPOF-kompatibel

Filformat (film):

XAVC S-format (kompatibelt med

XAVC S-format):

Video: MPEG-4 AVC/H.264

Lyd: LPCM med 2 kanaler (48 kHz
16 bit)

AVCHD-format (AVCHD-format

Ver. 2.0-kompatibel):

Video: MPEG-4 AVC/H.264

Lyd: Dolby Digital 2 kanaler,
utstyrt med Dolby Digital Stereo

Creator

- Produsert med lisens fra Dolby Laboratories.

Film (MP4-format):

Video: MPEG-4 AVC/H.264

Lyd: MPEG-4 AAC-LC 2 kanaler

Opptaksmedier: Memory Stick PRO

Duo, Memory Stick Micro, SD-

kort, microSD minnekort

Blits: Blitsområde (med Auto angitt for

ISO-følsomhet (anbefalt

eksponeringsindeks)):

Ca. 1,0 m til 10,2 m

[Inngangs-/utgangskontakter]

HDMI-kontakt: HDMI-mikrokontakt

Multi/Micro USB-terminal*:

USB-kommunikasjon

USB-kommunikasjon: Hi-Speed USB

(USB 2.0)

Mikrofonkontakt: Ø 3,5 mm stereo-
minikontakt

Hodetelefonkontakt: Ø 3,5 mm stereo-
minikontakt

* Støtter enheter som er kompatible
med mikro-USB.

[Søker]

Type: Elektronisk søker (Organic
Electro-Luminescence)

Totalt antall punkter:

2 359 296 punkter

Rammedekning: 100%

Forstørrelse: Ca. 0,70 × (ekvivalent
med 35 mm-format) med 50 mm
objektiv på uendelig, -1 m^{-1}

Øyepunkt: Ca. 23 mm fra
øyemuslingen, ca. 21,5 mm fra
okularrammen ved -1 m^{-1}

Diopterjustering:

$-4,0 \text{ m}^{-1}$ til $+3,0 \text{ m}^{-1}$

[Skjerm]

LCD-skjerm:

7,5 cm (3,0 type) TFT drive

Totalt antall punkter:

1 228 800 punkter

[Strøm, generelt]

Strøm: Oppladbart batteri NP-FW50,
7,2 V

Vekselstrømadapter AC-UB10C/
UB10D, 5 V

Strømforbruk:

Ca. 2,3 W (ved opptak med
skjermen)

Ca. 2,6 W (ved opptak med
søkeren)

Driftstemperatur: 0 °C til 40 °C

Oppbevaringstemperatur:

-20 °C til +60 °C

Mål (CIPA-kompatibel) (ca.):

129,0 mm × 88,1 mm × 102,2 mm
(B/H/D)

Vekt (CIPA-kompatibel) (ca.):

813 g (inkludert NP-FW50 batteri,
Memory Stick PRO Duo)

Mikrofon: Stereo

Høytaler: Monolyd

Exif Print: Kompatibel

PRINT Image Matching III:

Kompatibel

[Trådløst LAN]

Standard som støttes:

IEEE 802.11 b/g/n

Frekvens: 2,4 GHz

Sikkerhetsprotokoller som støttes:

WEP/WPA-PSK/WPA2-PSK

Konfigurasjonsmetode: Wi-Fi

Protected Setup™ (WPS) / manuell

Tilgangsmetode: Infrastrukturmodus

NFC: NFC Forum Type 3 Tag-
kompatibel

Model No. WW136512

Vekselstrømadapter AC-UB10C/UB10D

Strømbehov: 100 V til 240 V

vekselstrøm, 50 Hz/60 Hz, 70 mA

Utgangsspenning: DC 5 V, 0,5 A

Oppladbart batteri NP-FW50

Batteritype: Litiumionbatteri

Maksimal spenning: DC 8,4 V

Merkespenning: DC 7,2 V

Maksimal ladespenning: DC 8,4 V

Maksimal ladestrøm: 1,02 A

Kapasitet: 7,3 Wh (1 020 mAh)

Forbehold om endringer i design og
spesifikasjoner uten nærmere varsel.

NO

Varemerker

- Memory Stick og  er varemerker eller registrerte varemerker for Sony Corporation.
- XAVC S og  er registrerte varemerker for Sony Corporation.
- "AVCHD Progressive" og "AVCHD Progressive"-logoen er varemerker for Panasonic Corporation og Sony Corporation.
- Dolby og det doble D-symbolet er varemerker for Dolby Laboratories.
- Begrepene HDMI og HDMI High-Definition Multimedia Interface, samt HDMI-logoen er varemerker eller registrerte varemerker for HDMI Licensing LLC i USA og andre land.
- Windows er et registrert varemerke for Microsoft Corporation i USA og/eller andre land.
- Mac er et registrert varemerke for Apple Inc. i USA og andre land.
- iOS er et registrert varemerke eller et varemerke for Cisco Systems, Inc.
- iPhone og iPad er registrerte varemerker for Apple Inc. i USA og andre land.
- SDXC-logoen er et varemerke for SD-3C, LLC.
- Android og Google Play er varemerker for Google Inc.
- Wi-Fi, Wi-Fi-logoen og Wi-Fi Protected Setup er registrerte varemerker for Wi-Fi Alliance.
- N-merket er et varemerke eller et registrert varemerke for NFC Forum, Inc. i USA og i andre land.
- DLNA og DLNA CERTIFIED er varemerker for Digital Living Network Alliance.
- Facebook og "f"-logoen er varemerker eller registrerte varemerker for Facebook, Inc.

- YouTube og YouTube-logoen er varemerker eller registrerte varemerker for Google Inc.
- Eye-Fi er et varemerke for Eye-Fi, Inc.
- I tillegg er system- og produktnavn som brukes i denne håndboken som regel varemerker eller registrerte varemerker for sine respektive utviklere eller produsenter. Merkene TM og ® brukes imidlertid kanskje ikke i alle tilfeller i denne håndboken.



Ytterligere informasjon om dette produktet og svar på vanlige spørsmål finner du på kundeservice-sidene våre på nettet (Customer Support Website).

<http://www.sony.net/>

NO

Lær mere om kameraet ("Hjælp Vejledning")



"Hjælp Vejledning" er en online vejledning. Du kan læse "Hjælp Vejledning" på din computer eller smartphone. Se i vejledningen angående detaljerede forklaringer om kameraets mange funktioner.

URL:

http://rd1.sony.net/help/dsc/1540/h_zz/



Visning af vejledningen

Dette kamera er udstyret med en indbygget instruktionsvejledning.

Vejledning i kamera

Du kan anvende [Specialtastsindstil.] til at tildele vejledningen i kameraet til den ønskede knap.

Vejledningen i kameraet viser forklaringer på den aktuelt valgte funktion eller indstilling.

- ① MENU-knap → ⚙️ (Brugerdef. indstillinger) → [Specialtastsindstil.] → Vælg den ønskede knap, som er tildelt til funktionen. → [Vejledning i kamera]
- ② Tryk på MENU-knappen og anvend kontrolhjulet til at vælge et MENU-punkt, hvis forklaring du ønsker at læse, og tryk derefter på den knap, som [Vejledning i kamera] er tildelt.

ADVARSEL

Apparatet må ikke udsættes for regn eller fugt af hensyn til risiko for brand eller elektrisk stød.

VIGTIGE SIKKERHEDSINSTRUKTIONER

-GEM DISSE INSTRUKTIONER

FARE

LÆS OMHYGGELIGT DISSE INSTRUKTIONER FOR AT REDUCERE RISIKOEN FOR BRAND ELLER ELEKTRISK STØD

FORSIGTIG

| Batteri

Hvis batteriet håndteres forkert, kan det eksplodere og forårsage brand eller endog kemiske forbrændinger. Bemærk følgende advarsler.

- Skil ikke enheden ad.
- Knus ikke batteriet, og udsæt det ikke for stød eller belastning såsom at hamre på det, tabe det eller træde på det.
- Kortslut det ikke, og lad ikke metalgenstande komme i kontakt med batteriterminalerne.
- Udsæt det ikke for høje temperaturer over 60 °C, f.eks. direkte sollys eller i en bil, der er parkeret i solen.
- Brænd ikke batteriet, og udsæt det ikke for ild.
- Undgå at håndtere beskadigede eller lækkende Lithium-Ion-batterier.
- Sørg at oplade batteriet ved hjælp af en ægte Sony batterioplader eller en enhed, som kan oplade batteriet.
- Opbevar batteriet uden for små børns rækkevidde.
- Hold batteriet tørt.
- Udskift kun batteriet med et batteri af samme type eller en tilsvarende type, som anbefales af Sony.
- Bortskaf brugte batterier omgående som beskrevet i vejledningen.

| Lysnetadapter

Brug en stikkontakt i nærheden når du bruger lysnetadapteren. Afbryd straks lysnetadapteren fra stikkontakten, hvis der opstår funktionsfejl under brug af apparatet.

DK

Til kunder i Europa

I Bemærkning til kunder i lande, hvor EU-direktiverne gælder

Producent: Sony Corporation, 1-7-1 Konan Minato-ku Tokyo, 108-0075 Japan

Overensstemmelse med EU lovgivning: Sony Deutschland GmbH, Hedelfinger Strasse 61, 70327 Stuttgart, Tyskland



Undertegnede Sony Corporation erklærer herved, at dette apparat overholder de væsentlige krav og øvrige relevante krav i direktiv 1999/5/EF. For yderligere information gå ind på følgende hjemmeside:

<http://www.compliance.sony.de/>

I Bemærk!

Genstart programmet, eller afbryd forbindelsen, og tilslut kommunikationskablet igen (USB osv.), hvis statisk elektricitet eller elektromagnetisk interferens bevirker, at dataoverførslen afbrydes midtvejs (fejl).

Dette produkt er blevet testet og fundet i overensstemmelse med de grænser, som er afstukket i EMC-regulativet for anvendelse af kabler, som er kortere end 3 meter.

De elektromagnetiske felter ved de specifikke frekvenser kan påvirke apparatets lyd og billede.

I Bortskaffelse af udtjente batterier samt elektriske og elektroniske produkter (gælder for den Europæiske Union og andre europæiske lande med separate indsamlingssystemer)



Dette symbol på produktet, batteriet eller emballagen betyder, at produktet og batteriet ikke må bortskaffes som husholdningsaffald. På visse batterier kan dette symbol anvendes i kombination med et kemisk symbol. Det kemiske symbol for kviksølv (Hg) eller bly (Pb) er anført hvis batteriet indeholder mere end 0,0005% kviksølv eller 0,004% bly.

Ved at sikre at disse produkter og batterier bortskaffes korrekt, tilsikres det, at de mulige negative konsekvenser for sundhed og miljø, som kunne opstå ved en forkert affaldshåndtering, forebygges. Materiale genindvindingen bidrager ligeledes til at beskytte naturens ressourcer.

Hvis et produkt kræver vedvarende elektricitetsforsyning af hensyn til sikkerheden samt ydeevnen eller data integritet, må batteriet kun fjernes af dertil uddannet personale.

For at sikre en korrekt håndtering af batteriet og det elektriske og elektroniske udstyr, bør de udtjente produkter kun afleveres på dertil indrettede indsamlingspladser beregnet til affaldshåndtering af batterier og elektriske og elektroniske produkter.

Med hensyn til øvrige batterier, se venligst afsnittet der omhandler sikker fjernelse af batterier. Batteriet skal derefter afleveres på et indsamlingssted beregnet til affaldshåndtering og genindvinding af batterier.

Yderligere information om genindvinding af dette produkt eller batteri kan fås ved at kontakte den kommunale genbrugsstation eller den butik, hvor produktet eller batteriet blev købt.

Kontrol af de medfølgende dele

Tallet i parentes angiver antallet.

- Kamera (1)
 - Genopladeligt batteri NP-FW50 (1)
 - Mikro-USB-kabel (1)
 - Lysnetadapter (1)
 - Netledning (medfølger ikke i USA og Canada) (1)
 - Skulderrem (1)
 - Objektivdæksel (1)
 - Modlysblande (1)
 - Dæksel til sko (1) (Monteret på kameraet)
 - Øjestykkedel (1) (Monteret på kameraet)
 - Betjeningsvejledning (denne vejledning) (1)
 - Wi-Fi Connection/One-touch (NFC) Guide (1)
- Denne vejledning forklarer de funktioner, som kræver en Wi-Fi-tilslutning.

For yderligere detaljer om Wi-Fi-funktioner/One-touch (NFC)-funktioner skal du se "Wi-Fi Connection/One-touch (NFC) Guide" (medfølger) eller "Hjælp Vejledning" (side 2).



Om sprogindstilling

Ændr om nødvendigt skærmsproget inden brug af kameraet (side 17).

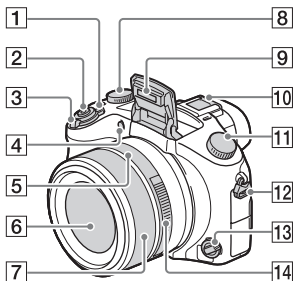

Identificering af dele

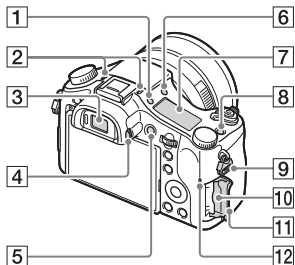

- 1 ON/OFF (Strøm)-kontakt
- 2 Udløserknap
- 3 Til optagelse: W/T (zoom)-knap
Ved visning:  (Indeks)-knap/
Afspilningszoomknap
- 4 Selvudløserlampe/AF-lampe
- 5 Blændeindeks
- 6 Objektiv
- 7 Manuel ring
 - Du kan zoome vha. den manuelle ring i Autofokus-tilstand. Du kan justere fokus med den manuelle ring i Manuel fokus-tilstand eller Direkte manuel fokus-tilstand.
- 8 Eksponeringskompensationsvælger
- 9 Blitz
- 10 Multiinterface-tilbehørssko*

- 11 Tilstandsknap
 - AUTO** (Autotilstand)/
 - P** (Auto programmeret)/
 - A** (Blændeprioritet)/
 - S** (Lukkerhast.prior.)/
 - M** (Manuel eksp.)/
 - MR** (Hukom.genkald.)/
 -  (Film)/
 - HFR** (Høj billedfrekvens)/
 -  (Panorering)/
 - SCN** (Valg af motiv)
- 12 Krog til skulderrem
- 13 Fokustilstandsvælger
- 14 Blændering





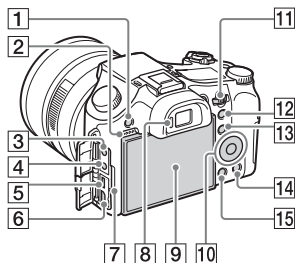

- 1  (Belysning af displaypanel)-knap
- 2 Mikrofon
- 3 Søger
- 4 Dioptri-justeringsknap
- 5 MOVIE (Film)-knap
- 6  (Pop op-blitz)-knap
- 7 Displaypanel
- 8 **C1** (Brugertilpasset 1)-knap

DK

- 9 Krog til skulderrem
- 10 Hukommelseskortåbning
- 11 Hukommelseskortdæksel
- 12 Aktivitetslampe



- 1 MENU-knap
- 2 Højtaler
- 3 (Mikrofon)-stik
 - Når der tilsluttes en ekstern mikrofon, skifter kameraet fra den interne mikrofon til den eksterne mikrofon. Hvis den eksterne mikrofon er en type, der strømforsynes via stikket, strømforsynes mikrofonen af kameraet.
- 4 (Hovedtelefoner)-stik
- 5 Multi/Mikro-USB-terminal*
 - Understøtter mikro-USB-kompatibel enhed.
- 6 HDMI-mikrostik
- 7 Opladningslampe
- 8 Øjesensor
- 9 Skærm
- 10 Kontrolhjul
- 11 Kontrolvælger

- 12 Til optagelse: AEL (AE-lås)-knap
Ved visning:  (Afspilningszoom)-knap
- 13 Til optagelse: Fn (Funktion)-knap
Ved visning:  (Send til smartphone)-knap
- 14 Til optagelse: C2 (Brugertilpasset 2)-knap
Ved visning:  (Slet)-knap
- 15  (Afspilning)-knap

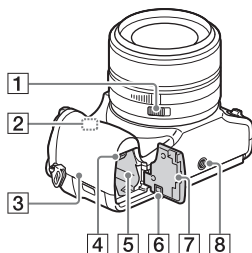

- 1 Blændeclikkontakt
 - Sæt blændeclikkontakten til OFF, når du optager film. Hvis du ændrer blænde-værdien under optagelse af en film, og blændeclikkontakten er indstillet til ON, vil lyden af blændingen blive optaget.
- 2 Wi-Fi-antenne (indbygget)

- 3** **N** (N-mærke)
- Berør mærket når du tilslutter kameraet til en smartphone, der er udstyret med NFC-funktionen.
 - NFC (Near Field Communication) er en international standard for trådløs kommunikationsteknologi over kort afstand.
- 4** Låsemekanisme til batteri
- 5** Åbning til batteriindsættelse
- 6** Tilslutningspladens dæksel
Brug denne, når der benyttes en AC-PW20-lysnætsadapter (sælges separat). Anbring forbindelsespladen i batterihuset, og før dernæst ledningen gennem tilslutningspladens dæksel som vist nedenfor.

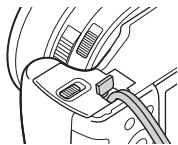

- Sørg for, at ledningen ikke klemmes, når dækslet lukkes.
- 7** Batteridæksel
- 8** Stativgevindhul
- Anvend et stativ med en skrue, der er mindre end 5,5 mm lang. Ellers kan du ikke fastgøre kameraet ordentligt, og der kan opstå skade på kameraet.

* For detaljer om kompatibelt tilbehør til multiinterface-tilbehørsskoen og Multi/Mikro-USB-terminalen skal du besøge Sony-websiden, eller konsultere din Sony-forhandler eller det lokale autoriserede Sony-serviceværksted.

Du kan også anvende tilbehør, som er kompatibelt med tilbehørsskoen. Der garanteres ikke for betjening med tilbehør fra andre producenter.

mi Multi
Interface Shoe

Accessory Shoe

DK

Indsætning af batteriet

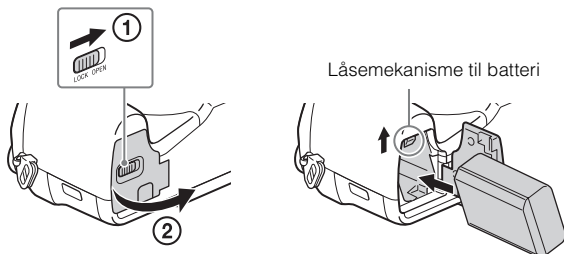

1 Åbn dækslet.

2 Indsæt batteriet.

- Mens du trykker på låsemekanismen til batteriet, skal du indsætte batteriet som vist på illustrationen. Sørg for at låsemekanismen til batteriet låser efter indsætningen.
- Det kan beskadige kameraet, hvis dækslet lukkes, uden at batteriet er sat korrekt i.

Opladning af batteriet

For kunder i USA og Canada

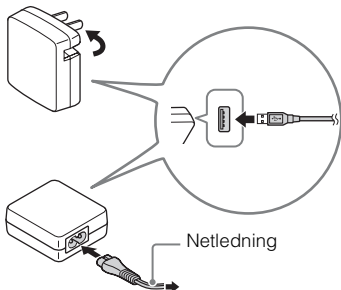

For kunder i andre lande/regioner
end USA og Canada

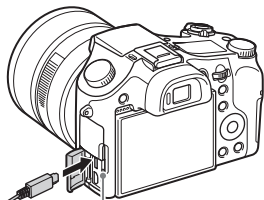

Opladningslampe

Tændt: Oplader

Slukket: Opladning afsluttet

Blinker:

Opladefejl eller opladning
midlertidigt på pause pga.
at kameraet ikke er inden
for det rigtige
temperaturområde

1 Tilslut kameraet til lysnetadapteren (medfølger) vha. mikro-USB-kablet (medfølger).

2 Tilslut lysnetadapteren til stikkontakten.

Opladningslampen lyser orange, og opladningen begynder.

- Sluk for kameraet under opladning af batteriet.
- Du kan foretage opladning af batteriet, selvom det er delvist opladt.
- Når opladelampen blinker, og opladningen ikke er færdig, skal du fjerne og genindsætte batteriet.

DK

Bemærkninger

- Hvis opladelampen på kameraet blinker, når lysnetadapteren er tilsluttet til stikkontakten, angiver dette, at opladningen er midlertidigt afbrudt, da temperaturen er uden for det anbefalede område. Når temperaturen igen kommer inden for det passende temperaturområde, begynder opladningen igen. Det anbefales at oplade batteriet i en omgivelsestemperatur på mellem 10 °C og 30 °C.
- Batteriet oplades muligvis ikke ordentligt, hvis batteriets terminaldel er beskidt. I dette tilfælde skal du forsigtigt tørre eventuelt støv af med en blød klud eller en vatpind for at rengøre batteriets terminaldel.
- Tilslut lysnetadapteren (medfølger) til den nærmeste stikkontakt. Hvis der opstår funktionsfejl under brug af lysnetadapteren, skal du straks tage stikket ud af stikkontakten for at afbryde forbindelsen til strømkilden.
- Når opladningen er afsluttet, skal lysnetadapteren afbrydes fra stikkontakten.
- Sørg for kun at bruge originale batterier, mikro-USB-kabel (medfølger) og lysnetadapter (medfølger) fra Sony.
- Der forsynes strøm under optagelse/afspilning, hvis kameraet er tilsluttet en stikkontakt med AC-PW20-lysnetadapteren (sælges separat).

■ Opladningstid (Fuld opladning)

Opladningstiden er ca. 310 min. ved brug af lysnetadapteren (medfølger). Opladelampen lyser, og slukker derefter straks, når batteriet er helt opladet.

Bemærkninger

- Opladningstiden ovenfor gælder for opladning af et fuldt afladet batteri ved en temperatur på 25 °C. Opladningen kan tage længere tid afhængigt af brugsforholdene og omstændighederne.

■ Opladning via tilslutning til en computer

Batteriet kan oplades ved at tilslutte kameraet til en computer vha. et mikro-USB-kabel. Tilslut kameraet til computeren, mens kameraet er slukket.

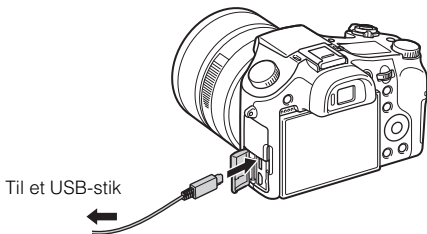

Bemærkninger

- Hvis kameraet er tilsluttet til en bærbar computer, som ikke er tilsluttet til en strømkilde, aftager batteriniveauet på den bærbare computer. Oplad ikke i længere tid ad gangen.
- Du skal ikke tænde/slukke eller genstarte computeren, eller starte computeren fra dvaletilstand, når der er oprettet en USB-forbindelse mellem computeren og kameraet. Dette kan forårsage funktionsfejl i kameraet. Inden du tænder/slukker eller genstarter computeren, eller starter den fra dvaletilstand, skal kameraet afbrydes fra computeren.
- Der gives ingen garanti for opladning med en specialbygget eller modificeret computer.

DK

Batteriets levetid og antallet af billeder der kan optages og afspilles

		Batteriets levetid	Antal billeder
Optagelse (stillbilleder)	Skærm	—	Ca. 400 billeder
	Søger	—	Ca. 360 billeder
Typisk filmoptagelse	Skærm	Ca. 65 min.	—
	Søger	Ca. 65 min.	—
Kontinuerlig filmoptagelse	Skærm	Ca. 130 min.	—
	Søger	Ca. 135 min.	—
Visning (stillbilleder)		Ca. 315 min.	Ca. 6300 billeder

Bemærkninger

- Antallet af billeder ovenfor gælder, når batteriet er fuldt opladt. Antallet af billeder aftager muligvis afhængigt af brugsforholdene.
- Det antal billeder, som kan optages, gælder for optagelse under følgende forhold:
 - Brug af Sony Memory Stick PRO Duo™ (Mark2) (sælges separat)
 - Batteriet anvendes ved en omgivende temperatur på 25 °C.
 - [Visningskvalitet] er indstillet til [Standard]
- Antallet under "Optagelse (stillbilleder)" er baseret på CIPA-standarden og gælder for optagelse under følgende forhold:
(CIPA: Camera & Imaging Products Association)
 - DISP er indstillet til [Vis alle oplysn.].
 - Optager én gang hvert 30 sekund.
 - Zoom skifter mellem fuld W og T.
 - Blitzen udløses én gang hver anden gang.
 - Strømmen tænder og slukker én gang hver tiende gang.
- Antallet af minutter til filmoptagelse er baseret på CIPA-standarden og gælder for optagelse under følgende forhold:
 - [Optageindstilling]: 60i 17M(FH)/50i 17M(FH)
 - Typisk filmoptagelse: Batterilevetid baseret på gentaget start/stop af optagelse, zoomning, tænding/slukning osv.
 - Kontinuerlig filmoptagelse: Batterilevetid er baseret på uafbrudt optagelse, indtil grænsen (29 minutter) er nået, og derefter efterfulgt af tryk på MOVIE-knappen igen. Andre funktioner, som f.eks. zoomning, betjenes ikke.

Strømforsyning

Du kan anvende lysnetadapteren (medfølger) til forsyning af strøm under optagelse eller afspilning af billeder, og derved reducere batteriforbruget.

Bemærkninger

- Kameraet aktiveres ikke, hvis der ikke er noget batteri tilbage. Sæt et tilstrækkeligt opladet batteri ind i kameraet.
- Hvis du anvender kameraet, mens der forsynes strøm fra en stikkontakt, skal du sikre dig, at ikonet () vises på skærmen.
- Fjern ikke batteriet, mens der forsynes strøm fra en stikkontakt. Hvis du fjerner batteriet, slukker kameraet.
- Fjern ikke batteriet, mens aktivitetslampen (side 8) er tændt. Dataene på hukommelseskortet kan muligvis blive beskadiget.
- Så længe strømmen er tændt, oplades batteriet ikke, selvom kameraet er tilsluttet til lysnetadapteren.
- Under visse forhold suppleres strømmen muligvis med strøm fra batteriet, selvom du anvender lysnetadapteren.
- Mens strømmen forsynes via USB-tilslutning, stiger temperaturen inden i kameraet, og den kontinuerlige optagetid bliver muligvis forkortet.

Indsættelse af et hukommelseskort (sælges separat)

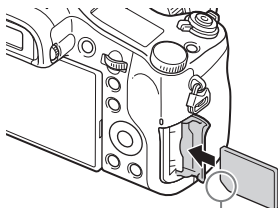
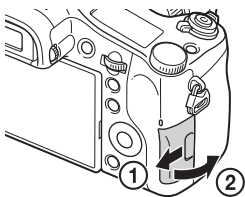

Sørg for at det afskårne hjørne vender rigtigt.

1 Åbn dækslet.

2 Indsæt hukommelseskortet.

- Indsæt hukommelseskortet med det afskårne hjørne vendt som vist på illustrationen, indtil det klikker på plads.

3 Luk dækslet.

DK

■ Anvendelige hukommelseskort

Hukommelseskort	Til stillbilleder	Til film		
		MP4	AVCHD	XAVC S
Memory Stick PRO Duo	✓	✓ (kun Mark2)	✓ (kun Mark2)	—
Memory Stick PRO-HG Duo™	✓	✓	✓	—
Memory Stick Micro™ (M2)	✓	✓ (kun Mark2)	✓ (kun Mark2)	—
SD-hukommelseskort	✓	✓ ^{*1}	✓ ^{*1}	—
SDHC-hukommelseskort				
SDXC-hukommelseskort	✓	✓ ^{*1}	✓ ^{*1}	✓ ^{*2}
microSD-hukommelseskort	✓	✓ ^{*1}	✓ ^{*1}	—
microSDHC-hukommelseskort				
microSDXC-hukommelseskort	✓	✓ ^{*1}	✓ ^{*1}	✓ ^{*2}

*1 SD-hastighedsklasse 4: **CLASS 4** eller hurtigere, eller UHS-hastighedsklasse 1: **U1** eller hurtigere

*2 Hukommelseskort som opfylder alle de følgende forhold:

– Kapacitet på 64 GB eller mere

– SD-hastighedsklasse 10: **CLASS 10**, eller UHS-hastighedsklasse 1: **U1** eller hurtigere

Når der optages med 100 Mbps eller mere, behøves der UHS-hastighedsklasse 3: **U3**.

- Se siderne 31 til 32 angående detaljer om antallet af optagbare stillbilleder og længden på film som kan optages. Se tabellerne for at vælge et hukommelseskort med den ønskede kapacitet.

Bemærkninger

- Det garanteres ikke, at alle hukommelseskort fungerer korrekt. Konsulter producenterne af produkterne vedrørende hukommelseskort fra andre producenter end Sony.
- Når du anvender Memory Stick Micro- eller microSD-hukommelseskort med dette kamera, skal du sørge for at bruge dem med den passende adapter.

■ Sådan tages hukommelseskortet/batteriet ud

Hukommelseskort: Tryk én gang ind på hukommelseskortet for at få det skubbet ud.

Batteri: Skub låsemekanismen til batteri. Pas på ikke at tabe batteriet.

Bemærkninger

- Fjern aldrig hukommelseskortet/batteriet, når aktivitetslampen (side 8) er tændt. Dette kan muligvis beskadige dataene i hukommelseskortet.

Indstilling af sproget og uret

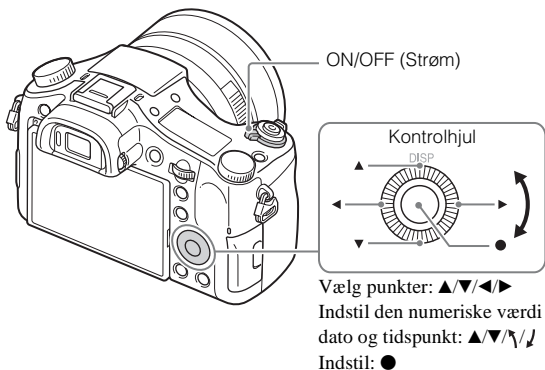

DK

1 Indstil ON/OFF (Strøm)-kontakten til ON.

Indstillingskærmen for sprog vises, når du tænder for kameraet første gang.

- Det kan tage tid, før kameraet tændes og betjening er mulig.

2 Vælg et ønsket sprog og tryk derefter på ● på kontrolhjulet.

Indstillingskærmen for dato og tid vises.

3 Kontroller, at der er valgt [Angiv] på skærmen, og tryk derefter på ●.

- Vælg en ønsket geografisk placering ved at følge instruktionerne på skærmen, og tryk derefter på ●.
- Indstil [Sommer tid], [Dato/tid] og [Datoformat], og tryk derefter på ●.
 - Ved indstilling af [Dato/tid] er midnat 12:00 AM og middag er 12:00 PM.
- Kontroller, at der er valgt [Angiv], og tryk derefter på ●.

Optagelse af stillbilleder/film

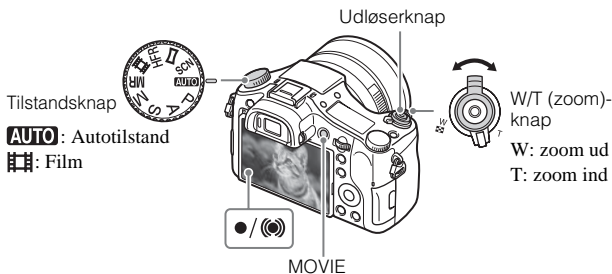

Optagelse af stillbilleder

- Tryk udløserknappen halvvejs ned for at fokusere.
Når billedet er fokuseret, lyder der et bip, og ●- eller (●)-indikatoren lyser.
- Tryk udløserknappen helt ned for at optage et billede.

Optagelse af film

- Tryk på MOVIE (Film)-knappen for at starte optagelsen.
 - Brug W/T (zoom)-knappen til at ændre zoomskalaen.
- Tryk på MOVIE-knappen igen for at stoppe optagelsen.

Bemærkninger

- Træk ikke blitzen op manuelt. Dette kan medføre funktionsfejl.
- Ved anvendelse af zoomfunktionen under optagelse af en film optages lyden af betjeningen af kameraet med. Der er især tendens til at lyd fra kameraet optages med, når [Zoomhastighed] er indstillet til [Hurtig], og når [Zoomfunk. på ring] er indstillet til [Hurtig]. Lyden af betjeningen af MOVIE-knappen kan muligvis også blive optaget med, når filmoptagelsen afsluttes.
- Det er maksimalt muligt at foretage kontinuerlig filmoptagelse i ca. 29 minutter ad gangen med kameraets standardindstillinger, og når omgivelsestemperaturen er ca. 25 °C. Når filmoptagelsen er afsluttet, kan du begynde at optage igen ved at trykke på MOVIE-knappen igen. Optagelsen stopper muligvis for at beskytte kameraet afhængigt af den omgivende temperatur.

Visning af billeder

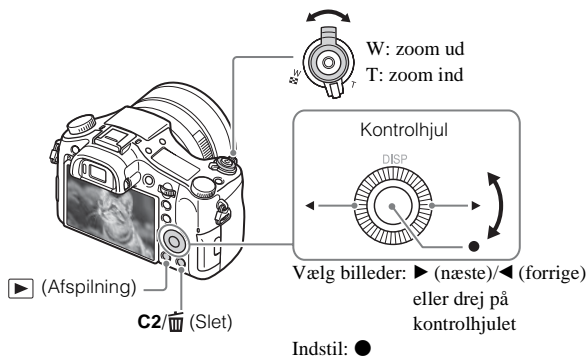

DK

1 Tryk på ▶ (Afspilning)-knappen.

■ For at vælge næste/forrige billede

Vælg et billede ved at trykke på ▶ (næste)/◀ (forrige) på kontrolhjulet eller ved at dreje på kontrolhjulet. Tryk på ● midt på kontrolhjulet for at se film.

■ For at slette et billede

- ① Tryk på **C2/** (Slet)-knappen.
- ② Vælg [Slet] med **▲** på kontrolhjulet og tryk derefter på **●**.

■ For at vende tilbage til optagelse af billeder

Tryk udløserknappen halvvejs ned.

Introduktion af andre funktioner

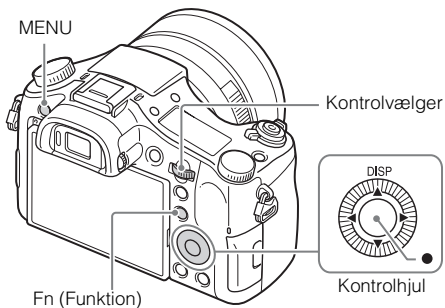

■ Kontrolhjul

DISP (Vis indhold): Giver dig mulighed for at ændre skærmmvisningen.

- (Standard): [AF-låsning] er tildelt til denne knap i standardindstillingen.

■ Fn (Funktion)-knap

Giver dig mulighed for at registrere 12 funktioner og genkalde disse funktioner under optagelse.







- ① Tryk på Fn (Funktion)-knappen.
- ② Vælg den ønskede funktion ved at trykke på **▲/▼/◀/▶** på kontrolhjulet.
- ③ Vælg indstillingsværdien ved at dreje på kontrolhjulet.

■ Kontrolvælger

Du kan øjeblikkeligt skifte til den passende indstilling for hver optagetilstand ved blot at dreje på kontrolvælgeren.





■ Menupunkter

📷 (Kameraindst.)

 Billedformat	Vælger størrelsen på stillbilleder.
 Format	Vælger bredde-højde-forholdet for stillbilleder.
 Kvalitet	Indstiller billedkvaliteten for stillbilleder.
Billedfor.(Dual Rec)	Indstiller størrelsen på stillbilleder som optages, når der optages en film.
Kvalitet(Dual Rec)	Indstiller billedkvaliteten for stillbilleder som optages, når der optages en film.
 Filformat	Vælger filformatet for film.
 Optageindstilling	Vælger størrelsen på det optagede filbillede.
Dobbelt videooptag.	Indstiller, om der samtidigt skal optages en XAVC S-film og MP4-film eller en AVCHD-film og MP4-film.
 HFR-indstillinger	Indstiller indstillingerne for optagelse med høj billedfrekvens.
Panorering: Str.	Vælger størrelsen på panoramabilleder.
Panorering: Retning	Indstiller optageretningen for panoramabilleder.
Fremf.metode	Indstiller drevtilstanden som f.eks. til kontinuerlig optagelse.
Bracketindstillinger	Indstiller selvudløseroptagelse i brackettilstand, optagerækkefølge for eksponeringsbracketing, og hvidbalancebracketing.
Blitztilstand	Indstiller blitzindstillingerne.
Blitzkompens.	Justerer intensiteten af blitzudladningen.
Røddjereduktion	Reducerer problemet med røde øjne ved brug af blitz.
Fokusområde	Vælger fokusområdet.
 AF-lampe	Indstiller AF-lampen, der giver lys til en mørk scene, for hjælp til fokusering.
Eksp. komp.	Kompenserer for lysstyrken på hele billedet.
ISO	Justerer lysfølsomheden.

DK

ISO AUTO min. LH	Indstiller den langsomste lukkerhastighed, ved hvilken ISO-følsomheden vil begynde at skifte i [ISO AUTO]-tilstanden.
ND-filter	Indstiller den funktion, som reducerer mængden af lys. Du kan indstille til en langsommere lukkerhastighed, reducere blændeværdien osv.
Lysmålermetode	Vælger metoden til måling af lysstyrke.
Hvidbalance	Justerer farvetoner på et billede.
DRO/Auto HDR	Kompenserer automatisk for lysstyrke og kontrast.
Kreativ indst.	Vælger den ønskede billedhandling. Du kan også justere kontrast, farvemætning og skarphed.
Billedeffekt	Vælger det ønskede effektfilter for at opnå et mere imponerende og kunstnerisk udtryk.
Billedprofil	Ændrer indstillinger som f.eks. farve og tone ved optagelse af film.
Zoomfokus	Forstørrer billedet inden optagelse, så du kan kontrollere fokuseringen.
 Lang eksp.SR	Indstiller støjrreduktionsbehandling for optagelser med en lukkerhastighed på 1/3 sekund eller længere.
 Høj ISO SR	Indstiller støjrreduktionsbehandling for optagelser med høj følsomhed.
AF-låsning i midten	Indstiller funktionen til at spore et motiv og fortsætte fokusering, når der trykkes på midterknappen på optageskærmen.
Smil-/Ansigtsreg.	Vælges for at registrere ansigter og justere forskellige indstillinger automatisk. Indstiller til automatisk udløsning af lukkeren, når der registreres et smil.
Automatisk Dual Rec	Indstiller til automatisk udløsning af lukkeren, når der detekteres en imponerende komposition indeholdende en person under filmoptagelse.
 Blød hud-effekt	Indstiller Blød hud-effekten og effektniveauet.
 Auto. indramning	Analysere scenen ved optagelse af ansigter, nærbilleder eller motiver sporet med funktionen AF-låsning, og beskærer og gemmer automatisk en ekstra kopi af billedet med en mere imponerende komposition.

Autotilstand	Du kan vælge at optage med enten Intelligent auto eller Bedste auto.
Valg af motiv	Vælger forudindstillede indstillinger, der matcher forskellige motivforhold.
Høj billedfrekvens	Vælger eksponeringstilstanden under optagelse med høj billedfrekvens, så den passer til dit motiv eller effekt.
Film	Vælger eksponeringstilstanden, så den passer til dit motiv eller effekt.
 SteadyShot	Indstiller SteadyShot til optagelse af stillbilleder. Reducerer slør fra kamerarystelser, når du optager, mens du holder kameraet.
 SteadyShot	Indstiller SteadyShot til optagelse af film.
 Farverum	Ændrer området for farver, som kan gengives.
 Auto langsom luk.	Indstiller funktionen, som automatisk justerer lukkerhastigheden i henhold til omgivelsernes lysstyrke i filmtilstand.
Lydoptagelse	Indstiller om der skal optages lyd, når der optages en film.
Lydoptagelsesniveau	Justerer optageniveauet for lyd under filmoptagelse.
Timing af lydudgang	Indstiller timingen af lydudgangen under filmoptagelse.
Reduktion af vindstøj	Reducerer vindstøj under filmoptagelse.
Hukom.genkald.	Vælger en indstilling, som er registreret på forhånd, når tilstandsknappen er indstillet til MR (Genkald hukommelse). Optisk zoomskala osv. kan registreres.
Hukommelse	Registrerer de ønskede tilstande eller kameraindstillinger.

DK

(Brugerdef. indstillinger)

Zebra	Viser striber for at justere lysstyrken.
 MF-hjælp	Viser et forstørret billede ved manuel fokusering.
Fokusforstørrelsestid	Indstiller længden af den tid, hvor billedet vil blive vist i en forstørret form.

Gitterlinje	Indstiller en gitterlinjevísning for at muliggøre justering til konturerne af en struktur.
 Markørvisning	Indstiller, om markøren skal vises på skærmen eller ej under optagelse af film.
 Markørindstil.	Indstiller den markør, som vises på skærmen under optagelse af film.
Lydniveauvisning	Indstiller, om lydniveauet skal vises på skærmen eller ej.
Autovísning	Indstiller automatisk visning til at vise det optagede billede efter optagelse.
DISP-knap	Indstiller den type information, som skal vises på skærmen eller i søgeren vha. tryk på DISP på kontrolhjulet.
Maksimumniveau	Forstærker omridset på fokuserede afstande med en særlig farve, når der fokuseres manuelt.
Maksimumfarve	Indstiller den farve, som anvendes til maksimumsfunktionen.
Vejled. ekspon.indst.	Indstiller den vejledning som vises, når der skiftes eksponeringsindstillinger på optageskærmen.
Live View-visning	Indstiller om indstillinger som f.eks. eksponeringskompensation skal afspejles på skærmvisningen eller ej.
 Præ-AF	Indstiller om der skal udføres automatisk fokusering, inden udløserknappen trykkes halvt ned, eller ej.
Zoomhastighed	Indstiller zoomhastigheden, når du betjener zoomknappen.
Zoomindstilling	Indstiller om der skal anvendes Klar billedzoom og Digital zoom under zoomning.
FINDER/MONITOR	Indstiller metoden for skift mellem søgeren og skærmen.
Udløs uden kort	Indstiller om lukkeren skal udløses eller ej, når der ikke er isat et hukommelseskort.
 AEL med udløser	Indstiller om der skal udføres AEL, når udløserknappen trykkes halvt ned. Dette er praktisk, når du ønsker at justere fokuseringen og eksponeringen hver for sig.

 Lukkertype	Indstiller, om der anvendes en mekanisk lukker eller en elektronisk lukker ved optagelse af stillbilleder.
Eksp.komp.indst	Indstiller om værdien af eksponeringskompensation skal afspejles i forhold til blitzkompensation.
Nulstil EV-kompens.	Indstiller hvorvidt den eksponeringsværdi, som er indstillet uden brug af eksponeringsvælgeren, skal bevares, eller eksponeringsværdien skal indstilles til 0, når du slukker for kameraet.
Ansigtsregistrering	Registrerer eller ændrer den person, som skal prioriteres under fokuseringen.
 Skriv dato	Indstiller om der skal optages en optagedato med på stillbilledet.
Funktionsmenuindst.	Brugerdefinerer de funktioner som vises, når der trykkes på Fn (Funktion)-knappen.
Specialtastsindstil.	Tildeler en ønsket funktion til knappen og vælgeren.
Zoomfunk. på ring	Indstiller zoomfunktionen for den manuelle ring. Når du vælger [Hurtig], flyttes zoompositionen i overensstemmelse med rotationsgraden af den manuelle ring. Når du vælger [Trin], kan du flytte zoompositionen til et fast trin på brændvidden.
MOVIE-knap	Indstiller om MOVIE-knappen altid skal aktiveres.
Vælger/hjul låst	Indstiller om hvorvidt kontrolvælgeren og kontrollhjulet skal deaktiveres midlertidigt ved brug af Fn-knappen under optagelse. Du kan deaktivere/aktivere kontrolvælgeren og kontrollhjulet ved at trykke og holde ned på Fn-knappen.

DK

(Trådløs)

Send til smartphone	Overfører billeder til visning på en smartphone.
Send til computer	Sikkerhedskopierer billeder ved at overføre dem til en computer, som er tilsluttet til et netværk.
Vis på tv	Du kan vise billeder på et tv med netværksforbindelse.
Et tryk (NFC)	Tildeler en applikation til One-touch (NFC). Du kan kalde applikationen frem ved optagelse vha. berøring af kameraet med en smartphone med NFC-funktion.

DK
25

Flytilstand	Du kan indstille denne enhed til ikke at udføre trådløse kommunikationer.
WPS-tryk	Du kan nemt registrere adgangspunktet til kameraet ved at trykke på WPS-knappen.
Adgangspunktindst.	Du kan registrere dit adgangspunkt manuelt.
Rediger enhedsnavn	Du kan ændre enhedsnavnet under Wi-Fi Direct osv.
Vis MAC-adresse	Viser kameraets MAC-adresse.
Nulstil SSID/kode	Nulstiller SSID'et og adgangskoden for smartphoneforbindelsen.
Nulstil netværksinds.	Nulstiller alle netværksindstillinger.

(Applikation)

Applikationsliste	Viser applikationslisten. Du kan vælge den applikation, som du ønsker at anvende.
Introduktion	Viser instruktioner om brug af applikationen.

(Afspil)

Slet	Sletter et billede.
Visningstilstand	Indstiller den måde billeder, grupperes på ved afspilning.
Billedindeks	Viser flere billeder på samme tid.
Visningsrotation	Indstiller afspilningsretningen for det optagede billede.
Diasshow	Viser et diasshow.
Roter	Roterer billedet.
 Forstør	Forstørrer de afspillede billeder.
Beskyt	Beskytter billederne.
Bevæg.intervaljust.	Justerer intervallet for visning af sporingen af motiver i [Bevæg.billede video], hvor sporingen af motiverne vil blive vist ved afspilning af film.
Angiv udskrivning	Tilføjer et udskriftsbestillingsmærke til et stillbillede.

(Opsætning)

Skærmlysstyrke	Indstiller lysstyrken på skærmen.
Søgerlysstyrke	Indstiller lysstyrken for den elektriske søger.
Farvetemp. i søger	Indstiller farvetemperaturen for søgeren.
Indst. for lydstyrke	Indstiller lydstyrken for filmafspilning.
Lydsignaler	Indstiller kameraets funktionslyd.
Overførselsindst.	Indstiller kameraets overførselsfunktion ved brug af et Eye-Fi-kort.
Felt-menu	Indstiller hvorvidt felt-menuen skal vises, hver gang du trykker på MENU-knappen.
Guide tilstandsvælg.	Slår tilstandsvælgervejledningen (forklaring på hver enkelt optagetilstand) til eller fra.
Bekræft slet	Indstiller om Slet eller Annuller er valgt på forhånd eller ej på skærmen for bekræftelse af sletning.
Visningskvalitet	Indstiller visningskvaliteten.
Starttid strømbesp.	Indstiller tidsintervallerne for automatisk skift til strømbesparellestilstand.
NTSC/PAL-vælger	Ved at ændre enhedens tv-format er det muligt at optage i et andet filmformat.
Demotilstand	Indstiller demonstrationsafspilning af en film til tændt eller slukket.
TC/UB-indstillinger	Indstiller tidskoden (TC) og brugerbit (UB).
HDMI-indstillinger	Indstiller HDMI-indstillingerne.
 Vælg 4K-udgang	Indstiller hvordan 4K-film skal optages og udsendes via HDMI, når kameraet er tilsluttet til en ekstern optager/afspiller, som understøtter 4K.
USB-tilslutning	Indstiller USB-forbindelsesmetoden.
USB-LUN-indstilling	Forbedrer kompatibiliteten ved at begrænse USB-tilslutningens funktioner. Indstil til [Flere] under normale forhold og indstil kun til [Enkelt], når der ikke kan oprettes forbindelse mellem kameraet og en computer eller AV-komponent.

DK

USB-strømforsyning	Indstiller, om der skal strømforsynes via USB-forbindelse, når kameraet er tilsluttet til en computer eller USB-enhed vha. et mikro-USB-kabel.
 Sprog	Indstiller sproget.
Indst.dato/tid	Indstiller dato, tid og sommertid.
Indstilling af sted	Indstiller anvendelsesstedet.
Ophavsretsinfo.	Indstiller copyrightinformation for stillbilleder.
Formater	Formaterer hukommelseskortet.
Filnummer	Indstiller den metode der anvendes til tildeling af filnumre til stillbilleder og film.
Vælg REC-mappe	Ændrer den valgte mappe til lagring af stillbilleder og film (MP4).
Ny mappe	Opretter en ny mappe til lagring af stillbilleder og film (MP4).
Mappenavn	Indstiller mappeformatet for stillbilleder.
Gendan billed-db.	Gendanner billeddatabasefilen og muliggør optagelse og afspilning.
Vis plads på medie	Viser den resterende optagetid for film og det antal stillbilleder der kan optages på hukommelseskortet.
Version	Viser kameraets softwareversion.
Nulstil indstilling	Stiller indstillinger tilbage til deres standarder.

Brug af software

Installation af den følgende software på din computer vil gøre din kameraoplevelse mere praktisk.

- PlayMemories Home™: Importerer billeder til din computer og lader dig anvende dem på forskellige måder (side 30).
- Image Data Converter: Viser RAW-billeder og behandler dem.
- Remote Camera Control: Kontrollerer et kamera, som er tilsluttet til din computer via et USB-kabel.

Du kan downloade og installere denne software på din computer fra de følgende URL'er.

1 Brug internetbrowseren på din computer til at gå til en af de følgende URL'er, og følg derefter instruktionerne på skærmen for at downloade den ønskede software.

Windows:

<http://www.sony.co.jp/imsoft/Win/>

Mac:

<http://www.sony.co.jp/imsoft/Mac/>

- Der kræves en internetforbindelse.
- Se supportsiden eller hjælp-siden for softwaren angående detaljer om anvendelse.

Bemærkninger

- Når du anvender Remote Camera Control, skal du vælge MENU-knappen →  (Opsætning) → [USB-tilslutning] → [Fjern-pc], og derefter tilslutte kameraet til din computer.

DK

Import af billeder til din computer og anvendelse af dem (PlayMemories Home)

Softwaren PlayMemories Home gør det muligt for dig at importere stillbilleder og film til din computer og anvende dem. PlayMemories Home er nødvendig for at kunne importere XAVC S-film og AVCHD-film til din computer.

<http://www.sony.net/pm/>



Importere billeder fra dit kamera



Afspille af importerede billeder



De følgende funktioner er også til rådighed på Windows:



Visning af billeder på en kalender



Oprettelse af filmdiske



Overførsel af billeder til netværkstjenester

Dele billeder på PlayMemories Online™



Bemærkninger

- Der kræves en internetforbindelse for at kunne anvende PlayMemories Online eller andre netværkstjenester. PlayMemories Online eller andre netværkstjenester er muligvis ikke til rådighed i visse lande eller regioner.
- Hvis softwaren PMB (Picture Motion Browser), som følger med modeller fra før 2011, allerede er blevet installeret på din computer, vil PlayMemories Home overskrive den under installationen. Brug PlayMemories Home, softwaren som efterfølger PMB.
- Der installeres muligvis nye funktioner i PlayMemories Home. Tilslut kameraet til din computer, selv hvis PlayMemories Home allerede er installeret på din computer.
- Afbryd ikke mikro-USB-kablet (medfølger) fra kameraet mens du betjener skærmen, eller læser/skriver-skærmen vises. Det kan muligvis beskadige dataene.
- For at afbryde kameraet fra computeren skal du klikke på  i proceslinjen, og derefter klikke på [Eject DSC-RX10M2].

Tilføjelse af funktioner til kameraet

Du kan tilføje de ønskede funktioner til dit kamera ved at tilslutte til websiden for download af applikationer  (PlayMemories Camera Apps™) via internettet.

<http://www.sony.net/pmca/>

- Efter installation af en applikation kan du kalde applikationen frem ved at berøre N-mærket på kameraet med en Android-smartphone med NFC-funktion vha. [Et tryk (NFC)]-funktionen.

Antal stillbilleder og optagetid for film



Antallet af stillbilleder og optagetiden kan muligvis variere afhængigt af optageforholdene og hukommelseskortet.

■ Stillbilleder

 **Billedformat]: L: 20M**

Når  **Format] er indstillet til [3:2]***

Kvalitet \ Kapacitet	8 GB	64 GB
Standard	1150 billeder	9600 billeder
Fin	690 billeder	5500 billeder
Ekstra fin	510 billeder	4150 billeder
RAW og JPEG	235 billeder	1900 billeder
RAW	355 billeder	2850 billeder

* Når  **Format] er indstillet til noget andet end [3:2], kan du optage flere billeder end vist ovenfor. (Undtagen når  **Kvalitet] er indstillet til [RAW].)****

■ Film

Tabellen nedenfor viser det omtrentlige antal optagetider ved brug af et hukommelseskort, som er formateret med dette kamera. Optagetiden for XAVC S- og AVCHD-film er optagetiden for, når der optages med [Dobbelt videooptag.] indstillet til [Fra].

DK

(h (time), m (minut))

Optageindstilling	Kapacitet	
	8 GB	64 GB
30p 100M/25p 100M	—	1 h 15 m
30p 60M/25p 60M	—	2 h 5 m
24p 100M*	—	1 h 15 m
24p 60M*	—	2 h 5 m
60p 50M/50p 50M	—	2 h 35 m
30p 50M/25p 50M	—	2 h 35 m
24p 50M*	—	2 h 35 m
120p 100M/100p 100M	—	1 h 15 m
120p 60M/100p 60M	—	2 h 5 m
60i 24M(FX)/50i 24M(FX)	40 m	6 h
60i 17M(FH)/50i 17M(FH)	55 m	8 h 15 m
60p 28M(PS)/50p 28M(PS)	35 m	5 h 5 m
24p 24M(FX)/25p 24M(FX)	40 m	6 h
24p 17M(FH)/25p 17M(FH)	55 m	8 h 15 m
1920×1080 60p 28M/ 1920×1080 50p 28M	35 m	5 h 20 m
1920×1080 30p 16M/ 1920×1080 25p 16M	1 h	8 h 25 m
1280×720 30p 6M/ 1280×720 25p 6M	2 h 35 m	22 h

* kun når [NTSC/PAL-vælger] er indstillet til [NTSC]

- Det er maksimalt muligt at foretage kontinuerlig filmoptagelse i ca. 29 minutter ad gangen med kameraets standardindstillinger, og når omgivelsestemperaturen er ca. 25 °C. Den maksimale kontinuerlige optagetid for en film i MP4 (28M)-format er ca. 20 minutter (begrænset af en 4 GB filstørrelsesrestriktion).
- Optagetiden for film varierer, da kameraet er udstyret med VBR (Variable Bit-Rate), som automatisk justerer billedkvaliteten afhængigt af optagescenen. Når du optager et motiv i hurtig bevægelse, er motivet mere tydeligt, men optagetiden er kortere, da der behøves mere hukommelse til optagelsen. Optagetiden varierer også afhængigt af optageforholdene, motivet og indstillingerne for billedkvalitet/-format.

Bemærkninger om brug af kameraet

Indbyggede funktioner i kameraet

- Dette kamera er kompatibelt med film i 1080 60p eller 50p-format. Dette kamera optager vha. en progressiv metode i modsætning til standardoptagetilstandene indtil nu, som optager vha. en interlaced metode. Dette forhøjer opløsningen og giver et mere jævnt og mere realistisk billede. Film optaget i formatet 1080 60p/1080 50p kan kun afspilles på enheder, som understøtter 1080 60p/1080 50p.
- Dette kamera er kompatibelt med 4K 30p-/4K 25p-/4K 24p-optagelse. Film kan optages i en højere opløsning end HD-format.
- Om bord på et fly skal [Flytilstand] indstilles til [Til].

Om brug og vedligeholdelse

Produktet må ikke udsættes for hårdhændet behandling, skilles ad, ændres, udsættes for stød eller tryk som f.eks. ved at der slås på det, det tabes, eller der trædes på det. Vær især forsigtig med objektivet.

Bemærkninger om optagelse/afspilning

- Inden du begynder at optage, skal du foretage en prøveoptagelse for at sikre dig, at kameraet fungerer korrekt.
- Dette kamera er designet til at være modstandsdygtigt over for støv og fugt, men det er ikke vandtæt eller stænkæt.
- Udsæt ikke kameraet for sollys og optag ikke mod solen i længere tid. Den interne mekanisme kan blive beskadiget.
- Hvis der opstår fugtdannelse, skal den fjernes, før kameraet bruges.
- Du må ikke ryste kameraet eller slå på det. Det kan muligvis medføre en funktionsfejl, og du vil muligvis ikke kunne optage billeder. Endvidere kan optagemidiet muligvis blive ustabil, eller billeddataene kan muligvis blive ødelagt.

Undlad at bruge/opbevare kameraet på følgende steder

- På meget varme, kolde eller fugtige steder
På steder som f.eks. i en bil, der er parkeret direkte i solen, kan kameraet blive deformeret, og det kan medføre funktionsfejl.
- Opbevaring i direkte sollys eller i nærheden af et varmeapparat
Kameraet kan blive misfarvet eller deformeret, og det kan medføre funktionsfejl.
- På steder, hvor der kan opstå rystende vibrationer
- I nærheden af et sted der udsender stærke radiobølger, afgiver stråling eller som er et stærkt magnetisk sted. Ellers kan det medføre at kameraet ikke kan optage eller afspille billeder korrekt.
- I sandede eller støvede omgivelser
Pas på, at der ikke kommer sand eller støv ind i kameraet. Det kan medføre funktionsfejl i kameraet, og i nogle tilfælde kan denne funktionsfejl ikke udbedres.

DK

ZEISS-objektiv

Kameraet er udstyret med et ZEISS-objektiv, der er i stand til at gengive skarpe billeder med fortræffelig kontrast. Objektivet til dette kamera er produceret under et kvalitetssikringssystem, som er certificeret af ZEISS i overensstemmelse med kvalitetsstandarderne for ZEISS i Tyskland.

Bemærkninger om skærmen, den elektriske søger og objektivet

- Skærmen og den elektriske søger er fremstillet med ekstremt præcis højteknologi, og mere end 99,99% af alle pixel fungerer. Der kan dog forekomme ganske små sorte og/eller lyse prikker (hvide, røde, blå eller grønne) på skærmen og den elektriske søger. Disse prikker er et resultat af den normale produktionsproces, og påvirker ikke optagelsen.
- Hold ikke kameraet i skærmen.
- Pas på at dine fingre eller andre genstande ikke kommer i klemme i objektivet, når det anvendes.

Bemærkninger om optagelse med søgeren

Dette kamera er udstyret med en organisk elektroluminescent søger med høj opløsning og høj kontrast. Denne søger har en bred visningsvinkel og en lang øjestøtte. Kameraet er designet til at have en søger, som er nem at se gennem, ved at afbalancere forskellige elementer på passende vis.

- Billedet kan være lettere forvrænget nær hjørnerne i søgeren. Dette er ikke en funktionsfejl. Når du ønsker at kontrollere alle detaljer i hele kompositionen, kan du også anvende skærmen.
- Hvis du panorerer kameraet, mens du kigger ind i søgeren, eller bevæger øjnene rundt, kan billedet i søgeren blive forringet, eller billedets farve kan muligvis ændres. Dette er en egenskab ved objektivet eller visningsenheden, og er ikke en funktionsfejl. Når du optager et billede, anbefaler vi, at du kigger i midterområdet af søgeren.

Bemærkninger om blitzen

- Du må ikke bære kameraet i blitzenheden eller behandle det hårdhændet.
- Hvis der kommer vand, støv eller sand ind i den åbne blitzenhed, kan det muligvis medføre en funktionsfejl.
- Pas på din finger ikke er i vejen, når du trykker blitzen ned.

Tilbehør fra Sony

Brug kun originalt tilbehør af mærket Sony, ellers kan det muligvis medføre en funktionsfejl. Tilbehør af mærket Sony forhandles muligvis ikke i visse lande eller regioner.

Om kameraets temperatur

Kameraet og batteriet kan blive varmt under fortsat brug, men det er ikke en funktionsfejl.

Om beskyttelse mod overophedning

Afhængigt af kameraets og batteriets temperatur er du muligvis ikke i stand til at optage film, eller strømmen slår muligvis automatisk fra for at beskytte kameraet. Der vises en meddelelse på skærmen, inden strømmen slås fra, eller du ikke længere kan optage film. I dette tilfælde skal du lade kameraet være slukket, indtil kameraets og batteriets temperatur falder. Hvis du tænder for strømmen uden at lade kameraet og batteriet køle tilstrækkeligt af, slukker strømmen muligvis igen, eller du er ikke i stand til at optage film.

Om opladning af batteriet

- Hvis du oplader et batteri, som ikke har været opladt i en lang periode, er du muligvis ikke i stand til at oplade det til den rigtige kapacitet. Dette er på grund af batteriets egenskaber. Oplad batteriet igen.
- Batterier, som ikke har været brugt i mere end et år, kan have mistet styrken.

Advarsel om ophavsret

- Tv-programmer, film, videobånd og andet materiale kan være ophavsretligt beskyttet. Uautoriseret optagelse af ophavsretligt beskyttet materiale er i strid med bestemmelserne i lovene om ophavsret.
- For at forhindre [Ophavsretsinfo.] i at blive anvendt ulovligt skal du lade [Indstil fotograf] og [Indst. ophavsretsind.] være blanke, når du låner eller overfører kameraet til andre.
- Sony påtager sig intet ansvar for eventuelle problemer eller skader, der opstår pga. uautoriseret brug af [Ophavsretsinfo.]

Der er ingen garanti i tilfælde af beskadiget indhold eller optagefejl

Sony kan ikke yde nogen garanti i tilfælde af manglende evne til at optage, eller tab eller beskadigelse af optagede billeder eller lyddata pga. en funktionsfejl på kameraet eller optagemediet osv. Vi anbefaler, at du sikkerhedskopierer vigtige data.

DK

Rengøring af kameraets overflade

Rengør kameraets overflade med en blød klud, der er let fugtet med vand, og tør derefter overfladen af med en tør klud. For at undgå at beskadige overfladebehandlingen eller kabinettet:

- Udsæt ikke kameraet for kemiske produkter som f.eks. fortynder, rensebenzin, sprit, engangsklude, insektmiddel, solcreme eller insektgift.

Vedligeholdelse af skærmen

- Hvis der kommer håndcreme eller fugtighedscreme på skærmen, og det ikke fjernes, kan det muligvis opløse dens belægning. Hvis der kommer noget på skærmen, skal du straks tørre det af.
- Hvis skærmen tørres hårdt af med et papirlommetørklæde eller andre materialer, kan det ødelægge belægningen.
- Hvis der sidder fingeraftryk eller snavs fast på skærmen, anbefaler vi, at du forsigtigt fjerner snavset, og derefter rengør skærmen ved at tørre den af med en blød klud.

DK
35

Bemærkninger om trådløst LAN

Vi påtager os intet som helst ansvar for skader forårsaget af uautoriseret adgang til, eller uautoriseret brug af, destinationer som er indlæst på kameraet, som resultat af tab eller tyveri.

Bemærkninger om sikkerhed ved anvendelse af trådløse LAN-produkter

- Sørg altid for at du anvender et sikkert trådløst LAN for at undgå hacking, adgang af ondsindede tredjeparter eller andre sårbarheder.
- Det er vigtigt, at du indstiller sikkerhedsindstillingerne, når du anvender et trådløst LAN.
- Hvis der opstår et sikkerhedsproblem pga. manglende sikkerhedsforanstaltninger eller pga. eventuelle uundgåelige omstændigheder, når der anvendes et trådløst LAN, påtager Sony sig intet ansvar for tabet eller skaderne.

Bemærkninger om optagelse med høj billedfrekvens

Afspilningshastighed

Afspilningshastigheden vil variere som nedenfor afhængigt af den tildelte [HFR] Billedfrekvens] og [HFR] Optageindstilling].

[HFR] Billedfrekvens	[HFR] Optageindstilling		
	24p 50M*	30p 50M/ 25p 50M	60p 50M/ 50p 50M
240fps/250fps	10 gange langsommere	8 gange langsommere/ 10 gange langsommere	4 gange langsommere/ 5 gange langsommere
480fps/500fps	20 gange langsommere	16 gange langsommere/ 20 gange langsommere	8 gange langsommere/ 10 gange langsommere
960fps/1000fps	40 gange langsommere	32 gange langsommere/ 40 gange langsommere	16 gange langsommere/ 20 gange langsommere

* kun når [NTSC/PAL-vælger] er indstillet til [NTSC].

[HFR] Prioriteret indstil.] og optagbar varighed

[HFR] Prioriteret indstil.	[HFR] Billedfrekvens	Effektivt pixelantal læst ud fra billedsensor	Optagbar varighed
Kvalitet prioriteret	240fps/250fps	1824 × 1026	Ca. 2 sekunder
	480fps/500fps	1676 × 566	
	960fps/1000fps	1136 × 384	
Optagetid prioriteret	240fps/250fps	1676 × 566	Ca. 4 sekunder
	480fps/500fps	1136 × 384	
	960fps/1000fps	800 × 270	

Bemærkninger

- Lyd vil ikke blive optaget.
- Filmen vil blive optaget i XAVC S HD-format.

Specifikationer

Kamera

[System]

Billedenhed: 13,2 mm × 8,8 mm

(1,0 type) CMOS-sensor

Kameraets effektive pixelantal:

Ca. 20,2 megapixel

Samlet antal pixel for kameraet:

Ca. 21,0 megapixel

Objektiv: ZEISS Vario-Sonnar T*

8,3× zoomobjektiv

f = 8,8 mm – 73,3 mm (24 mm –
200 mm (svarende til 35 mm film))

F2,8

Under optagelse af film (HD 16:9):

26 mm – 212 mm^{*1}

Under optagelse af film (4K 16:9):

28 mm – 233 mm^{*1}

^{*1} Når [SteadyShot] er
indstillet til [Standard]

SteadyShot: Optisk

Filformat (Stilbilleder): JPEG (DCF,

Exif, MPF Baseline)-kompatibel,

RAW (Sony ARW 2.3-format),

DPOF-kompatibel

Filformat (Film):

XAVC S-format (kompatibel med

XAVC S-format):

Video: MPEG-4 AVC/H.264

Lyd: LPCM 2-kanal (48 kHz

16 bit)

AVCHD-format (AVCHD-format,

Ver. 2.0-kompatibel):

Video: MPEG-4 AVC/H.264

Lyd: Dolby Digital 2-kanal,

udstyret med Dolby Digital Stereo

Creator

- Fremstillet på licens fra Dolby Laboratories.

Film (MP4-format):

Video: MPEG-4 AVC/H.264

Lyd: MPEG-4 AAC-LC 2-kanal

Optagemedie: Memory Stick PRO

Duo, Memory Stick Micro, SD-

kort, microSD-hukommelseskort

Blitz: Blitzinterval (ISO-følsomhed

(anbefalet eksponeringsindeks)

indstillet til Auto):

Ca. 1,0 m til 10,2 m

[Input-/outputstik]

HDMI-stik: HDMI-mikrostik

Multi/Mikro-USB-terminal*:

USB-kommunikation

USB-kommunikation: Hi-Speed USB

(USB 2.0)

Mikrofonstik: Ø 3,5 mm

stereoministik

Hovedtelefonstik: Ø 3,5 mm

stereoministik

* Understøtter mikro-USB-kompatibel
enhed.

[Søger]

Type: Elektrisk søger (Organisk
elektroluminescent)

Samlet antal punkter:

2 359 296 punkter

Rammedækning: 100%

Forstørrelse: Ca. 0,70 × (svarende til

35 mm-format) med 50 mm

objektiv ved uendelig, -1 m^{-1}

Øjepunkt: Ca. 23 mm fra øjestykket,

ca. 21,5 mm fra øjestykkerammen

ved -1 m^{-1}

Dioptri-justering:

$-4,0 \text{ m}^{-1}$ til $+3,0 \text{ m}^{-1}$

[Skærm]

LCD-skærm:

7,5 cm (3,0 type) TFT-drev

Samlet antal punkter:

1 228 800 punkter

[Strøm, generelt]

Strøm: Genopladeligt batteri NP-

FW50, 7,2 V

Lysnetadapter AC-UB10C/

UB10D, 5 V

Strømforsbrug:

Ca. 2,3 W (under optagelse med skærmen)

Ca. 2,6 W (under optagelse med søgeren)

Driftstemperatur: 0 °C til 40 °C

Opbevaringstemperatur:

-20 °C til +60 °C

Mål (CIPA-kompatibel) (ca.):

129,0 mm × 88,1 mm × 102,2 mm
(B/H/D)

Vægt (CIPA-kompatibel) (ca.):

813 g (inklusive NP-FW50-batteri,
Memory Stick PRO Duo)

Mikrofon: Stereo

Højttaler: Mono

Exif Print: Kompatibel

PRINT Image Matching III:

Kompatibel

[Trådløst LAN]

Understøttet standard:

IEEE 802.11 b/g/n

Frekvens: 2,4 GHz

Understøttede sikkerhedsprotokoller:

WEP/WPA-PSK/WPA2-PSK

Konfigurationsmetode: Wi-Fi

Protected Setup™ (WPS) / manuel

Adgangsmetode: Infrastrukturtilstand

NFC: NFC Forum Type 3 Tag-

kompatibel

Model No. WW136512

Lysnetadapter AC-UB10C/ UB10D

Strømkraft: Vekselsstrøm 100 V til

240 V, 50 Hz/60 Hz, 70 mA

Udgangsspænding: Jævnstrøm 5 V,

0,5 A

Genopladeligt batteri NP-FW50

Batteritype: Litium-ion-batteri

Maksimal spænding: Jævnstrøm 8,4 V

Nominel spænding: Jævnstrøm 7,2 V

Maksimal opladningsspænding:

Jævnstrøm 8,4 V

Maksimal opladningsstrømstyrke:



1,02 A

Kapacitet: 7,3 Wh (1 020 mAh)

Design og specifikationer kan ændres uden varsel.

DK

Varemærker

- Memory Stick og  er varemærker eller registrerede varemærker tilhørende Sony Corporation.
- XAVC S og  er registrerede varemærker tilhørende Sony Corporation.
- "AVCHD Progressive" og "AVCHD Progressive"-logotypen er varemærker tilhørende Panasonic Corporation og Sony Corporation.
- Dolby og dobbelt-D-symbolet er varemærker tilhørende Dolby Laboratories.
- Termerne HDMI og HDMI High-Definition Multimedia Interface, og HDMI-logoet er varemærker eller registrerede varemærker tilhørende HDMI Licensing LLC i USA og andre lande.
- Windows er et registreret varemærke tilhørende Microsoft Corporation i USA og/eller andre lande.
- Mac er et registreret varemærke tilhørende Apple Inc. i USA og andre lande.
- iOS er et registreret varemærke eller varemærke tilhørende Cisco Systems, Inc.
- iPhone og iPad er registrerede varemærker tilhørende Apple Inc. i USA og andre lande.
- SDXC-logoet er et varemærke tilhørende SD-3C, LLC.
- Android og Google Play er varemærker tilhørende Google Inc.
- Wi-Fi, Wi-Fi-logoet, Wi-Fi Protected Setup er registrerede varemærker tilhørende Wi-Fi Alliance.
- N-mærket er et varemærke eller registreret varemærke tilhørende NFC Forum, Inc. i USA og i andre lande.

- DLNA og DLNA CERTIFIED er varemærker tilhørende Digital Living Network Alliance.
- Facebook og "f"-logoet er varemærker eller registrerede varemærker tilhørende Facebook, Inc.
- YouTube og YouTube-logoet er varemærker eller registrerede varemærker tilhørende Google Inc.
- Eye-Fi er et varemærke tilhørende Eye-Fi, Inc.
- Desuden er navne på systemer og produkter, som er anvendt i denne vejledning, generelt varemærker eller registrerede varemærker tilhørende de respektive udviklere eller producenter. Betegnelserne TM eller [®] anvendes imidlertid muligvis ikke i alle tilfælde i denne vejledning.



Der findes flere oplysninger om dette produkt samt svar på ofte stillede spørgsmål på vores websted til kundesupport.

<http://www.sony.net/>

DK

